

RAMAKRISHNA

ECONOMY

విషయ సూచిక

(భారత దేశంలో ప్రణాళిక రచన)

1. పేదరికం
2. ప్రణాళిక రచన ముఖ్యాంశాలు
3. ఆర్థిక సంస్కరణలు
4. కీ పాయింట్స్

పేదరికం

- పేదరికం అనేది ఆర్థిక, సాంఘిక సమస్య.
- “పేదరికం అనుభవించేవాడి బాధను గుడ్డివాడు సైతం చూడగలడు” - అమర్త్యసేన్.
- “భారత ఆర్థికవ్యవస్థను గాజుతెర ఆర్థికవ్యవస్థ (Glass Curtained Economy)”గా వర్ణించినది గౌతమ్ మాథూర్.
- “పేదరికం అనే సముద్రంలో మనం ఒక్కరము ఒక దీవిలో సంతోషంగా జీవించలేం” - M.S. స్వామినాథన్.
- “కనీస జీవన ప్రమాణాన్ని కూడా పొందలేని స్థితియే పేదరికం” - World bank నిర్వచనం.
- “దీర్ఘకాల ఆరోగ్యవంతమైన జీవనం గడిపేందుకు సౌకర్యాలు కొరవడటం. స్వేచ్ఛ, స్వాభిమానము, ఇతరుల నుండి గౌరవము కొరవడటమే” పేదరికం అని మానవ అభివృద్ధి నివేదిక పేర్కొన్నది.

పేదరికం - రకాలు

1. నిరపేక్ష పేదరికం:- వ్యక్తి జీవించడానికి కావలసిన కనీస జీవనాధార వినియోగవ్యయం కూడా చేయలేని పరిస్థితి నిరపేక్ష పేదరికం. ఇది అభివృద్ధి చెందుతున్న దేశాల్లో కన్పిస్తుంది.
2. సాపేక్ష పేదరికం:- సమాజంలో పైనున్న 5% నుండి 10% ప్రజల జీవన ప్రమాణంతో పోల్చినపుడు దిగువనున్న 5% నుండి 10% ప్రజల జీవన ప్రమాణం తక్కువగా ఉంటుంది. దీన్నే సాపేక్ష పేదరికం అంటారు. ఇది అభివృద్ధి చెందిన దేశాల్లో ఎక్కువగా కన్పిస్తుంది. దీనిని లారెంజ్ వక్రరేఖ (గిని గుణకం) ద్వారా కొలవవచ్చు.

పేదరికపు రేఖ (Poverty Line) :- ఒక వ్యక్తి జీవించడానికి కావలసిన కనీస జీవితావసరాలను నిర్ణయించి వాటిని పొందేందుకు చేయవలసిన కనీస వ్యయంను నిర్ధారిస్తారు. ఈ కనీస వ్యయమే దారిద్ర్యరేఖ. అంతకంటే తక్కువ వ్యయం చేసేవారిని పేదరికపు రేఖకు దిగువన (BPL) ఉన్నవారనీ, అంతకంటే ఎక్కువ వ్యయం చేసేవారిని పేదరిక రేఖకు పైన (APL) ఉన్నవారనీ పిలుస్తారు.

- 1969 లో పౌష్టికాహార నిపుణుల సలహా మేరకు ప్రణాళికా సంఘం.... లభ్యమయ్యే కేలరీల శక్తిని బట్టి కనీస పోషకాహార స్థాయిని నిర్ణయించింది. గ్రామీణ ప్రాంతాల్లో 2.400 కేలరీలు, పట్టణ ప్రాంతాల్లో 2.100 కేలరీల శక్తినిచ్చే ఆహారాన్ని ప్రాతిపదికగా తీసుకొని పేదరికంను నిర్వచించింది.
- 1973-74 సంవత్సరమును పేదరికపు గీత నిర్ణయించడంలో, జీవన ప్రమాణంను అంచనావేయడానికి ప్రాతిపదికగా తీసుకున్నారు. నాడు నెలసరి తలసరి వినియోగ వ్యయం (Monthly percapita consumption Expenditure - MPCE) గ్రామాల్లో 49/- గాను, పట్టణాలలో 56/-గాను తీసుకున్నారు. కాలానుగతంగా ఇది పెరుగుతూ వచ్చింది.
- NSSO వారి 61 రౌండ్లలో గ్రామాల్లో MPCE 356/-గాను, పట్టణాల్లో 538/-గానూ నిర్ణయించారు. మనదేశంలో NSSO వారు ప్రతీ 5 సం||లకు ఒకసారి Large Sample Survey ద్వారా కుటుంబ వ్యయంను అంచనా వేస్తారు.
- NSSO వారి అంచనాలను ప్రణాళికా సంఘం అధికారికంగా ప్రకటిస్తుంది. అంటే భారత్ లో పేదరికంను అధికారికంగా అంచనావేసేది ప్రణాళికా సంఘం.

భారత్ లో పేదరికపు అంచనాలు:- స్వాతంత్ర్యానికి పూర్వం దాదాబాద్ నౌరోజీ తన Poverty and Un-British Rule in India గ్రంథంలో "Jail Cost of Living" పేరుతో పేదరికంను అంచనావేశారు. స్వాతంత్ర్యం తర్వాత అనేకమంది ఆర్థిక వేత్తలు పేదరికంను అంచనావేశారు.

- రాత్ మరియు దండేకర్లు "Poverty In India" గ్రంథంలో పేదరికాన్ని అంచనావేశారు. 1960-61 ధరలలో, MPCE గ్రామాల్లో 15/- పట్టణాల్లో 22.50 రూ||గా వీరు తీసుకొనిరి. దీని ప్రకారం పేదరికం 41 శాతంగా ఉంది. వీరు 2250

ECONOMY

కేలరీలు ప్రాతిపదికగా రూపొందించారు.

- మిన్నాస్, అహ్లావాలియా, ఓజా, బర్దన్, బాటియా, డకోస్టావంటి వారు పేదరికాన్ని అంచనావేశారు.
 - మిన్నాస్ Planning and the Poor గ్రంథంలో గ్రామీణ పేదరికాన్ని అంచనావేశారు.
 - 7వ ఆర్థిక సంఘం... ప్రైవేట్ వ్యయానికి ప్రభుత్వ వ్యయం చేర్చి వృద్ధిచేసిన పేదరికపు రేఖ (Augmented Poverty Line) అనే భావనను అభివృద్ధి చేసింది.
 - గౌరవ్ దత్ మరీయు మార్షిన్ రావెల్లిన్ లు Poverty Gap అనే భావనను వృద్ధి చేశారు. "Regional Disparities and the poverty in India" (1989) వ్యాసంలో దీన్ని వ్యక్తపరిచారు.
 - 1993లో లక్ష్మణ్ అధ్యక్షతన పేదరికంపై నిపుణుల కమిటీని నియమించారు. ఈ కమిటీ రాష్ట్రాల మధ్య ఉండే ధరల వ్యత్యాసం బట్టి ఆయా రాష్ట్రాలు ప్రత్యేక వినియోగదారుల ధరల సూచీ ఆధారంగా పేదరికాన్ని గణించాలని సూచించింది. ప్రస్తుతం భారత్ లో "లక్ష్మణ్ ఫార్ములా ఆధారంగానే పేదరికాన్ని గణిస్తున్నారు."
 - NSSO వారి 27వ రౌండ్ లో (1973-1974) పేదరికశాతం 55% (పేదలు 32 కోట్లు)
 50వ రౌండ్ లో (1993-94) పేదరికశాతం 36% (పేదలు 32 కోట్లు)
 55వ రౌండ్ లో (1999-2000) పేదరికశాతం 26% (పేదలు 26 కోట్లు)
 61వ రౌండ్ లో (2004-2005) పేదరికశాతం 27.5% (పేదలు 30 కోట్లు)
- భారత్ లో పేదరిక శాతం 55% నుండి 28%కి తగ్గింది. పేదల సంఖ్య. 32 కోట్ల నుండి 30 కోట్లకి తగ్గింది.

NSSO వారి 61వ రౌండ్ (2004-2005) :- దీనిలో పేదరికం 2 రకాలుగా గణించెను.

1. Uniform Recall Period (URP): దీనిలో పేదరికమును గణించేటప్పుడు అన్ని వస్తువులపై చేసే వ్యయంను 30days Recall period పద్ధతిలో తీసుకుంటారు. (మొదటి నెలకు చేసే వ్యయాన్ని ప్రతి నెలా చేస్తారని భావించి పేదరికం గణిస్తారు)
2. Mixed Recall Period (MRP): దీనిలో తరుచుగా కొనుగోలు చేయని 5 రకాలయిన వస్తువులు (వస్త్రాలు, పాదరక్షలు, మన్నిక గల వస్తువులు, విద్య, ఆరోగ్యం) పై 365 days Recall period ప్రాతిపదికన మిగిలిన వస్తువులకు 30 days Recall period పద్ధతిలోనూ పేదరికాన్ని అంచనా వేస్తారు.

భారత్ & A.P. లో పేదరికశాతం

NSSO, Round	భారతదేశం			ఆంధ్రప్రదేశ్			
	Rural	Urban	భారత్ (%)	భారత్ (పేదల సంఖ్య) కోట్లలో	Rural	Urban	AP (%)
27th Round (1973-74)	56.1%	49.1%	54.8	32.1	48.4%	50.6%	48.8%
61st Round (2004-05)							
a) U.R.P.	28.3%	25.7%	27.5	30.1	11.2%	28%	15.8%
b) M.R.P.	21.8%	21.7%	21.8	23.8	7.5%	20.7%	11.1%

- 27వ రౌండ్ నుండి 61వ రౌండ్ నాటికి భారత్ లో పేదరికం 55% నుండి 27.5 శాతానికి తగ్గింది (సుమారు సగం). భారత్ లో ప్రారంభం నుండి పట్టణ పేదరికశాతం కంటే గ్రామీణ పేదరిక శాతం ఎక్కువ.
- 61వ రౌండ్ లో U.R.P.లో గ్రామీణ పేదరిక శాతం 28.3 శాతం. పట్టణ పేదరికం 25.7%, దేశ పేదరికం 27.5% M.R.P. ప్రకారం గ్రామీణ పేదరికం 21.8%కాగా, పట్టణ పేదరికం 21.7%, దేశ పేదరికం 21.8%.

ఎ.పి తో సరి పోలిక:-

- 27వ రౌండ్ లో రాష్ట్ర పేదరికం 49% కాగా, 61వ రౌండ్ నాటికి 16% కి తగ్గింది. అంటే దేశ పేదరికం కంటే రాష్ట్ర పేదరికం మొదటినుండి తక్కువగానే వుంది. రాష్ట్రంలో పట్టణ పేదరిక శాతం కంటే గ్రామీణ పేదరిక శాతం తక్కువ (దేశంలో దీనికి భిన్నంగా వుంది). రాష్ట్రంలో పట్టణ పేదరికం కంటే గ్రామీణ పేదరికం తక్కువగా ఉండటమే గాక, పట్టణ పేదరిక శాతంలో సగం కంటే తక్కువగా గ్రామీణ పేదరికం కనిపిస్తుంది.
- 61వ రౌండ్: URP ప్రకారం రాష్ట్ర పట్టణ పేదరికం 28% కాగా, గ్రామీణ పేదరికం 11% మాత్రమే.
MRP ప్రకారం రాష్ట్ర పట్టణ పేదరికం 20.7% కాగా, గ్రామీణ పేదరికం 7.5% మాత్రమే.
- అధికార అంచనాలను ప్రత్యామ్నాయంగా డ్రిజ్ & డిటెన్లు రాష్ట్రంలో పేదరికాన్ని అంచనా వేశారు. వీరి ప్రకారం గ్రామీణ పేదరికం 26% గాను, పట్టణ పేదరికం 12% గాను ఉంది.
- 61వ రౌండ్: భారత్ లో అత్యధిక పేదరికం గల రాష్ట్రం - 1. ఒరిస్సా (46.37%)
2. బీహార్ (41.8%)
భారత్ లో తక్కువ పేదరికం గల రాష్ట్రం - 1. జమ్మూకాశ్మీర్ (5.4%)
2. పంజాబ్ (8.4%)
ఆంధ్రప్రదేశ్ స్థానం 21, పేదరికం (15.8%)
అత్యధిక పేదలుగల రాష్ట్రం 1. ఉత్తరప్రదేశ్ (5 crores)
2. బీహార్
అతి తక్కువ పేదలు గల రాష్ట్రం 1. గోవా
2. జమ్మూకాశ్మీర్
- భారత్ లో U.P, బీహార్, మహారాష్ట్ర, M.P, పశ్చిమబెంగాల్ రాష్ట్రాల్లోనే సగంకంటే ఎక్కువమంది పేదలున్నారు.

సంస్కరణల తర్వాత పేదరికం:- సంస్కరణలకు పూర్వం 0.85% చొప్పున పేదరికం తగ్గితే సంస్కరణల అనంతరం 0.70% చొప్పున పేదరికం తగ్గింది. (మహేంద్రదేవ్, రవిల ప్రకారం)

గౌరవదత్ అభిప్రాయం:- "Has Poverty declined, Since economic Reforms" గ్రంథంలో సంస్కరణల పూర్వం కంటే సంస్కరణల తరువాతనే పేదరికం తగ్గుదల రేటు తక్కువగా ఉందనెను.

పేదరికం వార్షిక తగ్గుదల రేటు

కాలం	గ్రామీణ	పట్టణ
1973-74 to 1990-91 (సంస్కరణలకు పూర్వం)	2.7%	2.2%
1990-91 to 1996-97 (సంస్కరణల తర్వాత)	0. %	2.2%

పేదరికం పునర్నిర్వచనం: మోహన్ గురుస్వామి, అబ్రహంలు పేదరికంను పునర్నిర్వచించారు. పౌష్టికాహారం, ఆరోగ్యం, వస్త్రాలు, విద్యుత్, వినోదం, రవాణా వంటి అంశాలను తీసుకుంటే ఒక వ్యక్తికి నెలకు 840/- వ్యయం చేయాల్సిన అవసరం ఉంటుంది. 5గురు సభ్యులు గల కుటుంబాన్ని తీసుకొంటే నెలకు 4200/- వ్యయం చేయవలసి ఉంటుంది. దీని ప్రకారం భారత్ లో పేదరికం 69 శాతం.

World Bank అంచనా: - ప్రపంచ బ్యాంక్ గతంలో రోజుకి ఒక అమెరికా డాలర్ కూడా ఖర్చు చేయలేని వారిని పేద వారిగా తీసుకుంటే భారత్ లో 34% పేదరికం ఉన్నట్లు అంచనావేసింది.

ప్రపంచ బ్యాంక్ ఆర్థికవేత్తలు మార్షిన్ రావెల్లిన్ & సాహూచెన్ లు పేదరికపు గీతను పునర్నిర్వచించారు. దీని ప్రకారం రోజుకి 1.25 డాలర్లు పొందలేనివారిని పేదవారిగా నిర్వచించారు. వీరి అంచనా ప్రకారం భారత్ లో పేదరికం 41.8% (46 కోట్ల మంది). రోజుకి 2 డాలర్లు ప్రాతిపదికగా తీసుకుంటే భారత్ లో పేదరికం 75.6 శాతం.

మహేంద్రదేవ్ & రవి (2008): - పేదరికరేఖ పునర్నిర్వచనం: Revising Estimates of Poverty అనే గ్రంథంలో, ప్రైవేటు విద్య, ఆరోగ్యం, వ్యయం కలిపితే గ్రామాల్లో 392 రూ., పట్టణాల్లో 623 MPCE ఉండాలని, దేశపేదరికం 35.8% ఉంటుందని అంచనా వేసెను.

సురేష్ టెండూల్కర్ కమిటీ: - పేదరికపు అంచనా పద్ధతి (Review the methodology to Estimation of Poverty)ని సమీక్షించేందుకు సురేష్ టెండూల్కర్ అధ్యక్షతన గల నిపుణుల కమిటీని 2005 డిసెంబర్ లో ప్రణాళికా సంఘం నియమించింది. ఈ కమిటీ 2009లో నివేదిక సమర్పించింది. సురేష్ టెండూల్కర్ పేదరికపు గీతను నిర్ణయించుటకు మన్నికగల వస్తువులతో పాటు, విద్య, ఆరోగ్యం వంటి అంశాలను కూడా పరిగణనలోకి తీసుకున్నారు.

- NSSO సేకరించే ప్రైవేట్ గృహవినియోగవ్యయం ఆధారంగానే పేదరికాన్ని అంచనా వేయాలి.
- ఆహారంలో తీసుకునే కేలరీల బదులు cost of Living Index ను ఉపయోగించాలి.
- ప్రస్తుతమున్న URP కి బదులు MRP పద్ధతిని అవలంబించాలి.
దీనికై Urban Poverty Line Basket (PLB) ను ఉపయోగించాలి.
ఈ నూతన అధ్యయనం ప్రకారం MPCE గ్రామాల్లో 446.68/-లను, పట్టణాల్లో 578.8/-లుగా నిర్ణయించారు.
- A.P. లో MPCE: గ్రామాల్లో 433/-, పట్టణాల్లో 563/-లుగా నిర్ణయించారు.
- టెండూల్కర్ ప్రకారం భారత్ లో పేదరికం 37.2% (NSSO అంచనాల కంటే ఇది 10% పాయింట్లు ఎక్కువ).
గ్రామాల్లో పేదరికం - 41.8%, పట్టణ పేదరికం - 25.7%, భారత పేదరికం - 37.2%
- ఈ నివేదిక ప్రకారం ఆంధ్రప్రదేశ్ పేదరికం 29.9% : (గ్రామాల్లో 32.3%, పట్టణాల్లో 23.4%)
- టెండూల్కర్ నివేదిక అత్యధిక పేదరికం గల రాష్ట్రం :
1. ఒరిస్సా (57%)
2. బీహార్ (54%)
- తక్కువ పేదరికం గల రాష్ట్రం: నాగాలాండ్ (9%)
- 2009-10 ప్రణాళికా సంఘం అంచనా ప్రకారం భారత పేదరికం 37.2% నుండి 32%కి తగ్గింది

N.C. సక్సేనా: - గ్రామీణ ప్రాంతాల్లో BPL కుటుంబాలను గుర్తించేందుకు సరైన methodology ని సూచించేందుకై గ్రామీణాభివృద్ధి మంత్రిత్వశాఖ నిపుణుల గ్రూప్ ను (2008లో) ఏర్పాటు చేసెను. ఇది 2009 ఆగష్టు లో నివేదికను సమర్పించినది.

- 2002 BPL CENSUS లోని విధానానికి భిన్నమైన విధానాన్ని సూచించెను.
కొన్ని రకాల గృహాలను Automatic Exclusion చేయాలని సూచన.
Ex: 1) జిల్లా వ్యవసాయ కుటుంబ సగటు కమతానికి రెట్టింపు భూమి ఉన్నవారు
2) మూడు చక్రాల వాహనంగలవారు (motor Vehicle)
3) Tractors వంటి యంత్రాలు కలిగిన కుటుంబాలు
4) నెలకు 10,000/- జీతం పొందే వ్యక్తులుగల కుటుంబాలు BPL నుండి మినహాయించాలి.

ECONOMY

అదేవిధంగా కొన్ని కుటుంబాలను Automatic Inclusion పద్ధతిలో చేర్చాలని సూచించెను.

Ex: 1) ఆదిమ గిరిజన గ్రూపులను, 2) మహా దళిత గ్రూపులను,

3) వికలాంగులు ప్రధాన ఆహార సంపాదకుడిగా ఉన్న కుటుంబాలను చేర్చాలి.

- NSSO వారు పేర్కొన్న MPCE (356/- (R), 538/- (U)) ప్రస్తుత ధరలలో (2004-05) ఆమోదిస్తే ప్రజలు 1820 కేలరీల శక్తినిచ్చే ఆహారం మాత్రమే పొందగలరనీ; 2400/2100 కేలరీలు పొందాలంటే గ్రామాల్లో MPCE 700/-, పట్టణాల్లో 1000/-గా నిర్ణయించాలనీ; పేర్కొన్నారు.

S.R. హాషీమ్ కమిటీ:- పట్టణ ప్రాంతాల్లో BPL కుటుంబాలను గుర్తించేందుకు హాషీమ్ కమిటీని ఏర్పాటుచేశారు. ఇది తన నివేదికను సమర్పించవలసి ఉంది.

NSSO 66వ రౌండ్:-

2009-10 NSSO వారి 66వ రౌండ్లో పల్లెలలో తలసరి వ్యయం 1053/-

పట్టణాలలో 1984/-

మొత్తం వ్యయంలో 57% ఆహారానికి ఖర్చు అవుతుందనెను.

పేదరికకొలమానపద్ధతులు:

1) **Head Count Ratio:-** పేదరికాన్ని ప్రపంచవ్యాప్తంగా & భారత్లోనూ ఈ పద్ధతి ద్వారానే గణిస్తున్నారు.

$$HCR = \frac{\text{BPL జనాభా}}{\text{మొత్తం జనాభా}} \times 100$$

ఇది పేదరికపు శాతాన్ని గణిస్తుంది కానీ, పేదలలో ఉన్న తీవ్రతను తెలియజేయదు.

Ex: 300/- లను పేదరికపు గీతగా నిర్ణయిస్తే 250/- వ్యయం చేసేవారిని, 50/- వ్యయం చేసేవారిని పేదలుగానే గుర్తిస్తుంది. నిజానికి 250/- వ్యయం చేసేవారి కంటే 50/- వ్యయం చేసేవారి పేదరిక తీవ్రత ఎక్కువగా ఉంటుంది. అనగా ఇది పేదలలో గల ఆదాయ అంతరాలను సూచించదు.

2) **Poverty Gap:-** పేదరిక తీవ్రతను పేదలలో గల అంతరాలను తెలుసుకునేందుకు దీన్ని ఉపయోగిస్తారు. గౌరవ్ దత్ & రావెల్లిన్లు దీనిని ఉపయోగించారు.

$$\text{పేదరికపు అంతరం} = \frac{\text{దారిద్ర్య రేఖ} - \text{BPL ప్రజల సగటు ఆదాయం}}{\text{దారిద్ర్య రేఖ}}$$

➤ రెండు దేశాలకు దీన్ని గణించేటప్పుడు పేదరికపు అంతరం తక్కువ విలువ ఉన్న దేశంలో అంతరాలు తక్కువ ఉన్నాయనీ, ఎక్కువ విలువ ఉన్న దేశంలో అంతరాలెక్కువన్నాయనీ చెప్పొచ్చు.

➤ Poverty Gap ను శాతంలో వ్యక్తపరిస్తే Poverty Gap Index వస్తుంది.

➤ జాతీయ దారిద్ర్యరేఖకూ, రాష్ట్రంలో సగటు తలసరి వినియోగ వ్యయానికీ మధ్యగల వ్యత్యాసం బట్టి రాష్ట్రాలలో పేదరికపు తీవ్రతను లెక్కించవచ్చు.

3) **Sen Index:-** సంక్షేమ ఆర్థికవేత్త అమర్త్యకుమార్ సేన్ దీన్ని అభివృద్ధి చేశారు.

➤ పేదవారి ఆదాయాల్లో గల అంతరాలను తీసుకొని పేదరికపు గీతకు ఎక్కువ దూరంలోనున్న వారికి ఎక్కువభారాన్నీ, పేదరికపు గీతకు దగ్గరగా ఉన్నవారికి తక్కువ భారాన్నీ (వెయిటేజీ) ఇస్తుంది.

ECONOMY

- పేదరికపు గీతకు దగ్గరగా ఉన్నవారిని పైకి తీసుకొచ్చే కంటే పేదరికపు గీతకు దూరంగా ఉన్నవారిని పైకి తీసుకురావడం వల్ల సమాజ సంక్షేమం ఎక్కువ పెరుగుతుందనెను.
- అమర్త్యసేన్ కు సంక్షేమ అర్థశాస్త్రంలో కృషికిగాను 1998లో నోబెల్ బహుమతి లభించింది. (1969 నుండి అర్థశాస్త్రంలో నోబెల్ బహుమతి ఇస్తున్నారు).
- అమర్త్యసేన్ గ్రంథం: " Choice of Techniques"
- 4) **Multi dimensional Poverty Index:-** ఆక్స్ ఫర్డ్ విశ్వవిద్యాలయం & UNDP వారు దీన్ని అభివృద్ధి చేస్తున్నారు. ఆయుర్దాయం, అక్షరాస్యత, జీవన ప్రమాణం ఆధారంగా దీన్ని రూపొందిస్తున్నారు.

పేదరికం - కారణాలు:

- | | |
|--|---|
| <ul style="list-style-type: none"> ★ జనాభా పెరుగుదల, ★ ఆదాయ అసమానతలు, ★ వ్యవసాయ రంగంలో ఉత్పాదకత తక్కువగా ఉండటం, ★ నిరుద్యోగిత, ★ ద్రవ్యోల్బణం | <ul style="list-style-type: none"> ★ గ్రామీణ ప్రాంతాల్లో అసమానతలు, ★ అల్ప వృద్ధిరేటు, ★ సరిపడని అభివృద్ధి వ్యూహం, ★ సాంఘిక వ్యవస్థాపర కారణాలు |
|--|---|

పేదరికం - నివారణా చర్యలు:

పేదరికపు నివారణా చర్యలను '3' రకాలుగా చెప్పవచ్చు.

1) స్వల్పకాలిక చర్యలు

2) మధ్యకాలిక చర్యలు (Self Help Groups ద్వారా పేదరికం తగ్గించడం. బంగ్లాదేశ్ లో మహమ్మద్ యూనస్ నమూనా వలేనే)

3) దీర్ఘకాలిక చర్యలు

- | | |
|---|--|
| <ul style="list-style-type: none"> ★ జనాభా తగ్గించుట; ★ ఆదాయ అసమానతలు తగ్గించుట, ★ అక్షరాస్యత పెంచుట | <ul style="list-style-type: none"> ★ వృద్ధిని వేగవంతం చేయటం ★ భూసంస్కరణల అమలు ★ గ్రామీణ పారిశ్రామికీకరణ |
|---|--|

స్వల్పకాలిక చర్యలు:-

1970కి పూర్వం ప్రపంచవ్యాప్తంగా ఆర్థికవేత్తలు "Trickle down theory" పై విశ్వాసం ఉంచారు. వృద్ధి జరిగితే తలసరి ఆదాయం పెరిగి అది క్రింది స్థాయికి ప్రవహించి పేదరికం దానంతట అదే తగ్గుతుందని తెలిపేదే "Trickle down theory". 1970 నాటికి వృద్ధి జరిగింది. కానీ పేదరికం తగ్గలేదు. అనగా పేదరికాన్ని తగ్గించడంలో ఇది పని చెయ్యలేదు. అందుచే పేదరికాన్ని తగ్గించేందుకు ప్రత్యక్షంగా కొన్ని చర్యలు తీసుకోవాలని ఆర్థిక వేత్తలు భావించారు. ఫలితంగా 1970వ దశకం నుండి కొన్ని పథకాలు ప్రవేశపెట్టబడ్డాయి. అవి:

1. గ్రామీణ ఉపాధి పథకాలు
2. పట్టణ ఉపాధి పథకాలు
3. అఖిలభారత స్థాయి పథకాలు
4. సామాజిక భద్రతా పథకాలు
5. ఇతర పథకాలు

1. గ్రామీణ ఉపాధి పథకాలు: ఇవి '2' రకాలు (a) వేతన ఉపాధి పథకాలు
(b) స్వయం ఉపాధి పథకాలు

(a) వేతన ఉపాధి పథకాలు:- ఉద్యమిత్వ సామర్థ్యంలేని, నైపుణ్యంలేని వ్యక్తులకు వ్యవసాయ పనులు లేని కాలంలో ఉపాధినందించటంతో పాటు గ్రామీణ ప్రాంతాల్లో శాశ్వత ప్రాతిపదికపై అవస్థాపనా సౌకర్యాల నిర్మాణానికి ఉద్దేశించబడినవే 'వేతన ఉపాధి పథకాలు'.

- FWP: 1977-78
- NREP- 1980
- RLEGP- 1983
- JRY- 1989
- EAS- 1993
- JGSY- 1999
- SGRY- 2001
- NFFWP- 2004
- NREGS- 2006

FWP-Food for Work Program: 1977-78లో భారత ప్రభుత్వం దీనిని ప్రవేశపెట్టింది. వ్యవసాయ పనులు లేని కాలంలో ఉపాధినందించి శాశ్వత ప్రాతిపదిక పై, గ్రామాల్లో ఆస్తులను సృష్టించేందుకు దీన్ని ప్రారంభించారు. 1980లో కాంగ్రెస్ ప్రభుత్వం దీన్ని పునర్నిర్మించి NREP గా పేరు మార్చెను.

NREP-National Rural Employment Programme: 1980లో పూర్వమున్న FWP ని పునర్నిర్మించి NREP గా మార్చారు. దీనికి కేంద్ర, రాష్ట్రాలు 50:50 నిష్పత్తిలో నిధులందిస్తాయి. ఉద్యమిత్వ లక్షణాలు లేనివారికి ఉపాధిని అందించడం, సామాజిక ఆస్తులను సృష్టించుటయే దీని లక్ష్యం. తరువాతి కాలంలో ఇది JRY లో విలీనమైంది.

RLEGP-Rural Landless Employment Guarantee Programme: గ్రామీణ ప్రాంతాల్లో భూమిలేని పేదలకు 100రోజులు పని కల్పించాలనే ఉద్దేశంతో 1983లో దీన్ని ప్రారంభించారు. దీనికి నిధులు మొత్తం కేంద్రమే భరిస్తుంది. తరువాత కాలంలో ఇది JRY లో విలీనమైంది.

JRY-Jawahar Rozgar Yojana: NREP + RLEGP ల లక్ష్యం ఒకే విధంగా ఉండటంతో ఈ రెండింటిని విలీనం చేసి 1989లో JRY గా ఏర్పాటు చేశారు. దీనికి కేంద్రరాష్ట్రాలు నిధులను 80:20 నిష్పత్తిలో సమకూరుస్తాయి. తరువాత దీని పేరును JGSY గా మార్చారు.

EAS-Employment Assurance Scheme: ఎడారి, కొండప్రాంతాల్లో, క్షామపీడిత ప్రాంతాల్లో 100 రోజులకు తక్కువ కాకుండా లాభదాయకమైన ఉపాధినందించేందుకు 1993లో దీన్ని ప్రవేశపెట్టారు. తరువాత కాలంలో ఇది SGRY లో విలీనం అయింది.

JGSY- జవహర్ గ్రామ్ సమృద్ధియోజన: గతంలో వున్న JRY ను పునర్ నిర్మించి 1999లో JGSY ను ప్రారంభించారు.

SGRY- సంపూర్ణ గ్రామీణ రోజ్ గార్ యోజన: JGSY + EAS లను విలీనం చేసి 2001 SEP 25న SGRY గా ప్రారంభమైంది. దీనికి కేంద్ర, రాష్ట్రాల నిధుల నిష్పత్తి 75:25. తరువాతి కాలంలో ఇది NREGS లో విలీనం అయింది.

NFFWP- జాతీయ పనికి ఆహార పథకం: 2004 నవంబర్లో ప్రణాళికా సంఘంచే గుర్తించబడ్డ 150 వెనుకబడ్డ జిల్లాలలో దీనిని ప్రారంభించారు. ఆహార భద్రతను అందించుట, గ్రామాలలో సామాజిక ఆస్తులు సృష్టించుట దీని లక్ష్యం. ఇది NREGS లో విలీనం అయింది.

NREGS-National Rural Employment Guarantee Scheme:- అంతకు పూర్వం గల NFFWP + SGRY లను విలీనంచేసి NREGS Act - 2005 రూపొందించారు. దీని ఆధారంగా 2006 Feb 2న AP (బండ్లపల్లి - అనంతపురం జిల్లా)లో దీన్ని ప్రారంభించారు. ప్రారంభంలో 200 జిల్లాల్లో అమలుచేసినప్పటికీ తరువాత సం.లో 330 జిల్లాలకు, 2008-09 బడ్జెట్ నుండి దేశంలోని అన్ని గ్రామీణ జిల్లాలకూ విస్తరించెను. AP లో హైదరాబాద్ మినహా మిగిలిన 22 జిల్లాల్లో అమలౌతోంది.

ముఖ్యాంశాలు:

- ★ ప్రతి గ్రామీణ కుటుంబానికి ఒక ఆర్థికసంవత్సరంలో నైపుణ్యంచేసి పనులలో కనీసం 100రోజులు పనికల్పించుట. (తద్వారా వలసలను నిరోధించడం).
 - ★ 15 రోజుల్లోగా పని కల్పించకపోతే మొదటి 30 రోజులకు 1/4 వంతు, మిగిలిన రోజులకు 1/2వంతు (వేతనాలలో)ను నిరుద్యోగ భృతిగా చెల్లించాలి.
 - ★ NREGS కు నోడల్ ఏజెన్సీగా గ్రామపంచాయతీ ఉంటుంది.
 - ★ 5 కి.మీ. దాటి పని కల్పిస్తే 10% రవాణా ఖర్చులు ఇవ్వాలి.
 - ★ కనీసవేతన చట్టం - 1948 క్రింద కనీస వేతనం అందించాలి.
 - ★ స్త్రీ, పురుషులకు సమానవేతనం ఇవ్వాలి.
 - ★ లబ్ధిదారుల్లో 1/3 వంతు స్త్రీలు ఉండాలి.
 - ★ గ్రామసభలు Social Audit చేస్తాయి.
 - ★ కేంద్ర, రాష్ట్రాలు 90:10 నిష్పత్తిలో నిధులు సమకూరుస్తాయి.
 - ★ పనిచేసే స్థలాల్లో త్రాగునీరు, నీడ, పిల్లలకు సంరక్షణ వంటి సౌకర్యాలు కల్పించాలి.
- ⇒ 2009 అక్టోబర్ 2 నుండి “మహాత్మాగాంధీ జాతీయ గ్రామీణా ఉపాధి హామీ పథకం”గా పేరు మార్చారు.
- ⇒ ఈ పథకం క్రింద చేపట్టిన పనులలో ఎక్కువ పనులు నీటి సంరక్షణకు సంబంధించినవే.
- ⇒ 2011 జనవరి నుంచి MGNREGS క్రింద చెల్లించే వేతనాలు CPI (AL) తో ముడిపెట్టెను.
- ⇒ వివిధ బడ్జెట్లలో దీనికై కేటాయింపులు.
- | | |
|-----------|----------------|
| 2009-10 - | 39,100/-కోట్లు |
| 2010-11- | 40,100/-కోట్లు |
| 2011-12- | 40,000/-కోట్లు |
- ⇒ కల్పించిన ఉపాధి
- | | |
|---------|-----------------------|
| 2008-09 | 4.5 కోట్ల కుటుంబాలకు |
| 2009-10 | 4.34 కోట్ల కుటుంబాలకు |
- 2010 డిసెంబరు (2010-11) - 4.10 కోట్ల కుటుంబాలకు ఈ పథకం ద్వారా ఉపాధినందించారు.
- ⇒ ప్రస్తుతం భారత గ్రామీణా ప్రాంతంలో అమలవుతోన్న ఏకైక వేతన ఉపాధి పథకం MGNREGS.
- ⇒ MGNREGS ద్వారా 2009-10లో ఎక్కువ ఉపాధినందించిన రాష్ట్రాలు: 1. రాజస్థాన్
2. ఆంధ్రప్రదేశ్
- ★ SC జనాభా శాతానికి అధికంగా ఉపాధినందించినది : పంజాబ్
 - ★ ST జనాభా శాతానికి అధికంగా ఉపాధినందించినది : మధ్యప్రదేశ్
 - ★ మహిళా జనాభా శాతానికి అధికంగా ఉపాధినందించినది : కేరళ
- ⇒ NREGS సక్రమంగా అమలైతే:
- ★ గ్రామీణ ప్రాంత భాగస్వామ్యం ఉండటం వల్ల ప్రజాస్వామ్యం బలోపేతమగును.
 - ★ వలసలు నిరోధించబడును.
 - ★ HIV వ్యాప్తిని నిరోధించవచ్చు.
 - ★ మహిళా భాగస్వామ్యం (SC, ST) ద్వారా Social and Financial Inclusions సాధించవచ్చు.

RAMAKRISHNA

ECONOMY

లోపాలు:- అయితే చేపట్టిన పనులలో నాణ్యత కొరత, నిరుద్యోగ భృతి చెల్లించకపోవడం, సరైన రికార్డులు నిర్వహించకపోవడం, తప్పుడు రికార్డులు చూపించడం వంటి లోపాలు కలవు.

★ 2011 జనవరిలో NREGS క్రింద 100 రోజులు పని చేసిన వారికి మరో 25 రోజులు పని కల్పించాలని దినసరి వేతనం 100/- నుండి 121/-కి పెంచాలనే రాష్ట్ర ప్రభుత్వం నిర్ణయించింది.

(b) స్వయం ఉపాధి పథకాలు:-

IRDP - Integrated Rural Development Programme (సమీకృత గ్రామీణాభివృద్ధి పథకం): అప్పటివరకూ ఉన్న SFDA, MFAL వంటి పథకాలను ఒకే గొడుగు క్రిందకు తీసుకురావాలని భావించి 1978 - 79లో 2300 బ్లాకులలో దీన్ని ప్రారంభించెను. 1980 అక్టోబరు 2 గాంధీజయంతి సందర్భంగా దీన్ని దేశవ్యాప్తంగా విస్తరించెను. దీనికి కేంద్ర, రాష్ట్ర నిధులు 50:50. కేంద్రంలోనూ, రాష్ట్రంలోనూ గ్రామీణ మంత్రిత్వ శాఖ... జిల్లాలలో DRDA దీనిని అమలుపరుచును. '5' ఉపపథకాలతో కలిసి ఇది 1999లో SGSY లో విలీనమైనది.

ఎ) **TRYSEM** - (Training to Rural youth for self Employment) పేదరికపు రేఖకు దిగువనున్న గ్రామీణ నిరుద్యోగ యువతకు స్వయం ఉపాధికై శిక్షణ ఇచ్చేందుకు 1979 ఆగస్టు 15న ప్రారంభించబడెను.

బి) **DWCRA** - (Development of Women and children in Rural Area) 1982

UNICEF సహకారంతో 1982లో గ్రామీణ స్త్రీల, పిల్లల అభివృద్ధికై దీన్ని ప్రారంభించెను.

సి) **MWS**: 10 లక్షల బావులను తీసేందుకు (Open Irrigation) 1988-89లో ప్రవేశపెట్టెను. (Million Wells Scheme)

డి) **SITRA**: Supply of Improved tool Kits to Rural Articians (1992): గ్రామీణ ప్రాంతాల్లో సాంకేతిక నైపుణ్యం గల కళాకారులకు మెరుగైన పరికరాలు అందించుట ద్వారా స్వయం ఉపాధి కల్పనకు ఉద్దేశించబడింది.

ఇ) **GKY** - గంగాకళ్యాణ యోజన: భూగర్భ జలాలను వెలికి తీసేందుకు 1997లో ప్రవేశపెట్టెను.

SGSY స్వర్ణజయంతి గ్రామస్వరాజ్ గార్ యోజన (1999): IRDP దాని అనుబంధ పథకాలైన TRYSEM + DWCRA + MWS + SITRA + GKY లను విలీనం చేసి 1999 ఏప్రిల్ 1 నుండి దీన్ని ప్రారంభించెను. 2009-10 బడ్జెట్ నుంచి దీనిపేరును "జాతీయ గ్రామీణ జీవనోపాధి పథకం" (NRLM) గా మారుస్తున్నట్లు ఆర్థిక మంత్రి ప్రణబ్ ముఖర్జీ ప్రకటించారు. 2011లో రాజస్థాన్ లో సోనియాగాంధీ దీనిని ప్రారంభించెను. 2010 December నాటికి 40లక్షల SHG లు ఏర్పడినవి.

2. పట్టణ ఉపాధి పథకాలు:- పట్టణాలలో స్వయంఉపాధి, వేతనోపాధి పథకాలు ఒక్కటే.

SEPUP:- Self Employment Programme for Urban Poor (1986): IRDP అమలుకాని 10,000 జనాభా మించని పట్టణ ప్రాంతాలలో దీనిని అమలు పరిచెను తర్వాత ఇది NRY లో భాగం అయినది.

NRY- నెహ్రూ రోజ్ గార్ యోజన (1989): పట్టణ పేదల జీవన పరిస్థితులు మెరుగుపరిచేందుకు దీన్ని ప్రారంభించెను. ఇది స్వయం ఉపాధి మరియు వేతనోపాధి పథకం.

UBSP - Urban Basic Services for Poor(1990-91): పట్టణ ప్రాంతాల్లోని మురికి వాడల్లో వున్న ప్రజల జీవన పరిస్థితులు మెరుగుపరిచేందుకు ఇది ప్రారంభించబడింది.

PMIUPEP - Prime Minister Integrated Urban Poverty Eradication Programme (1995): పట్టణ ప్రాంతాలలో పేదరికానికి గల మూలకారణాలను పరిశీలించి నిర్మూలించుటకు ఉద్దేశించబడినది ఈ కార్యక్రమం.

SJSRY - స్వర్ణజయంతి సహారీ రోజ్ గార్ యోజన: అప్పటివరకు అమల్లో వున్న పట్టణ పథకాలైన NRY+UBSP+PMIUPEP లను విలీనం చేసి 1997 డిసెంబరు 16న ప్రవేశపెట్టెను. దీనికి కేంద్ర, రాష్ట్ర నిధులు 75:25. 2009 ఏప్రిల్ లో దీన్ని పునర్ నిర్మించెను / ప్రక్షాళన చేసెను. దీనిలో 5 అంశాలు కలవు.

ECONOMY

ఎ) **USEP** - Urban Self Employment Programme: పట్టణ పేదలకు సబ్సిడీపై ఋణాలనందించుట ద్వారా స్వయం ఉపాధిని ఏర్పాటు చేసుకునేందుకు ఉద్దేశించబడింది.

బి) **UWSP** - Urban Women self Help Programme: పట్టణ పేదమహిళల స్వయం ఉపాధికి చెందినది.

సి) **STEP-UP** - Skilled Training for Employment Promotion amongst Urban Poor: పట్టణ పేదలకు వారి నైపుణ్యాన్ని మెరుగుపరుచుకునేందుకు తద్వారా ఉపాధి అవకాశాలు పెంచుకునేందుకు, అధిక వేతనాన్ని పొందేందుకు శిక్షణ ఇవ్వడానికి ఉద్దేశించబడినది.

డి) **UWEP** - Urban Wage Employment Programme: పట్టణాలలో సాంఘిక, ఆర్థిక పబ్లిక్ ఆస్తుల్ని ఏర్పాటు చేయుట ద్వారా పేదలకు వేతనోపాధి అందించేందుకు ఉద్దేశించబడింది.

ఇ) **UCDN** - Urban Comunity Development Network: పేదరికాన్ని తగ్గించేందుకు, పేదల్లో చైతన్యాన్ని కల్పించేందుకు, స్వయంగా నిర్వహించబడే కమ్యూనిటీ నిర్మాణానికి సంబంధించినది.

VAMBAY - Valmiki Ambedkar Aawas Yojana (2001): పట్టణాలలో దారిద్ర్య రేఖకు దిగువన ఉండి మురికివాడల్లో జీవించేవారికి గృహవసతి కల్పించే ఉద్దేశంతో దీనిని ప్రారంభించారు. పట్టణాలలో సామాజిక మరుగుదొడ్లు నిర్మించి ఆరోగ్యకర వాతావరణాన్ని ఏర్పరిచేందుకు “నిర్మల్ భారత్ అభియాన్”ను కూడా దీనిలో భాగంగా ఏర్పరిచారు. VAMBAY కార్యక్రమం, JNNURM లో ఒక అంశం అయిన IHSDP లో విలీనం అయింది.

JNNURM - Jawaharlal Nehru National Urban Renewal Mission: దీనిని 2005-2006లో 7సం||లు అమల్లో ఉండేట్లు ప్రారంభించెను. దీనిలో 2 భాగాలు కలవు.

I) **BSUP** - Basic Services for Urban Poor: ఇది ఎంపిక చేసిన 65 నగరాలు గృహ నిర్మాణానికి, అవస్థాపనా సౌకర్యాలకు ఉద్దేశించబడినది.

II) **IHSDP** - Integrated Housing and Slum Development Programme: BSUP క్రిందకు రాని నగరాలలో గృహ నిర్మాణానికి, మురికివాడల అభివృద్ధికి ఇది ఉద్దేశించబడినది.

RAY - Rajiv Aawas Yojana (2009-10): గ్రామాల్లో ఇందిరా ఆవాస్ యోజన ఉన్నట్లే పట్టణ పేదలకు ముఖ్యంగా మురికి వాడల్లో నివసించేవారి ఇండ్ల నిర్మాణానికి ఇది ఉద్దేశించబడింది.

3. All India Programmes:

1. **SEEUY**- Self Employment to Educated Unemployed Youth (1983): అఖిల భారత స్థాయిలో విద్యావంతులైన నిరుద్యోగులకు స్వయం ఉపాధినందించడానికి దీన్ని ప్రారంభించారు.

2. **PMRY** ప్రధానమంత్రి రోజ్ గార్ యోజన: SEEUY ని పునర్నిర్మించి 1993లో PMRY గా ఏర్పాటు చేసెను. ఇది కూడా స్వయం ఉపాధి పథకమే. తర్వాత ఇది PMEGP లో విలీనమైంది.

3. **PMEGP** - Prime Minister Employment Generation Programme: PMRY (1993), REGP (1995) పథకాలను విలీనం చేసి 2008 సెప్టెంబర్ లో PMEGP ని ప్రారంభించెను. గ్రామీణ పట్టణ ప్రాంతాల్లో, సూక్ష్మ పరిశ్రమలు స్థాపించేందుకు ఇది సహాయపడెను. ఇది కేంద్రప్రభుత్వ పథకం. దీన్ని Ministry of Micro Small Medium Enterprises వారు మరియు Khadi Village Industries Commission వారు కలిసి అమలు చేస్తున్నారు.

గమనిక:ఎ) Khadi Village Industrial Act - 1956 ప్రకారం Khadi Village Industries Commission ఏర్పడింది.

బి) ఈ కమీషన్ 1995లో Rural Employment Generation Programme ను (REGP) ప్రారంభించింది. ఇది 2008లో PMEGP లో విలీనమైంది.

4. సామాజిక భద్రతా పథకాలు:

- 1) **NSAP** - National Social Assistance Programme (జాతీయ సామాజిక సహాయక పథకం) (1995): - ఇది 100% కేంద్ర ప్రభుత్వ పథకం. దీనిలో 3 భాగాలు కలవు.
- ఎ) **NOAPS** - National Old Age Pension Scheme: 2007 నుండి ఇది "ఇందిరా గాంధీ NOAPS" గా పిలువబడుతోంది. దీనిలో పేదరికపు రేఖకు దిగువన వున్న వృద్ధులకు నెలకు 200/- చొప్పున పంచనంగా ఇవ్వబడుతోంది. దీని అర్హత వయస్సు 2011-12 బడ్జెట్లో 60సం॥కు తగ్గించేను. 80 సం॥లు దాటినవారికి రూ. 500/- పంచనం ఇస్తారు.
- బి) **NFBS** - National Family Benefit Scheme: కుటుంబాలలో ప్రధాన ఆహార సంపాదకుడు మరణిస్తే ఆ కుటుంబానికి 10,000రూ॥ వరకు ఆర్థిక సహాయం అందిస్తారు.

గమనిక: మన రాష్ట్రంలో "అపద్బంధు" పథకం కింద ఆకస్మిక మరణాలకు 1,00,000రూ॥లు ఇచ్చేవారు. తరువాత దీన్ని 50,000రూ॥లకు తగ్గించారు.

- సి) **National Maternity Benefit Scheme**: 19 సం॥లు దాటిన స్త్రీకి ఇద్దరు పిల్లల వరకూ కాన్పుల సమయంలో 500/- ఆర్థిక సహాయం అందిస్తారు.
- 2) **అన్నపూర్ణ (2000)**: ఇది 100% కేంద్రప్రభుత్వ పథకం. దీనిలో పేదలైన వృద్ధులకు 10 కేజీల ఆహార ధాన్యాలు ఉచితంగా ఇవ్వబడతాయి.
- 3) **అంత్యోదయ అన్నయోజన (AAY 2000 డిసెంబర్)**: పేదల్లో నిరుపేదలను గుర్తించి అధిక సబ్సిడీపై ఆహార ధాన్యాలను అందిస్తారు. బియ్యం కేజీ 3 రూ॥లు, గోధుమ కేజీ 2 రూ॥లు
- 4) **రాష్ట్రీయ స్వాస్థ్య భీమా యోజన (RSBY)**: 2007 అక్టోబరు 1న ఇది ప్రారంభమైంది. అవ్యవస్థీకృత రంగంలో ఉన్న, బి.పి.ఎల్ కుటుంబాల కోసం ప్రవేశపెట్టిన ఆరోగ్య భీమా పథకం ఇది. దీనిలో 30,000రూ॥లు భీమా అందిస్తారు. కేంద్ర రాష్ట్రాలు నిధులను 75:25 నిష్పత్తిలో అందిస్తాయి. ఈశాన్య రాష్ట్రాల్లో అయితే 90:10
- 5) **ఆమ్ ఆద్యీ భీమా యోజన (AABY)**: 2007 అక్టోబరు 2 ప్రారంభించారు.
 - భూమిలేని పేద కుటుంబాలకు ఇది వర్తిస్తుంది.
 - సహజ మరణాలు, ప్రమాదవశాత్తు మరణాలకు, పాక్షిక లేదా పూర్తి అంగవైకల్యం పొందినవారికి వర్తిస్తుంది. దీనిలో సహజ మరణానికి 30,000రూ॥లు, ప్రమాదంలో పాక్షిక అంగవైకల్యానికి 37,500 రూ॥లు, ప్రమాదవశాత్తు సంభవించే మరణానికి, పూర్తి అంగవైకల్యానికి 75,000 రూ॥లు భీమా సౌకర్యం అందిస్తారు. సం॥నకు చెల్లించే ప్రీమియంలో కేంద్ర, రాష్ట్రాలు 50:50గా భరిస్తాయి.
- 6) **ఉజ్వలు**: లైంగిక వృత్తిలో వున్న మహిళలకు పునరావాసం కల్పించేందుకు 2007లో దీన్ని ప్రారంభించారు.
- 7) అవ్యవస్థీకృత రంగంలో పనిచేసే వారి రక్షణకై "Unorganised works Social Security Act - 2008" చేయడం జరిగింది. ఇది 2009 నుండి అమల్లోకి వచ్చింది. దీని ప్రకారం జాతీయ స్థాయిలో జాతీయ సాంఘిక భద్రతా బోర్డ్, రాష్ట్ర స్థాయిలో రాష్ట్ర సాంఘిక భద్రతా బోర్డ్ ఏర్పడి అవ్యవస్థీకృత రంగంలో పనిచేసే శ్రామికులకు రక్షణ కల్పిస్తుంది.

5. ఇతర పథకాలు:

1. **CDP** - Community Development Programme (సామాజిక అభివృద్ధి పథకం): - మొదటి ప్రణాళికలో 1952లో సి.డి.పి.ని ప్రారంభించారు.
2. **SFDA** - Small Farmers Development Agency (1969-70) చిన్న రైతులకు పరపతి సౌకర్యాలను అందించేందుకు ఇది ఉద్దేశించబడింది.

గమనిక: ఉపాంత రైతులు : 0-1 హెక్టారు భూమిగలవారు
చిన్న రైతులు : 1-2 హెక్టారు భూమిగలవారు
3. **EGS** - Employment Guarantee Scheme (1972-73) పనిహక్కును గుర్తిస్తూ ఉపాధి హామీ కల్పించి మహారాష్ట్ర ప్రభుత్వం దీన్ని ప్రారంభించింది.

- 4. MFAL - Marginal Farmers and Agriculture Labour (1973-74):** - సబ్సిడీ ద్వారా పాడి, మత్స్య, కోళ్ళ పరిశ్రమల ఏర్పాటుకు ఇది సహాయపడును.
- 5. DPAP - Drought Prone Area Programme (1973):** కరువు ప్రాంతాల అభివృద్ధికోసం
- 6. RWP - Rural Works Programme (1970-71):** క్షామ పీడిత ప్రాంతాల్లో రైతుల అభివృద్ధికోసం
- 7. CADP - Command Area Development Programme (1974-75):** - భారీ, మధ్యతరహా ప్రాజెక్టుల క్రింద నీటి పారుదల సౌకర్యాలను సమర్థవంతంగా వినియోగించుకునేందుకు ఉద్దేశించబడింది. ప్రస్తుతం ఇది Command Area Development and water management Programme గా మార్చబడింది.
- 8. MNP - Minimum Needs Programme (1974):** గ్రామీణ ప్రాంతాల్లో ప్రజల కనీస అవసరాలైన త్రాగునీరు, రోడ్ల నిర్మాణం, ఆరోగ్య సదుపాయాలు, డ్రైనేజి వ్యవస్థ ఏర్పాటు, విద్యుత్ సౌకర్యాల కల్పన వంటివి తీర్చేందుకు ఇది ఉద్దేశించబడింది.
- 9. Twenty Points Programme (TPP 20 సూత్రాల పథకం):** పేదరిక నిర్మూలనకు, ప్రజల జీవన ప్రమాణాన్ని మెరుగు పరిచేందుకు 1975లో ఇందిరాగాంధీ తొలిసారిగా దీన్ని ప్రవేశపెట్టారు. 1982, 1986, 2006లో దీనిని సవరించారు.
- 10. DDP - Desert Development Programme (ఎడారి ప్రాంతాల అభివృద్ధి కార్యక్రమం: 1977-78)** ఎడారిగా మారుతున్న ప్రాంతాల అభివృద్ధికి ఇది ఉద్దేశించబడింది.
- 11. అంత్యోదయ కార్యక్రమం (1977) :** గ్రామీణ ప్రాంతాల పేదల్లో నిరుపేదలను గుర్తించి వారి అభివృద్ధికి ఉద్దేశించబడినది. ఇది రాజస్థాన్ లో ప్రవేశపెట్టబడింది.
- 12. CAPART - Council for Advancement of People's Action and Rural Technology (1986)** గ్రామీణ ప్రాంతాల్లో పరిశోధన డిజైనింగ్ సాంకేతిక పరిజ్ఞాన విభాగంలో సహాయానికై దీనిని ప్రారంభించారు.
- 13. IAY - ఇందిరా ఆవాస్ యోజన (1985-86) :** RLEGP కి ఉపపథకంగా ప్రారంభమైంది. తర్వాత JRY లో భాగం అయింది. 1996నుండి స్వతంత్ర ప్రతిపత్తి ఇవ్వడం జరిగింది. గృహనిర్మాణానికి అందించే ఆర్థిక సహాయాన్ని 2010-11 బడ్జెట్ లో మైదాన ప్రాంతాల్లో 45,000 రూ||లకు కొండప్రాంతాల్లో 48,500 రూ||లకు పెంచెను.
- 14. PMGSY - ప్రధాన మంత్రి గ్రామ సడక్ యోజన (2000 డిసెంబర్) :** గ్రామీణ ప్రాంతాల్లో అన్ని కాలాల్లో పనికొచ్చే విధంగా రోడ్లు నిర్మించడం దీని ప్రధానోద్దేశ్యం మైదాన ప్రాంతాల్లో 500 జనాభాగల నివాసాలను అనుసంధానం చేస్తూ రోడ్లు నిర్మించగా, కొండప్రాంతాల్లో 250 జనాభాగల నివాసాలను అనుసంధానం చేస్తూ రోడ్లు నిర్మిస్తారు. డిజిల్ సెస్ ద్వారా వచ్చే ఆదాయం నుండి దీనికి నిధులు సమకూరుస్తారు.
- గమనిక: 'భారత్ నిర్మాణ' పథకంలో మైదాన ప్రాంతాల్లో 1000 మంది, గిరిజన ప్రాంతాలలో 500 మంది కంటే ఎక్కువ ఉంటే అక్కడ రోడ్లు నిర్మిస్తారు.**
- 15. PMGY - ప్రధానమంత్రి గ్రామోదయ యోజన (2000) :** 5 రంగాల్లో మానవాభ్యుదయాన్ని సాధించేందుకు దీన్ని ప్రారంభించారు. విద్య, ఆరోగ్యం, పౌష్టికాహారం, త్రాగునీరు, గృహనిర్మాణం, గ్రామీణ విద్యుద్దీకరణ (తర్వాత కాలంలో 6వ అంశాన్ని చేర్చారు.)
- 16. భారత్ నిర్మాణ (2005-06) :** గ్రామీణ, పట్టణాల మధ్య అంతరాలను తగ్గిస్తూ గ్రామాల్లో 6 అంశాల్లో మౌలిక సౌకర్యాల కల్పనకు ఇది ఉద్దేశించబడింది. 2010-11 బడ్జెట్ లో దీనికి 48వేల కోట్లు కేటాయించెను. 2011-12లో 58,000 కోట్లకు పెంచెను.

ECONOMY

6 అంశాలు: త్రాగునీరు, నీటిపారుదల, గ్రామీణ గృహవసతి, గ్రామీణ రోడ్లు, గ్రామీణ విద్యుత్, గ్రామీణ టెలిఫోన్.

17. BRGP - Backward Region Grant Fund (2007-08): స్థానిక అవస్థాపనా సౌకర్యాలలోగల వ్యత్యాసాలు తొలగించేందుకు, ప్రాంతీయ అసమానతలు తగ్గించేందుకు దీన్ని ప్రారంభించెను.

18. స్వావలంబన్:

- ★ 2010-11 బడ్జెట్లో ప్రణబ్ ముఖర్జీ దీన్ని ప్రకటించారు.
- ★ అవ్యవస్థీకృత రంగంలో పనిచేసేవారికి పొదుపును ప్రోత్సహించాలనే ఉద్దేశంతో దీనిని ప్రారంభించారు.
- ★ దీని ద్వారా లబ్ధి పొందాలంటే నూతన పింఛను పథకంలో అకౌంట్ కలిగి వుండాలి.
- ★ సంవత్సరానికి కనిష్టంగా 1000 రూ॥లు గరిష్టంగా 12000రూ॥లు పొదుపు చేయాలి. వీరికి ప్రభుత్వం సం॥నకు 1000 రూ॥లు డిపాజిట్ చేస్తుంది.

19. PMAGA - ప్రధానమంత్రి ఆదర్శ గ్రామయోజన:

- ★ 2009 -10 బడ్జెట్లో ప్రణబ్ ముఖర్జీ ప్రకటించారు.
- ★ ఎస్.సి. జనాభా అధికంగాగల 1000 గ్రామాల అభివృద్ధికి చెందినది.

వివిధ ప్రణాళికలు - పేదరిక నిర్మూలనా పథకాలు:

1వ ప్రణాళిక (1951-56) : CDP

మొదటి 3 పంచవర్ష ప్రణాళికల్లో పేదరిక నిర్మూలనకు ఎటువంటి ప్రత్యేక పథకాలు ప్రవేశపెట్టలేదు. కారణం ట్రికిల్ డౌన్ సిద్ధాంతాన్ని విశ్వసించడమే.

4వ ప్రణాళిక (1969-74) : SFDA, MFAL, EGS, RWP, DPAP, CSRE (Crash Scheme for Rural Employment)

5వ ప్రణాళిక (1974-79/78) : FWP, DDP, అంత్యోదయ కార్యక్రమం (AY) CADP, MNP, TPP

6వ ప్రణాళిక (1980-85) : IRDP, NREP, RLEGP, DWCRA (పేదరికం పై ప్రత్యక్షంగా దాడి చేసిన ప్రణాళిక)

7వ ప్రణాళిక (1985-90) : JRY, NRY, SEPUP

8వ ప్రణాళిక (1992-97) : PMRY, EAS, MPLADS, PMIUPEP

9వ ప్రణాళిక (1997-2002) : SJSRY, SGRY, SGSY, VAMBAY, PMGSY, PMGY, AAY

10వ ప్రణాళిక (2002-07) : NFFWP, NREGS, భారత్ నిర్మాణ్, PURA, JNNURM

11వ ప్రణాళిక (2007-12) : RSBY, AABY, UJJAWALA, BRGF, స్వావలంబన్, PMAGA

Note: 1) 2002-03 నుండి 2008-2009 మధ్య అధిక వృద్ధిని కనబరిచిన రాష్ట్రం: 1. గుజరాత్
2. బీహార్

2002-03 నుండి 2008-2009 మధ్య తక్కువ వృద్ధిని కనబరిచిన రాష్ట్రం: మధ్యప్రదేశ్

2) గినిగుణకం ఎక్కువగా గల రాష్ట్రం: హర్యానా (గ్రామీణా ప్రాంతాల్లో)

పట్టణాలలో ఎక్కువ (గిని గుణకం ఎక్కువ) ఆదాయ అసమానతలు కలిగినది: మధ్యప్రదేశ్

3) IMR ఎక్కువగా కలిగినది : మధ్యప్రదేశ్

IMR తక్కువగా కలిగినది : కేరళ

ప్రణాళికలు - క్రమ పరిణామము

- ⇒ “కొన్ని ప్రభుత్వసంస్థలు ఉద్దేశపూర్వకంగాను, సుదీర్ఘ ఆలోచన తరువాత ఆర్థిక ప్రాధాన్యతలను ఎంపిక చేసుకొనుటయే ప్రణాళికారచన”. - శ్రీమతి బార్బారా ఊటన్
- “ ఉత్పత్తి కార్యకలాపాలను ఒక కేంద్ర అధికార సంస్థ నడుపుటయే ప్రణాళిక” - హెయెక్ (Hayek)
- “ లభ్యమవుతున్న వనరులను ఎంతసామర్థ్యంతో వీలయితే అంతసామర్థ్యంతోనూ ఉపయోగించి కొన్ని స్పష్టమైన లక్ష్యాలను సాధించాలని ఉద్దేశ పూర్వకంగానూ జాగ్రత్తగా ఆలోచించిన తరువాత ప్రభుత్వం తీసుకొనే చొరవే” ప్రణాళిక - ప్రణాళికాసంఘం.
- ⇒ 1929 సం॥లో ప్రారంభమైన ఆర్థికమాంధ్యంవల్ల ప్రపంచ ఆర్థికవ్యవస్థలన్నీ అస్తవ్యస్తం అయ్యాయి. ఒక్క రష్యా మాత్రమే ప్రణాళికలను ఆచరించి, ఆర్థిక మాంధ్య ప్రభావానికి గురికాకుండా నిలబడగలిగింది. దీంతో ప్రపంచ దేశాలదృష్టి ప్రణాళికలవైపు మరలెను. రష్యా సాధించిన ప్రణాళికాబద్ధ ప్రగతి భారతదేశాన్ని ప్రభావితం చేసింది.

స్వాతంత్ర్యానికి పూర్వం ప్రణాళికల కోసం జరిగిన కృషి :-

- ⇒ బ్రిటీష్ పాలనా కాలంలో ప్రభుత్వపరంగా ప్రణాళికా బద్ధమైన కృషి జరగలేదు.
- ⇒ కొందరు ప్రముఖులు ఆర్థికవ్యవస్థలో అమలుజరపవల్సిన ప్రణాళికల స్వరూపంగూర్చి తమ ఆలోచనలు వ్యక్తపరిచిరి.
- ⇒ మోక్షగుండం విశ్వేశ్వరయ్య 1934లో తాను రచించిన ‘ప్రణాళికాబద్ధమైన ఆర్థిక వ్యవస్థ - భారతదేశం’ (Planned Economy for India) అనే గ్రంథంలో భారతదేశ ఆర్థికాభివృద్ధికోసం 10సం॥ల కాలాన్ని దృష్టిలోపెట్టుకొని ప్రణాళికను రూపొందించెను.
- ⇒ 1938లో భారత జాతీయ కాంగ్రెస్ జవహర్‌లాల్ నెహ్రూ అధ్యక్షతన జాతీయ ప్రణాళికా కమిటీని నియమించింది. రెండవ ప్రపంచ యుద్ధంవల్ల ఈ కమిటీ తన నివేదికను తయారుచేయడంలో జాప్యం జరిగింది.
- ⇒ మనదేశానికి ప్రణాళికాసంఘం అవసరమని ప్రస్తావించిన మొట్టమొదటి జాతీయ నాయకుడు -సుబాష్ చంద్రబోస్.
- ⇒ భారత ప్రజల జీవన ప్రమాణాన్ని పెంచాలంటే దేశంలో ఉన్న వనరులను ప్రణాళికాబద్ధంగా అభివృద్ధిపరచాలని 1931లో సర్ అర్థర్ సాల్టర్ సూచించెను.
- ⇒ 1943 బాంబేప్రణాళిక : బొంబాయికి చెందిన 8 మంది పారిశ్రామికవేత్తలు A plan for Economic Development అనే పేరుతో ప్రణాళికను తయారుచేసి 1944లో ముద్రించెను. దీన్ని Bombay Plan అందురు. దీనిలో 10,000కోట్ల వ్యయంతో 15 సం॥లో తలసరి ఆదాయాన్ని రెట్టింపుచెయ్యాలని లక్ష్యంగా పెట్టుకొనెను. దీనిలో మౌళిక పరిశ్రమలకు ప్రాధాన్యత ఇచ్చెను.

- ⇒ 1944 : గాంధీ సిద్ధాంతాలను దృష్టిలో ఉంచుకొని శ్రీమన్నారాయణ అగర్వాల్ 3,500 కోట్లు వ్యయంతో గాంధీప్రణాళికను రూపొందించెను. దీనిలో వ్యవసాయానికి చిన్న పరిశ్రమలకు ప్రాధాన్యత ఇచ్చెను.
 - ⇒ 1944 : బ్రిటీష్ ప్రభుత్వం 1944లో Department of planning and development ను సర్ అడ్మిషర్ దలాల్ ఆధ్వర్యంలో ఏర్పాటుచేసింది. ఇతను బాంబే ప్రణాళిక నిర్మాతలలో ఒకరు.
 - ⇒ 1945 : ఇండియన్ లేబర్ ఫెడరేషన్ కి చెందిన M.N. Roy ప్రజా ప్రణాళిక పేరుతో (People Plan) ఒక ప్రణాళికను రూపొందించెను. ఇది 15,000కోట్ల వ్యయంతో, 10సం॥ల కాలానికి చెందినది. ఇది వ్యవసాయ, వినియోగ వస్తువుల పరిశ్రమలకు ప్రాధాన్యత ఇచ్చెను.
- NOTE :** బాంబే ప్రణాళిక పెట్టుబడిదారీ లక్షణాలతో ఉండగా, ప్రజాప్రణాళిక సామ్యవాద లక్షణాలతో ఉన్నది.
- ⇒ 1946 : 1946లో ఏర్పడిన మధ్యంతర ప్రభుత్వం, ప్రణాళికలు, అభివృద్ధి సమస్యలను అధ్యయనం చేయుటకు High level Advisory Planning Board ను ఏర్పాటుచేసెను. ఇది ఒక స్థిర ప్రణాళికా సంఘాన్ని ఏర్పాటుచేయాలని సిఫార్సు చేసెను.

స్వాతంత్ర్యం తరువాత :

- ⇒ 1950 లో శ్రీ జయప్రకాష్ నారాయణ్ 'సర్వోదయ ప్రణాళికను' రూపొందించెను.
- ప్రణాళికా సంఘం - 1950 మార్చి 15 :** 1950 పిబ్రవరిలో పణ్ణుగం శెట్టి తన బడ్జెట్ ప్రసంగంలో ప్రణాళికా సంఘం స్వరూపం గూర్చి ప్రకటించెను.
- ⇒ 1950 మార్చి 15న నెహ్రూ అధ్యక్షతన గల కేంద్ర మంత్రిమండలి తీర్మానం ద్వారా ప్రణాళికాసంఘం ఏర్పడింది.
 - ⇒ ఇది రాజ్యాంగేతర సంస్థ మరియు శాసనేతర సంస్థ (Extra - constitutional and non- statutory body)
 - ⇒ ఇది కేంద్ర ప్రభుత్వానికి సలహాసంస్థ మాత్రమే
 - ⇒ ప్రణాళికా సంఘానికి అధ్యక్షుడు ప్రధానమంత్రి (Ex-officio chairman)
 - ⇒ క్రియాశీలకంగా పనిచేసే వాస్తవ కార్యనిర్వాహణాధికారి - ఉపాధ్యక్షుడు
 - ⇒ ప్రణాళికాసంఘ సభ్యులు, ఉపాధ్యక్షుడు కాలం నిర్ణయించబడలేదు. సభ్యులకు ఎలాంటి అర్హతలు పేర్కొనబడలేదు. సభ్యుల సంఖ్య, నియామకం, తొలగింపు ప్రభుత్వ విచక్షణపై ఆధారపడును.
 - ⇒ మొదటి ప్రణాళికా సంఘ అధ్యక్షుడు జవహర్లాల్ నెహ్రూ
 - ⇒ మొదటి ప్రణాళికాసంఘ ఉపాధ్యక్షుడు గుల్జారీలాల్ నందా (1950-53)
 - ⇒ ప్రస్తుత ప్రణాళికాసంఘ అధ్యక్షుడు ప్రధానమంత్రి డా॥ మన్మోహన్ సింగ్
 - ⇒ ఉపాధ్యక్షుడు (డిప్యూటీ చైర్మన్) డా॥ మాంటెక్ సింగ్ ఆహ్లావాలియా
 - ⇒ ప్రణాళికాసంఘంను ఆదేశిక సూత్రాలలోని 39వ నిబంధనకు అనుగుణంగా ఏర్పాటుచేయడమైంది (ఆదేశ సూత్రాలలో దీనికి చెందిన ప్రస్తావన కలదు)

⇒ ఆర్థిక ప్రణాళికలు రాజ్యాంగంలోని ఉమ్మడి జాబితాకు చెందిన అంశం.

1952 జాతీయాభివృద్ధి మండలి (National Development council - NDC)

- ⇒ 1952 ఆగస్టు 6న ఏర్పడింది. ఇది కూడా (Non-statutory body) రాజ్యాంగేతర సంస్థయే. ఇది కేంద్ర కార్యనిర్వహకవర్గం ఉత్తర్వుద్వారా ఏర్పడింది.
- ⇒ రాష్ట్రాలకు, ప్రణాళికా సంఘానికి మధ్య సహకారాన్ని పెంపొందించుటకు దీనిని ఏర్పరిచిరి.
- ⇒ ప్రణాళికా నిర్మాణంలో రాష్ట్రాలకు ఇది ప్రాతినిధ్యం వహించును.
- ⇒ జాతీయాభివృద్ధిమండలి, ప్రణాళికలను పరిశీలించి, అమోద ముద్ర వేసిన తరువాతే ప్రణాళికలు అమలగును.
- ⇒ దీనికి గూడా ప్రధానమంత్రి Ex-officio chairman (అధ్యక్షుడు) గా వ్యవహరించును.
- ⇒ ప్రణాళికాసంఘం కార్యదర్శియే, NDC కి కార్యదర్శిగా ఉంటాడు.
- ⇒ NDC లో సభ్యులందరూ పదవీరీత్యా Ex- officio సభ్యులే. మండలికోసం పూర్తిగా పనిచేసే పూర్తికాల సభ్యులు లేరు.
- ⇒ ప్రారంభంలో రాష్ట్ర ముఖ్యమంత్రులు మాత్రమే NDC సభ్యులుగా ఉండేవారు.
- ⇒ 1967లో పరిపాలనా సంస్కరణల సంఘం చేసిన సిఫార్సు మేరకు దీనిని పునర్వ్యవస్థీకరించిరి. రాష్ట్ర ముఖ్యమంత్రులు, కేంద్రపాలిత ప్రాంతాల లెఫ్టినెంట్ గవర్నర్లు, కేంద్ర కేబినెట్ మంత్రులు, ప్రణాళికాసంఘం సభ్యులు, దీనిలో సభ్యులుగా ఉంటారు.
- ⇒ ప్రణాళికాసంఘం ప్రణాళికలను తయారుచేయును ఆ ప్రణాళికలను పరిశీలించి, ఆమోదించేది NDC
- ⇒ రాష్ట్ర ప్రణాళికా బోర్డు చైర్మన్ ఆ రాష్ట్ర ముఖ్యమంత్రి
- ⇒ జిల్లా ప్రణాళికా బోర్డు చైర్మన్ జిల్లా కలెక్టర్.

ప్రణాళికలు రకాలు

I. ప్రభుత్వపాత్రను బట్టి ప్రణాళికలు

1) ఆదేశాత్మక / నిర్దేశాత్మక ప్రణాళిక (Planning by direction / Imperative planning)

- ⇒ ప్రణాళిక రచన, అమలు, అన్ని అధికారాలున్న ఒక కేంద్రసంస్థ చూస్తుంది.
- ⇒ ఆర్థికవ్యవస్థలోని వనరులు, ఆర్థిక కార్యకలాపాలన్నీ ప్రభుత్వ దిశా నిర్దేశం ప్రకారం జరుగును.
- ⇒ సాధారణంగా రష్యాలాంటి సామ్యవాద ఆర్థికవ్యవస్థలలో కన్పడును.
- ⇒ వినియోగదారుడి ఆకాంక్షలకు చోటు ఉండదు.

2) సూచనాత్మక ప్రణాళిక (Indicative planning / Facilitatory planning)

- ⇒ ప్రభుత్వం స్థూల అంశాలను నిర్ణయించి, వాటిని సాధించుటకు ప్రైవేటు రంగానికి అన్నిరకాల సౌకర్యాలు కల్పించును. కాని దిశా నిర్దేశం చేయదు.
- ⇒ దీనిని మొదటిసారిగా 1947 -50లలో ఫ్రాన్స్ ప్రభుత్వం అవలంబించింది.

- ⇒ 8వ ప్రణాళిక నుండి భారతదేశం కేంద్రీకృత ప్రణాళికస్థానే, సూచనాత్మక ప్రణాళిక విధానాన్ని అవలంబిస్తున్నది.
 ⇒ ఇది మిశ్రమ ఆర్థిక వ్యవస్థలకు సరిపోవును. ⇒ దీన్ని మార్కెట్ ప్రణాళిక అందురు

II. ప్రజల భాగస్వామ్యం బట్టి ప్రణాళికలు

1. కేంద్రీకృతప్రణాళిక : ప్రణాళికా రచన, అమలు ఒక్క కేంద్ర అధికార యంత్రాంగంవద్ద కేంద్రీకృతమై ఉంటుంది.
 మాజీ సోవియట్ రష్యాలాంటి సామ్యవాద ఆర్థికవ్యవస్థలలో కన్పడును.
2. వికేంద్రీకృత ప్రణాళిక : దిగువ స్థాయినుంచి అనగా మండల, జిల్లా, రాష్ట్రస్థాయిలలో ప్రణాళికలు రూపొందించి, కేంద్ర ప్రణాళికలను తయారుచేస్తారు. ఇది ప్రాంతీయ అవసరాలను దృష్టిలో పెట్టుకొని రచించబడును.

III. వనరులు కేటాయింపు బట్టి ప్రణాళికలు

1. భౌతిక ప్రణాళిక : వాస్తవిక భౌతిక వనరులైన ముడిపదార్థాలు, మానవశక్తి లాంటి అంశాలను దృష్టిలోపెట్టుకొని తయారుచేసేదే భౌతిక ప్రణాళిక.
2. విత్త ప్రణాళిక : నిర్ణయించిన ప్రణాళికా లక్ష్యాలను సాధించుటకు ద్రవ్యరూపంలో వనరులు ఎంతకావాలో అంచనా వేసి కేటాయిస్తారు.

IV. కాలం ఆధారంగా ప్రణాళికలు :

1. దీర్ఘదర్శి ప్రణాళిక (Perspective Planning) : 15, 20 25 సం॥ల ధీర్ఘకాలాన్ని దృష్టిలోపెట్టుకొని రచించడబడే ప్రణాళికలు.
2. స్వల్పకాలిక ప్రణాళికలు : ఒక సంవత్సర కాలవ్యవధితో రచించేవి స్వల్పకాలిక ప్రణాళికలు.
 మధ్య కాలిక ప్రణాళికలు : 4, 5, లేదా 6 సం॥ల కాలానికి రచించేవి

V. సరళత్వం ఆధారంగా ప్రణాళికలు :-

1. నిరంతర ప్రణాళిక : నూతనంగా ఉత్పన్నమయ్యే పరిస్థితులను బట్టి ప్రణాళికా లక్ష్యాలను నిరంతరం మార్పుటకు అవకాశం కల్పించు ప్రణాళిక నిరంతర ప్రణాళిక. దీనిలో గడిచిన సంవత్సరాన్ని తీసివేసి నూతన సంవత్సరాన్ని చేరుస్తుంటారు.
 ⇒ ఈ ప్రణాళికకు నిర్ణీత కాలవ్యవధి ఉండదు. సరళత్వం ఉంటుంది.
 ⇒ స్వల్పకాల, మధ్యకాల, దీర్ఘకాల ప్రణాళికలు అనుసంధానం చేసి రూపొందిస్తారు.
 ⇒ ఈ భావనను గున్నార్ మిర్దాల్ పరిచయం చేసెను.
 ⇒ మనదేశంలో 5వ ప్రణాళికను ఒక సంవత్సరం ముందుగానే రద్దుచేసి 1978లో జనతా ప్రభుత్వం 6వ ప్రణాళికగా దీన్ని ప్రవేశపెట్టెను.
 ⇒ దీనిని డా॥ లక్ష్మణ్ రూపొందించెను.

⇒ ఇందిరాగాంధీ ప్రభుత్వం 1980లో దీన్ని రద్దుచేసెను.

2. స్థిరప్రణాళిక : కొన్ని సంవత్సరాల కాలాన్ని స్థిరంగా నిర్ణయించి, లక్ష్యాలు సాధించుటకు ప్రణాళికలు రూపొందిస్తారు. సాధారణంగా 4,5,6 లేదా 7 సం॥ గా నిర్ణయిస్తారు. ఉదా :- భారత్‌లో పంచవర్షప్రణాళికలు (ప్రతి 5 సంవత్సరాలకు) అత్యవసర పరిస్థితులలో తప్ప ఈ కాలాన్ని మార్చడానికి వీలుండదు.

VI. వ్యవస్థ స్వరూపాన్ని మార్చుబట్టి

1. నిర్మాణాత్మక ప్రణాళిక (Structural palnning) :- ప్రస్తుతమున్న ఆర్థిక వ్యవస్థ స్వరూపాన్ని మార్చడానికి ప్రయత్నంచేసే ప్రణాళిక

2. కార్యాత్మక ప్రణాళిక (Functional Planning) :- ప్రాథమికంగా ఆర్థికవ్యవస్థ నిర్మాణం మార్చకుండా, ప్రస్తుతమున్న ఆర్థిక వ్యవస్థలోనే ప్రణాళికలు అమలు పర్చవీలయ్యే ప్రణాళికలు.

పాక్షిక ప్రణాళిక :- ఆర్థిక వ్యవస్థలో కొన్ని రంగాలకే ప్రణాళిక రూపొందిస్తే పాక్షిక ప్రణాళిక

సాధారణ ప్రణాళిక :- ఆర్థిక వ్యవస్థలో అన్ని రంగాలకు వర్తించేటట్లు రూపొందించే ప్రణాళిక

వార్షిక ప్రణాళిక :- ఒక సంవత్సర కాలవ్యవధిలో స్వలకాలిక లక్ష్యాలతో రూపొందించిన ప్రణాళిక వార్షిక ప్రణాళిక. వీటిని 'పిగ్మీ ప్రణాళికలు' అందురు.

⇒ మనదేశంలో వార్షిక ప్రణాళికల కాలం - 1966-69 ; 1990-92

ప్రణాళికా విరామం :- పంచవర్ష ప్రణాళికకు, పంచవర్ష ప్రణాళికకు మధ్యగల కాలాన్ని ప్రణాళికా విరామం అందురు. ఉదా :- 1966-69, 1990-92.

Principles of Planning - P.S. లోక్‌నాథ్

భారత ప్రణాళిక లక్షణాలు

1. సూచనాత్మక ప్రణాళిక :- 8వ ప్రణాళికనుంచి సూచనాత్మక స్వభావం కల్గిఉంది.

2. సమగ్ర ప్రణాళిక :- ప్రణాళిక ప్రక్రియ అన్ని రంగాలకు వర్తిస్తుంది.

3. ప్రజాస్వామ్య వికేంద్రీకృత ప్రణాళిక :- క్రింది స్థాయి నుంచి ప్రజాస్వామ్య సంస్థలకు ప్రణాళికలను చర్చించే అవకాశం ఉంటుంది. కాని అంతిమ నిర్ణయం కేంద్రస్థాయిలో చేస్తారు.

4. భౌతిక విత్త ప్రణాళిక :- వనరుల అంచనా, కేటాయింపు భౌతిక రూపంలోను, ద్రవ్యరూపంలోను జరుగును.

5. దీర్ఘ కాలిక స్వభావం కూడా కల్గిఉన్నది.

6. 1991 వరకు ప్రభుత్వరంగానికి ప్రాధాన్యత ఇచ్చింది. 1991 నూతన ఆర్థిక సంస్కరణలు తరువాత ప్రైవేటురంగ ఆధిపత్యం పెరిగింది.

Self - Sufficiency :- ఒక దేశం తనకు అవసరమైన అన్ని వస్తువులను తానే ఉత్పత్తి చేసుకొనుటను Self - Sufficiency అందురు. ఎలాంటి వస్తువులను దిగుమతి చేసుకోదు.

- ⇒ అయితే జాతీయాదాయం పెరిగింది కాని, పేదరికం తగ్గలేదు.
- ⇒ ఫలితంగా 4వ ప్రణాళిక నుంచి ఆర్థికవృద్ధితోపాటు, జీవన ప్రమాణం పెంపుదల కూడా లక్ష్యంగా భావించిరి.
- ⇒ 1970 దశకం ప్రారంభంలో గరీబీహతావో(), న్యాయంతో కూడిన వృద్ధి (Growth with Justice) అనే నినాదాలు ఇవ్వబడినవి.
- ⇒ 1950-51 నుంచి 1980-81 మధ్య జాతీయాదాయవృద్ధి రేటు 3.4%, తలసరి ఆదాయం వృద్ధిరేటు 1.2% కలదు. దీనినే ప్రొ॥ రాజ్ కృష్ణ హిందూ వృద్ధిరేటు అనిపిలిచెను.
- ⇒ 1980-81 నుండి 1996-97 మధ్య 5.5% వృద్ధిరేటు సాధించడం జరిగింది.
- ⇒ 1996-97 నుంచి 2001-02 మధ్య 6.2% వృద్ధిరేటు సాధించెను.

వివిధ ప్రణాళికలో వృద్ధిరేట్లు	లక్ష్యం	సాధించినది
1వ ప్రణాళిక (1951-56)	2.1	3.6
2వ ప్రణాళిక (1956-61)	4.5	4.3
3వ ప్రణాళిక (1961-66)	5.6	2.8
4వ ప్రణాళిక (1969-74)	5.7	3.3
5వ ప్రణాళిక (1974-79)	4.4	4.8
6వ ప్రణాళిక (1980-85)	5.2	5.7
7వ ప్రణాళిక (1985-90)	5.0	6.0
8వ ప్రణాళిక (1992-97)	5.6	6.8
9వ ప్రణాళిక (1997-2002)	6.5	5.4
10వ ప్రణాళిక (2002-07)	8.0	7.8

- ⇒ 4వ ప్రణాళిక వరకు వృద్ధిరేట్లు ఒడిదుడుకులతో కూడి ఉన్నవి.
- ⇒ 2,3,4,9,వ ప్రణాళికలలో లక్ష్యంకంటే తక్కువ సాధించబడినవి.
- ⇒ 1,5,6,7,8 ప్రణాళికలలో లక్ష్యంకంటే ఎక్కువ సాధించబడినవి.
- ⇒ 5వ ప్రణాళికనుంచి నెమ్మదిగా వృద్ధిరేటు పెరుగుచున్నది. (9వ ప్రణాళిక మినహా)
- ⇒ 6వ ప్రణాళికనుంచి అధికవృద్ధిరేటు దశ (5%)కు చేరింది.
- ⇒ 10వ ప్రణాళికలో అత్యధిక వృద్ధి (7.8%) సాధించడమైనది.
- ⇒ లక్ష్యంకంటే అధిక వృద్ధి సాధించిన ప్రణాళికలు 1, 5, 6, 7, 8 అయినప్పటికీ, శాతంతో పోలిస్తే అధిక వృద్ధి 1వ ప్రణాళికలో నమోదు అయినది.

బి. ఉపాధి అవకాశాలు పెంపు :-

- ⇒ పెట్టుబడిపెరిగితే, అవలంబించిన ఉత్పత్తి పద్ధతులతో సంబంధం లేకుండా, ఉపాధి అవకాశాలు, జాతీయాదాయం పెరుగునని ప్రణాళికాసంఘం భావించింది.
- ⇒ ఉపాధికల్పన ఒకలక్ష్యంగా ఉన్నప్పటికీ ఏ ప్రణాళికలోనూ దీనికి అధిక ప్రాధాన్యత ఇవ్వలేదు. ప్రత్యేకంగా ఉపాధిప్రణాళికను తయారుచేయలేదు.

- ⇒ మొదటగా 1978-83 జనతాపార్టీ యొక్క 6వ ప్రణాళికలో ఉపాధికి, ఆర్థికవృద్ధికి మధ్య వైరుధ్యాన్ని గుర్తించెను. ఉపాధికి ప్రాధాన్యత ఇచ్చెను.
- ⇒ తిరిగి 1980 అధికారంలోకి వచ్చిన కాంగ్రెస్ ప్రభుత్వం సాంప్రదాయ వృద్ధి దృక్పథానికే ప్రాధాన్యత ఇచ్చెను.
- ⇒ అయినా కొన్ని ప్రత్యేక ఉపాధికల్పనా కార్యక్రమాలు ప్రారంభించెను.
- ⇒ 5వ ప్రణాళికలో కనీస అవసరాల కార్యక్రమం
- ⇒ 6వ ప్రణాళికలో IRDP, NREP, RLEGP
- ⇒ 9వ ప్రణాళికలో SGSY, SGRY, PMGSY, SJSRY లు అమలుపర్చిరి.

ఆధునీకీకరణ అనే లక్ష్యం 6వ ప్రణాళికా లక్ష్యాలలో ప్రకటించెను. Self-Reliance అనేవి కూడా ఆర్థిక లక్ష్యాలే.

సామాజిక లక్ష్యాలు ఎ) ఆదాయ అసమానతలు తగ్గించుట

బి) సామ్యవాద సమాజాన్ని స్థాపించుట

ఎ) ఆదాయ అసమానతలు తగ్గించుట :-

ఆదాయ అసమానతలు తగ్గించుటకు గ్రామాల్లో గల సెమిప్యూడల్ వ్యవస్థను నిర్మూలించ ప్రయత్నించెను. మధ్యవర్తులను తొలగించుట, కమతాలపై గరిష్ట పరిమితి విధించుట లాంటి చర్యలు తీసుకొనెను.

- ⇒ అయినా ఈ లక్ష్యానికి కూడా ప్రణాళికలలో తక్కువ ప్రాధాన్యత కల్పించబడింది.

బి) సామ్యవాద సమాజాన్ని స్థాపించుట :-

విద్య, వృత్తి లాంటి అంశాలలో ప్రతిఒక్కరికీ సమాన అవకాశాలు కల్పించుట

- ⇒ కొద్దిమంది చేతిలో ఆర్థిక శక్తి కేంద్రీకృతం కాకుండా చూచుట.
- ⇒ మొదటి 3 ప్రణాళికల్లో 'Socialist Pattern of Society' ని ఏర్పాటుచెయ్యాలని భావించెను.
- ⇒ 4వ ప్రణాళికలో 'సాంఘిక మరియు ఆర్థిక ప్రజాస్వామ్యం' స్థాపించాలనెను.
- ⇒ ఆర్థిక ప్రజాస్వామ్యం అనగా విద్య, ప్రజారోగ్యం, పరిశుభ్రత, త్రాగునీరు లాంటి అంశాలలో అత్యధికులకు అవకాశాల లభ్యత కల్పించుట.
- ⇒ అయితే 1991 నూతన సంస్కరణలు తరువాత మార్కెట్ శక్తులకు చోటు ఇచ్చి, సాంఘిక లక్ష్యాలను విస్మరించెను.

ప్రణాళిక లక్ష్యాలు మూల్యాంకనం :-

- ⇒ మొదటి రెండు ఆదాయం, ఉపాధికి చెందిన ఆర్థికలక్ష్యాలు
- ⇒ తరువాత రెండూ ఆదాయం పంపిణీ, సామ్యవాద సమాజస్థాపనకు చెందిన సామాజిక లక్ష్యాలు
- ⇒ ఈ రెండు లక్ష్యాలు ఒకదాని కొకటి వైరుధ్యం కల్గిఉన్నాయి.
- ⇒ అధిక పెట్టుబడులు పెట్టి, మూలధన సాంద్రత పద్ధతిని ఉపయోగించి, సత్వరవృద్ధి సాధించవచ్చు, కాని దానివల్ల ఆర్థికశక్తి కొద్దిమంది వద్ద కేంద్రీకరించబడి, ఆదాయ అసమానతలు పెరుగును.
- ⇒ ఆర్థికలక్ష్యాలలో కూడా సంఘర్షణకన్పడును. సత్వర వృద్ధికై మూలధన సాంద్రత పద్ధతిని అవలంబించుటవల్ల, ఉపాధి అవకాశాలు తగ్గును.

భారత ప్రణాళికలు అత్యధిక ప్రాధాన్యతను సత్వరవృద్ధి అనే లక్ష్యానికిచ్చి, మిగిలిన లక్ష్యాలను (నోటిమాటగా Lip Service) విస్మరించెను.

ప్రణాళిక వనరులు

ప్రణాళిక వనరులు: ప్రణాళికలకు వనరులు 3 మార్గాల ద్వారా సమకూరును.

- 1) దేశీయ వనరులు, 2) విదేశీ సహాయం, 3) లోటు డ్రవ్యం

దేశీయ వనరులు: దేశీయ వనరులు 4 మార్గాల్లో సమకూరును. దీనినే "Domestic Budget Resources" అంటారు.

1. ప్రభుత్వ రంగ సంస్థల లాభాలు:
2. మార్కెటు రుణాలు, చిన్న మొత్తాల పొదుపు
 - Public Provident Funds ద్వారా అంతర్గత ప్రైవేట్ పెట్టుబడుల సేకరణ;
3. ప్రభుత్వ రంగ సంస్థల ఉత్పత్తుల ధరలు పెంచుట ద్వారా, అదనపు పన్నులు విధించుట ద్వారా
4. కరెంట్ రెవెన్యూ నుండి నిధులు (Balance of Current Revenue - BCR);

⇒ ప్రణాళికలకు ఎప్పుడూ దేశీయ బడ్జెట్ వనరులే ఉత్తమమైన మార్గం.

ఈ మార్గం ద్వారా వనరులు సరిపోకపోతే విదేశీ సహాయానికి వెళ్ళాల్సి వుంటుంది.

విదేశీ సహాయం:

- విదేశీ సహాయం గ్రాంట్లు, ఋణాల రూపంలో ఉంటుంది.
- విదేశీ సహాయం వల్ల ఆసలు, వడ్డీలు చెల్లించాల్సి రావడంతో వడ్డీభారం పెరుగును.

లోటు డ్రవ్యం:

పై '2' మార్గాల్లో ప్రణాళికా వనరులు సమకూర్చుకోలేని ఎడల ఆర్.బి.ఐ. నుండి అప్పు తెచ్చుకోవడం ద్వారా లోటు డ్రవ్యంను ఉపయోగించుకోవలసి వస్తుంది. లోటు డ్రవ్యం వల్ల డ్రవ్య సరఫరా పెరిగి ద్రవ్యోల్బణ పరిస్థితులేర్పడతాయి. (భారత్‌కు అధిక గ్రాంట్లు జపాన్, బ్రిటన్ నుండి వస్తున్నవి.)

(శాతములలో)

ప్రణాళికలు	దేశీయ బడ్జెట్ వనరులు (DBR)	విదేశీ సహాయం (EA)	లోటు డ్రవ్యం (DF)
1.	73	10	17
2.	56	24	20
3.	59	28	13
4.	74	13	13
5.	82	15	3
6.	78	8	14
7.	75	9	16
8.	86	5	9
9.	94	6	-
10.	100	-	-

- ప్రణాళికా వనరులలో అత్యధిక వాటా దేశీయ బడ్జెట్ వనరులదే.
- 2nd plan లో దేశీయ వనరులు అతి తక్కువగా 56% మాత్రమే కలవు.
- విదేశీ సహాయం 3rd plan లో అత్యధికంగా 28% పొందడం జరిగింది.

➤ లోటు విత్తం 2nd plan లో అత్యధికంగా 20% సమకూర్చడం జరిగింది.

రాబడి వనరులు పెంచే మార్గాలు:

- పన్ను రాబడిని పెంచడం
- PSUs లో మిగులును పెంచడం
- User Charges పెంచుట
- ప్రభుత్వోద్యోగుల భారం తగ్గించుట
- వ్యయ నియంత్రణ

ప్రణాళికలు - వ్యూహాలు

A) మహల్ నోబిస్ వ్యూహం:-

➤ 2nd plan నుండి భారత్ లో స్పష్టమైన వ్యూహం కన్పిస్తుంది. రెండవ ప్రణాళిక రూపశిల్పిగా పి.సి. మహలనోబిస్ ను పిలుస్తారు. ఆర్థిక వృద్ధి జరగాలంటే పారిశ్రామికీకరణ జరగాలి. పారిశ్రామికీకరణ కై మౌఖిక పరిశ్రమలు స్థాపించాలి. అనగా భారీ పరిశ్రమల వ్యూహాన్ని అవలంబించాలి. నాటి ప్రధాని నెహ్రూ కూడా భారీ పరిశ్రమల స్థాపనతోనే పారిశ్రామికీకరణ సాధించవచ్చునని అభిప్రాయపడెను. మహలనోబిస్ రూపొందించిన '4 రంగాల నుమూనా' రెండవ ప్రణాళికకు ఆధారమైంది.

- 1) K₁ (పెట్టుబడిరంగం)
- 2) C₁ కర్మాగారాలలో వినియోగ వస్తువుల ఉత్పత్తి
- 3) C₂ చిన్న, గృహ పరిశ్రమల్లో వినియోగ వస్తువుల ఉత్పత్తి (వ్యవసాయ వస్తు ఉత్పత్తితో సహా)
- 4) C₃ సేవారంగం

మహలనోబిస్ వ్యూహంలో లోపాలు:-

- ★ వ్యవసాయ రంగాన్ని, చిన్న కుటీర పరిశ్రమల రంగాన్ని విస్మరించుట.
- ★ ఆదాయ అసమానతలు, పేదరికం, నిరుద్యోగం తగ్గకపోవడం.
- ★ “వ్యవసాయ రంగంను నిర్లక్ష్యం చేయడం” భారతజాతికి ప్రణాళికవేత్తల శాపం అని చరణ్ సింగ్ వ్యాఖ్యానించెను.

Note: మొదటి ప్రణాళిక హరాడ్-డోమర్ నమూనాను ఆధారంగా రూపొందించిరి.

$$\text{హరాడ్ డోమర్ల వృద్ధిరేటు} = \frac{\text{పొదుపు/పెట్టుబడి}}{\text{COR (Capital Output Ratio)}}$$

దీనిలో వృద్ధిరేటుకి, పొదుపు/పెట్టుబడికి అనులోమ సంబంధం వుంటుంది.

వృద్ధిరేటుకి మూలధన ఉత్పత్తి నిష్పత్తికి మధ్య విలోమ సంబంధం వుంటుంది.

- ★ 1978లో అధికారంలోకి వచ్చిన జనతా ప్రభుత్వం శ్రీమన్నారాయణ అగర్వాల్ రూపొందించిన 'గాంధీ ప్రణాళిక' ఆధారంగా చిన్న, కుటీర పరిశ్రమలకు, వ్యవసాయానికి ప్రాధాన్యతనిస్తూ ప్రణాళికలు రూపొందించెను. అయితే 1980లో కాంగ్రెస్ ప్రభుత్వం మరలా మహలనోబిస్ వ్యూహానికి ప్రాధాన్యమిచ్చింది.
- ★ వకీల్ - బ్రహ్మానందంలు రూపొందించిన 'వేతన వస్తు వ్యూహం'ను 7th plan లో కొంత వరకు అమలు చేయడానికి ప్రయత్నించారు.

LPG:- 8వ ప్రణాళిక నుండి డా॥ మన్మోహన్ సింగ్ LPG నమూనాను అమలుపరిచిరి. దీనిలో

ECONOMY

- ప్రభుత్వ రంగానికి రిజర్వ్ చేసిన వాటిని ప్రైవేట్ రంగానికి విడిచి పెట్టడం.
- పారిశ్రామిక రంగంపై నియంత్రణ ఎత్తివేయడం.
- విదేశీ పెట్టుబడులను అనుమతించడం వంటి అంశాలు ఈ నమూనాలో కలవు.

LPG లో గల లోపాలు:

- వ్యవసాయ రంగాన్ని, చిన్న కుటీర పరిశ్రమలను నిర్లక్ష్యం చేయటం
- బహుళజాతి సంస్థలను (MNC) అనుమతించడం.
- ఉపాధికి ప్రాధాన్యత లేకపోవడం.
- మూలధన సాంద్రత పద్ధతికై అధిక ప్రాధాన్యతనివ్వడం.

PURA:-

అబ్దుల్ కలాంగారు పట్టణప్రాంత సౌకర్యాలను గ్రామీణ ప్రాంతాల్లో కల్పించాలనే ఉద్దేశ్యంతో PURA ను రూపొందించారు. దీనిలో 10నుండి 15 గ్రామాలను Clusters గా ఏర్పాటు చేసి ఆ గ్రామాల మధ్య భౌతిక (రోడ్లు వేయడం), సాంకేతిక (Internet సదుపాయంతో సహా), విద్యా సంబంధ (Colleges, Universities), ఆర్థిక (మార్కెటింగ్ సదుపాయాలు) అనుబంధాలు వుండాలి.

10వ పంచవర్ష ప్రణాళికలో PURA కొరకు కొంత వరకు నిధులు కేటాయించారు.

అయితే PURA ను సంపూర్ణంగా అమలు చేయుటకు ప్రభుత్వం ప్రయత్నించలేదు.

మొదటి పంచవర్ష ప్రణాళిక (1951-56)

లక్ష్యాలు:-

రెండవ ప్రపంచ యుద్ధం వలన, దేశ విభజన వలన చిన్నాభిన్నం అయిన పరిస్థితులను, శరణార్థుల సమస్యలను ఎదుర్కొనుట; ద్రవ్యోల్బణ ఒత్తిడి అరికట్టుట ఆహార ధాన్యాల సమస్య నివారించుట; జాతీయ తలసరి ఆదాయాలను పెంచి జీవన ప్రమాణాన్ని పెంచుట అనే లక్ష్యాలతో ప్రారంభమయ్యెను.

నమూనా:-

మూలం: హారాడ్ డోమర్ నమూనా

(‘H.D. నమూనా’ ఆధారంగా మోక్షగుండం విశ్వేశ్వరయ్య 1st plan తయారు చేయుటలో సహాయపడెను.)

- ప్రణాళిక సంఘం అధ్యక్షుడు: జవహర్‌లాల్ నెహ్రూ
ఉపాధ్యక్షుడు: గుల్జారీలాల్ నందా

ప్రాధాన్యత:

వ్యవసాయ రంగానికి అధిక ప్రాధాన్యతనిచ్చారు. దీన్ని ‘వ్యవసాయ ప్రణాళిక’ అందురు.

వ్యయం:

ఈ ప్రణాళికలో మొదట అంచనా వేసినది: 2069/- కోట్లు
వాస్తవంగా వ్యయం చేసినది: 1960/- కోట్లు

కేటాయింపులు:

1. వ్యవసాయరంగం (నీటిపారుదలతో కలిపి) - 600/- కోట్లు (31%)
 2. రవాణా సమాచారం - 520/- కోట్లు (27%)
 3. సామాజిక సేవలు - 460/- కోట్లు (22%)
 4. పరిశ్రమలు, ఖనిజాలు, చిన్న పరిశ్రమలు - 120/- కోట్లు (6%)
- ఈ ప్రణాళికలో అత్యధిక కేటాయింపులు వ్యవసాయం, నీటి పారుదలపై చేయడం వల్ల దీన్ని “వ్యవసాయ నీటి పారుదల ప్రణాళిక” అని పిలుస్తారు.

లక్ష్యాలు - సాధించినవి:-

- వృద్ధి రేటు లక్ష్యం 2.1%; సాధించినది 3.6%
- ఆహార ధాన్యాల ఉత్పత్తి లక్ష్యం 61 మిలియన్ టన్నులు; సాధించినది 65.8 మిలియన్ టన్నులు
- తలసరి ఆదాయ వృద్ధిరేటు 1.8%ను సాధించడమైనది.
- ధరల శాతంలో తగ్గుదల 13%
- ప్రకృతి సహకరించడం వల్ల మొదటి ప్రణాళికలో లక్ష్యాల కంటే సాధించినది ఎక్కువగా ఉన్నది.

నూతన ప్రాజెక్టులు:-

- బాక్రానంగల్, హీరాకుడ్, దామోదర్‌వ్యాలి, వంటి బహుళార్థ సాధక ప్రాజెక్టులు ప్రారంభం.
- A.P. లో నాగార్జునసాగర్ ప్రాజెక్ట్, మాచ్‌ఖండ్ జలవిద్యుత్ ప్రాజెక్టు ప్రారంభం.
- 1952 - Community Development Programme (కృష్ణమాచారి కమిటీ సూచనపై సమాజాభివృద్ధి కార్యక్రమం)

నూతన పరిశ్రమలు: -

- సిండ్రి ఎరువుల కర్మాగారం (జార్ఖండ్)
- చిత్తరంజన్ లోకోమోటివ్ ఫ్యాక్టరీ (WB)
- భారతీయ టెలిఫోన్ పరిశ్రమ (బెంగుళూరు)
- విశాఖపట్నం హిందుస్థాన్ షిప్ యార్డు
- దుర్గాపూర్ హిందుస్థాన్ కేబుల్స్ పరిశ్రమ (ప.బెంగాల్)
- పెరంబుదూర్ Integral coach Factory (తమిళనాడు)
- మైసూర్ హిందుస్థాన్ మెషిన్ టూల్స్ (కర్నాటక)

వనరుల సమీకరణ: దేశీయ వనరులు 73%, విదేశీ సహాయం 10% కాగా, లోటు ద్రవ్యం 17%

ఈ ప్రణాళిక యందు ముఖ్యమైన కార్యక్రమాలు: -

1. 1951 – IDRA (Industrial Development Regulation Act)
 2. 1951 – CSO (Central Statistical Organization); బౌలే, రాబర్ట్స్ సూచనలపై
 3. 1952 – Community Development Programme (CDP)
 4. 1952 – NDC (National Development Council)
 5. 1952 – కుటుంబ నియంత్రణ కార్యక్రమం ప్రారంభం
 6. 1952 – జాతీయ అటవీ విధానం
 7. 1953 – జాతీయ విస్తరణ సేవల పథకం
 8. 1953 – SFC (State Finance Corporation)
 9. 1953 – Forward Marketing Commission (FMC Act - 1952)
 10. 1954 – SIDO (Small Industries Development Organisation)
 11. 1955 – SBI జాతీయీకరణ
 12. 1955 – నిత్యావసరాల వస్తువుల చట్టం
 13. 1955 – NSIC (National Small Scale Industries Corporation)
 14. 1955 – ICICI (Industrial Credit and Investment Corporation of India)
 15. 1955 – డిసెంబర్ లో నాగార్జున సాగర్ ప్రాజెక్ట్ ప్రారంభం.
- మొదటి ప్రణాళిక ప్రారంభంలో 268/-గా వున్న తలసరి ఆదాయం ప్రణాళిక అంతానికి 299/-కు చేరింది.
 - జాతీయాదాయం 8850/- కోట్లనుండి 10,480/- కోట్లకు చేరింది.
 - జమిందారీ విధానం రద్దు చేయబడింది.
 - ఈ ప్రణాళికలో ICOR 2.95:1

వైఫల్యాలు: పరిశ్రమలను నిర్లక్ష్యం చేసింది, నిరుద్యోగం పెరిగింది.

సమీక్ష: స్తబ్ధంగా వున్న ఆర్థిక వ్యవస్థలో ఈ ప్రణాళిక విజయవంతంగా అమలు చేయబడి 'ప్రణాళికాయుగం' ఆరంభం కావడానికి దోహదపడింది.

రెండవ పంచవర్ష ప్రణాళిక (1956-61)

లక్ష్యం: - మౌళిక, భారీపరిశ్రమలకు ప్రాధాన్యత ఇస్తూ సత్వర పారిశ్రామికీకరణ జాతీయాదాయాన్ని 25% పెంచుట. సామ్యవాదరీతి ఆర్థికవ్యవస్థ స్థాపనతో ఆర్థిక అసమానతలు తొలగించుట.

వ్యూహం: - 2వ ప్రణాళిక మహాలనోబిస్ వ్యూహం ఆధారంగా రూపొందింది.
(మహాలనోబిస్ 4 రంగాల నమూనా దీనికి ఆధారమైంది.)

అధిక ప్రాధాన్యత: భారీ పరిశ్రమలు

ప్రణాళికా సంఘం ఉపాధ్యక్షుడు: వి.టి.కృష్ణమాచారి

వ్యయం: అంచనా వ్యయం 4800/- కోట్లు కాగా, వాస్తవ వ్యయం: 4672/- కోట్లు

- కేటాయింపులు:-**
1. రవాణా, సమాచారం (28%)
 2. పరిశ్రమలు, ఖనిజాలు (24%)
 3. వ్యవసాయం, అనుబంధ రంగాలు (20.9%)
 4. సాంఘిక సేవలు (18%)

➤ ఈ ప్రణాళికలో అత్యధిక వ్యయం రవాణారంగం, పరిశ్రమల రంగంపై చేయుటవలన దీనిని 'పరిశ్రమల & రవాణా ప్రణాళిక' అని పిలుస్తారు.

వృద్ధిరేటు: లక్ష్యం 4.5% కాగా సాధించినది 4.3% (అనగా లక్ష్యం కంటే తక్కువగా సాధించడమైనది)

ధరల పెరుగుదల: 30 శాతం

1956 లో సూయజ్ కాలువ మూసివేయుట వలన మన విదేశీ వ్యాపారం దెబ్బతిని విదేశీమారక నిల్వల సమస్య ఏర్పడింది.

నూతన పరిశ్రమలు: రూర్కెలా ఉక్కు కర్మాగారం (ఒరిస్సా) - పశ్చిమ జర్మనీ సహకారం

బిలాయ్ ఉక్కు కర్మాగారం (ఛత్తీస్ గఢ్) - రష్యా సహకారం

దుర్గాపూర్ ఉక్కు కర్మాగారం (ప.బెంగాల్) - ఇంగ్లండ్ సహకారం

నైవేలి లిగ్నైట్ కార్పోరేషన్ (తమిళనాడు)

మరియు Heavy Engineering Plant (రాంచీ)

భారీ పెట్టుబడులకు ప్రాధాన్యమివ్వడం వలన దీనిని "Bold Plan" (ధైర్యంతో కూడుకున్న ప్రణాళిక) అంటారు.

- వనరుల సేకరణ: దేశీయ బడ్జెట్ వనరులు 56%
విదేశీ సహాయం 24%
లోటు ద్రవ్య విధానం 20%

➤ 2nd plan లో భారీ పరిశ్రమల్లో భారీగా పెట్టుబడులు పెట్టి Big Push సిద్ధాంతానికి ప్రాధాన్యతనిచ్చెను. దీనిలో భారీ పరిశ్రమలకు అధిక ప్రాధాన్యతనివ్వడం ద్వారా అసంతులిత వృద్ధి వ్యూహానికి ప్రాధాన్యమిచ్చెను. (రష్యాలో అసంతులిత వృద్ధి వ్యూహం ఆధారంగా ప్రణాళికలు తయారు చేయబడి వేగంగా అభివృద్ధి సాధించెను)

➤ భారత్ Take-off లోకి ప్రవేశించిందని ఈ ప్రణాళికలో విశ్వసించడమైంది.

➤ ఈ ప్రణాళిక భారత ఆర్థికవ్యవస్థను సామ్యవాద రీతి సమాజస్థాపన దిశగా తీసుకెళ్లేందుకు సహాయపడింది.

➤ ఫెల్డ్ మన్ నమూనా, మహల్ నోబిస్ కు ఆధారమైంది.

ముఖ్య సంఘటనలు:

1. 1956 – A.P. State Finance Corporation
2. 1956 – 2వ పారిశ్రామిక తీర్మానం ప్రకటన. దీన్నే 'ఆర్థిక రాజ్యాంగం' అంటారు.
3. 1956 – LIC జాతీయం
4. 1956 – Khaadi Village Industries Commission ఏర్పడింది.
5. 1957 – కేంద్ర గిడ్డంగుల సంస్థ ఏర్పాటు (రాష్ట్ర గిడ్డంగుల సంస్థ కూడా)
6. 1957 – RBI కనీస నిల్వల పద్ధతి అమలుచేసింది.
7. 1958 – వ్యవసాయ మార్కెటింగ్ కోసం NAFED ఏర్పడింది.
8. 1958 – APSRTC
9. 1959 – SBI... 8 బ్యాంకుల్ని తన అనుబంధ బ్యాంకులుగా గుర్తించింది.
10. 1959 – A.P. State Electricity Board (APSEB) ఏర్పాటు
11. 1960 – A.P. Industrial Development Corporation ఏర్పాటు
12. 1960 – ఆదాయ పంపిణీ అసమానతలు పరిశీలించేందుకు మహాలనోబిస్ అధ్యక్షతన కమిటీ నియామకం.

సమీక్ష: ఇది శక్తికిమించిన ప్రణాళిక. ఈ ప్రణాళిక అనుకున్న లక్ష్యాన్ని సాధించలేకపోయినప్పటికీ మనదేశంలో పారిశ్రామిక పునాది ఏర్పాటుకు, సామ్యవాదరీతి సమాజ స్థాపనకు దోహదపడింది.

మూడవ పంచవర్ష ప్రణాళిక (1961-66)

➤ వ్యవసాయ, పారిశ్రామిక రంగాలకు ప్రాధాన్యమిస్తూ సంతులిత ప్రణాళికను మూడవ ప్రణాళికలో ప్రారంభించెను.
 నమూనా:- 'అశోక మెహతా నమూనా' ఆధారంగా ఇది ప్రారంభించబడింది. పీతాంబర్ పంత్ రచించిన సిద్ధాంతాలపై ఆధారపడి అశోక్ మెహతా తన నమూనా రూపొందించెను.

వ్యయం:- ప్రభుత్వరంగం చేసిన వ్యయం: 8577/- కోట్లు (అంచనా వ్యయం: 7500/- కోట్లు)

కేటాయింపులు:- రంగాలవారీగా కేటాయింపుల్ని పరిశీలిస్తే:

- | | |
|-------------------------|-------|
| 1. రవాణా & సమాచారం | - 25% |
| 2. పరిశ్రమలు | - 23% |
| 3. వ్యవసాయం, నీటిపారుదల | - 21% |

లక్ష్యం:- ఈ ప్రణాళికలో Self – Reliance, Self – Generating Economy అనే లక్ష్యాలు నిర్దేశించారు.

వృద్ధిరేటు:- లక్ష్యం 5.6% కాగా, సాధించబడి 2.8% (విఫలం)

అయితే రవాణా, సమాచారం & సాంఘిక సేవలు మాత్రం అనుకున్న లక్ష్యాలు సాధించాయి.

➤ 1962- చైనా యుద్ధం, 1965- పాకిస్తాన్ యుద్ధం, చివరి సం॥ తీవ్ర కరువుల వలన, సకాలంలో విదేశీ సహాయం అందకపోవడం వలన ఈ ప్రణాళిక అనుకున్న లక్ష్యాలను సాధించలేకపోయింది.

➤ తలసరి ఆదాయం కూడా కేవలం 0.2% వృద్ధి మాత్రమే నమోదుచేసుకొంది.

ECONOMY

➤ ధరల పెరుగుదల - 36శాతం.

వనరుల సమీకరణ: దేశీయ బడ్జెట్ వనరులు 59%

విదేశీ సహాయం 28%

లోటు ద్రవ్య విధానం 13%

➤ ఈ ప్రణాళికలో దీర్ఘదర్శిప్రణాళిక స్వభావం (15సం॥ అనుగుణంగా లక్ష్యాలు నిర్దేశించడం) కన్పిస్తుంది.

➤ రెండు దేశాలతో యుద్ధాలు, ఇద్దరు ప్రధానుల మరణం, ప్రణాళికా నిధులు రక్షణకు తరలింపు వంటి ప్రధాన సంఘటనలు ఈ ప్రణాళికా కాలంలోనే జరిగినవి.

➤ 1964: రష్యా సహకారంతో బొకారో ఇనుము-ఉక్కు కర్మాగారం (జార్ఖండ్) స్థాపన.

ముఖ్య సంఘటనలు:

1. 1961 – A.P. Small Industries Development Corporation
2. 1961 – A.P. Mineral Development Corporation (APMDC)
3. 1961 – A.P. Land Ceiling Act (మొదటిసారిగా చేయబడింది)
4. 1963 – National Co-Operative Development Corporation
5. 1963 – A.P. State Co-Operative Bank (APCOB)
6. 1963 – Agriculture Refinance Development Corporation (తరువాత ఇది NABARD లో విలీనం అయ్యింది)
7. 1963 – National Seeds Corporation (NSC)
8. 1964 – IDBI, UTI ల ఏర్పాటు
9. 1965 – సాంద్ర వ్యవసాయ ప్రాంతాల కార్యక్రమం
(ఇది 1960-61లో 7 జిల్లాల్లో ప్రారంభించబడ్డ సాంద్రవ్యవసాయ జిల్లా పథకం యొక్క విస్తరణ)
10. 1964 – బొకారో ఇనుము-ఉక్కు కర్మాగారం ప్రారంభం.
11. 1964-65 – సమగ్ర పశుగణాభివృద్ధి (Integrated Cattle Development Programme)
12. 1965 – Food Corporation of India (FCI)
13. 1965 – వ్యవసాయ ధరల కమీషన్ ఏర్పాటు.

వార్షిక ప్రణాళికలు (1966-69)

1962, 1965 యుద్ధాలు; 3rd plan చివరి సంవత్సరము అనావృష్టి పరిస్థితులు ఏర్పడుట వలన వెంటనే 4th plan ను ప్రవేశపెట్టే స్థితి భారత్ కు లేకపోవడంతో 1966-69 మధ్య 'ప్రణాళిక సెలవు' లను ప్రకటించెను.

➤ దీన్నే "Plan Holiday" అంటారు.

➤ ఈ కాలంలో చేసిన వ్యయం: 6625/- కోట్లు

➤ ఆర్థికవ్యవస్థలో ఏర్పడ్డ అసమతౌల్యంను సరిచేసి ద్రవ్యోల్బణ ఒత్తిడులు తగ్గించడమే లక్ష్యం. అనగా ద్రవ్యోల్బణరహిత వృద్ధిని సాధించాలి.

➤ వీటిని "పిగ్నీప్రణాళికలు" అంటారు.

ECONOMY

- 1966 జూన్ లో రూపాయి మూల్యహీనీకరణ (Devaluation) చేయడం జరిగింది. (1949లో తొలిసారిగా రూపాయి మూల్యహీనీకరణ చేశారు)
- 1966 ఖరీఫ్ సీజన్ లో హరిత విప్లవం ప్రారంభమైంది.
- 1968 - వస్త్రపరిశ్రమ పునరుద్ధరణకై National Textile Corporation ఏర్పాటు.
- 1969 నారిమన్ కమిటీ సూచనలమేరకు Lead Bank Scheme ప్రారంభం.

4వ పంచవర్ష ప్రణాళిక (1969-74)

లక్ష్యాలు:-

వ్యవసాయ ఉత్పత్తులలోను, విదేశీ సహాయంలోను అస్థిరత్వమును తగ్గించి స్థిరత్వాన్ని నెలకొల్పేందుకు దీనిలో ప్రాధాన్యమిచ్చారు. PL-480 క్రింద దిగుమతి చేసుకునే ఆహారధాన్యాల దిగుమతులను 1971కి నిలిపివేయాలని దీనిలో నిర్దేశించెను.

ప్రాధాన్యత:- స్థిరత్వంలో కూడిన వృద్ధి (Growth with Stability);

ఆర్థిక స్వావలంబన (Economic Self-Reliance); అనే '2' లక్ష్యాలతో ఇది ప్రారంభించబడింది.

సమునా:- 4వ ప్రణాళికకు అశోక్ రుద్ర మరియు Alan-S.Manne లు తయారుచేసిన సమూహ ఆధారమయింది.

ప్రణాళికా సంఘం అధ్యక్షులు: ఇందిరాగాంధీ

ఉపాధ్యక్షుడు: డి.ఆర్. గాడ్గిల్

- 4th plan ముసాయిదా తయారుచేసింది: డి.ఆర్. గాడ్గిల్

ప్రభుత్వ రంగ వ్యయం: 15,779/- కోట్లు (కేటాయింపులు 15,902 కోట్లు)

కేటాయింపులు:	1. వ్యవసాయం, నీటిపారుదల	-	24%
	2. పరిశ్రమలు	-	23%
	3. రవాణా, సమాచారం	-	20%

- వృద్ధిరేటు లక్ష్యం. 5.7% కాగా, సాధించినది 3.3% (విఫలం)
- మొదటి సారిగా ఈ ప్రణాళికలోనే 1972-73 లో BOT (Balance of Trade) లో మిగులు కనబడింది.

Note: భారత్ లో ఇంతవరకూ 2 సందర్భాల్లో BOT లో మిగులు కన్పించింది.

1) 1972-73

2) 4 సం॥ ల తర్వాత 1976-77

వనరుల సమీకరణ:	దేశీయ బడ్జెట్ వనరులు	74%
	విదేశీ సహాయం	13%
	లోటు ద్రవ్య విధానం	13%

- 1971-పాక్ తో యుద్ధం, బంగ్లాదేశ్ కాందిశీకుల భారం, 1973 లో చమురు ధరలు పెరగడం, ప్రణాళిక చివరి 3 సం॥లలో వాతావరణం అనుకూలంగా లేకపోవడం, విద్యుత్ కొరత, పారిశ్రామిక అశాంతి వలన అనుకున్న లక్ష్యాన్ని సాధించలేకపోయెను.

ECONOMY

- ఈ ప్రణాళికా కాలంలోనే ఇందిరాగాంధీ గరీబీ హరావో నినాదాన్నిచ్చారు.
- ఈ కాలంలో కేంద్ర, రాష్ట్ర ప్రణాళికలను వేరుచేశారు.
- 1974 లో AP State Planning Board ఏర్పడింది.

ముఖ్యమైన కార్యక్రమాలు:

1. హజారీ కమిటీ సిఫారసులపై 1969 జూలై లో 14 వాణిజ్య బ్యాంకుల జాతీయం.
2. 1969 - ఏకస్వామ్య వ్యాపార నిరోధక చట్టము
3. 1970 - MRTP చట్టం అమలు
4. 1970-71: గ్రామీణ పనుల కార్యక్రమం (Rural Works Program)
5. 1971 - ఈశాన్య రాష్ట్రాల అభివృద్ధికోసం North East Council ఏర్పాటు.
6. 1972-73: Maharashtra Employment Guarantee Scheme
7. 1972-73: శీఘ్ర గ్రామీణ నీటి సరఫరా పథకం Accelerated Rural water supply Programme)
8. 1972-73: Crash scheme for Rural Employment (CSRE)
9. SFDA, MFAL (Marginal Former Agriculture labour) వంటి పథకాలు ఈ ప్రణాళికలో ప్రారంభం.
10. AP land Ceiling Act -1961 ను 1973 లో సవరించారు.
11. 1972 లో విచక్షణాత్మక వడ్డీరేటు (DIR) ప్రవేశపెట్టుబడింది.
12. 1972-GIC జాతీయం .1973-FERA రూపొందించడం.
13. AP లో రాష్ట్ర ఆదాయాన్ని గణించేందుకు 1971 లో DES ఏర్పడింది.
14. ఖాయిలా పద్ద పరిశ్రమలకు సహాయం చేసేందుకు 1971 లో IRCI (Industrial Re-Construction Corporation of India) ఏర్పడింది.
15. 1970 దశకం ప్రారంభంలోనే వర్గీస్ కురియన్ నేతృత్వంలో శ్వేతవిప్లవం ప్రారంభమైంది.

5వ పంచవర్ష ప్రణాళిక (1974-79/78)

ప్రాధాన్యత:-

పేదరిక నిర్మూలన (Removal of Poverty), ఆర్థిక స్వావలంబన (Economic Self Reliance) అనే లక్ష్యాలకు ప్రాధాన్యమిస్తూ 1974లో 5వ ప్రణాళిక ప్రారంభమైంది.

ముసాయిదా రూపకర్త :-

దీన్ని మొదట సి.సుబ్రమణ్యం తయారు చేసినప్పటికీ తర్వాతకాలంలో Final Draft ను డి.పి.థర్ రూపొందించారు.

- నాటి ప్రణాళికా సంఘం ఉపాధ్యక్షుడు: P.N. హక్సర్
- ఒక సంవత్సరం ముందుగానే రద్దయిన ప్రణాళిక 5వ ప్రణాళిక.

ECONOMY

ప్రభుత్వరంగ వ్యయం: 39,426 కోట్లు

కేటాయింపులు:-	1. పరిశ్రమలు	:	26%
	2. వ్యవసాయ అనుబంధ రంగాలు	:	22%
	3. ఇంధనము	:	19%

వనరుల సమీకరణ: దేశీయ Budget వనరులు 82%
విదేశ సహాయం 15%
లోటు ద్రవ్య విధానం 3% (అతి తక్కువ లోటు ద్రవ్యం దీనికే వినియోగించారు)

వృద్ధిరేటు:- లక్ష్యం 4.4% కాగా, సాధించినది 4.8% (విజయం). అంటే నిర్దేశించిన లక్ష్యం కంటే ఎక్కువ వృద్ధిరేటు నమోదయింది.

- ఈ ప్రణాళికను "పేదరికపు ప్రణాళిక" గా పిలుస్తారు.
- తలసరి ఆదాయ వృద్ధిరేటు 2.7% సాధించగలిగెను.

ముఖ్య సంఘటనలు:

- 1974-75: కనీస అవసరాల కార్యక్రమం (పేదరిక నిర్మూలన, గ్రామ ప్రజల కనీస అవసరాలు అయిన త్రాగునీరు, విద్య, వైద్యం, రహదారి సదుపాయాలు)
- 1975 - "20 సూత్రాల కార్యక్రమం" (20 Points Program) ఇందిరాగాంధీ కాలంలో;
- 1975 - ప్రాంతీయ గ్రామీణ బ్యాంకులు (AP లో 2005 నుండి A.P గ్రామీణ వికాస్ బ్యాంక్ అని పిలుస్తున్నారు.)
- 1975 - Integrated Tribal Development Agency (ITDA)
- 1975 - నిర్బంధ కుటుంబ నియంత్రణ
- 1975-76 : Integrated Child Development Scheme (ICDS)
- 1975 - మొదటి జాతీయ జనాభా విధానం
- 1976 - సామాజిక అడవుల కార్యక్రమం
- 1976 - Urban Land Ceiling Regulation Act
- 1977- 78: " పనికి ఆహార పథకం"
- 1977- 78 : Desert Development Program (DDP) మొదట రాజస్థాన్, J&K లాంటి 7 రాష్ట్రాల్లో ప్రారంభం. ఈ ప్రాంతాల్లో నీటి పారుదల పెంచి ఎడారి భూముల విస్తరణను నిరోధించాలి. ప్రస్తుతం దీనికి కేంద్ర, రాష్ట్రాల నిధులు 75:25 నిష్పత్తిలో ఇస్తున్నాయి. (A.P-అనంతపురం జిల్లా)
- 1977 - అంత్యోదయ కార్యక్రమం. రాజస్థాన్ (పేదలు, నిరపేదలకు లబ్ధికోసం), తర్వాత A.P అనంతరం మిగతా రాష్ట్రాలకు విస్తరించారు.
- 1977 - National Institute of Rural Development (NIRD)
- 1977 - జనతా ప్రభుత్వం చిన్న, కుటీర పరిశ్రమలకు ప్రాధాన్యమిస్తూ పారిశ్రామిక తీర్మానం ప్రవేశపెట్టింది.
- 1977 - ప్రైవేట్ రంగంలో గృహనిర్మాణానికి సంబంధించి Housing Development Finance Corporation (HDFC) నెలకొల్పబడింది.

ECONOMY

- 1977 - అసైన్డ్ భూముల చట్టం ఆమోదించబడింది. (Land Ceiling Act - 1973 ప్రకారం మిగులు భూములను ప్రభుత్వం స్వాధీనం చేసుకొని పేదలకు అందిస్తుంది. ఆ భూములను వారు అనుభవించాలే గాని క్రయ విక్రయాలు చేయరాదు)

నిరంతర ప్రణాళిక (1978-83/80)

స్వీడన్ దేశస్థుడు గున్నార్ మిర్దాల్ 'నిరంతరప్రణాళిక' అనే భావనను ప్రవేశపెట్టెను. దీనిని తొలిసారిగా నెదర్లాండ్స్ అవలంబించినది. 1978 లో జనతా ప్రభుత్వం అధికారంలో ఉండగా 5వ ప్రణాళికను 1 సం॥ ముందుగా రద్దుచేసి 1978-83 కాలానికి గాను నిరంతర ప్రణాళికను ప్రవేశపెట్టింది.

Note: జనతా ప్రభుత్వం 1978-83 కాలానికి 6వ ప్రణాళికను ప్రవేశపెట్టగా 1980లో కాంగ్రెస్ Govt అధికారంలోకి వచ్చి నిరంతర ప్రణాళికను రద్దుచేసి 2వ సారి 6వ ప్రణాళికను 1980-85 కాలానికి ప్రారంభించింది.

- భారత్ లో నిరంతర ప్రణాళికలు రూపొందించినది - డి.టి లక్ష్మవాలా
- ఈ ప్రణాళికలో భారీ పరిశ్రమల వ్యూహం ప్రక్కనబెట్టి చిన్న, కుటీర పరిశ్రమలకు ప్రాధాన్యమిస్తూ గాంధేయ ప్రణాళికను అమలుపరిచే ప్రయత్నం చేసెను. ఈ కాలంలో 1978-79 లో IRDP ని 2300 బ్లాక్ లో ప్రవేశపెట్టెను.

Note: 1980 లో IRDPని 5011 బ్లాక్ లకు అనగా దేశవ్యాప్తంగా విస్తరించారు.

- 1979 లో దారిద్ర్యరేఖకు దిగువనున్న 18-35 సం॥ మధ్య యువతకు స్వయం ఉపాధి కొరకై శిక్షణనిచ్చేందుకు TRYSEM (Training Rural Youth for Self Employment) ను ప్రవేశపెట్టారు.
- 1978: DIC (District Industrial Centres) లు ప్రారంభం.

6వ పంచవర్ష ప్రణాళిక (1980-85)

జనతా ప్రభుత్వం అధికారంలో ఉండగా, ప్రారంభించిన నిరంతర ప్రణాళికను నిలిపివేసి కొత్తగా 6వ ప్రణాళికను కాంగ్రెస్ ప్రభుత్వం 1980-85 కాలానికి గాను ప్రవేశపెట్టింది.

ప్రాధాన్యత: పేదరిక నిర్మూలన, ఉపాధి కల్పన, సాంకేతిక స్వావలంబన (Removal of Poverty, Employment generation, Technical Self-Reliance) లకు ఈ ప్రణాళిక ప్రాధాన్య మిచ్చింది.

- దీనిలో భారీ పరిశ్రమలకు ప్రాధాన్యత తగ్గించి, అవస్థాపనా సదుపాయాలకు ప్రాధాన్యతనిచ్చెను.
- ఈ ప్రణాళికను "నిరుద్యోగ నిర్మూలనా ప్రణాళిక" గా పిలుస్తారు.
ప్రణాళికా సంఘం ఉపాధ్యక్షులు: ఎన్.డి. తివారి(1980-81), ఎస్.బి. చవాన్ (1981-84)
- ప్రభుత్వరంగ వ్యయం: 1,09,290 కోట్లు.
- రంగాలవారి వ్యయం:- శక్తి 28%
వ్యవసాయం, నీటిపారుదల 24%
- మొదటిసారిగా ఈ ప్రణాళికలో శక్తికి అధిక ప్రాధాన్యమిచ్చారు.
- దీనిలో వృద్ధిరేటు లక్ష్యం 5.2% కాగా, సాధించినది 5.7%.
ప్రా.రాజ్ కృష్ణ పేర్కొన్న 'హిందూ వృద్ధిరేటు' ను అధిగమించి 5% పైగా తొలిసారిగా వృద్ధి నమెదుచేసుకుంది.

ECONOMY

గమనిక: 6వ ప్రణాళిక నుండి నేటివరకు భారతప్రణాళికల వృద్ధిరేటు 5% పైనే నమోదవుతూ వస్తోంది.

- ఈ ప్రణాళికలో తలసరి ఆదాయం వృద్ధిరేటు 3.2% కి పెరిగింది.
- ఈ ప్రణాళికలో ఆహారధాన్యాల ఉత్పత్తి లక్ష్యం కంటే ఎక్కువగా పెరగడం వలన, వ్యవసాయ వృద్ధిరేటు 4% నమోదు కావడం వలన 1983-84 సం॥ను '2 వ హరితవిప్లవం ప్రారంభం' గా పిలుస్తారు.

ముఖ్య సంఘటనలు :

- ఈ ప్రణాళిక అనుకున్న వృద్ధిరేటు కంటే ఎక్కువ వృద్ధిని సాధించి విజయవంతమైంది.
ఈ ప్రణాళిక పేదరికంపై ప్రత్యక్షంగా దాడి చేసింది.
- 1980 - IRDP దేశవ్యాప్తంగా విస్తరించడం (1999లో ఇది SGSY లో విలీనం)
- 1980 - National Rural Employment Programme (NREP) ప్రారంభం. (ఇది FWP ను పునః నిర్మించి ఏర్పర్చెను. తర్వాత RLEGP తో కలిసి JRY లో భాగమైంది).
- 1980 - 6 వాణిజ్య బ్యాంకుల జాతీయం (200 Cr పైన డిపాజిట్లు కలిగినవి)
- 1981 - Forest Survey of India ప్రారంభం.
- 1982 - DWCRA (Development of women and children in Rural Area) ప్రారంభం.
(మొదట్లో UNICEF 20% నిధులందించేది. ప్రస్తుతం కేంద్ర, రాష్ట్రాల 50:50 నిష్పత్తిలో భరిస్తున్నాయి.
IRDP తో కలిపి DWCRA+TRYSEM+GKY+MWS లు 1999 లో SGSY లో విలీనమయ్యాయి).
- 1982 - శివరామన్ కమిటీ సిఫార్సులపై NABARD ఏర్పడింది.
- 1982 - ఎగుమతి, దిగుమతల ప్రోత్సాహానికి EXIM BANK ఏర్పడింది.
- 1983 - భూమిలేని గ్రామీణ కుటుంబాలను కనీసం 100 రోజులు పని కల్పించేందుకై RLEGP (Rural Landless Employment Guarantee Scheme) ప్రారంభించబడింది.
- 1983 - పట్టణ విద్యావంతులకు స్వయం ఉపాధిని కల్పించేందుకై SEEUY ప్రారంభం.
SEEUY : Self Employment to the Educated Unemployed Youth.
- 1983 - A.P. లో సబ్సిడీపై కిలో 2% బియ్యం పథకం ప్రారంభం.
- 1984 - A.P. లో Mid-Day Meal (మధ్యాహ్న భోజన పథకం) ప్రారంభం.
(1995 లో కేంద్రం కూడా ప్రారంభించింది)
- 1985 లో ఖాయిలాపడ్డ పరిశ్రమలకు సహాయం అందించే IRCI స్వతంత్ర ప్రతిపత్తి పొంది IRBI గా ఏర్పాటయింది.
- 1985 లో తివారీ కమిటీ సిఫార్సులపై SICA (ఖాయిలా పడ్డ పరిశ్రమల కంపెనీ చట్టం) ఏర్పడింది.

7వ పంచవర్ష ప్రణాళిక (1985- 90)

లక్ష్యం: వృద్ధి, ఆధునికీకరణ, స్వావలంబన, సాంఘిక న్యాయం అనే లక్ష్యాలతో ఆహారధాన్యాలు, ఉపాధి అవకాశాల కల్పన, ఉత్పాదకతను పెంచుట, అవస్థాపనా సదుపాయాల విస్తరణకు ప్రాధాన్యమిచ్చారు.

ECONOMY

ప్రాధాన్యం: ఆహారం, పని, ఉత్పాదకత (Food, Work, Productivity)

వ్యూహం: మహాలనోబిస్ వ్యూహాన్ని దీనిలో అనుసరించలేదు.

- పారిశ్రామిక రంగానికి తక్కువ ప్రాధాన్యమిచ్చి, అవస్థాపనా సౌకర్యాల కల్పనకు అధిక ప్రాధాన్యమిచ్చారు.
- దిగుమతులను సరళీకరించడానికి ప్రయత్నించెను.
- లైసెన్సుల సరళీకరణ జరిగింది.
- దీనిని రాజీవ్ వ్యూహం అంటారు.
- వకీల్ & బ్రహ్మానందల వేతన-వస్తు వ్యూహాన్ని కొంతవరకు అనుసరించారు.

ప్రణాళికా సంఘం అధ్యక్షుడు : రాజీవ్ గాంధీ

ఉపాధ్యక్షుడు : డా॥ మనోహర్ సింగ్

ప్రభుత్వరంగ వ్యయం: 2,18,730 కోట్లు

కేటాయింపులు: శక్తి 28%
వ్యవసాయం, నీటిపారుదల 22%

వృద్ధిరేటు: లక్ష్యం 5% కాగా, సాధించినది 6%

(భారత వృద్ధిరేటు తొలిసారిగా 6% కి చేరింది)

- 7వ ప్రణాళిక యందు అత్యధిక కేటాయింపులు శక్తిపై చేయడం వల్ల దీన్ని "శక్తి ప్రణాళిక" అంటారు.

వనరుల సమీకరణ : దేశీయ బడ్జెట్ వనరులు 75%

విదేశీ సహాయం 9%

లోటుద్రవ్య విధానం 16%

- దీనిలో తలసరి ఆదాయ వృద్ధిరేటు 3.6 శాతంగా నమోదైంది.

సమీక్ష : ఈ ప్రణాళిక అనుకున్న లక్ష్యాలకంటే అధికవృద్ధిని సాధించినప్పటికీ చెల్లింపుల సమస్య తీవ్రత పెరిగింది. ఆధునికీకరణ దిశగా, సరళీకరణ దిశగా చర్యలు చేపట్టారు.

కార్యక్రమాలు:

- 1985-86 : ఇందిరా ఆవాస్ యోజన. (IAY) ఎస్.సి, ఎస్.టి లకు, వెట్టిచాకిరీ నుండి విముక్తి పొందినవారికి, BPL వారికి ఇంటి వసతిని కల్పించుటయే దీని ఉద్దేశ్యం.
- 1985 - సమగ్ర పంటల భీమా పథకం (CCI-Comprehensive Crop Insurance)
- 1986 - National Education Policy
- 1986 - SEPUP (Self Employment Program for Urban Poor) పట్టణ పేదలకు స్వయం ఉపాధిసందించేందుకు ఉద్దేశించబడింది.
- 1986 - CAPART (Council for Advancement of Peoples Action and Rural Technology) స్థాపన.
దీని ప్రధాన కేంద్రం : న్యూఢిల్లీ
ఇది గ్రామీణాభివృద్ధికి ఆర్థిక సాంకేతిక సహాయాన్ని అందిస్తుంది.

ECONOMY

- 1986 - Central Rural Sanitation Programme
 - 1986 - Inland Waterways Authority of India (IWAI) ఏర్పాటు.
 - 1987 - TRIFED (Tribal co-operative Marketing development Federation) ను గిరిజన ఉత్పత్తులను మార్కెటింగ్ చేసేందుకై ఏర్పాటుచేసెను.
 - 1987 - National Equity Fund (చిన్న పరిశ్రమలకు ఋణ సహాయమందించేందుకు)
 - 1987 - ఖాయిలాపద్ధ పరిశ్రమలను పరిశీలించేందుకు BIFR (Board for Industrial Financial Reconstruction) ఏర్పడింది.
 - 1987-88 : Operation Black Board (OBB), పాథమిక విద్యకై;
 - 1988 - మిలియన్ బావుల పథకం (Million wells scheme); గ్రామీణ ప్రాంతాల్లో చిన్న, ఉపాంత రైతులకు ఉచితంగా 10 లక్షల బావులను తవ్వించే కార్యక్రమం MWS. దీనికి కేంద్ర, రాష్ట్ర నిధులు 80:20 నిష్పత్తిలో ఖర్చుచేస్తారు. ఇది 1999లో SGSY లో విలీనమయింది.
 - 1988 - Share Market నియంత్రణపై షేర్వాసి కమిటీ సిఫార్సులపై SEBI (Security and Exchange Board of India) ఏర్పాటు. 1992 లో SEBI స్వయం ప్రతిపత్తిని పొందినది.
 - 1988 - ద్రవ్య మార్కెట్ కి సంబంధించి DFHI (Discount Finance House of India) ఏర్పడింది.
 - 1988 - National Literacy Mission ప్రారంభం.
 - 1988 - గృహనిర్మాణంలో శిఖరాగ్ర సంస్థ అయిన National Housing Bank స్థాపన.
 - 1988 - National Highway Authority of India (NHAI) ఏర్పాటు.
 - 1988 - కంపెనీల నాణ్యతను తెలియజేసే సమాచారాన్నందించేందుకు CRISIL ఏర్పడింది. (Credit Rating Information Services of India Ltd)
 - 1988 - 89 : BPL వారికి "కుటీరజ్యోతి పథకం" (KJP).
 - 1988 - 89: Computerised Land Records (CLR) పథకం ప్రారంభం.
 - 1989 - Jawahar Rozgar Yojana (JRY), గతంలోవున్న NREP+RLEGP లు విలీనం చేయబడి దీన్ని ప్రారంభించెను. (1999 - JRY ను JGSY గా పేరుమార్చి 2001 లో SGRY లో విలీనం చేశారు.)
 - 1989 - పట్టణ పేదలకై NRY ప్రారంభం. దీనిలో 3 ఉప పథకాలు కలవు.
 1. SUME (Scheme of Urban Micro Enterprises)
 2. SUME (Scheme of Urban wage Employment)
 3. SHASU (Scheme of Housing and Shelter Upgradation)
- ఈ NRY ని 1997 లో SJSRY (స్వల్పజయంతి సహారీ రోజ్ గార్ యోజన) లో విలీనము చేసెను.

ECONOMY

వార్షిక ప్రణాళికలు (1990-92)

రాజకీయ అస్థిరత, ఆర్థిక సంక్షోభం, విదేశీ మారక నిల్వల కొరత, ద్రవ్యోల్బణం వంటి సమస్యల వలన ఈ రెండు సం॥ల కాలంలో వార్షిక ప్రణాళికలను అమలుపరిచెను. ఈ కాలంలో వి.పి.సింగ్, చంద్రశేఖర్, పి.వి.నరసింహారావులు ప్రధానమంత్రులుగా పనిచేశారు.

- ఈ కాలాన్ని "ప్రణాళిక అనధికార సెలవు" గా గుర్తిస్తారు.
 - ఈ కాలంలో భారత్‌లో నూతన ఆర్థిక సంస్కరణలు ప్రవేశపెట్టబడినవి.
1. 1990 - చిన్న పరిశ్రమలకు ఋణాలందించేందుకు SIDBI ఏర్పాటు. (శిఖరాగ్రసంస్థ)
SIDBI : Small Industries Development Bank of India
 2. 1990-91: పట్టణప్రాంతాల మురికివాడలలో నివసించే ప్రజల జీవన స్థితిగతులను మెరుగుపరిచేందుకు UBSP (Urban Basic Services for the Poor) ప్రారంభించెను.
 3. 1991 - Rajiv Gandhi National Drinking Water Mission ప్రారంభం.
 4. 1991 - మన్మోహన్‌సింగ్, పి.వి. నరసింహారావుల ఆధ్వర్యంలో నూతన ఆర్థిక సంస్కరణలు ప్రారంభం.
 5. 1991 - నూతన పారిశ్రామిక తీర్మాన ప్రకటన (దీన్నే Minor Revolution అంటారు)
 6. 1991 - విత్తవ్యవస్థపై నరసింహం కమిటీ నియామకం.
 7. 1991 - పన్ను వ్యవస్థపై రాజాచెల్లయ్య కమిటీ నియామకం.

8వ పంచవర్ష ప్రణాళిక (1992-97)

లక్ష్యాలు: శతాబ్ది అంతానికి సంపూర్ణ ఉద్యోగతమ సాధించుటకు, జనాభా పెరుగుదల నియంత్రణ, నిరక్షరాస్యత తొలగింపు, సాంస్కృతిక ప్రాథమిక విద్య, త్రాగునీరు, ఆరోగ్య సౌకర్యాల కల్పన అనే లక్ష్యాలతో 8వ పంచవర్ష ప్రణాళిక ప్రారంభించబడింది.

ప్రాధాన్యత: మానవ వనరుల అభివృద్ధి (Human Development), గ్రామీణాభివృద్ధి, ఉపాధికల్పన.

- నూతన ఆర్థిక సంస్కరణలు ప్రారంభించబడ్డ తర్వాత అమలుచేయబడ్డ మొదటి ప్రణాళిక.
- దీనిలో ప్రభుత్వరంగ ప్రాధాన్యత తగ్గి, ప్రైవేటురంగ ప్రాధాన్యత పెరిగింది.
- ఈ ప్రణాళిక నుండి భారత్‌లో Indicative Planning (సూచనాత్మక ప్రణాళిక) అమలుపరచబడింది.
- ప్రణాళికా పెట్టుబడులలో ప్రభుత్వరంగం వాటా : 4,34,100 కోట్ల రూపాయలు
(తొలిసారిగా ప్రభుత్వ వ్యయం కంటే ప్రైవేట్ వ్యయం అధికంగా ప్రస్తావించబడ్డ ప్రణాళిక ఇది)

కేటాయింపులు: శక్తి 26.6%
సాంఘిక సేవలు 22%

సమూహం: LPG (పి.వి. నరసింహారావు, మన్మోహన్ సింగ్ ఆధ్వర్యంలో రూపొందించబడింది)

ప్రణాళికా సంఘం అధ్యక్షుడు : పి.వి. నరసింహారావు

ఉపాధ్యక్షుడు : ప్రణబ్ ముఖర్జీ (ప్రణాళికా ముసాయిదా రూపకర్త)

ECONOMY

వృద్ధిరేటు: లక్ష్యం 5.6% కాగా, సాధించినది 6.8%.

తలసరి ఆదాయ వృద్ధి 4.6%, ICOR : 3.7 (Incremental Capital Output Ratio)

వనరుల సమీకరణ: దేశీయ Budget వనరులు 86%

విదేశీ సహాయం 5%

లోటు ద్రవ్యం 9%

➤ 1990-91 నాటికి భారత విదేశీ మారక నిల్వలు 2.236 బిలియన్ డాలర్లు. 1997 నాటికి 22.36 బిలియన్లకు పెరిగెను.

జైఫల్యం:- ఈ ప్రణాళికలో పేద, ధనిక వర్గాల మధ్య అంతరాలు పెరిగాయి.

ఇది ప్రైవేట్ రంగానికి అధిక ప్రాధాన్యమిచ్చి ప్రభుత్వరంగాన్ని క్షీణింపజేసింది.

సమీక్ష:- భారత ప్రణాళికల స్వభావం కేంద్రీకృతం నుండి సూచనాత్మక ప్రణాళికలుగా మారింది.

- ఆర్థిక సామర్థ్యాన్ని పెంచేందుకు మార్కెట్ వ్యవస్థకు ప్రాధాన్యమిచ్చెను.
- మానవ వనరుల అభివృద్ధికి అధిక ప్రాధాన్యత ఇచ్చెను.
- భారత్....మార్కెట్ ఆర్థిక వ్యవస్థగా మారే పరిణామానికి ఇది మొదటి దశ.

కార్యక్రమాలు:

- 1992 - SITRA (Supply of Improved Tool kits to Rural Artisans)
గ్రామీణ ప్రాంతాల్లో చేతివృత్తులవారికి ఆధునిక పనిముట్లు పంపిణీచేసే కార్యక్రమం.
- 1993 - SEEUY ని పునర్ నిర్మించి PMRY గా మార్చారు. విద్యావంతులయిన నిరుద్యోగ యువతకు సబ్సిడీపై ఋణాలిచ్చేందుకు ఉద్దేశించబడినది.
- 1993- EAS (Employment Assurance Scheme). 100 రోజులు పని కల్పించాలి అనే ఉద్దేశ్యంతో ఉపాధి హామీ పథకంను దేశవ్యాప్తంగా ప్రారంభించెను. (1972-73; మహారాష్ట్రలో ప్రవేశపెట్టిన Employment Guarantee Scheme స్ఫూర్తితో ఇది ప్రారంభం)
- 1993- మహిళా సమృద్ధి యోజన ప్రారంభం. ఇది గ్రామీణ మహిళలలో పొదుపును ప్రోత్సహించుటకు ఉద్దేశించబడింది. (2001 నుండి ఈ పథకాన్ని 'మహిళా స్వయం సిద్ధ యోజన' గా పిలుస్తున్నారు)
- 1993- MPLADS (MP Local Area Development Scheme). ప్రతీ పార్లమెంట్ సభ్యుడు తన నియోజక వర్గంను అభివృద్ధి చేసుకునేందుకు కోటి రూ.లు కేటాయిస్తారు. 10 లక్షలకు మించని పనుల విషయంలో M.P సూచనపై కలెక్టర్ మంజూరు చేయును. (1998లో దీన్ని 1 కోటి నుండి 2 కోట్ల రూ., లకు ప్రస్తుతం 5 కోట్లకు పెంచారు)
- 1993- DRDA (District Rural Development Agency) ఏర్పడింది.
- 1993- పట్టణాల్లో నీటి సరఫరాకు ఉద్దేశించబడిన AUWSP (Accelerated Urban Water Supply Programme) ప్రారంభం.
- 1995- REGP (Rural Employment Generation Program) ప్రారంభం. దీన్ని Khadi Village Industries Commission వారు నిర్వహించెను.

RAMAKRISHNA

ECONOMY

➤ 1994- DPEP ప్రారంభం.

Note: REGP ... PMRY తో కలిపి 2008లో PMEGP (Prime Minister Employment Generation Programme) గా మార్చబడింది.

- 1995- PMIUPEP (Prime Minister's Integrated Urban Poverty Eradication Programme) ఏర్పాటు.
- 1995- జాతీయ సామాజిక సహాయ పథకం
- 1995-96 : గ్రామీణ ప్రాంతాల్లో అవస్థాపనా సౌకర్యాలు కల్పించేందుకు RIDF (Rural Infrastructure Development Fund) ఏర్పాటు.
- 1996-97 : సత్వర సాగునీటి లబ్ధి పథకం (Accelerated Irrigation Benefit Programme-AIBP)
- 1997- GKY (గంగా కళ్యాణ్ యోజన) (భూగర్భ జలాల వెలికితీతకు సబ్సిడీతో కూడిన రుణాలందించేందుకు) దీనిలో కేంద్ర, రాష్ట్ర నిధులు 80:20
1999లో ఇది SGSY లో విలీనమయింది.
- 1997- పారిశ్రామిక పునర్నిర్మాణ బ్యాంక్ (IRBI)ను పారిశ్రామిక పెట్టుబడి బ్యాంక్ (IIBI)గా మార్చారు.

9వ పంచవర్ష ప్రణాళిక(1997-2002)

Focus: "Growth with Social Justice and Equality" ("సాంఘిక న్యాయంతో కూడిన వృద్ధి- సమానత్వం")

- దీన్ని సాధించేందుకు 4 అంశాలపై ప్రత్యేక దృష్టి సాధించాలని పేర్కొనెను.
 1. జీవన నాణ్యత
 2. ఉపాధి అవకాశాలు మెరుగు పరచుట
 3. ప్రాంతీయ అసమానతలు తగ్గించుట
 4. స్వయం ఆధారితం(Self dependency)

ప్రాధాన్యత: ఉత్పాదకతతో కూడిన ఉపాధిని పెంచుటకు, పేదరికాన్ని తగ్గించేందుకు, వ్యవసాయ గ్రామీణాభివృద్ధికి అధిక ప్రాధాన్యమిచ్చెను.

ప్రణాళికా సంఘం ఉపాధ్యక్షుడు & ముసాయిదా రూపకర్త: శ్రీ మధు దండావతే

ప్రభుత్వ రంగ వ్యయం: 8,59,200 కోట్ల రూపాయలు

కేటాయింపులు:

1. రవాణా & సమాచారం 25%
2. సాంఘిక సేవలు 23.8%

వృద్ధిరేటు:
లక్ష్యం 6.5% (తొలుత 7% గా నిర్ణయించారు)
సాధించినది 5.4%
తలసరి ఆదాయ వృద్ధి రేటు 3.4%
ICOR 4.5
వ్యవసాయ వృద్ధి రేటు 2.1%
పరిశ్రమల వృద్ధి రేటు 4.5%

ECONOMY

సేవల వృద్ధి రేటు	7.8%
GDP వృద్ధి రేటు	5.4%

సమీక్ష:- లక్ష్య సాధనలో ఇది విఫలమైనప్పటికీ పేదరికం 26% కి తగ్గింది. ఒరిస్సాలో వరదలు రావడం, కార్గిల్ యుద్ధం వంటి కారణాల వల్ల అనుకున్న లక్ష్యం సాధింలేకపోయాం. అయినప్పటికీ అనేక పేదరిక నిర్మూలనా కార్యక్రమాలు దీనిలో చేపట్టెను.

కార్యక్రమాలు:-

- 1997- SJSRY (స్వర్ణ జయంతి సహారీ రోజ్ గార్ యోజన) డిసెంబర్ లో ప్రారంభం.
గతంలో ఉన్న NRY... మరికొన్ని పట్టణ పథకాలను విలీనం చేసి దీన్ని ప్రారంభించారు.
- 1998 - కిసాన్ క్రెడిట్ కార్డ్ (KCC) విధానాన్ని రైతులకు ఋణాలిచ్చేందుకు ప్రవేశపెట్టారు.
- 1999 - జవహర్ గ్రామ్ సమృద్ధి యోజన ప్రారంభం (JGSY). గతంలో ఉన్న JRY ను పునర్నిర్మించి JGSY గా మార్చారు.
- 1999 - IRDA (Insurance Regulatory Development Authority) ఏర్పాటు.
- 1999 -2000: జాతీయ వ్యవసాయ భీమాపథకం(National Agriculture Insurance Scheme-NAIS)
- 1999- స్వర్ణజయంతి గ్రామ్ స్వరాజ్ గార్ యోజన (SGSY). దీన్ని DRDA వారు పర్యవేక్షిస్తున్నారు.
గతంలోవున్న IRDP, TRYSEM, SITRA, DWCRA, GKY, MWS ల విలీనంతో ఇది ప్రారంభమైంది.
ప్రస్తుతం దీనిని "జాతీయ గ్రామీణ జీవనోపాధి మిషన్" గా పిలుస్తున్నారు.
- 2000-01: ప్రధానమంత్రి గ్రామోదయ యోజన
- 2000 - ప్రధానమంత్రి గ్రామసడక్ యోజన. 500 జనాభా దాటిన గ్రామాల్లో అన్ని కాలాలలో పనికొచ్చే విధంగా రోడ్లు నిర్మించుట దీని ఉద్దేశ్యం.
- 2000 - అంతోదయ అన్న యోజన (AAY). ఇది పేదలలో నిరుపేదలకు అధిక సబ్సిడీపై బియ్యం, గోధుమలు అందించును.
- 2001- VAMBAY (Valmiki Ambedkar Aawaas Yojana) పట్టణ ప్రాంత మురికివాడలలో ఉన్నవారికి గృహనిర్మాణం, సామూహిక మరుగుదొడ్ల నిర్మాణమునకు సంబంధించినది.
- 2001, Sep - SGRY (సంపూర్ణ గ్రామీణ రోజ్ గార్ యోజన). ఇది గతంలో JGSY, EAS లను విలీనం చేసి సామాజిక ఆస్తులు సృష్టించేందుకు, ఆహార భద్రత కల్పించేందుకు ప్రారంభించబడింది. ఇది 2006 లో NREGS లో విలీనమయింది.
- 2000- 'జాతీయ వ్యవసాయ విధానం' ప్రకటన. (4% ఆ పైన వృద్ధి సాధించాలనే లక్ష్యంతో)
- 2000 - 'జాతీయ జనాభా విధానం' ప్రకటన.
- 2000 - రంగరాజన్ అధ్యక్షతన National Statistical Commission ఏర్పడింది.
- 2001 - TATA: పేదరిక నిర్మూలనకు INSTEP (Integrated New Sustainable Technology for Eradication of Poverty) ప్రారంభం.
- 2001- స్వీడన్ సహాయంతో ప్రాథమిక విద్యకై "లోక్ జుంబిష్" కార్యక్రమం ప్రారంభం.

ECONOMY

- 2001-02 : Agriculture Export Zones (AEZS) ప్రారంభం.
- 2001- సర్వశిక్షా అభియాన్ (SSA) ప్రారంభం.
- 2001-02: KTMBY (చేనేత కార్మికులకు కేత్రీమజుందార్ భీమాయోజన).

10 పంచవర్ష ప్రణాళిక (2002-07)

1990 దశకంలో బలహీనతలు:

1990 దశకంలో ప్రవేశపెట్టిన నూతన ఆర్థిక సంస్కరణలు కొన్ని రంగాల్లో అసంతృప్తిని మిగిల్చినాయి.

- శిశు మరణరేటు (IMR) స్తబ్ధంగా ఉండిపోయింది.
- ఉపాధి అవకాశాలు తక్కువగా సృష్టించబడ్డాయి.
- 60% గ్రామీణ కుటుంబాలు, 20% పట్టణ కుటుంబాలు విద్యుత్తును కలిగిలేవు.
- పట్టణప్రాంతాల్లో 60% కుటుంబాలు మాత్రమే సురక్షిత మంచినీటిని పొందేవి.

అభివృద్ధి వ్యూహం:

ప్రభుత్వ పెట్టుబడులను కీలకరంగాలకు, సాంఘిక రంగాలకు పరిమితం చేసి ప్రైవేటు పెట్టుబడులను ప్రోత్సహించాలి. ప్రభుత్వం నిర్ణయాధికారి పాత్రకు బదులు ప్రోత్సాహకారి, మార్గదర్శక పాత్రలో ప్రైవేటు పెట్టుబడులకు మార్గం చూపేదిగా ఉండాలి.

లక్ష్యాలు: జాతీయాదాయం వృద్ధిరేటు 8 శాతం సాధించాలి.

రాబోయే 10 సంవత్సరాలలో తలసరి ఆదాయం రెట్టింపు చేయాలి.

MONITORABLE TARGETS:

1. పేదరికపు నిష్పత్తిని 2007 నాటికి 5% పాయింట్లు, 2012 నాటికి 15% పాయింట్లు తగ్గించాలి.
2. 2007 నాటికి అక్షరాస్యతను 75% కి పెంచాలి.
3. 2001-11 మధ్య దశాబ్ద జనాభా వృద్ధిరేటును 16.2% కు తగ్గించాలి.
4. ప్రతీ 1000 సజీవ జననాలకు IMR ను 2007 నాటికి '45' కు, 2012 నాటికి '28' కు తగ్గించాలి.
5. ప్రతీ 1000 సజీవ జననాలకు MMR ను 2007 నాటికి '2' కి, 2012 నాటికి '1' కి తగ్గించాలి.
6. వృక్షాలు, అడవుల విస్తీర్ణంను 2007 నాటికి 25%, 2012 నాటికి 33% విస్తరింపజేయాలి.
7. 2007 నాటికి సాంకేతిక ప్రాథమిక విద్యనందించాలి.
8. 2012 నాటికి గ్రామాలన్నింటికీ రక్షిత త్రాగునీరు అందించాలి.
9. 2007 నాటికి కలుషితమైన ప్రధాన నదులను, 2012 నాటికి గుర్తించిన నదులను శుభ్రం చేయాలి.
10. శ్రామికులకు లాభసాటి ఉపాధి అవకాశాలు కల్పించాలి.

నిరుద్యోగము:-10వ ప్రణాళిక ప్రారంభం నాటికి 35 మిలియన్ల నిరుద్యోగులు ఉన్నారనీ, నూతనంగా చేరేవారు 35 మిలియన్లు ఉంటారనీ, మొత్తం 70 మిలియన్ల నిరుద్యోగులుంటారనీ అంచనా వేశారు.

ECONOMY

- నిరుద్యోగితపై నియమించబడ్డ ఎస్.పి. గుప్తా కమిటీ.. 10వ ప్రణాళిక యందు 8% వృద్ధి 30 మిలియన్ల నిరుద్యోగులకు ఉపాధినందిస్తుందనీ, ప్రత్యేక ఉపాధి పథకాలు మరో 20 మిలియన్ల మందికి ఉపాధిని అందిస్తుందనీ, 10వ ప్రణాళిక అంతానికి 5% నిరుద్యోగిత ఉంటుందనీ అంచనావేసెను.

స్థూల ఆర్థిక సూచీలు:

1. దేశీయ పొదుపురేటు	26.8%
2. Current Account లోటు	1.57%
3. పెట్టుబడి రేటు	28.4%
4. ICOR	3.58
5. GDP వృద్ధిరేటు	7.93%
6. ఎగుమతుల వృద్ధిరేటు	12.38%
7. దిగుమతుల వృద్ధిరేటు	17.13%

- 10వ ప్రణాళికలో 8% వృద్ధిని సాధించాలంటే ICOR 3.58 కి తగ్గించాలి.
- జి.డి.పి.లో పొదుపును 26.8% కి, పెట్టుబడిని 28.4% కి పెంచాలి.
- భారత్ లో పొదుపులో అత్యధిక వాటా గృహరంగానిదే.

మొత్తం ప్రణాళికా కేటాయింపు : 15,25,639 కోట్ల రూ॥లు

వాస్తవ వ్యయం : 16,18,460 కోట్ల రూ॥లు

వనరుల కేటాయింపు:

- 10వ ప్రణాళికలో మొదటి స్థానం విద్యుత్(శక్తి), కానీ వాస్తవ వ్యయంలో మాత్రం మొదటి స్థానం పొందినది సాంఘిక సేవలు (27%).
- ఈ ప్రణాళికలో పరిశ్రమలకు కేవలం 4% నిధులు మాత్రమే కేటాయించెను. దీనికి కారణం పరిశ్రమల అభివృద్ధి ప్రైవేట్ పెట్టుబడుల ద్వారా జరుగుతుందని భావించడమే.

రంగం	కేటాయింపు	వ్యయం
1. వ్యవసాయరంగం	20%	20.2%
2. శక్తి	26.5%	22.5%
3. పరిశ్రమలు, గనులు	3.9%	4.0%
4. శాస్త్రసాంకేతిక పరిజ్ఞానం		
మరియు పర్యావరణం	2.0%	1.8%
5. రవాణా & సమాచారం	21.3%	21.4%
6. సాధారణ ఆర్థిక సేవలు	2.5%	1.9%
7. సాంఘిక సేవలు	22.8%	27.0%
8. సాధారణ సేవలు	1.0%	1.2%

ECONOMY

- ఈ ప్రణాళికలో ప్రాంతీయ అసమానతల నిర్మూలన కోసం రాష్ట్రీయ సమవికాస్ యోజన అనే పథకాన్ని 2002-03 లో ప్రారంభించారు.
- పన్ను జి.డి.పి. నిష్పత్తి (Tax GDP Ratio) 10.3% కి పెంచాలని నిర్దేశించెను.

ప్రగతి:	సాధించిన వృద్ధిరేటు	7.8%
	తలసరి ఆదాయ వృద్ధిరేటు	6.1%
	వ్యవసాయ రంగ వృద్ధిరేటు	2.1%
	పారిశ్రామిక రంగ వృద్ధిరేటు	8.9%
	సేవారంగ వృద్ధిరేటు	9.3%
	ICOR	4.2
	జి.డి.పి.లో పెట్టుబడి రేటు	28.2%
	సగటు వార్షిక ద్రవ్యోల్బణ రేటు	5.02%

- ఈ ప్రణాళికలో చివరి 2 సం॥లు 9% వైనే వృద్ధి నమోదయింది.

2002-03	3.8%
2003-04	8.5%
2004-05	7.5%
2005-06	9.5%
2006-07	9.7%

విజయాలు:

- 8% వృద్ధిరేటు భావించగా 7.8% వృద్ధిని సాధించడమైంది. (9వ ప్రణాళిక లోని 5.4% కంటే ఎక్కువ) అనగా సుమారుగా అనుకున్న వృద్ధి సాధించినట్లే.
- పొదుపు, పెట్టుబడులు అనుకున్న లక్ష్యాలను మించినవి.
- జి.డి.పి.లో 28% పొదుపుగా కన్పిస్తోంది.
- ICOR ను 4.2 కి తగ్గించుకోగలిగాం. (ఇది 9వ ప్రణాళిక లోని 4.53 కంటే తక్కువ)
- ప్రణాళికా అంతానికి విదేశీ మారక నిల్వలు 185 బిలియన్లకు చేరాయి.

వైఫల్యాలు:

- పేదరికాన్ని అనుకున్న లక్ష్యానికి అనుగుణంగా తగ్గించలేకపోయాం.
- నిరుద్యోగితను 5% కి తగ్గించాలి అని లక్ష్యంగా పెట్టుకున్నా NSSO వారి 61వ రౌండ్ లో 8.3% గా నమోదైంది.
- వ్యవసాయ రంగంలో 4% వృద్ధి సాధించలేకపోయాం (2.13% మాత్రమే సాధించినది).
- ప్రాంతీయ అసమానతలు తగ్గలేదు.
- ధనిక రైతులకు వెళ్లే సబ్సిడీలను తగ్గించలేకపోయాం.
- IMR ను 45 కి తగ్గించాలన్న లక్ష్యం నెరవేరలేదు.
- జాతీయ కుటుంబ ఆరోగ్యసర్వే 2005-06 ప్రకారం 46% మంది పిల్లలు అల్పబరువుతో బాధపడుతున్నారు.

సమీక్ష:-

- పొదుపు పెట్టుబడుల సాధనలోను, వృద్ధిరేటులోను సంతృప్తికర ఫలితాలున్నప్పటికీ పేదరికం, నిరుద్యోగం, ప్రాంతీయ అసమానతలు, 46% పిల్లల్లో అల్పబరువు మొదలగు విషయాలలో వైఫల్యం కనబడుతున్నది.
- వృద్ధి సామాన్యాలకు చేరుతుందా లేదా? మిలీనియర్-బిలీనియర్ లకు చేరుతుందా? అనేది ప్రశ్నగానే మిగిలింది.

అభివృద్ధి కార్యక్రమాలు:-

- 2004- PURA (Providing Urban Amenities in Rural Areas) ప్రారంభం.
- 2005- "భారత్ నిర్మాణ" ప్రారంభం. ఇది గ్రామీణ ప్రాంతాల్లో 6 రంగాల్లో అవస్థాపనా సౌకర్యాల కల్పనకు చెందినది.
 1. గ్రామీణ ఇళ్లు
 2. నీటి పారుదల
 3. త్రాగునీరు
 4. గ్రామీణ రహదారులు
 5. గ్రామీణ విద్యుద్దీకరణ
 6. గ్రామీణ టెలిఫోన్
- 2005 - JNNURM (Jawaharlal Nehru National Urban Renewal Mission) ప్రారంభం. ఇది ఎంపిక చేసిన నగరాలలో గృహవసతి అవస్థాపనా సదుపాయాలు కల్పించుటకు ఉద్దేశించినది.
- 2006, ఫిబ్రవరి 2 న జాతీయ గ్రామీణ ఉపాధి హామీ పథకం ను 200 వెనకబడ్డ జిల్లాల్లో ప్రారంభించారు. తర్వాత దీన్ని దేశంలోని అన్ని జిల్లాలకూ విస్తరించారు. 2009 అక్టోబర్ నుండి దీనిని "మహాత్మాగాంధీ జాతీయ గ్రామీణ ఉపాధి హామీ పథకం" గా పిలుస్తున్నారు.

ఇతర సంఘటనలు:

- 2003 లో UTI.. UTI-1, UTI-2 లుగా విడిపోయింది.
- 2003 -బాలికల విద్యకోసం(NREGEL- National Programme for Education of Girl at Elementary Level) ప్రారంభం.
- 2004 లో జాతీయ రైతు కమీషన్ ఏర్పాటు.
- 2004 లో జాతీయ పనికి ఆహార పథకం ప్రారంభమైంది.
- 2005 National Rural Health Mission.

11వ పంచవర్ష ప్రణాళిక (2007-12)

2007 ఏప్రిల్ 1 నుండి ప్రారంభమైంది. (2007 డిసెంబర్ లో జాతీయ అభివృద్ధి మండలి ఆమోదించింది.)

విజన్:

- పేదరికం తగ్గించి, ఉపాధి కల్పనను పెంచి సత్వర వృద్ధిని సాధించుట
- విద్య, ఆరోగ్యం లాంటి అవసరమైన సేవలు అందించుట
- విద్యా నైపుణ్యాలు పెంచుట ద్వారా సాధికారతను సాధించుట
- NREGS విస్తరణ ద్వారా ఉపాధిని విస్తరించుట
- పర్యావరణ కొనసాగింపు సాధించుట (Environmental Sustainability)
- లింగ వివక్షతను తగ్గించుట

➤ పాలనలో మెరుగుదల తీసుకురావడం

ప్రాధాన్యత: Faster and Inclusive growth (సమైక్యత సత్వర వృద్ధి) అనగా ఎస్.సి, ఎస్.టి, మైనార్టీలు, మహిళలు, వెనుకబడ్డ వర్గాలు అందర్నీ కలుపుకొని వృద్ధి సాధించుట.

వృద్ధిరేటు: 11వ ప్రణాళిక లో వృద్ధిరేటు లక్ష్యాలను పరిశీలిస్తే,

వ్యవసాయ రంగం	4%
పారిశ్రామిక రంగం	10% - 11%
సేవారంగం	9% - 11%

➤ 11వ ప్రణాళిక లో వార్షిక వృద్ధిరేటు లక్ష్యం 9% కాగా, చివరి సంవత్సరం 10% వృద్ధిని సాధించాలి.

Note: గత రెండు సం॥ల నుండి మాంద్యప్రభావం ఉండటం వలన ఈ వృద్ధిరేటును 8.1 శాతంనకు సవరించారు. చివరి సంవత్సరంలో 9% వృద్ధిని సాధించాలి.

➤ ఈ ప్రణాళిక నందు 6 రంగాలకు సంబంధించి 27 monitorable targets నిర్దేశించెను.

I. ఆదాయం-పేదరికం (6 అంశాలు):

1. జి.డి.పి వృద్ధిరేటు 9%
2. వ్యవసాయ వృద్ధిరేటు 4%
3. విద్యావంతులలో నిరుద్యోగిత 5% కంటే తక్కువ ఉండేట్లు చూడాలి.
4. 58 మిలియన్ల మందికి ఉపాధి కల్పించాలి.
5. నైపుణ్యం లేని శ్రామికుల వాస్తవ వేతనాలలో 20% పెరుగుదల ఉండాలి.
6. ప్రణాళికా అంతానికి పేదరికంను 10% పాయింట్లు తగ్గించాలి.

II. విద్య (5 అంశాలు):

7. ప్రాథమిక స్థాయిలో drop out Rates ను 52% నుండి 20% కి తగ్గించాలి.
8. ప్రాథమిక స్థాయిలో విద్యా ప్రమాణాలు పెంచాలి.
9. 7 సం॥ దాటిన వారిలో అక్షరాస్యతను 85% కి పెంచాలి.
10. 2012 నాటికి అక్షరాస్యతలో లింగ వివక్షతను 10% పాయింట్లు తగ్గించాలి.
11. ఉన్నత విద్యకు వెళ్లేవారి శాతం 2012 నాటికి 10% నుండి 15% పాయింట్లకు పెంచాలి.

III. ఆరోగ్యం (5 అంశాలు):

12. 2012 నాటికి శిశుమరణరేటును '28' కి, MMR ను '1' కి తగ్గించాలి.
13. 2012 నాటికి సంతానోత్పత్తిరేటును 2.1 కు తగ్గించాలి.
14. 2009 నాటికి అందరికీ సురక్షిత మంచినీరు అందించాలి.
15. అపొస్టికాహారంతో బాధపడుతున్న పిల్లల సంఖ్యను ప్రస్తుత స్థాయి నుండి సగానికి తగ్గించాలి.
16. రక్తహీనతగల స్త్రీలు, బాలికల శాతాన్ని సగానికి తగ్గించాలి.

IV. స్త్రీలు మరియు పిల్లలు (3 అంశాలు):

17. 6 సం॥ లోపు జనాభాలో స్త్రీ,పురుషుల నిష్పత్తిని ప్రణాళికా అంతానికి 935 కి, 2017 నాటికి 950 కి పెంచాలి.
18. ప్రభుత్వ పథకాల లబ్ధిదారులలో కనీసం 33% మంది స్త్రీలు, పిల్లలు ఉండాలి.
19. పిల్లలందరూ తమ బాల్యంను అనుభవించగలగాలి.

V. అవస్థాపనా సదుపాయాలు (4 అంశాలు):

20. 2009 నాటికి అన్ని గ్రామాలకు, BPL కుటుంబాలకు విద్యుత్ కనెక్షన్లు అందించాలి.
21. 1000 కంటే ఎక్కువ జనాభాగల గ్రామాల్లో (కొండప్రాంతాలైతే 500 జనాభా) అన్ని కాలాలకూ పనికి వచ్చే విధంగా రోడ్లు నిర్మించాలి.
22. 2012 నాటికి అన్ని గ్రామాలకూ టెలిఫోన్ సౌకర్యం కల్పించాలి.
23. 2012 నాటికి అందరికీ ఇండ్ల స్థలాలు కల్పించి 2017 నాటికి ఇండ్లు నిర్మించాలి.

VI. పర్యావరణం (4 అంశాలు):

24. అడవులను, చెట్లను 5% పాయింట్లు పెంచాలి.
 25. 2012 నాటికి అన్ని ప్రధాన నగరాలలో WHO నిర్దేశించిన గాలి నాణ్యతను సాధించాలి.
 26. శక్తిని 20% పాయింట్లు పెంచాలి.
 27. అన్ని నదులను శుభ్రపరిచేందుకై పట్టణాలలో మురికినీటిని శుభ్రపరచాలి.
- పై 27 లో 13 లక్ష్యాలను రాష్ట్రాలకు నిర్దేశించుటకు జరిగింది.
- 11వ ప్రణాళిక నందు తలసరి ఆదాయం 7.6% వృద్ధిని సాధించాలి. మరియు రాబోయే 10 సం॥లలో తలసరి ఆదాయంను రెట్టింపు చేయాలని లక్ష్యం.

స్థూల ఆర్థిక సూచీలు:

1. జి.డి.పి. లో పొదుపురేటు	34.8%
2. ప్రస్తుత ఖాతా లోటు	1.88%
3. జి.డి.పి. లో పెట్టుబడి రేటు	36.7%
4. ICOR	4.1
5. జి.డి.పి. వృద్ధిరేటు	9%

ప్రణాళికా వనరులు - కేటాయింపులు:

- 11వ ప్రణాళికలో ప్రభుత్వరంగ కేటాయింపు 36,44,718 కోట్ల రూ॥లు
- | | |
|----------------|-------------------------------|
| కేంద్రం వాటా | 21,56,571 కోట్ల రూ॥లు (59.2%) |
| రాష్ట్రాల వాటా | 14,88,147 కోట్ల రూ॥లు (40.8%) |
- 11వ ప్రణాళికలో రంగాలవారీ కేటాయింపుల్లో;
- | | |
|------------------|-------|
| 1. సాంఘిక సేవలు | 30% |
| 2. శక్తి | 23.4% |
| 3. రవాణా,సమాచారం | 18.3% |

ECONOMY

➤ వివిధ రంగాలకు కేటాయింపులు:

రంగం	10వ ప్రణాళిక (%)	11వ ప్రణాళిక (రూ॥కోట్లలో)	11వ ప్రణాళిక (%)
1. వ్యవసాయం, అనుబంధ రంగాలు	3.8	1,36,381	3.7
2. గ్రామీణ అభివృద్ధి	8.5	3,01,069	8.3
3. ప్రత్యేక ప్రాంతాల కార్యక్రమం	1.0	26,329	0.7
4. నీటిపారుదల, వరదల నివారణ	6.9	2,10,326	5.8
వ్యవసాయ రంగం (1 to 4)	20.2	6,74,105	18.5
5. శక్తి	22.4	8,54,123	23.4
6. పరిశ్రమలు, గనులు	4.0	1,53,600	4.2
7. రవాణా	16.3	5,72,413	15.7
8. సమాచారం	5.1	95,380	2.6
రవాణా & సమాచారము (7 to 8)	21.4	6,67,793	18.3
9. శాస్త్ర సాంకేతిక పరిజ్ఞానం, పర్యావరణం	1.8	87,933	2.4
10. సాధారణ ఆర్థిక సేవలు	1.9	62,523	1.7
11. సాంఘిక సేవలు	27.0	11,02,327	30.3
12. సాధారణ సేవలు	1.3	42,283	1.2
		36,44,718	

➤ పరిశ్రమలు, గనులపై కేవలం 4.2% కేటాయించారు.

➤ సాంఘిక సేవలు 11,02,327 కోట్లు (30.3%) దీనిలో

- విద్య 3,47,338 కోట్లు (9.5%)
- ఆరోగ్యం 1,75,000 కోట్లు (5.0%)
- నీటి సరఫరా, పారిశుద్ధ్యం
- గృహనిర్మాణం
- పట్టణాభివృద్ధి 1,54,000 కోట్లు (4.2%)
- ఇతర సాంఘిక సేవలు మొ॥ కలవు

➤ 11వ ప్రణాళికలో అత్యధిక కేటాయింపులు సాంఘిక సేవలపై దీనిలో కూడా విద్యపై (3,47,000 కోట్లు) కేటాయించుట వల్ల ప్రధాని మన్మోహన్ సింగ్ దీన్ని "విద్యాప్రణాళిక" గా పేర్కొన్నారు.

➤ 10వ ప్రణాళికతో పోలిస్తే 11వ ప్రణాళికలో కేటాయింపులు 125% పెరిగినవి.

➤ 10వ ప్రణాళికతో పోలిస్తే 11వ ప్రణాళికలో వ్యవసాయరంగంపై కేటాయింపులు 20% నుండి 18.5% కి తగ్గినవి.

➤ ముఖ్యంగా వ్యవసాయాభివృద్ధికి అవసరమైన నీటిపారుదలపై కేటాయింపులు తగ్గెను.

➤ 58% (సుమారు 60%) ఆధారపడ్డ వ్యవసాయరంగంలో వృద్ధిని సాధించాలన్నా, సమ్మిళిత వృద్ధిని సాధించాలన్నా, నిర్దేశించిన వ్యవసాయరంగంలో 4% వృద్ధిని సాధించాలన్నా నీటిపారుదలపై కేటాయింపులు తగ్గించడం సరికాదన్నది విమర్శకుల అభిప్రాయం.

- 10వ ప్రణాళికతో పోలిస్తే 11వ ప్రణాళికలో రవాణా, సమాచారం వాటా కూడా తగ్గింది. ముఖ్యంగా సమాచారం వాటా సగం తగ్గింది. సమాచారరంగంలో ప్రైవేట్ పెట్టుబడులు రోజురోజుకీ పెరుగుతూ రావడం వల్ల ఈ తగ్గింపు సమర్థనీయమేనని ప్రణాళికవేత్తల అభిప్రాయం.
- మానవాభివృద్ధికి ప్రాధాన్యమిచ్చి సాంఘిక సేవలపై నిధుల కేటాయింపు అనేది 27% నుంచి 30% పెంచుట మంచి పరిణామంగా చెప్పవచ్చు.

విద్యుత్:- 11వ ప్రణాళికలో 92,577 మెగావాట్ల విద్యుత్ను అదనంగా ఉత్పత్తి చేయాలని పేర్కొనెను.

10వ ప్రణాళికలో 41,110 మెగావాట్లు అదనంగా ఉత్పత్తి చేయాలని నిర్దేశించగా 21,000 మెగావాట్ల ఉత్పత్తి జరిగింది.

ఇన్ఫర్మేషన్ టెక్నాలజీ (IT):- 2012 నాటికి 18 మిలియన్ల మందికి ఉపాధినందించాలనేది లక్ష్యం.

ఉద్యోగిత:- 11వ ప్రణాళికలో 58 మిలియన్ల మందికి ఉపాధినందించాలనేది లక్ష్యంగా నిర్దేశించెను.

(10వ ప్రణాళికలో 47 మిలియన్ల మందికి ఉపాధిని అందించెను)

ప్రాంతీయ అసమానతలు:-

11వ ప్రణాళికలో గోవా 12% వృద్ధి, గుజరాత్ 11.2% వృద్ధి, ఆంధ్రప్రదేశ్ 9.5% వృద్ధిని సాధించాలి.

(10వ ప్రణాళికలో జార్ఖండ్ 11% వృద్ధిని, గుజరాత్ 10% వృద్ధిని సాధించెను.)

➤ 11వ ప్రణాళికలో వృద్ధిరేట్లు;

మొదటి సంవత్సరం (2007-08) 9.3 %

రెండవ సంవత్సరం (2008-09) 6.8 %

మూడవ సంవత్సరం (2009-10) 8.0 %

నాల్గవ సంవత్సరం (2010-11) 8.5 % (సవరించిన అంచనా)

➤ ఈ ప్రణాళికలో 2007 అక్టోబర్ 1 న "రాష్ట్రీయ స్వాస్థ్య బీమా యోజన" (RSBY) పథకం ప్రారంభం.

ఇది అవ్యవస్థీకృత రంగంలో పనిచేసే పేదరికపు రేఖ దిగువనున్న వారికి ఉద్దేశించబడింది.

➤ 2007 అక్టోబర్ లో "ఆమ్ ఆర్మీ బీమా యోజన" (AABY) ప్రారంభం. గ్రామీణ భూమిలేని కుటుంబాలకు బీమారక్షణ

కల్పించేందుకు ఉద్దేశించబడింది. దీనికి చెల్లించే ప్రీమియం 200 రూ॥లు. దీని నిర్వహణ బాధ్యత LIC కు అప్పగించారు.

నిధులను కేంద్ర,రాష్ట్రాలు 50:50 గా భరిస్తాయి. 2010 జూలై నాటికి 1.45 కోట్ల మందికి దీన్ని వర్తింపజేశారు.

➤ 2007 డిసెంబర్ లో "ఉజ్వల పథకం" ప్రారంభం. వ్యభిచార వృత్తిలో ఉన్నవారికి పునరావాసం కల్పించేందుకు ఇది

ఉద్దేశించబడింది.

➤ 2009 RMSA (రాష్ట్రీయ, మాద్యమిక, శిక్ష అభియాన్) ప్రారంభం.

➤ 2010 RGSEAG (Rajiv Gandhi Scheme for Empowerment of Adolescent Girls) ప్రారంభం.

విమర్శ:-

➤ పేదరికంను 28% నుండి 18% కి తగ్గించుట, 58 మిలియన్ల మందికి ఉపాధినందించుట, నిరుద్యోగితను 5% కి

తగ్గించుట ఈ ప్రణాళిక ముందున్న సవాళ్లుగా పేర్కొనవచ్చు.

➤ వ్యవసాయరంగంలో 4% వృద్ధిని సాధించుట కూడా కష్టమే కావచ్చు.

ECONOMY

- ఇప్పటికే ప్రణాళిక 2,3 సం॥లలో అనుకున్న వృద్ధికంటే తక్కువగా నమోదయింది. రాబోయే సం॥లలో 9% పైన వృద్ధి నమోదయితేనే సవరించిన 8.1% వృద్ధి అయినా సాధించగలం.

వివిధ ప్రణాళికలు-వ్యయం

ప్రణాళిక	ప్రతిపాదిత వ్యయం(కోట్లు)	ప్రైవేట్ వ్యయం(కోట్లు)	ప్రభుత్వ వ్యయం(కోట్లు)	ప్రభుత్వరంగ వాస్తవవ్యయం(కోట్లు)
I (1951-56)	3,870	1,800	2,070(54%)	1960
II (1956-61)	7,900	3,100	4,800(61%)	4600
III (1961-66)	11,600	4,100	7,500(65%)	8500
IV (1969-74)	24,880	8,980	15,900(64%)	15,900
V (1974-79)	53,410	16,160	37,250(70%)	39,430
IV (1980-85)	1,58,710	61,210	97,500(61%)	1,09,290
VII (1985-90)	3,48,150	1,68,150	1,80,000(52%)	2,18,730
VIII (1992-97)	8,71,000	4,37,000	4,34,100(49.8%)	4,85,460
IX (1997-02)	23,03,200	14,44,000	8,59,200(37%)	7,05,820
X (2002-07)			15,25,639	16,18,460
XI (2007-12)			36,44,718	

- మొదటి ప్రణాళిక యందు 3870 కోట్లు కంటే, రెండవ ప్రణాళికలో 7900 కోట్ల రూ॥లు. ఇంచుమించుగా రెట్టింపు అయ్యింది.
- అయితే 3వ ప్రణాళికలో విదేశీ మారక నిల్వల కొరతవల్ల ఇది రెట్టింపు కాలేకపోయింది.
- మరలా 6వ ప్రణాళిక నుండి రెట్టింపవుతూ వచ్చింది.
- ప్రభుత్వరంగ ప్రతిపాదిత వ్యయం:
 - 1వ ప్రణాళికలో 54% కాగా,
 - 5వ ప్రణాళికలో 70% గా ఉంది. ఇది తగ్గుతూ వచ్చి,
 - 8వ ప్రణాళిక నాటికి 50% కంటే తక్కువకు పడిపోయింది.
- 8వ ప్రణాళికలో ప్రభుత్వ ఆధిపత్యం తగ్గుతూ ప్రైవేట్ రంగం ఆధిపత్యం కనిపిస్తోంది.

ECONOMY

వివిధ ప్రణాళికలు - వివిధ రంగాలవారీ వ్యయం (శాతాల్లో):

ప్రణాళిక	వ్యవసాయ రంగం	శక్తి	పరిశ్రమలు	రవాణా, సమాచారం	సాంఘిక సేవలు
I	31	13	6	27	22
II	20	10	24	28	18
III	21	14	23	25	17
IV	24	15	23	20	18
V	22	19	26	18	17
VI	24	28	16	16	16
VII	22	28	13	19	18
VIII	21	27	10	21	22
IX	21.4	23.3	6.4	25.1	23.8
X	20.2	22.4	4.0	21.4	27
XI	18.5	23.4	4.2	18.3	30.3

వ్యవసాయం & నీటిపారుదల:-

I, IV ప్రణాళికలో ప్రథమస్థానం

- వ్యవసాయం-అనుబంధ రంగాలు, గ్రామీణాభివృద్ధి, ప్రత్యేక పథకాల కార్యక్రమం, నీటిపారుదల - వరదల నివారణ ఇవన్నీ కలిపి వ్యవసాయం & నీటిపారుదలగా పిలువబడుతున్నాయి.
- 1వ ప్రణాళికలో దీనికి 31% కేటాయించగా, 10వ ప్రణాళిక 20% కి తగ్గింది.
- 11వ ప్రణాళికలో దీనికి 18.5 % కేటాయించెను.

శక్తి :-

- 6వ ప్రణాళిక నుండి విద్యుత్తుకు బదులు 'శక్తి' అనే పదం ఉపయోగిస్తున్నారు.
- దీనిలో శక్తి, పెట్రోలియం, బొగ్గు, లిగ్నైట్, సాంప్రదాయేతర వనరులు భాగాలుగా ఉన్నాయి.
- మొదటి 4 ప్రణాళికలలో 10-15% మధ్య కేటాయింపులు జరిగెను. 6వ ప్రణాళిక నుండి కేటాయింపులు పెరిగెను. 6,7,8 ప్రణాళికలలో శక్తి ప్రథమస్థానం ఆక్రమించింది.

రవాణా & సమాచారం:-

- 2,3,9 ప్రణాళికలలో ప్రథమస్థానం రవాణా & సమాచారం
- 11వ ప్రణాళికలో దీనిపై 18% వనరులు కేటాయించెను.
- సమాచార రంగంలో ప్రైవేట్ రంగం ముందుకు రావడమే దీనికి కారణం.

పరిశ్రమలు, గనులు:-

భారీ, కీలక, మధ్య, చిన్న తరహా పరిశ్రమలు & గనులు దీనిలో భాగాలు.

- 1వ ప్రణాళికలో దీనిపై 6% మాత్రమే కేటాయించెను.
- 2వ ప్రణాళికలో ఇది 24% కి పెరిగింది.
- 5వ ప్రణాళికలో ఇది ప్రథమస్థానం పొందింది.
- 6వ ప్రణాళిక నుండి తగ్గుతూ వస్తోంది.
- 10వ ప్రణాళికలో కేవలం 4% మాత్రమే వ్యయం జరిగింది.
- 11వ ప్రణాళికలో 4.2% మాత్రమే కేటాయించెను.

ప్రభుత్వరంగ వ్యయమంతా భారీపరిశ్రమల్లోనే జరిగింది. అనగా గృహ, చిన్న పరిశ్రమలకు ప్రాధాన్యమివ్వలేదు. అందుచే గాంధీయ ఆర్థికవేత్తలు విమర్శించారు.

సాంఘిక సేవలు: విద్య, ఆరోగ్యం, గృహ, పట్టణాభివృద్ధి, వెనకబడిన తరగతులు దీనిలో భాగాలు.

10,11వ ప్రణాళికలలో ఇది ప్రథమస్థానం పొందినది.

- నిర్దేశించిన లక్ష్యాలకంటే ఎక్కువ వృద్ధిని సాధించిన ప్రణాళికలు: 1,5,6,7,8
- నిర్దేశించిన లక్ష్యాలకంటే తక్కువ వృద్ధిని సాధించిన ప్రణాళికలు: 2,3,4,9,10
- ఎక్కువగా విజయవంతం అయిన ప్రణాళికలు: 1,8
- అతితక్కువ వృద్ధిరేటును సాధించిన ప్రణాళిక: 3వ ప్రణాళిక
- ఇప్పటి వరకూ అత్యధిక వృద్ధిరేటు సాధించినది: 10వ ప్రణాళిక

ప్రణాళికలు-విజయాలు, అపజయాలు

విజయాలు:

1. జాతీయ, తలసరి ఆదాయాలు పెరిగాయి:-

- 1980 దశకానికి పూర్వం జాతీయ, తలసరి ఆదాయాలు 3.4%, 1.2% చొప్పున పెరిగాయి.
- 1980 తర్వాత 5.5%, 3.4% చొప్పున పెరిగాయి.
- అంటే రాజ్ కృష్ణ పేర్కొన్న 'హిందూ వృద్ధిరేటు' ను అధిగమించగలిగాం.
- 10వ ప్రణాళికలో వృద్ధి 7.8% నమోదైంది. అనగా జాతీయ, తలసరి ఆదాయాలు ఆశించిన విధంగా పెరిగాయి.

2. వ్యవసాయ అభివృద్ధి:-

1960 దశకంలో IADP, IAAP, HYVP, హరితవిప్లవం లు ప్రారంభించబడ్డాయి. ఫలితంగా ఎరువుల

వినియోగం 1950-51 లో 0.7 మిలియన్ టన్నులకాగా, 2008-09 నాటికి 25 మిలియన్ టన్నులకు పెరిగింది.

- నీటిపారుదల గల భూమి : 1950-51 లో 23 మిలియన్ హెక్టార్లు కాగా, 2008-09 నాటికి ఇది 85 మిలియన్ హెక్టార్లకు పెరిగింది (3 రెట్లకు పైగా పెరిగింది).
- ఆహారధాన్యాల ఉత్పత్తి 1950-51లో 51 మిలియన్ టన్నులు కాగా, 2008-09 నాటికి 234 మిలియన్ టన్నులకి పెరిగింది. 2010-11 లో 241MT కి చేరింది.

వ్యవసాయోత్పత్తులు(మి టన్నుల్లో)	1950-51	2008-09	2010-11
ఆహార ధాన్యాలు	51	234	241.6
వరి	21	99	95
గోధుమ	7	81	80.8
బంగాళాదుంప	2	29	-

- 58 సం||ల కాలంలో బంగాళాదుంపల ఉత్పత్తిలో అత్యధిక పెరుగుదల ఉంది.
- బంగాళాదుంపల తర్వాత గోధుమ ఉత్పత్తిలో అధిక పెరుగుదల కనిపిస్తుంది.

3. పరిశ్రమల వృద్ధి:-

- భారీ పరిశ్రమల్లో వైవిధ్యీకరణ సాధించగలిగాం.
- జనతా ప్రభుత్వం 6వ ప్రణాళికను ప్రవేశపెడుతూ భారత పారిశ్రామిక సామర్థ్యం విస్తరించుటయేగాక వైవిధ్యీకరణ చెందినదని పేర్కొనెను. దీనికికారణం - మహాలనోబిస్ భారీ పరిశ్రమల వ్యూహమే.

ECONOMY

పారిశ్రామికీకృతములు	1950-51	2008-09
బొగ్గు (MT)	32	525
ఇనుము (MT)	3	215
విద్యుత్ KWH (B)	5	724
పెట్రోలియం (MT)	0.3	33

➤ వినియోగ వస్తువుల ఉత్పత్తి కూడా ప్రణాళికల కాలంలో పెరిగింది.

4. ఆర్థిక అవసాహనా సౌకర్యాలు వృద్ధి చెందాయి:-

➤ రోడ్లు, రవాణా, నీటిపారుదల, జలవిద్యుత్ ప్రాజెక్టులు, బ్యాంకింగ్ సంస్థలు వృద్ధిచెందాయి.

5. ఎగుమతులు, దిగుమతుల వైవిధ్యం:-

➤ భారత ఎగుమతుల్లో మార్పు వచ్చింది. ప్రారంభంలో ముడిసరుకులు ఎగుమతి జరిగేది.

నేడు మూలధన, ఇంజనీరింగ్ వస్తువులను ఎగుమతి చేస్తున్నాం.

➤ మన దిగుమతుల్లో కూడా మార్పు వచ్చింది. వినియోగ వస్తువుల దిగుమతి తగ్గింది. వాటిని మనమే తయారు చేసుకుంటున్నాం. అనగా దిగుమతుల ప్రతిస్థాపన జరిగింది.

➤ మూలధన వస్తువుల దిగుమతులపై ఆధారపడటం తగ్గింది.

6. Development of Science & Technology :-

➤ ఆధునిక పరిశ్రమలను నిర్వహించగలిగే సాంకేతిక, నిర్వహణా నైపుణ్యంను సాధించగలిగాం.

➤ Middle East ఆఫ్రికాదేశాలకు మనమే సాంకేతిక నిపుణులను పంపేస్తామికి ఎదగగలిగాం.

అంతరిక్షంలోకి అడుగుపెట్టిన 6వ దేశంగా భారత్ గుర్తింపు పొందింది.

7. Development of Huge Educational System:-

➤ 2004-05 నాటికి 1-12 తరగతుల మధ్య School Enrollment 21.9 కోట్ల మంది కలరు.

➤ ప్రపంచంలోనే ఇంత భారీనమోదు కలిగిన దేశాల్లో చైనా తర్వాత భారత్ 2వ స్థానంలో ఉంది.

8. పొదుపు పెట్టుబడుల పెరుగుదల:-

➤ 1950-51 లో భారత పొదుపు జి.డి.పి లో 9% లోపు ఉండేది. 2009-10 నాటికి ఇది 33.7%కి పెరిగింది.

ఇదే కాలంలో పెట్టుబడి కూడా 9% నుండి 36.5% కి పెరిగింది.

➤ ప్రణాళికలు పూర్తయిన 40సం॥ల తర్వాత లక్షావాలా భారత ప్రణాళికల విజయంపై వ్యాఖ్యానిస్తూ;

- పొదుపు, పెట్టుబడులు పెరిగాయనీ;

- ఆహారధాన్యాల్లో స్వావలంబన సాధించగలిగామనీ;

- భారత పారిశ్రామిక నిర్మాణంలో మార్పొచ్చిందనీ;

- నైపుణ్యంగల మానవశక్తిని వృద్ధిచేసుకోగలిగామనీ;

- బ్యాంకింగ్ వ్యవస్థ విస్తరించిందనీ;

- ప్రభుత్వ, సహకార సంస్థలు విస్తరించాయనీ;

- ప్రజల జీవన నాణ్యతలో (Birth Rate, death Rate, IMR) మార్పు వచ్చిందనీ పేర్కొనెను.

వైఫల్యములు:-

- సుఖ్‌మాయ్ చక్రవర్తి "Development Planning the Indian Experience" గ్రంథంలో వైఫల్యాలను చర్చించెను. అవి:

1. ప్రభుత్వరంగ సంస్థలు సమర్థవంతంగా పనిచేయకపోవడం
2. వృత్తులవారీ విభజనలో మార్పురాకుండుట
3. వ్యవసాయరంగంలో మార్పు అసంపూర్ణంగా ఉండుట

Ex: భూసంస్కరణలు సమర్థవంతంగా అమలుచేయలేకపోవడం.

- ఇవిగాక కొన్ని సాధారణ వైఫల్యాలు కన్పిస్తున్నాయి.

1. పేదరిక నిర్మూలనలో వైఫల్యం:-

- 1973-74 లో 55% ఉన్న పేదరికం 2004-05 నాటికి 27.5% కి తగ్గింది. ఈ కాలంలో పేదల సంఖ్య 32 కోట్ల నుండి 30 కోట్లకు మాత్రమే తగ్గింది.
- సురేష్ టెండూల్కర్ నివేదికలో 37% పేదరికం అంటే 40 కోట్ల మంది పేదలు కలరు.
- P.R. బ్రహ్మానంద వేతన-వస్తు నమూనా ద్వారా పేదరికంపై ప్రత్యక్షంగా దాడిచేయడానికి బదులు పేదరిక నిర్మూలనా పద్ధతులు అవలంబించెను అనెను.

2. నిరుద్యోగిత:-

- మొదట్నుంచీ మూలధన సాంద్రత ఉత్పత్తి పద్ధతులకు ప్రాధాన్యమిచ్చెను. ఫలితంగా నిరుద్యోగిత తగ్గలేదు.
- 1వ ప్రణాళికలో 5 మిలియన్లు ఉన్న నిరుద్యోగులు 10వ ప్రణాళిక ప్రారంభనాటికి 35 మిలియన్లకు చేరెను.

3. ఆదాయ అసమానతలు తగ్గలేదు.
4. నల్లధనంను తగ్గించలేకపోయెను (జి.డి.పి. లో 40% కలదు)
5. ఆర్థికశక్తి కేంద్రీకరణను నిరోధించలేకపోయెను.
6. భూసంస్కరణల అమలులో వైఫల్యం.

ఆర్థిక సంస్కరణలు (ECONOMIC REFORMS)

1991 నాటికి భారత ఆర్థిక వ్యవస్థ.. ప్రభుత్వ ఆధిపత్యంగల ఆర్థికవ్యవస్థగా రూపొందినది. 1991 నాటి ఆర్థిక సమస్య అకస్మాత్తుగా సంభవించినది కాదు. ఇది గతంలోని ప్రభుత్వ విధానాల ఫలితమే.

సంస్కరణలకు పూర్వం ఆర్థికవ్యవస్థ లక్షణాలు: -

1. మిశ్రమ ఆర్థిక వ్యవస్థ: -

- * 1948-పారిశ్రామిక తీర్మానం మిశ్రమ ఆర్థికవ్యవస్థకు పునాదివేసింది.
- * 1956-పారిశ్రామిక తీర్మానం మిశ్రమ ఆర్థికవ్యవస్థను బలోపేతం చేసింది.
- * 1955, 1969, 1980, 1956, 1972 లలో వివిధ బ్యాంకులు, బీమా సంస్థలను జాతీయం చేయుటద్వారా ప్రభుత్వరంగం విస్తరించింది.

2. ప్రభుత్వరంగ విస్తరణ: -

- * 1951-52 లో 5 ప్రభుత్వరంగ సంస్థలు ఉండేవి (29 కోట్ల పెట్టుబడితో),
- * 1991-92 నాటికి ఇవి 237 సంస్థలకు పెరిగెను (118 వేల కోట్లకు పెరిగెను).

3. ప్రైవేటీకరంగంపై అధిక నియంత్రణ: -

- * L,P,Q (లైసెన్సులు, పర్మిట్లు, కోటాలు) వంటి విధానాల ద్వారా ప్రైవేటీకరంగాన్ని నియంత్రించెను.
- * 1951 లో Industrial Development and Regulation Act ద్వారా పారిశ్రామిక లైసెన్సింగ్ విధానంను ప్రవేశపెట్టెను.
- * 1969 లో MRTP ని ప్రవేశపెట్టి పరిశ్రమలను విస్తరించాలన్నా, స్థలాన్ని మార్పిడి చేయాలన్నా ముందు అనుమతి పొందాలి...అనే నిబంధన ద్వారా నియంత్రించెను.

4. విదేశీ మూలధనం, పెట్టుబడి: -

- * 1991 కి పూర్వం విదేశీ పెట్టుబడిపై అధిక ఆంక్షలుండేవి.
- * విదేశస్థులు సగం కంటే తక్కువ శాతం మాత్రమే పెట్టుబడులు పెట్టాలి. యాజమాన్యం భారతీయుల చేతులలో ఉండేది.

5. విదేశీ వ్యాపార విధానం:-

- * 1991 కి పూర్వం దిగుమతుల ప్రతిస్థాపనకు ప్రాధాన్యమిచ్చెను.
- * చిన్న పరిశ్రమలకు కూడా రక్షణ కల్పించెను. ఫలితంగా మన వస్తువులు అంతర్జాతీయ పోటీకి నిలబడలేకపోయాయి.
- * 1956 లో State Trading Corporation స్థాపించుట ద్వారా విదేశీ వ్యాపారం క్రమబద్ధీకరించబడింది.
- * 1963 లో Minerals and Metals Trading Corporation ను స్థాపించుట ద్వారా లోహ వ్యాపారంను ప్రభుత్వ స్వాధీనం చేసుకున్నది.
- * విదేశీ మారక నియంత్రణకై 1973 లో Foreign Exchange Regulating Act (FERA) తీసుకొచ్చారు.

నూతన ఆర్థిక సంస్కరణల ఆవశ్యకత:-

1. **తక్కువ, అసంతృప్తి వృద్ధిరేటు** సంస్కరణలకు పూర్వం భారత్ లో వృద్ధిరేటు అల్పంగా ఉంది మరియు అసంతృప్తికరంగా ఉంది. దీనికి కారణం PSU ల అసమర్థత, ప్రైవేట్ రంగంపై విపరీత నియంత్రణ.

2. ఇతర దేశాల అనుభవం

* చైనా ప్రైవేట్ పెట్టుబడులకు ద్వారాలు తెరిచి వృద్ధి పథంలో పయనిస్తుంది.

* ఉత్తర కొరియా, తూర్పు ఐరోపా దేశాలు ప్రభుత్వ నియంత్రణావ్యవస్థను కలిగి అల్ప వృద్ధిరేటుతో ఉండగా, దక్షిణ కొరియా, పశ్చిమ ఐరోపా దేశాలు మార్కెట్ ఆర్థికవ్యవస్థకు ప్రాధాన్యమిచ్చి అధిక వృద్ధిని కలిగి ఉన్నాయి.

* మలేషియా, థాయిలాండ్, సింగపూర్లు మార్కెట్ ఆర్థికవ్యవస్థవైపు పయనించి అధిక వృద్ధితో ముందుకు పోతున్నవి. దీనితో భారత ఆర్థికవ్యవస్థ ఆలోచించాల్సిన సమయమొచ్చింది.

3. **ప్రభుత్వ సంస్థల అసమర్థత :-** ప్రభుత్వరంగ సంస్థల (PSUs) లో అసమర్థ యాజమాన్యం, వారి ఉత్పాదకతతో సంబంధం లేకుండా జీతాలివ్వడం, ఉద్యోగులలో పని సంస్కృతి కొరవడటం వలన ప్రభుత్వ సంస్థలు ఎక్కువగా నష్టాల్లో నడిచేవి.

4. **ద్రవ్యోల్బణం:-** 1990-91 లో ద్రవ్యోల్బణం రెండంకెల సంఖ్య (సుమారు 16%) కు చేరుకుంది.

5. **కోశలోటు:-** అంతర్గత ఋణాలు పెరుగుట, ప్రణాళికేతర వ్యయం, వడ్డీ చెల్లింపులు పెరగడం మరోవైపు పన్నురాబడి...వ్యయం పెరిగినంత వేగంగా పెరగకపోవడం వల్ల కోశలోటు ఏర్పడింది. 1991 నాటికి కోశలోటు 6.6% కి చేరింది.

6. BOP లో సంక్షోభం:-

* కోశలోటును భర్తీ చేసుకునేందుకు విదేశాల నుండి అధికంగా ఋణాలు స్వీకరించడం, దిగుమతులు భారీగా పెరగడం, దానికనుగుణంగా ఎగుమతులు పెరగకపోవడం వలన BOP నందు సంక్షోభం ఏర్పడింది.

* విదేశీ మారకపు నిల్వలు 15 రోజుల దిగుమతులకు కూడా సరిపడగా లేవు.

* 1991 లో భారత విదేశీ మారక నిల్వలు 2.2 బిలియన్ డాలర్లు.

* 1991 నాటికి ఎగుమతి ఆర్జనలో 30% ఋణసేవలకైపోతుంది.

* 1991 ఆర్థిక సంక్షోభానికి ప్రధానకారణం BOP లో ఏర్పడిన సంక్షోభమే.

* 1990 లో గల్ఫ్ సంక్షోభం కూడా మన BOP పై ప్రతికూల ప్రభావం చూపింది.

లక్ష్యాలు

* కోశలోటును తగ్గించుట

* ప్రభుత్వరంగ పరిధిని తగ్గించి, ప్రైవేట్ రంగానికి అప్పగించుట

* పారిశ్రామిక లైసెన్సుల ఎత్తివేత

* విదేశీ పెట్టుబడులను ప్రోత్సహించుట

* విదేశీ వ్యాపారంలో Tarriff లు, Quota ల ఎత్తివేత మొదలగునవి.

1991 నాటికి భారత ఆర్థికవ్యవస్థలో కనబడే లక్షణాలు :-

1. ప్రభుత్వరంగ ఆధిపత్యంలో ఎక్కువ పరిశ్రమలు ఉండటం

2. లైసెన్సింగ్ విధానం
3. MRTP ఆంక్షలు
4. MNCs పై ఆంక్షలు
5. బ్యాంకులపై ప్రభుత్వ నియంత్రణ
6. Stock Exchange పై ప్రభుత్వ నియంత్రణ
7. దిగుమతులపై ఆంక్షలు
8. అధిక పన్నులు.

1991 - ఆర్థిక సంస్కరణలలో భాగాలు:- 1980 వ దశకం మధ్యలో రాజీవ్ గాంధీ కాలంలో దిగుమతల సరళీకరణ జరిగినప్పటికీ పూర్తిస్థాయి సంస్కరణలు 1991 లో పి.వి.నరసింహారావు, మన్మోహన్ సింగ్ ల ఆధ్వర్యంలో జరిగాయి. ఈ నూతన ఆర్థిక సంస్కరణలను 2 రకాలుగా పిలుస్తారు.

1. Macro Economic Stabilisation Measures (స్థూల ఆర్థిక స్థిరీకరణ చర్యలు) ఇవి స్వల్పకాలానికి చెందినది. వీటినే 'Demand Management' చర్యలు అంటారు.

2. Structural Adjustment Policy (SAP) /నిర్మాణాత్మక సర్దుబాటు చర్యలు. ఇవి దీర్ఘకాలానికి చెందినది. మరియు సప్లయ్ వైపు ఆర్థికవ్యవస్థకు చెందినది.

1. స్థూల ఆర్థిక స్థిరీకరణ చర్యలు:- ఆర్థిక వ్యవస్థలో వెంటనే సర్దుబాటు చేసేందుకు ఉపయోగించినవి. దీనిలో భాగంగా;

ఎ) ద్రవ్యోల్బణాన్ని తగ్గించుట:- ద్రవ్య సప్లయ్ ను తగ్గించుట ద్వారా ద్రవ్యోల్బణాన్ని తగ్గించే ప్రయత్నం చేసెను.

బి) కోశ సర్దుబాటు చర్యలు:- పన్నురాబడిని పెంచేందుకు 1991 లో రాజాచెల్లయ్య కమిటీ నియమించారు.

* ప్రణాళికేతర వ్యయాన్ని తగ్గించేందుకు 2000లో గీతాకృష్ణన్ కమీషన్ నియమించారు.

* పన్నేతర రాబడిని పెంచేందుకు నీటి పారుదల, విద్యుత్, రోడ్లు మొదలగు వాటిపై యూజర్ చార్జీలు విధించెను.

* కోశలోటును తగ్గించేందుకు 2003లో FRBM చట్టాన్ని ప్రవేశపెట్టెను.

సి) BOP లో సర్దుబాట్లు:- BOP లో లోటును తగ్గించేందుకు రూపాయి మూల్యాహీనీకరణ చేసెను.

* 1992-93 లో LERMS ను ప్రవేశపెట్టెను.

2. Structural Adjustment Policy:-

దీనిలో భాగంగా LPG ని ప్రవేశపెట్టెను.

ఎ) సరళీకరణ (L- Liberalisation):- నియంత్రిత ఆర్థికవ్యవస్థకు స్వేచ్ఛను ప్రసాదించుటయే 'సరళీకరణ'. అనగా ప్రభుత్వ జోక్యం తగ్గించి మార్కెట్ శక్తులకు స్వేచ్ఛనివ్వడమే.

* భారత్ లో 1991 లో 18 పరిశ్రమలు మినహా మిగిలిన వాటికి లైసెన్సులు ఎత్తివేసెను. ప్రస్తుతం లైసెన్సులను 5 కు కుదించెను.

* విదేశీ పెట్టుబడుల పరిమితిని పెంచెను.

* Mining, Ports, Harbers, అవస్థాపనా సదుపాయాల్లో 100% విదేశీ పెట్టుబడులను అనుమతించెను.

బి) ప్రైవేటీకరణ (P- Privatisation):- దీనిలో భాగంగా ప్రభుత్వానికి Reserve చేసిన పరిశ్రమల సంఖ్యను '8' కి తగ్గించెను. ప్రస్తుతం '3' కు తగ్గించారు. ప్రభుత్వరంగ సంస్థలలో పెట్టుబడులను ఉపసంహరించెను.

సి) ప్రపంచీకరణ (G- Globalisation) :- భారత ఆర్థికవ్యవస్థను ప్రపంచ ఆర్థిక వ్యవస్థతో అనుసంధానం చేయుటయే 'ప్రపంచీకరణ'. దీనిలో భాగంగా;

- * వస్తువులు, సేవలు, మూలధనం, సాంకేతిక పరిజ్ఞానం లను ప్రపంచదేశాల మధ్య తరలించేటపుడు ఎలాంటి ముందస్తు అనుమతులు తీసుకోనక్కర్లేదు.
- * దిగుమతి లైసెన్సులను సరళీకరించెను.
- * దిగుమతి సుంకాలను 97% నుండి తగ్గించుకుంటూ వచ్చి 10% కి తీసుకువచ్చెను.

డి) విదేశీ మారక నిర్వహణలో సంస్కరణలు: -

- * 1992-93 Budget లో LERMS (Liberatised Exchange Rate Management System) ను ప్రవేశపెట్టెను. దీనిలో ఎగుమతిదారుడు తాను సంపాదించిన విదేశీమారక ద్రవ్యములో 40% RBI కి అధికారిక రేటువద్ద వినిమయం చేసి రూపాయిలోకి మార్చుకోగా మిగిలిన 60% బహిరంగ మార్కెట్లో demand supply ఆధారంగా నిర్ణయించబడ్డ వినిమయరేటుకు మార్పిడిచేసి రూపాయిలోకి మార్చుకొనును. అనగా రూపాయికి పాక్షిక మార్పిడి కల్పించెను. ఈ పద్ధతిని "ద్వంద్వ వినిమయ రేటు" అంటారు.
- * 1993-94 బడ్జెట్ లో రూపాయికి Trade Account లో పూర్తి మార్పిడి అవకాశం కల్పించెను (Full convertability of Rupee on Trade Account).
- * 1994 ఆగస్టు (1994-95) లో Current Account లో రూపాయికి పూర్తి మార్పిడి కల్పించెను. (Full Convertability of Rupee on Current Account)
- * మూలధన ఖాతాలో రూపాయికి పూర్తి మార్పిడి కల్పించే విషయంలో RBI మాజీ DY. గవర్నర్ అయిన S.S. తారాపూర్ని 1997 లో నియమించెను.
- తారాపూర్ కమిటీ కోశలోటును 3.5% కు తగ్గించి, ద్రవ్యోల్బణంను 3%-5% మధ్య ఉంచి, CRR ను 3% కి తగ్గించి, NPA ను 5% కి తగ్గించి రూపాయికి మూలధన ఖాతాలో పూర్తి మార్పిడిని అందించాలని పేర్కొన్నది.
- 2006 లో తారాపూర్ కమిటీని రెండవసారి నియమించెను.

ఇది 3 దఫాలుగా రూపాయికి పూర్తి మార్పిడి కల్పించాలని పేర్కొన్నది.

మొదటి దఫా - 2006-07 లో

రెండవ దఫా - 2007-09 లో

మూడవ దఫా - 2011 నాటికి మూలధన ఖాతాలో పూర్తిమార్పిడిని కల్పించాలి.

> ఆర్థిక సంస్కరణలను మరోక విధంగా కూడా వర్గీకరించవచ్చు.

1. మొదటి తరం సంస్కరణలు
2. రెండవ తరం సంస్కరణలు

1. మొదటి తరం సంస్కరణలు

ఎ) పారిశ్రామిక రంగ సంస్కరణలు:-

- * లైసెన్సుల ఎత్తివేత
- * ప్రభుత్వానికి Reserve చేసిన వాటిని తగ్గించుట
- * MRTP చట్టం సవరించుట.

అనగా de-licensing, de-reservation, de-Regulation లాంటి చర్యలు.

బి) ప్రభుత్వరంగ సంస్కరణలు:-

- * ప్రభుత్వరంగ పాత్రను కుదించుట
- * Golden Shake hand
- * మినీరత్న, నవరత్న, మహారత్న విధానాలు
- * National Renewal Fund (NRF) ఏర్పాటు

సి) కోశపరమైన సంస్కరణలు :-

- * పన్నురేట్లు తగ్గించి పన్నురాబడిని పెంచుట
- * సబ్సిడీలు తగ్గించుట
- * ప్రభుత్వోద్యోగుల పరిమాణాన్ని తగ్గించుట
- * User Charges విధించుట

డి) బ్యాంకింగ్ రంగ సంస్కరణలు :-

- * బ్యాంకింగ్ రంగంలో నరసింహం కమిటీ సిఫార్సుల అమలు.
- * SLR, CRR లను తగ్గించుట
- * Computerisation of Banks
- * CRAR/ CAR (Capital to Risk Assets Ratio) ను Banks అనుసరించుట
- * NPA (Non Performing Assets- నిరర్థక ఆస్తులు) ను తగ్గించేందుకు Assets Reconstruction Company (ARC) ఏర్పాటుచేయుట (2002 లో)
- * BSRB ని రద్దుచేయడం,

ఇ) విదేశీరంగ సంస్కరణలు:-

- * 1991 లో రూపాయి విలువను తగ్గించడం.
- * Quantitative Restrictions ఎత్తివేయుట.
- * ఎగుమతులను ప్రోత్సహించేందుకు Exports Orient Units (EOU) ను స్థాపించుట
- * దిగుమతి సుంకాలను తగ్గించుట

RAMAKRISHNA

ECONOMY

* SEZ లను ఏర్పాటు చేయుట

* రూపాయికి పూర్తి మార్పిడి కల్పించుట.

2. రెండవతరం సంస్కరణలు :-

రెండవతరం సంస్కరణలలో '2' భాగాలు కలవు.

ఎ) మొదటి తరం సంస్కరణల కొనసాగింపు

బి) నూతనంగా ప్రవేశపెట్టిన సంస్కరణలు

నూతనంగా ప్రవేశపెట్టిన సంస్కరణలు :-

మొదటితరం సంస్కరణలు విస్మరించిన అంశాలపై 2వ తరం దృష్టి సారించింది.

1. **శ్రామిక సంస్కరణలు :-** దీనిలో కార్మికుల చట్టాల్లో సరళత్వంను తీసుకొచ్చారు. అనగా కార్మికుల నియామకంలోను, తొలగింపులోను యజమానికి స్వేచ్ఛ ఇచ్చెను.

2. **వ్యవసాయరంగ సంస్కరణలు :-** 2000 సం॥లో నూతన వ్యవసాయ విధానం ప్రకటించి వ్యవసాయ వృద్ధిరేటును 4% సాధించాలని నిర్దేశించెను.

* వ్యవసాయరంగంలోకి ప్రైవేట్, Corporate పెట్టుబడులను ప్రోత్సహించెను.

* వ్యవసాయ వస్తువుల తరలింపులపై ఆంక్షలు ఎత్తివేసెను.

* వ్యవసాయ వస్తువులలో Future Trading కి అవకాశం కల్పించెను.

* Agriculture Export Zones (AEZ) ను ప్రోత్సహించెను.

3. రాష్ట్రాలకు సంస్కరణల విస్తరింపు :-

* FRBM Act ను రాష్ట్రాలకు విస్తరించడం

* VAT ను రాష్ట్రాలకు విస్తరించుట

4. Legal System: - నూతన ఆర్థిక సంస్కరణల్లో భాగంగా మన చట్టాలను తాజాపరచడం జరిగెను.

Ex: MRTP చట్టం స్థానంలో 'పోటీ చట్టం'.

SICA స్థానంలో 'కంపెనీ సవరణ బిల్లు చట్టం'.

పాత పన్నుల స్థానంలో క్రొత్తగా 'GST చట్టం'.

5. సాంఘిక భద్రతా సంస్కరణలు

6. పర్యావరణ కొనసాగింపు సంస్కరణలు

7. విద్యాసంబంధ సంస్కరణలు

సమీక్ష:- * నూతన ఆర్థిక సంస్కరణల వల్ల వృద్ధిరేటు పెరిగింది. పారిశ్రామిక రంగంలో వృద్ధి మెరుగైంది.

* PSUs గతం కంటే మెరుగ్గా పనిచేస్తున్నాయి (Public Sector Units).

* సేవారంగం...ముఖ్యంగా IT రంగం వృద్ధి చెందుతోంది.

* విదేశీ పెట్టుబడులు పెరుగుచున్నవి.

* విదేశీ వ్యాపారం పెరిగింది.

అయితే కొన్ని ప్రతికూల అంశాలు కలవు.

- నిరుద్యోగిత పెరుగుతుంది.
- ముఖ్యంగా వ్యవస్థీకృత రంగంలో ఉపాధి తగ్గి, అవ్యవస్థీకృత రంగంలో ఉపాధి పెరుగుతోంది.
- Regular Employees తగ్గుతూ casual Labour పెరుగుతున్నారు.
- వ్యవసాయరంగంలో పెట్టుబడులు క్షీణించడం వలన సంక్షోభం ఏర్పడుతుంది.
- ప్రాంతీయ అసమానతలు పెరుగుతున్నవి.
- దేశ ఆర్థిక సార్వభౌమత్వం తగ్గవచ్చు అనేది విమర్శకుల వాదన.

పేదరిక నిర్మూలన - నిరుద్యోగ నిర్మూలన పథకాలు & ముఖ్య సంస్థలు స్థాపన

- | | |
|---|-----------|
| 1. సామాజిక అభివృద్ధి పథకం (CDP) | - 1952 |
| 2. జాతీయ విస్తరణ సేవా పథకం (NES) | - 1953 |
| 3. చిన్న పరిశ్రమల అభివృద్ధి సంస్థ (SIDO) | - 1954 |
| 4. ఖాదీ గ్రామీణ పరిశ్రమల కార్యక్రమం (KVIP) | - 1957 |
| 5. సాంధ్ర వ్యవసాయ జిల్లాల కార్యక్రమం (IADP) | - 1960-61 |
| 6. సాంధ్ర వ్యవసాయ ప్రాంతాల కార్యక్రమం (IAAP) | - 1965 |
| 7. క్రెడిట్ ఆధరైజేషన్ స్కీమ్ (CAS) | - 1965 |
| 8. అధిక దిగుబడి వంగడాల కార్యక్రమం (HYVP) | - 1966-67 |
| 9. ఇండియన్ టూరిజం డెవలప్‌మెంట్ కార్పొరేషన్ (ITDC) | - 1966 |
| 10. హరితవిప్లవం | - 1966-67 |
| 11. బహుళ పంటల కార్యక్రమం | - 1966-67 |
| 12. గ్రామీణ విద్యుదీకరణ కార్పొరేషన్ | - 1969 |
| 13. మహారాష్ట్ర ఉపాదిహామీ పథకం | - 1972-73 |
| 14. అనావృష్టి ప్రాంతాల అభివృద్ధి పథకం | - 1973-74 |
| 15. ఎక్స్‌పోరేటర్స్ రూరల్ వాటర్ సపై ప్రోగ్రాం (ARWSP) | - 1972-73 |
| 16. కమాండ్ ఏరియా డెవలప్‌మెంట్ ప్రోగ్రాం | - 1974-75 |
| 17. 20 సూత్రాల కార్యక్రమం | - 1975 |
| 18. నేషనల్ ఇనిస్టిట్యూట్ ఫర్ రూరల్ డెవలప్‌మెంట్ | - 1977 |
| 19. ఎడారి అభివృద్ధి పథకం | - 1977-78 |
| 20. పనికి ఆహార పథకం | - 1977-78 |
| 21. అంత్యోధయ పథకం (రాజస్థాన్‌లో ప్రారంభం) | - 1977-78 |
| 22. ట్రైనింగ్ రూరల్ యూత్ ఫర్ సెల్ఫ్ ఎంప్లాయిమెంట్ | - 1979 |
| 23. సమీకృత గ్రామీణ అభివృద్ధి పథకం (1978-79లో మొదట ప్రారంభం) | - 1980 |
| 24. జాతీయ గ్రామీణ ఉపాధి పథకం (NREP) | - 1980 |
| 25. డ్వాక్రా (DWCRA) | - 1982 |
| 26. గ్రామీణ ప్రాంతాల్లో భూమి లేనివారికి ఉపాది హామీ పథకం (RLEGP) | - 1983 |
| 27. రైతు వ్యవసాయ సేవా కేంద్రాలు (FASC's) | - 1983-84 |
| 28. భారత పారిశ్రామిక పునర్నిర్మాణ బ్యాంకు (IRBI) | - 1985 |
| 29. సమగ్ర పంటల బీమా పథకం | - 1985 |

ECONOMY

- | | |
|--|----------------------|
| 30. CAPART - కౌన్సిల్ ఫర్ ఎడ్యూకేషన్ అండ్ రూరల్ టెక్నాలజీ | - 1986 |
| 31. పట్టణ పేదలకు స్వయం ఉపాది పథకం (SEPUP) | - 1986 |
| 32. SEBI | - 1988 |
| 33. జవహర్ రోజ్ గార్ యోజన (JRY) | - 1989 |
| 34. నెహ్రూ రోజ్ గార్ యోజన (NRY) | - 1989 |
| 35. స్కీమ్ ఆఫ్ అర్బన్ మైక్రో ఎంటర్ ప్రైజిస్ | - 1990 |
| 36. నేషనల్ రిన్యూవల్ ఫండ్ | - 1992 |
| 37. SITRA- (గ్రామీణ కళాకారులకు మెరుగైన పరికరాల సమై) | - 1992 |
| 38. ఎంప్లాయిమెంట్ ఎన్యూరెన్స్ స్కీమ్ (EAS) | - 1993 |
| 39. MPLADS (పార్లమెంటు సభ్యుల స్థానిక ప్రాంతాల అభివృద్ధి పథకం) | - 1993 |
| 40. ప్రధానమంత్రి రోజ్ గార్ యోజన | - 1993 |
| 41. DRDA జిల్లా గ్రామీణ అభివృద్ధి ఏజెన్సీ | - 1993 |
| 42. మహిళా సమృద్ధి యోజన | - 1993 |
| 43. PMIUPEP | - 1995 |
| 44. జాతీయ సాంఘిక సహాయ పథకం (NSAP) | - 1995 |
| 45. గంగా కళ్యాణ యోజన (GKY) | - 1997-98 |
| 46. భారత పారిశ్రామిక పెట్టుబడి బ్యాంకు (IIBI) | - 1997 |
| 47. స్వర్ణజయంతి సహరి రోజ్ గార్ యోజన (SJSRY) | - 1997 డిసెంబర్ |
| 48. రాజరాజేశ్వరి మహిళా కళ్యాణ యోజన | - 1998 |
| 49. స్వర్ణజయంతి గ్రామ స్వరాజ్ గార్ యోజన | - 1999 ఏప్రిల్ |
| 50. జవహర్ గ్రామ సమృద్ధి యోజన | - 1999 |
| 51. జనశ్రీ భీమా యోజన | - 2000 |
| 52. ప్రధానమంత్రి గ్రామోదయ యోజన | - 2000 |
| 53. ప్రధానమంత్రి గ్రామ సడక్ యోజన (PMGSY) | - 2000 |
| 54. సంపూర్ణ గ్రామీణ రోజ్ గార్ యోజన (SGRY) | - 2001 సెప్టెంబర్ 25 |
| 55. వాల్మీకి అంబేద్కర్ ఆవాస్ యోజన | - 2001 |
| 56. PURA (గ్రామీణప్రాంతాల్లో పట్టణ సౌకర్యాల కల్పన) | - 2003 |
| 57. జాతీయ పనికి ఆహార పథకం | - 2004 నవంబర్ |
| 58. నేషనల్ రూరల్ హెల్త్ మిషన్ (NRHM) | - 2005 |
| 59. జవహర్ లాల్ నెహ్రూ నేషనల్ అర్బన్ రెన్యూవల్ మిషన్ (JNNURM) | - 2005-06 |
| 60. భారత నిర్మాణ | - 2005 డిసెంబర్ |
| 61. జాతీయ గ్రామీణ ఉపాది హామీపథకం (చట్టం 2005) | - 2006 ఫిబ్రవరి 2 |
| 62. రాష్ట్రీయ స్వాస్థ్య భీమా యోజన | - 2007 అక్టోబర్ 1 |
| 63. ఆమ్ ఆద్యీ భీమా యోజన | - 2007 అక్టోబర్ 2 |
| 64. ఉజ్వల పథకం | - 2007 డిసెంబర్ |
| 65. రాష్ట్రీయ మాధ్యమిక శిక్ష అభియాన్ | - 2009 |

పట్టణ పథకాలు :

SEPUP, NRY, UBSP, PMIUPEP, SJSRY, VAMBAY, JNNURM మొదలైనవి పట్టణ ప్రాంత పథకాలు.

ECONOMY

KEY POINTS

1. Planned Economy for India - మోక్షగుండం విశ్వేశ్వరయ్య
2. Bombay plan - బొంబాయి పారిశ్రామికవేత్తలు
3. గాంధీ ప్రణాళిక - శ్రీమన్నారాయణ అగర్వాల్
4. ప్రజా ప్రణాళిక - యమ్.యన్.రాయ్
5. సర్వోదయ ప్రణాళిక - జయప్రకాష్ నారాయణ
6. ప్రణాళిక సంఘం స్వభావం - సలహాసంస్థ, రాజ్యాంగేతర సంస్థ
7. ప్రణాళికా సంఘం అధ్యక్షుడు - ప్రధానమంత్రి
8. ప్రణాళికా సంఘం ఏర్పాటు - 1950
9. జాతీయాభివృద్ధి మండలి ఏర్పాటు - 1952
10. ప్రణాళికలను తుదిగా ఆమోదించేది - జాతీయాభివృద్ధి మండలి
11. రాష్ట్ర ప్రణాళికలకు కేంద్ర సహాయం - 'గాడ్గిల్ ఫార్ములా'
12. గాడ్గిల్ ఫార్ములా సవరణ - 'ముఖర్జీ ఫార్ములా'
13. 8వ ప్రణాళిక నుండి మనదేశంలో అమలులో ఉన్న ప్రణాళిక - సూచనాత్మక ప్రణాళిక
14. నిరంతర ప్రణాళిక - గున్నార్ మిర్డల్
15. భారతదేశంలో నిరంతర ప్రణాళిక - లక్ష్మణ్
16. భారతదేశంలో ప్రణాళికా విరామం - 1966-69, 1990-92
17. Planning and the Poor - బి.యస్.మిన్హాస్
18. వృద్ధి జరిగితే దిగువ వర్గాల వారికి విస్తరించి పేదరికం దానంతట అదే తగ్గును - ట్రికిల్ డౌన్ థియరీ
19. హిందూ వృద్ధిరేటు - ప్రొఫెసర్ రాజ్ కృష్ణ
20. వృద్ధిరేట్ల విషయంలో లక్ష్యాన్ని మించి సాధించిన ప్రణాళికలు - 1,5,6,7,8 ప్రణాళికలు
21. లక్ష్యం కంటే తక్కువ వృద్ధి సాధించిన ప్రణాళికలు - 2,3,4,9,10 ప్రణాళికలు
22. రెండవ ప్రణాళిక వ్యూహం - మహాలనోబిస్ వ్యూహం
23. మొదటి పంచవర్ష ప్రణాళిక నమూనా - హోరాడ్-డోమర్
24. LPG నమూనా - డా॥ మన్మోహన్ సింగ్
25. PURA నమూనా - ఎ.పి.జె.అబ్దుల్ కలామ్
26. వేతన వస్తు నమూనా - వకీల్ మరియు బ్రహ్మానందం
27. 4వ ప్రణాళిక వృద్ధి నమూనా - అశోకరుద్ర మరియు మానె
28. 4వ ప్రణాళిక ముసాయిదా రూపకర్త - డి.ఆర్.గాడ్గిల్
29. మొదటి పంచవర్ష ప్రణాళిక అధిక ప్రాధాన్యత ఇచ్చిన రంగం - వ్యవసాయరంగం
30. Community Development Programme - 1వ ప్రణాళిక
31. 2వ ప్రణాళిక ప్రాధాన్యత ఇచ్చిన రంగం - పారిశ్రామిక రంగం
32. 3వ ప్రణాళిక లక్ష్యం - స్వావలంబన, స్వయంపోషకత్వం

ECONOMY

33. 4వ ప్రణాళిక లక్ష్యం - స్థిరత్వంతో కూడిన వృద్ధి, ఆర్థిక స్వావలంభన
35. 5వ పంచవర్ష ప్రణాళిక లక్ష్యం - పేదరిక నిర్మూలన, ఆర్థిక స్వావలంభన
36. 6వ పంచవర్ష ప్రణాళిక లక్ష్యం - ఉపాది కల్పన, పేదరిక నిర్మూలన, సాంకేతిక స్వావలంభన
37. 7వ ప్రణాళిక ప్రాధాన్యత ఇచ్చింది - ఆహారం, పని, ఉత్పాదకత
38. 8వ ప్రణాళిక ప్రాధాన్యత ఇచ్చింది - మానవ వనరుల అభివృద్ధి
39. 9వ ప్రణాళిక దీనిపై దృష్టిని కేంద్రీకరించింది - సమానత్వంతో కూడిన వృద్ధి, సాంఘిక న్యాయం
40. 11వ ప్రణాళిక - సత్వర, సమ్మిళిత వృద్ధి
41. పరిశ్రమలు-రవాణా ప్రణాళిక, బోల్డ్ ప్రణాళిక - 2వ ప్రణాళిక
42. రూర్కెలా, దుర్గాపూర్, బిలాయ్ ప్రారంభం - 2వ ప్రణాళిక
43. 3వ ప్రణాళిక ముసాయిదాను రూపొందించినది - అశోక్ మెహతా
44. 1966లో రూపాయి మూల్యహీనీకరణ (36.5) - ప్రణాళికా విరామ కాలములో
45. రష్యా సహకారంతో బొకారో ఉక్కు కర్మాగారం - 4వ ప్రణాళిక
46. కనీస అవసరాల పథకం, 20 సూత్రాల కార్యక్రమం - 5వ ప్రణాళిక
47. IRDP, NREP, DWCRA, RLEGP - 6వ ప్రణాళిక
48. Poverty in India - రాత్, మరియు దండేకర్
49. JRY, NRY, SEBI, CCI, జాతీయ అక్షరాస్యతా మిషన్ - 7వ ప్రణాళిక
50. PMRY, NSAP, RIDF, AIDP, EAS - 8వ ప్రణాళిక
51. కిసాన్ క్రెడిట్ కార్డ్ - 1998
52. PMGY, PMGSY, AAY, SGSY, SGRY - 9వ ప్రణాళిక
53. 10వ ప్రణాళిక వృద్ధిరేటు లక్ష్యం - 8 శాతం
54. 10వ ప్రణాళిక సాధించిన వృద్ధిరేటు - 7.6 (7.8గా సవరించెను)
55. రాష్ట్రీయ సమ వికాసయోజన - 10వ ప్రణాళిక
56. 10వ ప్రణాళికలో ఏరంగంలో అత్యధిక వ్యయం చేసిరి - సాంఘిక సేవలు
57. NREGS, భారతనిర్మాణ JANNURM - 10వ ప్రణాళిక
58. 11వ ప్రణాళిక వృద్ధిరేటు లక్ష్యం - 9% (చివరి సం॥లో 10%)
59. ఆమ్ ఆద్మి భీమా యోజన, రాష్ట్రీయ స్వాస్థ్య భీమా యోజన - 11వ ప్రణాళిక
60. 11వ ప్రణాళిక ప్రభుత్వరంగ పెట్టుబడి వ్యయం - 36,44,718 కోట్లు
61. పన్ను రంగంలో సంస్కరణలు - రాజా చెల్లయ్య
62. కరెంట్ అకౌంట్లో రూపాయి పూర్తి మార్పిడి - 1994 ఆగస్టు (1994-95)
63. మూలధన ఖాతాలో రూపాయి మార్పిడి - తారాపోర్ కమిటీ (1997 & 2006)
64. బ్యాంకింగ్ రంగ సంస్కరణలు, విత్తరంగ సంస్కరణలు - నర్సింహం కమిటీ

ECONOMY

- | | |
|--|--|
| 65. ద్రవ్య విధానం పనితీరు (1982) | - షుకుమార్ చక్రవర్తి |
| 66. ఖాతాదారునికి మెరుగైన సేవలు | - గొయిపోరియో |
| 67. బ్యాంకుల పర్యవేక్షణ | - పద్మనాభన్ |
| 68. బలహీన బ్యాంకుల పునర్వ్యవస్థీకరణ | - వర్మ కమిటీ |
| 69. బ్యాంకులు, అభివృద్ధి విత్త సంస్థల సమన్వయం | - ఖాన్ వర్కింగ్ గ్రూప్ |
| 70. భీమా పరిశ్రమలో సంస్కరణలు | - మల్హోత్రా |
| 71. బ్యాంకింగ్, పారిశ్రామిక, వర్తక, విత్తరంగ సంస్కరణలు | - మొదటి దశ ఆర్థిక సంస్కరణలు |
| 72. శ్రామిక, వ్యవసాయ సంస్కరణలు | - రెండవ దశ నూతన ఆర్థిక సంస్కరణలు |
| 73. ప్రభుత్వ ప్రణాళికేతర వ్యయం తగ్గింపు | - గీతాకృష్ణన్ కమిషన్ |
| 74. లకడావాలా ఫార్ములా | - పేదరికం కొలమానంపై |
| 75. మౌళిక సదుపాయాలపై సిఫార్సులు | - రాకేష్ మోహన్ |
| 76. పెట్టుబడుల ఉపసంహరణ | - రంగరాజన్ కమిటీ |
| 77. కంపెనీ చట్టం సంస్కరణలు | - ఇరాని కమిటీ |
| 78. ఒక సంవత్సరం ముందుగా రద్దయిన ప్రణాళిక | - 5వ ప్రణాళిక |
| 79. 11వ ప్రణాళిక అత్యధిక కేటాయింపులు చేయబడ్డ రంగం | - సాంఘిక సేవలు |
| 80. వెనుకబడ్డ ప్రాంతాలను గుర్తించుటకు | - పాండే కమిషన్ |
| 81. 1975 పి.సి.నాయక్ కమిటీ సూచనపై ఏర్పడిన సంస్థ | - వెనుకబడిన ప్రాంతాల అభివృద్ధి అథారిటీ |

సూల ఆర్థిక విధానాలు

- | | |
|---|-----------|
| 1. ప్రభుత్వ విత్తం (Public Finance) | 66 – 112 |
| 2. వ్యవసాయ విధానం (Agriculture Policy) | 113 – 146 |
| 3. పారిశ్రామిక విధానం (Industrial Policy) | 147 – 164 |
| 4. వర్తక విధానం (Trade Policy) | 165 – 188 |
-
-

ప్రభుత్వ విత్తము (Public Finance)

- ⇒ ప్రభుత్వ విత్తశాస్త్రం అంటే ప్రభుత్వం రాబట్టిన నిధులను ప్రభుత్వం ఖర్చుల నిమిత్తం వాడుటయే.
- ⇒ సాంప్రదాయ ఆర్థికవేత్తలు ప్రభుత్వ పాత్ర తక్కువగా ఉండాలని భావించారు. జె.బి. సే “ప్రణాళికలలో తక్కువ ఖర్చు చేసేది ఉత్తమ ప్రణాళిక అనీ, పన్నుల్లో తక్కువ పన్ను విధించేది మంచి పన్ను” అనీ అభిప్రాయపడెను.
- ⇒ 1929 ఆర్థికమాంద్యంతో ప్రభుత్వవ్యయ ప్రాధాన్యత పెరిగింది. ముఖ్యంగా 1936 క్లీన్ రచనతో ప్రభుత్వ విత్తశాస్త్రం ప్రాధాన్యతను సంతరించుకుంది.

Public Good:- (సామాజిక వస్తువు)

- ⇒ ప్రైవేట్ వస్తువులో బహిష్కరణ సూత్రం ఉంటుంది. అనగా ధర చెల్లించిన వారి నుండి, చెల్లించని వారిని వేరు చేయవచ్చు. కాని Public good విషయంలో ఈ బహిష్కరణ సూత్రం ఉండదు.
- ⇒ వినియోగంలో పోటీతత్వమనేది ప్రైవేట్ వస్తువుల్లో ఉంటుంది.
Ex: ఒక వ్యక్తి ఒక కప్ కాఫీ త్రాగినప్పుడు దాని ప్రయోజనం ఆ వ్యక్తికే లభిస్తుంది. ఇతర వ్యక్తులకు లభించదు.
- ⇒ Public goods ను విభజించ వీలులేదు.

ప్రభుత్వ విత్తశాస్త్ర పరిధి (Scope):

1. ప్రభుత్వ రాబడి
2. ప్రభుత్వ వ్యయం
3. ప్రభుత్వ ఋణం
4. షెడరల్ విత్తం
5. విత్త నిర్వహణ

1. ప్రభుత్వ రాబడి:-

ప్రభుత్వ రాబడి మార్గాలు 2 రకాలు.

1. పన్నురాబడి
2. పన్నేతర రాబడి

పన్నురాబడి: “ప్రభుత్వానికి పన్నులు విధించడం ద్వారా వచ్చే రాబడి”.

- ⇒ “తనకు సంక్రమించిన ప్రయోజనంతో సంబంధం లేకుండా ప్రజలందరి ప్రయోజనం కోసం ప్రభుత్వం చేసే వ్యయానికి వ్యక్తులు, సంస్థలు చేసే నిర్బంధ చెల్లింపులే పన్ను” - సెలిగ్మన్.

⇒ **పన్ను లక్షణాలు:**

- ★ పన్నులు నిర్బంధ చెల్లింపులు.
- ★ ప్రజల ఇష్టాయిష్టాలతో సంబంధముండదు.
- ★ పన్ను చెల్లింపులో ప్రత్యక్ష ప్రతిఫలం లేదు. (Quid Pro Quo ఉండదు)
- ★ ప్రజల సామాన్య ప్రయోజనం కోసం విధించబడును.
- ★ పన్ను చెల్లింపులో త్యాగం ఇమిడి ఉంది.
- ★ ప్రస్తుత కాలంలో ప్రాతినిధ్యం లేకుండా పన్నులేదు.

పన్నేతర రాబడి:

- ★ ఫీజులు
- ★ జరిమానా, పెనాల్టీలు

- ★ గ్రాంట్లు, విరాళాలు
- ★ అభివృద్ధి లెవీ / Betterment Levy
- ★ ప్రత్యేక విధింపు (Special Assessment)
- ★ ప్రభుత్వరంగ సంస్థల లాభాలు
- ★ భూములు, ప్రభుత్వ ఆస్తుల నుండి వచ్చే రాబడి
- ★ ఎస్చీట్స్ (Escheats)
- ★ ప్రభుత్వ వాణిజ్య ఆదాయాలు

ఎ) ఫీజులు: - “ప్రభుత్వ సేవల ద్వారా ప్రత్యేక ప్రయోజనం పొందేవారు నిర్బంధంగా చెల్లించేది”

లక్షణాలు - ప్రభుత్వమందించిన సేవలకు వసూలు చేసేది.

- ఫీజు చెల్లించేవారికి సమాన ప్రతిఫలం ఉంటుంది. అనగా Quid Pro Quo నియమం వర్తిస్తుంది.
- సేవలకయ్యే వ్యయం బట్టి ఫీజులు నిర్ణయిస్తారు.

పన్నుకీ - ఫీజుకీ తేడా:

- ★ పన్నులు చెల్లింపు సామర్థ్యం ఆధారంగాను, ఫీజులు అది అందించే ప్రయోజనం బట్టి విధించడం జరుగుతుంది.
 - ★ ఫీజులు ప్రత్యేక సౌకర్యం కోసం, పన్నులు సమాజ సంక్షేమం కోసం చెల్లించబడును.
 - ★ ఫీజు ఆ సేవను అందజేయుటకు సరిపడినంతగా ఉంటుంది. పన్ను విషయంలో అలా కొలవలేం.
- బి) జరిమానాలు, పెనాల్టీలు: - వ్యక్తులు ప్రభుత్వ ఒప్పందాలను ఉల్లంఘించినపుడు వారిపై జరిమానాలు విధించబడును. నేరాలు అరికట్టడమే దీని ఉద్దేశ్యం కానీ ప్రభుత్వ రాబడిని పెంచుకోవడం కాదు.
- సి) గ్రాంట్లు: - “ఒక ప్రభుత్వం మరో ప్రభుత్వానికందించే ద్రవ్య సహాయం”
- Ex: విద్య, ఆరోగ్య రంగాల అభివృద్ధికి కేంద్రం రాష్ట్రాలకిచ్చే గ్రాంట్లు, విదేశాలు కేంద్రానికిచ్చే గ్రాంట్లు.
- డి) అభివృద్ధి పన్ను: - “ప్రభుత్వం ఏదైనా అభివృద్ధి కార్యక్రమం చేపట్టినప్పుడు దానిద్వారా ప్రయోజనం పొందేవారి నుండి దశలవారీగా వసూలు చేసేది”. Ex: Toll Tax
- ఇ) ప్రత్యేక విధింపు: - ప్రభుత్వం తలపెట్టిన పనులవల్ల ఆస్తుల విలువ పెరిగితే ఆస్తి యజమాని నుండి వారు పొందిన లాభానికి అనుపాతంలో ఆ పనికి అయ్యే ఖర్చును రాబట్టుటకుగాను ఏకమొత్తంగా ప్రభుత్వం వసూలు చేసేదే “ప్రత్యేక విధింపు”.
- Ex: నీటిపారుదల ప్రాజెక్టులు నిర్మిస్తే దానికిరువైపులా భూముల విలువ పెరగవచ్చు. ఆ ఆస్తి యజమాని నుండి దీన్ని వసూలు చేస్తారు. దీనిలో కూడా 'Quid Pro Quo' నియమం ఉంటుంది.
- ఎఫ్) ప్రభుత్వరంగ సంస్థల ద్వారా వచ్చే లాభం కూడా రాబడే.
- జి) ప్రభుత్వ భూములు, ఆస్తులు లీజుకిచ్చినపుడు గానీ, విక్రయించినపుడు గానీ ప్రభుత్వానికి రాబడి వచ్చును.
- హెచ్) ఎస్చీట్స్: చట్టబద్ధమైన వారసులు లేకుండా ఎటువంటి వీలునామా రాయకుండా వ్యక్తులు మరణించినపుడు వారి సంపదను ప్రభుత్వం స్వాధీనం చేసుకుంటుంది. దీన్నే ‘ఎస్చీట్స్’ అంటారు.
- ఐ) ప్రభుత్వం తన ఉత్పత్తుల్ని సేవల్ని విక్రయించినపుడు పొందే రాబడిని “ధరలు” అంటారు.
- Ex: రైల్వే రవాణా, విద్యుచ్ఛక్తి సరఫరా, తంతి-తపాలా... ఇవి ప్రభుత్వానికి వాణిజ్యపర రాబడులు.

పన్నులు-రకాలు:

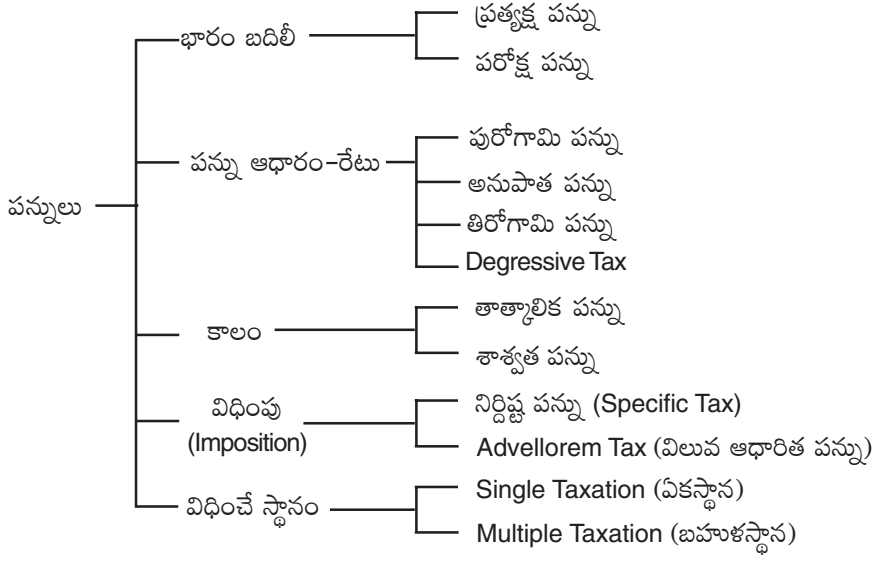

⇒ పన్నులను వివిధ రకాలుగా విభజించవచ్చు.

పన్ను భారాన్ని భరించేవారిని బట్టి పన్నులు 2 రకాలు:

1. ప్రత్యక్ష పన్ను
2. పరోక్ష పన్ను

⇒ వ్యక్తి పన్ను చెల్లించడం వల్ల కోల్పోయే ద్రవ్యమే “ద్రవ్యభారం”. ఈ భారం ‘2’ రకాలు.

★ పన్ను ఆరంభ భారం / తొలి భారం (Impact / Immediate Money Burden)

★ తుదిభారం / అంతిమ భారం (Incidence/ Ultimate Money Burden)

- ప్రభుత్వం పన్ను విధించినపుడు దాన్ని మొదటిగా చెల్లించిన వ్యక్తి భరించే భారమే “పన్ను తొలిభారం”

- పన్ను చిట్టచివరికి ఎవరు చెల్లిస్తారో లేదా ఎవరు భరిస్తారో ఆ భారమే “అంతిమ భారం”

Ex: 1. రాష్ట్ర ప్రభుత్వం అమ్మకంపన్ను విధిస్తే మొదటిసారి వస్తువును అమ్మేవారు దాని తొలిభారం భరించగా, వస్తువుల్ని కొనుగోలు చేసిన వినియోగదారుడు తుదిభారాన్ని భరించును.

2. వినోదపన్ను యొక్క తొలిభారాన్ని థియేటర్ యజమాని, తుదిభారాన్ని ప్రేక్షకుడు భరించును.

3. సేవాపన్ను యొక్క తొలిభారాన్ని సేవలందించువారు, తుదిభారాన్ని వినియోగదారుడు భరించును.

1. ప్రత్యక్ష పన్ను

⇒ పన్ను యొక్క తొలి, తుది భారములు ఒకే వ్యక్తి భరిస్తే అనగా పన్ను భారాన్ని బదిలీ చేయుటకు వీలులేకపోతే అది “ప్రత్యక్ష పన్ను”

- Ex:
- | | | |
|--------------------|------------------|----------------------|
| - ఆదాయపు పన్ను | - సంపద పన్ను | - వృత్తి పన్ను |
| - కార్పొరేట్ పన్ను | - బహుమతి పన్ను | - స్టాంప్ డ్యూటీ |
| - వడ్డీ పన్ను | - ఎస్టేట్ డ్యూటీ | - Capital gain Tax |
| - వ్యయంపై పన్ను | - ఆస్తి పన్ను | - Fringe Benefit Tax |

⇒ మరణించిన వ్యక్తి యొక్క ఆస్తులు వారసులకు సంక్రమింపజేయునపుడు విధించే పన్ను “ఎస్టేట్ డ్యూటీ / మరణసుంకం / వారసత్వ పన్ను”.

⇒ ఒక కంపెనీ తన ఉద్యోగులకందించే సౌకర్యాలపై ప్రభుత్వం విధించే పన్ను "Fringe Benefit Tax"

2. పరోక్ష పన్ను

⇒ పన్ను తొలిభారం ఒకరిపైన, అంతిమభారం మరొకరిపైనా పడితే; అనగా పన్ను భారాన్ని బదిలీచేయ వీలుంటే అది “పరోక్ష పన్ను”

Ex: కేంద్ర ఎక్సైజ్ సుంకం	State Sales Tax
కస్టమ్స్ సుంకాలు (ఎగుమతులు, దిగుమతులు)	State Excise Duty
Central Service Tax	మోటారు వాహనాలపై పన్ను
విద్యుచ్ఛక్తిపై పన్ను (విద్యుత్తును ఉత్పత్తి చేసి పంపిణీచేసే సంస్థలపై విధించును)	వినోదపు పన్ను
ఆక్ట్రాయ్ పన్ను (మున్సిపాలిటీ, కార్పొరేషన్లలోకి వస్తువులు ప్రవేశించినపుడు విధించేపన్ను)	

బి) పన్ను ప్రతిపాదిక, పన్ను రేటు మధ్య సంబంధం బట్టి పన్నులు 4 రకాలు:

Tax base – “పన్ను దేనిపై (ప్రాతిపదిక) విధించబడుతుందో తెలియజేసేది” (లేదా) “పన్ను దేని ఆధారంగా విధించబడుతుందో తెలియజేసేది”

Tax Rate – “ఎంత శాతం పన్ను విధించబడుతుందో తెలియజేసేది”

పన్ను పరిధి – “ఎంతమంది పన్ను చెల్లిస్తున్నారో తెలియజేసేది”

★ పన్ను రేటుకీ, పన్ను ప్రాతిపదికకు మధ్య సంబంధం ఆధారంగా పన్నులు 4 రకాలు:

1. అనుపాతపు పన్ను (Proportional Tax):

పన్ను ప్రాతిపదిక అయిన ఆదాయం పెరిగినా, పన్నురేటు మారకుండా స్థిరంగా ఉంటే అది “అనుపాతపు పన్ను”

ఆదాయం ఎంత పెరిగినా పన్నురేటులో మార్పురాదు.

Ex: Tax Base	Tax Rate	Amount of tax
0 - 1,00,000/-	10%	10,000
1 Lakh - 2 Lakhs	10%	20,000
2 Lakhs - 3 Lakhs	10%	30,000

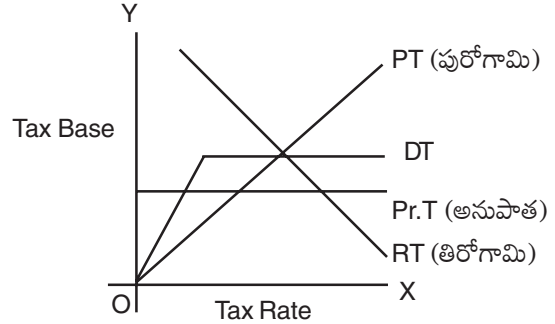

⇒ భారత్ లో: అమ్మకపు పన్ను, సేవాపన్ను, ఎక్సైజ్ సుంకం

వంటి పరోక్ష పన్నులు అనుపాత పన్నులు.

⇒ దీనిలో తక్కువ ఆదాయం పొందేవారు కోల్పోయే త్యాగం కంటే ఎక్కువ ఆదాయం పొందేవారు కోల్పోయే త్యాగం తక్కువగా ఉంటుంది.

2. పురోగామి పన్ను (Progressive Tax):

⇒ పన్ను ప్రాతిపదిక అయిన ఆదాయం పెరిగేకొద్దీ పన్ను రేటు పెరిగితే; అనగా పన్ను ప్రాతిపదికకీ, పన్ను రేటుకీ అనులోమ సంబంధం ఉంటే అది “పురోగామి పన్ను”.

Tax Base	Tax Rate	Amount of tax
0 - 1 Lakh	10%	10,000
1 Lakh - 2 Lakhs	20%	30,000
2 Lakhs - 3 Lakhs	30%	60,000

⇒ భారత్ లో ఆదాయపు పన్ను ఈ వర్గీకరణకు చెందినదే.

⇒ ధనికులపై అధిక పన్ను, పేదలపై తక్కువ పన్నులనూ ఇది సూచిస్తుంది. అనగా 'Ability to pay' (చెల్లింపు సామర్థ్యం) ఆధారంగా ఈ పన్ను విధిస్తారు.

⇒ పురోగామి పన్నుల వల్ల ఆదాయ అసమానతలు తగ్గుటయేకాక సాంఘిక న్యాయం జరుగును.

⇒ ఆడంస్మిత్ పేర్కొన్న పన్ను నియామాల్లో సమతా నియమమును పురోగామి పన్ను సంతృప్తి పరుస్తుంది.

⇒ ఆడంస్రిత్ పన్ను నియమాలు '4'

- | | |
|-----------|------------------|
| ★ సమానత్వ | ★ మిగులు |
| ★ నిశ్చయత | ★ సౌకర్య నియమాలు |

3. తిరోగామి పన్ను (Regressive Tax):

⇒ పన్ను ప్రాతిపదిక అయిన ఆదాయం పెరిగేకొద్దీ పన్నురేటు తగ్గితే; అనగా ఆదాయానికీ, పన్ను రేటుకీ విలోమ సంబంధం ఉంటే అది "తిరోగామి పన్ను"

Tax Base	Tax Rate	Amount of tax
0 - 1Lakh	10%	10,000
1 - 2 Lakhs	7%	17,000
2 - 3 Lakhs	5%	22,000

⇒ దీనిలో ధనవంతుడిపై తక్కువ పన్ను భారం. పేదవాడిపై ఎక్కువ పన్నుభారం పడుతుంది.

⇒ భారత్ లో ఈ పన్నులు లేవనే చెప్పాలి

4. Degressive Tax:-

⇒ ఆదాయం పెరిగేకొద్దీ పన్నురేటు నెమ్మదిగా పెరిగి ఒక దశ తర్వాత పన్నురేటులో మార్పు రాకపోతే అది "Degressive Tax".

Ex:

Tax Base	Tax Rate	Amount of tax
0 - 1 Lakh	10%	10,000
1 - 2 Lakhs	12%	22,000
2 - 3 Lakhs	13%	35,000
3 - 4 Lakhs	13%	48,000

దీనిలో పురోగామిత్వం ఉన్నప్పటికీ అది క్షీణిస్తుంది. ఒక దశ తర్వాత పన్నురేటు స్థిరంగా ఉంటుంది.

సి) పన్ను విధింపు కాలం బట్టి పన్నులు 2 రకాలు:

1. తాత్కాలిక పన్ను
2. శాశ్వత పన్ను

తాత్కాలిక పన్ను:

⇒ దేశం క్లిష్ట పరిస్థితుల్లో ఉన్నప్పుడు తాత్కాలిక అవసరాలు తీర్చుకునేందుకై విధించే పన్ను "తాత్కాలిక పన్ను"

Ex: యుద్ధ సమయంలో విధించే సర్చార్జీలు. యుద్ధం ముగిసిన తర్వాత దీన్ని రద్దు చేయవచ్చు.

⇒ 1860 - భారత్ లో ఆదాయ పన్నును తాత్కాలిక ప్రాతిపదికపై 5సం॥ కాలానికి విధించెను.

శాశ్వత పన్ను:-

⇒ శాశ్వత ప్రాతిపదికపై విధించే పన్ను "శాశ్వతపన్ను"

Ex: అమ్మకపు పన్ను

⇒ 1886లో భారత్ లో ఆదాయ పన్నును పునః ప్రవేశపెట్టిన తర్వాత నిరవధికంగా విధించెను.

డి) పన్ను విధింపు ఆధారంగా పన్నులు 2 రకాలు:

1. నిర్దిష్ట పన్ను (Specific Tax):

⇒ వస్తు బరువును బట్టిగానీ, సంఖ్యను బట్టిగానీ, కొలతను బట్టిగానీ, బహిర్గత కొలతను బట్టి పన్ను విధిస్తే దానిని "నిర్దిష్ట పన్ను" అంటారు.

Ex: వినోదపు పన్ను

2. అడ్వలొరెమ్ పన్ను / మూల్యానుగత పన్ను / విలువ ఆధారిత పన్ను (Advalorem Tax):

⇒ వస్తు విలువను బట్టి పన్ను విధిస్తే అది “విలువ ఆధారిత పన్ను”.

⇒ సాధారణంగా వస్తు విలువలో కొంత శాతాన్ని పన్నుగా విధిస్తారు.

Ex: Sales Tax మనదేశంలో ఎక్కువ పన్నులు ఈ రకానివే, కస్టమ్స్ సుంకాలు విలువను బట్టి విధిస్తారు.

⇒ ధర పెరిగేకొద్దీ ప్రభుత్వానికి ఆదాయం కూడా పెరుగును.

ఇ) పన్ను విధింపు స్థానం బట్టి పన్నులు 2 రకాలు:

1. Single Taxation (ఏకస్థాన పన్ను) ఉత్పత్తిలో ఒక దశలోనే పన్ను విధించడం.

2. Multiple Point Taxation. ఉత్పత్తిలో వివిధ దశల్లో పన్ను విధిస్తారు. ప్రస్తుతం భారత్ లో విధించే VAT ఈ రకానికి చెందినదే.

భారత్ లో ముఖ్యమైన పన్నులు:

⇒ సాధారణంగా ఆదాయం-వ్యయం, సంపద-ఆస్తులపై విధించే పన్నులు ‘ప్రత్యక్ష పన్నులు’ అనీ, వస్తు సేవలపై విధించే పన్నులు ‘పరోక్ష పన్నులు’ అని పిలుస్తారు.

ఎ) ఆదాయం-వ్యయం పై విధించే పన్నులు

1. **Personal Income Tax:-**

⇒ ఒక నిర్దిష్ట పరిమితిని దాటిన వ్యక్తుల ఆదాయంపై విధించే పన్ను ‘ఆదాయపు పన్ను’

⇒ ఆదాయపన్ను ‘Ability of Pay’ ఆధారంగా విధించబడును.

⇒ భారత్ లో ఆదాయపన్ను ‘పురోగామి ప్రత్యక్ష పన్ను’.

⇒ మొట్టమొదట 1798లో ఇంగ్లాండ్ లో, 1864లో అమెరికాలో ప్రవేశపెట్టెను. భారత్ లో 1860లో మొదటగా జేమ్స్ విల్సన్ తాత్కాలిక పద్ధతిలో 5 సం॥ల కాలానికి ఆదాయ పన్ను విధించెను. (1865లో రద్దుచేసెను)

⇒ 1886 నుండి ఇది నిరవధికంగా అమలుచేయబడింది. అంటే శాశ్వత పన్నుగా మారింది.

⇒ 1916కు పూర్వం అనుపాత పన్నుగా ఉన్నప్పటికీ 1916 నుండి పురోగామి స్వభావాన్ని సంతరించుకొంది.

	2011-12 Budget		2012-2013 Budget	
1) Male	Upto 1,80,000	- Nil	Upto 2,00,000	- Nil
	1,80,001 - 5,00,000	- 10%	2,00,001-5,00,000	- 10%
	5,00,001 -8,00,000	- 20%	5,00,001-10,00,000	- 20%
	8,00,001 - ఆపైన	- 30%	10,00,001-ఆపైన	- 30%
2) Female	Upto 1.90,000	- Nil	Upto 2,00,000	- Nil
	1,90,001 - 5,00,000	- 10%	2,00,001-5,00,000	- 10%
	5,00,001 - 8,00,000	- 20%	5,00,001-10,00,000	- 20%
	8,00,001 - ఆపైన	- 30%	10,00,001- ఆపైన	- 30%
3) Sr.Citizens	Upto 2,50,000	- Nil	Upto 2,50,000	- Nil
	2,50,001-5,00,000	- 10%	2,50,001-5,00,000	- 10%
(60-80 సం॥)	5,00,001 - 8,00,000	- 20%	5,00,001-10,00,000	- 20%
	8,00,001 - ఆపైన	- 30%	10,00,001-ఆపైన	- 30%
4) Very Sr.Citizens	Upto 5,00,000	- Nil	Upto 5,00,000	- Nil

⇒ 2012-13 బడ్జెట్ లో సాధారణ పురుషుల ఆదాయపు పన్ను మినహాయింపు పరిమితి 1.8 లక్షల నుండి 2.0 లక్షలకు పెంచెను. దీనివల్ల రూ. 2060 పన్ను కట్టేవారికి మిగిలింది. ఈ బడ్జెట్ లో స్త్రీలకు పన్ను మినహాయింపు పరిమితిని 10,000/- పెంచి 2,00,000లకు చేర్చెను. సీనియర్ సిటిజన్లకు పన్ను మినహాయింపు పరిమితి మారలేదు.

⇒ Very Sr.Citizens కి పన్ను మినహాయింపు పరిమితి మారలేదు. వీరు పన్ను Slabs లో 10% క్రిందికి రారు.

- ⇒ 2012-13 బడ్జెట్లో సాధరణ పురుషులు, స్త్రీల ఆదాయపన్ను పరిమితిని 2 లక్షలకు పెంచెను. 20% పన్ను రేటు స్లాబ్ను 5-8 లక్షల నుంచి 5-10 లక్షలకు పెంచెను.
- ⇒ ఆదాయపు పన్ను చట్టం - 1961 ప్రకారం ప్రస్తుత ఆదాయపన్ను విధిస్తున్నారు. దీని స్థానంలో Direct Tax Code (DTC) ను 2008 April నుండి అమలుచేయ ప్రయత్నించారు. కానీ వాయిదా పడింది. 2012 April నుండి DTCను అమలు చేసేందుకు ప్రభుత్వం ప్రయత్నించినప్పటికీ మరలా వాయిదా పడింది.
- ⇒ భారత్లో ఆదాయపన్నురేటు 1975లో గరిష్టంగా 97% వరకూ ఉండేది. ఇది ప్రపంచంలోనే అత్యధిక పన్నురేటు. పన్నురేటు అధికంగా ఉండుటచే పన్ను ఆదాయం తగ్గుతూ వచ్చెను.

1950-51	33%
1990-91	9.3%
2008-09	17.5%
2009-10	19.6%
2010-11(P)	17.5%
2011-12 (B.E.)	17.6%

- ★ 1950-51: మొత్తం పన్నురాబడిలో 33% ఆదాయపన్ను నుండి వచ్చింది.
- ★ 1991 నాటికి తగ్గుతూ వచ్చి 9.3%కి పడిపోయింది.
- ★ 1991లో రాజా చెల్లయ్య కమిటీ చేసిన పన్ను సిఫారసుల మేరకు దేశంలో పన్ను స్లాబ్లను, పన్ను రేట్లను తగ్గించారు. ఫలితంగా 1991 తర్వాత ఆదాయపు పన్నుశాతం పెరుగుతూ వచ్చి 2008-09 నాటికి 17.5%కి, 2009-10 - 19.5% కి పెరిగింది. అంటే మొత్తం రాబడిలో Corporate Tax తరువాత రెండవస్థానం ఆదాయపు పన్నుదే.

లాఫర్ వక్రరేఖ:

- ★ పన్ను రేటుకీ, పన్ను రాబడికీ మధ్యగల సంబంధాన్ని తెలియజేస్తుంది.
- ★ పన్నురేటు పెరిగేకొద్దీ పన్నురాబడి ఒక పరిమితి వరకూ పెరుగును. ఒక పరిమితిని దాటిన తర్వాత పన్నురేటు పెరిగితే పన్నురాబడి పెరగడానికి బదులు తగ్గుతుంది.
- ★ అంటే పన్నురేటుకీ, పన్ను రాబడికీ మొదట ధనాత్మక సంబంధం, తర్వాత ఋణాత్మక సంబంధం ఉంది. భారత్లో ఈ విషయం స్పష్టంగా కనబడుతోంది.
- ★ 1973 నుండి ఆదాయపు పన్నురేటు లెక్కించుటకు వ్యవసాయ ఆదాయాన్ని వ్యవసాయేతర ఆదాయానికి కలుపుతున్నారు.

Note: వ్యవసాయేతర రంగంలో ఉన్నవారికి వచ్చే వ్యవసాయాదాయంపై పన్ను విధించాలని కె.ఎన్.రాజ్ కమిటీ సూచించింది.

2004-05 నుండి ఆదాయపన్నుపై 2% విద్యాసెస్ను విధిస్తున్నారు.

2007-08 నుండి దీన్ని 3%కి పెంచెను. పెరిగిన 1%ను ఉన్నత విద్యకు ఉపయోగిస్తున్నారు.

“ఒక ప్రత్యేక కార్యక్రమం కొరకు పన్నుపై పన్ను విధించడమే CESS”

- ⇒ 10వ ఆర్థిక సంఘం వరకూ ఐ.టి.లో కొంతశాతం రాష్ట్రాలకిచ్చేవారు. 10th F.C. సిఫారసుల మేరకు కేంద్రం తన ఆదాయపన్ను రాబడిలో 77.5%ను రాష్ట్రాలకు అందించెను. (1st Finance Commission సిఫారసులలో 55%)
- ⇒ 11th F.C. నుండి విడివిడిగా కాకుండా కేంద్రం మొత్తం పన్నుల్లో రాష్ట్రాలకు కొంతవాటా అందిస్తున్నది. దీనికి సంబంధించి 2000 సం॥లో 80వ రాజ్యాంగ సవరణ చేశారు.
- ⇒ 11th F.C. సిఫారసులు: కేంద్రం మొత్తం పన్నుల్లో రాష్ట్రాలవాటా 29.5%
- 12th F.C. సిఫారసులు: కేంద్రం మొత్తం పన్నుల్లో రాష్ట్రాలవాటా 30.5%
- 13th F.C. సిఫారసులు: కేంద్రం మొత్తం పన్నుల్లో రాష్ట్రాలవాటా 32%

2. Corporation Tax:-

- ⇒ భారత కంపెనీల ఆదాయంపై 'సర్టాక్స్' పేరుతో పన్ను ప్రవేశపెట్టారు.
- ⇒ 1965-66 నుంచి కంపెనీ ఆదాయపు పన్ను, సర్టాక్స్ కలిపి కార్పొరేషన్ పన్నుగా పిలుస్తున్నారు.
- ⇒ కంపెనీ నికర ఆదాయం (లాభాలు)పై విధించే పన్ను 'Corporation Tax'
- ⇒ 2005-06 బడ్జెట్లో దేశీయ కంపెనీలపై Corporation Tax ను 30%కి తగ్గించారు. కార్గిల్ యుద్ధం నుండి సర్చార్జ్ 10% విధించారు.
- ⇒ 2011-12 బడ్జెట్లో సర్చార్జ్ను 7.5 నుండి 5%కి తగ్గించారు. (2010-11 బడ్జెట్లో 10 నుండి 7.5%కి తగ్గించెను)
- ⇒ విదేశీ కంపెనీలపై 40% Corporation Tax (దీనిపై కూడా సర్చార్జ్ ప్రస్తుతం 2.5% నుండి 2%కి తగ్గించారు) విధిస్తున్నారు.
- ⇒ రాజా చెల్లయ్య కమిటీ తన పన్ను సంస్కరణల్లో Corporation Tax రేటును తగ్గించాలనీ, దేశీయ-విదేశీ కంపెనీల మధ్య పన్ను వ్యత్యాసం 10%కి మించరాదని సిఫారసు చేసింది.
- ⇒ **MAT (Minimum Alternative Tax):**
- ★ ప్రభుత్వమిచ్చిన ప్రోత్సాహకాలు, మినహాయింపుల కారణంగా ఏ పన్ను పరిధిలోకి రాని సంస్థలు చెల్లించాల్సిన కనీస పన్ను 'MAT'
 - ★ MAT ను అమెరికా తొలిసారిగా ప్రవేశపెట్టింది.
 - ★ భారత్లో 1996-97లో పి.చిదంబరం ఆర్థికమంత్రిగా MATను ప్రవేశపెట్టారు.
 - ★ 2010-11 బడ్జెట్లో MAT ను 15 నుండి 18%కి పెంచగా; 2011-12 బడ్జెట్లో 18 నుండి 18.5%కి పెంచెను.
 - ★ గత ఆర్థిక సంవత్సరం Book Profit పై Advance గా MAT ను చెల్లించాలి. 5 సం॥లపాటు Tax holiday వర్తించే SEZల పరిధిలోని సంస్థలకు కూడా MAT వర్తిస్తుంది.
- ⇒ భారత్లో 2005-06 వరకు అధిక పన్నురాబడి ఎక్సైజ్ సుంకం నుండి రాగా; 2006-07 నుండి ఈ స్థానం Corporation Tax కు మారింది.
- | | | | |
|--------------|---|---|-------|
| 2008-09 | → | మొత్తం పన్ను రాబడిలో Corporation Tax వాటా → | 35.3% |
| 2009-10 | → | మొత్తం పన్నురాబడిలో Corporation Tax వాటా → | 39.2% |
| 2010-11(P) | → | మొత్తం పన్నురాబడిలో Corporation Tax వాటా → | 37.7% |
| 2011-12(B.E) | → | మొత్తం పన్నురాబడిలో Corporation Tax వాటా → | 38.6% |
- ⇒ 2012-13 బడ్జెట్లో కూడా Corporation Tax నుండే అత్యధిక పన్ను రాబడిని అంచనా వేశారు.

3. వడ్డీ పన్ను:

- ⇒ వడ్డీ పన్ను చట్టం - 1974 ప్రకారం; వాణిజ్య బ్యాంకులు పొందే వడ్డీపై దీన్ని విధిస్తారు.
- ⇒ బ్యాంకులు, ప్రభుత్వ విత్త సంస్థలు, విత్త కంపెనీలు దీన్ని చెల్లిస్తాయి.
- ⇒ 1985లో దీనిని రద్దు చేసినప్పటికీ మరల ప్రవేశపెట్టెను. 2000-01 నుండి ఈ పన్ను రద్దు చేశారు.

4. వ్యయం పై పన్ను:

- ⇒ కాలర్ కమిటీ సిఫార్సులపై 1957లో ఆర్థికమంత్రి టి.టి.కృష్ణమాచారి వ్యయంపై పన్నును ప్రవేశపెట్టెను. 1962లో మొరార్జీ దేశాయి ఆర్థిక మంత్రిగా ఉన్నప్పుడు రద్దు చేసెను.

Note: కాలర్ సూచించిన పన్నులు

- | | |
|-----------------|--------------------|
| ★ వ్యయంపై పన్ను | ★ సంపద పన్ను |
| ★ బహుమతి పన్ను | ★ Capital gain Tax |

⇒ వ్యయం పన్ను చట్టం - 1987 ప్రకారం దీన్ని విధిస్తున్నారు. హోటల్ గదులపై రోజుకి 400/- కంటే ఎక్కువ వ్యయంచేస్తే దీన్ని చెల్లించాలి. పర్యాటక రంగం అభివృద్ధికై 1993 నుండి దీన్ని రద్దు చేశారు.

బి) సంపద-ఆస్తులపై కేంద్రం విధించే పన్నులు

1. సంపద పన్ను:

- ★ సంపద, ఆస్తులపై విధించే పన్నులు ఆదాయ, సంపద వ్యత్యాసాలను తగ్గించగలవు. ఇది ప్రత్యక్ష పురోగామి పన్ను.
- ⇒ కాలర్ సూచన మేరకు 1957లో దీన్ని ప్రవేశపెట్టారు.
- ⇒ రాజా చెల్లయ్య కమిటీ సిఫారసులలో ఉత్పాదక ఆస్తులైన షేర్లు, బాండ్లలో సంపద పన్ను మినహాయించాలని సూచించెను.
- ⇒ 1992-93లో నాటి ఆర్థికమంత్రి మన్మోహన్ సింగ్ షేర్లు, బాండ్లను మినహాయించెను. Guest Houses, Residential Houses, Jewellery పై సంపదపన్ను విధిస్తారు.
- ⇒ 2009-10 నుంచి 30 లక్షలు విలువ దాటిన అనుత్పాదక సంపదపై 1% పన్ను విధిస్తున్నారు.
- ⇒ దీన్నుంచి వచ్చే ఆదాయం తక్కువే అయినా వామపక్షాల ఒత్తిడివల్ల ఈ పన్ను కొనసాగిస్తున్నారు.
- ⇒ ఒక వ్యక్తి కలిగి ఉన్న స్థిర, చర ఆస్తులు 'ఆస్తి' క్రిందకు వస్తాయి. సంపద పన్ను చట్టం ప్రకారం వ్యవసాయ భూములు, వాటిలో పండే పంట ఆస్తిగా పరిగణించడానికి వీలులేదు. బాటకం ఆస్తుల విలువ నుంచి చెల్లించవలసిన రుణాలు తీసివేస్తే నికర సంపద వస్తుంది. దీనిపై పన్ను విధిస్తారు.

2. Estate Duty:-

- ⇒ వారసత్వంగా వచ్చిన Estate పై దీన్ని విధిస్తారు.
- ⇒ వ్యక్తి మరణించిన తరువాత అతని ఆస్తిపై విధించే సుంకం మరణ సుంకం లేదా ఎస్టేట్ డ్యూటీ. వ్యక్తి చనిపోయిన తరువాత వారసులకు సంక్రమించిన ఆస్తివిలువను బట్టి వారసులు చెల్లించిన పన్ను వారసత్వ సుంకం. సంక్రమించిన ఆస్తుల నుంచి రుణాలు తీసివేసి నికర విలువపై విధిస్తారు.
- ⇒ కేంద్రం విధించి వసూలుచేసి ఆ మొత్తాన్ని రాష్ట్రాలకిస్తుంది.
- ⇒ 1953లో దీన్ని ప్రవేశపెట్టి, 1985లో (వి.పి.సింగ్ ఆర్థికమంత్రి) రద్దు చేశారు.

3. Gift Tax:-

- ⇒ కాలర్ సూచనలపై 1958లో ప్రవేశపెట్టడం జరిగింది.
- ⇒ మొదట్లో దీన్ని బహుమతి దాతపై విధించేవారు. 1990-91 నుండి బహుమతి గ్రహీతపై విధిస్తున్నారు.
- ⇒ ఆదాయం తక్కువగా ఉండటం వల్ల యశ్వంతిసిన్హా దీన్ని 1998-99లో రద్దు చేసినప్పటికీ 2004-05లో తిరిగి ప్రవేశపెట్టారు. రూ. 50,000/- విలువ దాటిన బహుమతిపై దీన్ని విధిస్తారు.

DTC (Direct Tax Code):-

- ⇒ అన్ని ప్రత్యక్ష పన్నులను (ఆదాయపు పన్ను, డివిడెండు పన్ను, సంపద పన్ను) ఒకే కోడ్ క్రిందకు తీసుకురావాలని, 1961 ఆదాయపు పన్ను చట్టం స్థానంలో నూతన ప్రత్యక్ష పన్నుల కోడ్ని ప్రవేశ పెట్టాలని ప్రభుత్వం భావిస్తుంది. DTC ముసాయిదాను 2010 ఆగస్టులో యశ్వంతి సిన్హా అధ్యక్షతన గల పార్లమెంటరీ స్థాయి సంఘానికి పంపించెను. ఇది భారీ రాయితీలు ప్రతిపాదించి 2012 మార్చిలో పార్లమెంట్కు సమర్పించెను.

పన్నురేటు	2011-12లో	DTC ప్రతిపాదన	2012-13 బడ్జెట్లో	స్టాండింగ్ కమిటీ సిఫార్సు
0%	1.8 లక్షలు	2 లక్షలు	2 లక్షలు	3 లక్షలు
10%	1.8-5 లక్షలు	2-5 లక్షలు	2-5 లక్షలు	3-10 లక్షలు
20%	5-8 లక్షలు	5-10 లక్షలు	5-10 లక్షలు	10-20 లక్షలు
30%	> 8 లక్షలు	> 10 లక్షలు	> 10 లక్షలు	> 20 లక్షలు

- ★ STT (Securities Transaction Tax) ని ఎత్తివేయాలి.
- ★ LIC, ఆరోగ్యభీమా, ట్యూషన్ ఫీజుల పరిమితిని 1లక్ష ఉంచుతూ ఉన్నత విద్యకోసం 50,000 వరకు పన్ను మినహాయింపు ఇవ్వాలి.
- ★ ఇంటి రుణాలపై చెల్లించే వడ్డీపై లభించే 1.5లక్షలు వడ్డీ రాయితీని కొనసాగించాలి.
- ★ సంపదపన్ను ప్రస్తుతం 30 లక్షలు దాటితే 1% విధిస్తున్నారు. దీనిని DTC ప్రతిపాదనలో 1కోటికి పెంచగా స్టాండింగ్ కమిటీ 5కోట్లకు పెంచమన్నది.
- ★ సంపద పన్నును కూడా 3 స్లాబ్లుగా విభజించి

5-20 కోట్ల మధ్య	0.5%
20-50 కోట్ల మధ్య	0.7%
50 కోట్లపైన	1% పన్ను విధించాలి.

సి) వస్తువులు, సేవలపై పన్నులు

★ ఆదాయం - వ్యయం, సంపద - ఆస్తుల పై విధించే పన్నులు 'ప్రత్యక్ష పన్నులు'. వస్తువులు - సేవలపై విధించే పన్నులు 'పరోక్ష పన్నులు'

1. Custom Duties:-

- ⇒ వస్తు ఎగుమతి, దిగుమతులపై విధించే పన్నులు 'కస్టమ్స్ సుంకాలు'
- ⇒ దిగుమతిపై పన్ను: స్వదేశీ పరిశ్రమల రక్షణకు, BOP లో లోటు తగ్గించేందుకు, అంతర్జాతీయ వ్యాపారాన్ని క్రమబద్ధం చేయుటకు ప్రభుత్వం దీన్ని విధించును.
- ⇒ ఎగుమతి పన్ను: ప్రభుత్వ రాబడిని పెంచేందుకు, దేశంలో వస్తులభ్యంత కల్పించేందుకు దీన్ని విధిస్తారు.
- ⇒ 1950-51లో అత్యధిక పన్నురాబడి దీన్నుండే లభించేది. నేడు ఇది 4వ స్థానానికి చేరింది.

2. కేంద్ర ఎక్సైజ్ సుంకాలు:

- ⇒ 1894లో ప్రవేశపెట్టారు. దేశంలో వస్తుత్పత్తి పై దీన్ని విధిస్తారు.
- ⇒ దీనిద్వారా వచ్చే ఆదాయంలో 10th F.C. సిఫారసుల మేరకు 47.5% రాష్ట్రాలకు ఇస్తారు. (1st F.C. సిఫార్సులలో 40% కేంద్రంలో)
- ⇒ 11th F.C. నుండి ఈ విధానం మార్చారు. కేంద్రంలో ఎక్సైజ్ సుంకాల్లో MODVAT(1986-87), CENVAT(2000-01) లను ప్రవేశపెట్టారు.
- ⇒ 2005-06 వరకు కేంద్రంలో కేంద్ర ఎక్సైజ్ సుంకాలే అధిక పన్ను ఆదాయాన్నిచ్చేవి. 2006-07 నుండి ఇది మొదటి స్థానాన్ని కోల్పోయింది. 2012-13 బడ్జెట్లో 3వ స్థానాన్ని అంచనా వేసింది.

3. సేవాపన్ను:

- ⇒ రాజా చెల్లయ్య కమిటీ సేవాపన్నును సిఫారసు చేసింది.
- ⇒ మనోహర్ సింగ్ ఆర్థికమంత్రిగా 1994-95లో 3 సేవలపై (Telecom, బీమా, Stock Brokerage) సేవాపన్ను ప్రవేశపెట్టేను.
- ⇒ 1994-95లో '3' సేవలపై;
 - 2009-10 నాటికి 109 సేవలు;
 - (Dec) 2010-11 నాటికి 117 సేవలపై సేవాపన్ను విధించారు.
 - ప్రస్తుతం 119 సేవలు ఈ పన్ను పరిధిలో కలవు.

	సేవల సంఖ్య	పన్ను రేటు	పన్నురాబడిలో శాతం
1994-95	→ 3	5%	0.5%
2009-10(P)	→ 109	10%	9.3%
2010-11	→ 117	10%	9.1%
2011-12	→ 119	10%	-
2012-13	→ -	12%	-

- ⇒ మొత్తం పన్ను రాబడిలో సేవాపన్ను వాటా 9% పైనే ఉంది.
- ⇒ 2006-07 నుండి సేవాపన్ను పైనా 2% విద్యాసెస్ ప్రవేశపెట్టారు. 2007-08లో 3%కి పెంచెను.
- ⇒ వార్షిక సర్వీసుల విలువ 10 లక్షలు దాటితే సేవాపన్ను విధిస్తారు.
- ⇒ 2012 APR 1 నుండి GST అమల్లోకి వస్తే సేవాపన్ను దానిలో భాగమౌతుంది.
- ⇒ 2006-07లో సేవాపన్ను రేటు 12% ఉండేది. ఆర్థికమాంద్యంవల్ల 2009-10లో దీన్ని 10%కి తగ్గించారు.
- ⇒ 2012-13 బడ్జెట్లో మరల 12%కి పెంచెను.

4. ఇతర పన్నులు:

a) సంభావనా పన్ను (Presumptive Tax):-

- ★ రాజా చెల్లయ్య కమిటీ దీన్ని సిఫారసు చేసినది.
- ★ చిల్లర వ్యాపారులపై కొద్ది మొత్తంలో పన్ను విధిస్తే పెద్ద మొత్తంలో ప్రభుత్వానికి ఆదాయం వస్తుందని పేర్కొనెను.
- ★ దీన్ని 1992-93లో ప్రవేశపెట్టి 3సం||లు అమలు చేశారు.

b) టోబీన్ ట్యాక్స్: నోబెల్ గ్రహీత టోబీన్ ప్రకారం అంతర్జాతీయ లావాదేవీలన్నింటిపైనా పన్ను విధిస్తే ఆ దేశానికి పన్ను ఆదాయం పెరుగును. Ex: ఏకపక్ష బదిలీలపై పన్ను విధించాలి.

c) FBT (Fringe Benefit Tax):-

- ★ ఉద్యోగులకిచ్చే సౌకర్యాలైన TA, DA, బోనస్, ఇతర అలవెన్సులపై విధించే పన్ను 'F.B.T'.
- ★ 2009-10లో దీన్ని రద్దు చేశారు.

d) Cash Transaction Tax / Bank Cash Transaction Tax

- ★ రూ. 50,000 కంటే ఎక్కువ మొత్తాన్ని బ్యాంక్ నుండి విత్‌డ్రా చేస్తే దీనిని విధిస్తారు.
- ★ నల్లద్రవ్యాన్ని నిరోధించేందుకు ప్రవేశపెట్టినప్పటికీ ప్రస్తుతం రద్దు చేశారు.

e) Poll Tax:- సంపద, ఆదాయంతో సంబంధం లేకుండా సమాజంలో అందరిపైనా విధించే పన్ను 'Poll Tax'

f) STT (Securities Transaction Tax):- 2004లో ప్రవేశపెట్టెను. సెక్యూరిటీ లావాదేవీలపై విధిస్తారు. 2012-13 బడ్జెట్లో 0.125 నుంచి 0.1%కి STT ని తగ్గించెను.

VAT (Value Added Tax) :-

- ⇒ వస్తువు యొక్క వివిధ ఉత్పత్తి / అమ్మకపు దశలలో పెరిగిన విలువపై మాత్రమే పన్ను విధించడాన్ని “విలువ ఆధారిత పన్ను(VAT)” అందురు. ఇది అడ్వల్తోరమ్ ట్యాక్స్ మరియు పరోక్ష పన్ను & Multiple Point Tax.
- ⇒ VAT ను తొలిసారిగా అమలుచేసిన దేశం: ఫ్రాన్స్ (1954)
VAT ను సూచించినది: వాన్ సెమన్స్
- ⇒ భారత్‌లో VAT ను తొలిసారిగా 1978లో ఎల్.కె. ఝా కమిటీ సూచించెను. రాజా చెల్లయ్య, మన్మోహన్ సింగ్‌లు కూడా VAT ఆవశ్యకతను నొక్కి చెప్పెను.

- ⇒ రూపా కమిటీ సూచనల మేరకు 1986-87లో MODVAT ప్రవేశపెట్టారు. (దీనికి పూర్వం Manufacturing రంగంలో MANVAT ఉండేది)
- ⇒ 1991లో పన్ను సంస్కరణల కమిటీ అధ్యక్షుడైన రాజా చెల్లయ్య CENVAT అమలు పరచాలని సూచించెను.
- ⇒ ఎక్సైజ్ సుంకాల విషయంలో 2000-01 బడ్జెట్ నుండి CENVAT ప్రవేశపెట్టారు. గతంలోవున్న 8%, 16%, 24% పన్నురేట్ల స్థానంలో ఒకే పన్నురేటు 16%ను అమలుపరిచారు. (ఇది MODVAT స్థానంలో వచ్చింది)
- ⇒ 2011-12 బడ్జెట్లో కేంద్ర ఎక్సైజ్ సుంకం 10%గా ఉంది. 2012-13 బడ్జెట్లో 10 నుంచి 12%కి పెంచెను.
- ⇒ VAT ను అన్ని రాష్ట్రాల్లో అమలు పరిచేందుకు, విధివిధానాలు నిర్ధారించేందుకు VAT సాధికార కమిటీ వివిధ రాష్ట్రాల ఆర్థికమంత్రులతో ఏర్పడింది. దీనికి పశ్చిమబెంగాల్ ఆర్థికమంత్రి ఆసిందాస్ గుప్తా కన్వీనర్ గా వ్యవహరించారు (2000).
- ⇒ VAT అమలు వల్ల వచ్చే నష్టాన్ని కేంద్రం భరిస్తే VAT అమలుకై రాష్ట్రాలు అంగీకరించెను.
- ⇒ VAT అమలులో రాష్ట్ర ఆదాయం తగ్గితే;
- | | |
|------------------|--------------------------------------|
| మొదటి సంవత్సరం → | 100% |
| రెండవ సంవత్సరం → | 75% |
| మూడో సంవత్సరం → | 50% కేంద్రం భరించేందుకు సిద్ధపడింది. |
- ⇒ ఫలితంగా 2005 APR 1 నుండి దేశంలో ఎక్కువ రాష్ట్రాల్లో VAT అమల్లోకొచ్చింది.
- ⇒ భారత్ లో VAT ను అమలుచేసిన తొలిరాష్ట్రం: హర్యానా (2003 APR 1 నుండి) 2008 JAN 1 నుండి U.P. కూడా VAT ను అమలు పరచడంతో (చివరిగా ఆమోదించింది) దేశంలో అన్ని రాష్ట్రాలు VAT పరిధిలోకి వచ్చాయి.
- ప్రస్తుతం VAT అమల్లో లేనిది: పాండిచ్చేరి
- అండమాన్-నికోబార్ దీవులు, లక్షదీవులలో Sales Tax లేదు కాబట్టి అక్కడ కూడా VAT అమలులో లేదు.
- ఆంధ్రప్రదేశ్ - 2005 APR 1 నుండి VAT ను అమలు చేసింది.
- ⇒ కేంద్రంలో ఎక్సైజ్ సుంకాల స్థానంలోనూ, రాష్ట్రంలో అమ్మకపు పన్నుల స్థానంలోనూ, VAT ను అమలు చేస్తున్నారు.
- ⇒ 2005లో VAT కు సంబంధించి కేంద్రం జారీచేసిన శ్వేత పత్రంలో;
- ★ 5 లక్షలలోపు టర్నోవర్ కలిగిన వ్యాపారస్తులకు VAT నుండి మినహాయింపునిచ్చారు.
 - ★ 5-40 లక్షల మధ్య టర్నోవర్ గల వ్యాపారస్తులు Turnover Tax లేదా VAT ను ఎంచుకోవచ్చు.
 - ★ 40లక్షలు టర్నోవర్ దాటిన వ్యాపారస్తులు తప్పనిసరిగా VAT లోకి రావాలి.

VAT ను గణించే విధానం:

⇒ ప్రపంచంలోనూ, భారత్ లోనూ VAT ను Tax credit method / Invoice method లో గణిస్తున్నారు.

Ex: అమ్మకాలు - రూ. 1,00,000

ఉత్పత్తికారకాలకు అయిన వ్యయం - రూ. 60,000

మొత్తం కట్టాల్సిన పన్ను - రూ. 12,000 (VAT 12%గా భావిస్తే)

less: ఉత్పత్తి కారకాలు కొనేటపుడు చెల్లించిన పన్ను - రూ. 7,200 (60,000పైన)

నికరంగా కట్టాల్సిన పన్ను - రూ. 4,800 (విలువ చేర్చిన 40,000పైన)

ఈ పద్ధతిలో ఉత్పత్తి కారకాలను కొనుగోలు చేసిన Invoice Voucher చూపించినపుడే Input Tax Credit మినహాయింపు ఉంటుంది. అనగా ముందు దశలో చెల్లించిన పన్ను తరువాత దశలో మినహాయించబడుతుంది. Input Tax Credit మినహాయింపు పొందాలంటే తప్పనిసరిగా లెక్కలు నిర్వహించాలి. కాబట్టి పన్ను ఎగవేత అరికట్టబడుతుంది.

VAT వల్ల లాభాలు:

- ★ Cascading Effect (పన్నుపై పన్ను) తొలగిపోవును.
 - ★ పన్ను ఎగవేత అరికట్టవచ్చు.
 - ★ ప్రభుత్వానికి రాబడి పెరుగును.
 - ★ పన్ను భారాన్ని తగ్గించవచ్చు.
 - ★ Cross Checking కు వీలవుతుంది.
 - ★ అంతర్జాతీయ పోటీకి దోహదపడును.
- ⇒ ప్రస్తుతం రాష్ట్రంలో 46 రకాల వస్తువులు VAT పరిధి నుండి మినహాయించబడ్డాయి.
- Ex: వ్యవసాయ పనిముట్లు, బెల్లం, ఉప్పు, వికలాంగుల పరికరాలు, ...
- ★ బంగారం, వెండి, వజ్రాభరణాలకు సంబంధించిన ప్రత్యేక VAT 1% విధిస్తున్నారు.
 - ★ 270 రకాల నిత్యావసర వస్తువులకు 4% VAT విధిస్తున్నారు. (2011 నుంచి దీనిని 5%కి పెంచెను)
 - Ex: పప్పులు, నూనెలు, వంట పాత్రలు, ఇసుక, ఇటుకలు, చక్కెర.
 - ★ 280 రకాల వస్తువులకు 14.5% VAT వర్తింప చేస్తున్నారు. (2009కి పూర్వం 12.5% ఉండేది)
 - Ex: సిమెంట్, ఫ్లైవుడ్, మార్బుల్, గ్రానైట్స్.
- ⇒ రాష్ట్ర ప్రభుత్వాలకు అధిక ఆదాయాన్నిచ్చే ఆల్కహాల్, పొగాకు ఉత్పత్తులపై 70%; పెట్రోల్, డీజిల్ ఉత్పత్తులపై పాత అమ్మకపు పన్ను కొనసాగుతోంది. (32.5%, 21.3%)
- ⇒ కేంద్రంలోగల Central Sales Tax (CST) ను;
- 4% to 3%, 3% to 2%, 2% to 1%, 1% to 0% కి తీసుకురావాలి. ప్రస్తుతం 2% అమల్లో వుంది.

GST (Goods and Services Tax):-

ప్రస్తుతం వస్తువులు, సేవలపై వివిధ రకాల పన్నులు విధిస్తున్నారు. GST అమలులోకి వస్తే ఈ రెండింటిపైన ఒకే పన్ను ఉంటుంది. ఇది 2 రకాలు.

1. Unified or Single GST: దీనిలో కేంద్రం మాత్రమే విధించి, రాష్ట్రాలతో పంచుకుంటుంది.
2. Dual GST: దీనిలో కేంద్ర, రాష్ట్రస్థాయిలలో విధించబడును. భారత్ లో ఈ విధానమే ప్రవేశపెట్టనున్నారు.

GST రేట్లు పూర్తిగా తుది రూపం దాల్చలేదు. అయినా ప్రతిపాదిత రేట్లు ఈ విధంగా ఉన్నవి.

- A) Goods at lower rate
- B) Goods at standard rate
- C) Services

అయితే 3 సంవత్సరాలలో ఒకే రేటును విధించాలి. మొదటి రెండు సంవత్సరాలలో వస్తువులపై రెండు రేట్లు ఉంటాయి. అవసర వస్తువులకు Goods at lower rate, సాధారణ వస్తువులకు Goods at standard rateను విధిస్తారు. సేవలపై మాత్రం ఒకే రేటు ఉంటుంది.

Year	Categories	CGST(%)	SGST(%)	Total
1 st Year	Goods at lower rate	6	6	12
	Goods at standard rate	10	10	20
	Services	8	8	16
2 nd Year	Goods at lower rate	6	6	12
	Goods at standard rate	9	9	18
	Services	8	8	16
3 rd Year	Goods at lower rate	8	8	16
	Services	8	8	16

10 లక్షల కంటే తక్కువ టర్నోవర్ గల వ్యాపారానికి GST మినహాయింపు ఉంటుంది. ఇది అమలులోకి వస్తే సేవాపన్ను రేటు పెరుగగలదు.

RAMAKRISHNA

- ⇒ 2012 APR నుండి Goods & Service Tax (GST) అమల్లోకి వస్తే కేంద్రంలో Central Excise, Additional Excise Duties, Surcharges and CESSలు, CENVAT, Service Taxలు GSTలో విలీనం అగును.
 - ⇒ రాష్ట్రాల్లో GST అమలైతే; రాష్ట్ర ఎక్సైజ్ సుంకాలు, రాష్ట్ర అమ్మకపు పన్ను, ప్రవేశపన్ను, Lease Tax, Luxury Tax, Turnover Tax, Tax on Lottery, ఆక్టాయ్ పన్ను, వినోదపు పన్ను, CESSలు GSTలో విలీనమౌతాయి.
 - ⇒ GSTని తొలిసారిగా ఫ్రాన్స్(1954) అమలు చేసింది. ప్రస్తుతం 140 దేశాలకు పైగా దీనిని విధిస్తున్నవి. ఇది వస్తుసేవలపై Uniform గా విధించే పన్ను.
- GST రెండు ప్రభుత్వాల్లో (కేంద్రం, రాష్ట్రం) ప్రవేశపెట్టడానికి ప్రయత్నిస్తున్నారు. దీనివల్ల;
- ★ ఇది సామాన్యంగాను, పారదర్శకంగాను ఉంటుంది.
 - ★ కేంద్ర, రాష్ట్ర స్థాయిలలో వివిధ రకాల పన్నులను తగ్గిస్తుంది.
 - ★ చాలా వస్తువులకు పన్ను రేటు తగ్గిస్తుంది.
 - ★ పన్నులపై గల Cascading Effect ను తగ్గిస్తుంది.
 - ★ పన్ను రాబడులను పెంచుతుంది.

ఇది 2012 APR 1 నుండి అమల్లోకి రాగలదని ఆర్థికమంత్రి ప్రణబ్ ప్రకటించారు. 13th F.C. కూడా GST ప్రవేశపెట్టాలని సూచించెను.

కేంద్రప్రభుత్వ రాబడి ధోరణులు:-

⇒ కేంద్ర ప్రభుత్వ రెవిన్యూ రాబడి 2 రకాలు.

1. పన్ను రాబడి
2. పన్నేతర రాబడి

	1950-51	2009-10	2010-11(A)	2011-12(R.E)	2012-13(B.E)
పన్నులు →	88%	80%	72%	84%	82%
పన్నేతర →	12%	20%	28%	16%	18%

- ⇒ 1950-51లో కేంద్రప్రభుత్వ రెవిన్యూ రాబడిలో పన్నులవాటా 88%, 2009-10 నాటికి కొద్దిగా తగ్గి 80%కి చేరింది.
- ⇒ 2012-13(B.E.) లో 82% ఉండగలదని అంచనా వేసెను.
- ⇒ ప్రారంభం నుండి నేటివరకూ రెవిన్యూ రాబడిలో సుమారు 80%పైన పన్ను రాబడి వస్తుంది.

పన్ను రాబడి ధోరణులు:

'Tax GDP Ratio':- సంవత్సర కాలంలో కేంద్ర ప్రభుత్వానికి పన్ను ద్వారా వచ్చే రాబడిని దేశ GDP లో శాతంగా వ్యక్తపరిస్తే దాన్ని "Tax GDP Ratio" అంటారు.

Year	Tax GDP Ratio
1950-51	4%
1990-91	10.1%
2005-06	9.9%
2006-07	11.0%
2007-08	11.9%
2008-09	10.8%
2009-10	9.7%
2010-11(P)	10.4%
2011-12(B.E)	10.5%

- ★ 1950-51లో కేంద్ర ప్రభుత్వ Tax GDP Ratio 4%. ఇది నెమ్మదిగా పెరుగుతూ వచ్చి సంస్కరణల కాలం నాటికి 10%కి చేరింది.

- ★ సంస్కరణల తర్వాత దశాబ్దకాలం 8% వద్ద స్థిరతలో ఉండిపోయింది. 2000 తర్వాత నెమ్మదిగా పెరుగుతూ వచ్చింది.
- ★ 2007-08లో గరిష్టంగా 12%కి చేరింది (11.9%)
- ★ 2008-09 నుండి మాంద్య ప్రభావం వల్ల ఆర్థిక వ్యవస్థను తిరిగి వృద్ధి బాటలో పయనింపజేసేందుకు కొన్ని పన్నురేట్లు తగ్గించుటవల్ల Tax GDP Ratio కొంత తగ్గింది. (2008-09 → 10.8% నమోదు)

⇒ కేంద్ర పన్నులు, రాష్ట్ర పన్నులు ఉమ్మడిగా తీసుకుంటే GDP కి మొత్తం పన్ను నిష్పత్తి

1950-51	→	6%
2007-08	→	19.4%
2009-10(B.E)	→	17.6%

⇒ అభిలషణీయ Tax GDP Ratio 25% ఉండాలని ఆర్థికవేత్తల అభిప్రాయం.

ప్రత్యక్ష, పరోక్ష పన్నుల నిష్పత్తి:

	ప్రత్యక్ష	పరోక్ష
1950-51	43%	57%
1990-91	19%	81%
2006-07	49%	51%
2007-08	53%	47%
2008-09	55.5%	44.5%
2009-10	58.9%	39.5%
2010-11(P)	55.2%	43.5%
2011-12(B.E)	56.3%	42.6%

- ⇒ 1950-51లో కేంద్రంలో ప్రత్యక్ష పన్నుల వాటా 43శాతంగా ఉండేది.
- ⇒ పన్నురేట్లు ఎక్కువగా ఉండటం వల్ల ప్రత్యక్ష పన్నుల నుండి వచ్చే రాబడి తగ్గుతూ వచ్చి సంస్కరణల కాలం నాటికి 19%కి చేరింది.
- ⇒ మరోవైపు పరోక్ష పన్నుల వాటా పెరుగుతూ వచ్చి 80%పైగా వాటాను చేరింది. అంటే భారత్ లో అభివృద్ధి వ్యయమంతా పేదలు, మధ్యతరగతి వర్గమే భరిస్తోంది.
- ⇒ 1991లో రాజా చెల్లయ్య కమిటీ, తర్వాత విజయ్ కేల్కర్ సిఫారసుల మేరకు పన్నురేట్లు, స్లాబ్స్ తగ్గిస్తూ రావడం వల్ల ప్రత్యక్ష పన్నుల వాటా పెరుగుతూ వచ్చి పరోక్ష పన్నుల వాటా తగ్గింది.
- ⇒ 2007-08లో తొలిసారిగా ప్రత్యక్ష పన్నుల వాటా భారత కోశచరిత్రలో పరోక్ష పన్నుల వాటాను అధిగమించినది.
- ⇒ నేడు ప్రత్యక్ష పన్నులే అధిక వాటా.
- ⇒ సంస్కరణల తరువాత పురోగామి స్వభావంగల ప్రత్యక్ష పన్నులవైపు భారత ఆర్థికవ్యవస్థ మార్పు చెందినది.

వ్యక్తిగతంగా పన్నులు - ధోరణులు:

Rank	2008-09		2009-10	Rank	2010-11(P)	2011-12(B.E)
1	35.3%	కార్పొరేషన్ పన్ను	39.2%	1	37.7%(1)	38.6%(1)
3	17.5%	ఆదాయ పన్ను	19.6%	2	17.5%(2)	17.6%(2)
	52.8%	ప్రత్యక్ష పన్నులు	58.9%		55.2%	56.3%
2	17.9%	ఎక్సైజ్ సుంకాలు	16.5%	3	17.4%(3)	17.5%(3)
4	16.5%	కస్టమ్స్ సుంకాలు	13.3%	4	17.1%(4)	16.3%(4)
5	10.1%	సేవా పన్ను	9.4%	5	9.0%(5)	8.8%(5)

- ⇒ ప్రత్యక్ష పన్నులలో ఆదాయ & కార్పొరేషన్ పన్నులు ముఖ్యమైనవి. పరోక్ష పన్నులలో కస్టమ్స్ & ఎక్సైజ్ సుంకాలు, సేవాపన్ను ముఖ్యమైనవి.
 - ⇒ 1950-51లో అత్యధిక పన్నురాబడి కస్టమ్స్ సుంకాల నుండి వచ్చేది. నూతన ఆర్థిక సంస్కరణలు ప్రవేశపెట్టేసరికి అధిక పన్నురాబడి కేంద్ర ఎక్సైజ్ సుంకం నుండి లభించేది. అంటే భారత్ లో పరోక్ష పన్నుల ఆధిపత్యం కన్పిస్తోంది.
 - ⇒ వ్యక్తిగతంగాను, సమిష్టిగాను పరోక్ష పన్నులదే ఆధిపత్యం ఉండేది.
 - ⇒ సంస్కరణల అనంతరం పన్ను రాబడిలో, నిర్మాణంలో మార్పు వచ్చింది. 2005-06 వరకు కేంద్ర ఎక్సైజ్ సుంకం అధిక పన్ను రాబడిని అందించినప్పటికీ 2006-07 నుండి కార్పొరేషన్ పన్ను అధిక రాబడినందించింది.
 - ⇒ 2007-08లో తొలిసారిగా ప్రత్యక్ష పన్నులవాటా 50% దాటి పరోక్ష పన్నుల వాటాను అధిగమించెను.
 - ⇒ 2007-08, 2008-09లో అత్యధిక పన్ను రాబడినిచ్చేది:
 1. Corporation Tax
 2. Central Excise duty
 - ⇒ 2009-10, 2010-11(P), 2011-12(B.E) ల పన్నురాబడి క్రమం:
 1. Corporation Tax
 2. Income Tax
 3. Central Excise duty
 4. Customs duty
 5. Service Tax
- అంటే కేంద్ర ఎక్సైజ్ సుంకం స్థానాన్ని IT ఆక్రమించి 2వ స్థానానికి చేరింది.

(కోట్ల రూపాయలలో)

	2011-12(B.E)	2011-12(R)	2012-13(B.E)
Corporation Tax	3,59,990	3,27,680	3,73,227
Income Tax	1,72,026	1,71,879	1,95,786
Union Excise duties	1,64,116	1,50,696	1,94,350
Customs	1,51,700	1,53,000	1,86,694
Service Tax	82,000	95,000	1,24,000
Gross Tax Revenue	9,32,440	9,01,664	10,77,612

పన్నేతర రాబడి ధోరణులు (Non-Tax Revenue):

- ⇒ పన్నేతర రాబడిలో ప్రధానాంశాలు '2'
- 1. డివిడెండ్లు, లాభాలు, 2. కేంద్రానికి వచ్చిన వడ్డీ
- ⇒ కేంద్రం రాష్ట్రాలకు, కేంద్రపాలిత ప్రాంతాలకు, ప్రభుత్వరంగ సంస్థలకు ఇచ్చే ఋణాలపై వసూలు చేసే వడ్డీని ఇక్కడ వడ్డీగా చూపడమైంది.
- ⇒ రెండు సం॥ల క్రితం వరకూ పన్నేతర రాబడిలో అధికవాటా అందించేది ఈ వడ్డీలే. కానీ నేడు పన్నేతర రాబడిలో అధిక వాటా డివిడెండ్లు & లాభాలది.
- ⇒ ప్రభుత్వరంగ సంస్థలు ఈ మధ్యకాలంలో సమర్థవంతంగా పనిచేస్తూ రావడం వల్ల డివిడెండ్లు, లాభాల వాటా పెరిగింది.

పన్నులపై నియమించబడ్డ వివిధ కమిటీలు:-

1. జాన్ మత్తె కమిటీ (1953) → కార్పొరేషన్ పన్ను
2. కాలర్ కమిటీ (1956) → బహుమతి, సంపద, వ్యయం, మూలధన ఆదాయంపై పన్నులు
3. మహావీర్ త్యాగి కమిటీ (1959) → ప్రత్యక్ష పన్నుల పరిశీలన

4. చందా కమిటీ (1964) → పన్ను ఎగవేత నిరోధానికి సూచనలు
5. భూతలింగం కమిటీ (1967) → పన్నుల విధానాల ఆధునికీకరణ
6. తివారీ కమిటీ (1967) → Custom Duties
7. వాంఘా కమిటీ (1970) → ప్రత్యక్ష పన్నులు, పన్ను ఎగవేత, మరియు నల్లధనం
8. కె.ఎన్. రాజ్ (1972) → వ్యవసాయాదాయంపై పన్ను
9. ఎల్.కె. రూ (1976-78) → పరోక్ష పన్నులు (VAT ను సూచించెను)
10. చోక్సీ (1977) → ప్రత్యక్ష పన్నుల సులభతరం & హేతుబద్ధీకరణ (Rationalization)
11. రాజా చెల్లయ్య (1991) → ప్రత్యక్ష పరోక్ష పన్నులు (సేవా పన్నును సూచించెను)
12. రేఖీ (1992) → పరోక్ష పన్నులు
13. పార్థసారథి సోం (2001) → 10th Planలో పన్ను సంస్కరణలకు సంబంధించి
14. విజయ్ కేల్కర్ (2002) → ప్రత్యక్ష పరోక్ష పన్నులపై

L.K.Jha:- 1. అధిక ఆదాయ వ్యాకోచత్వం వల్ల Specific Taxes కంటే, Advalorem Taxes మెరుగైనవి.

2. ఎక్సైజ్ సుంకం, అమ్మకపు పన్ను స్థానంలో Single Commodity Tax ను ప్రతిస్థాపించాలి.

3. అన్ని పరోక్ష పన్నులకంటే VAT ఉత్తమమైనది.

ఉత్పత్తి స్థాయిలో VAT ని MANVAT గా ప్రవేశపెట్టమని 'రూ' కమిటీ సూచించెను. 1986లో ఇది MODVAT గా మారెను. దీని స్థానంలో 2000లో CENVAT ని ప్రవేశపెట్టెను.

రాజా చెల్లయ్య కమిటీ సిఫారసులు:

⇒ 1991లో రాజా చెల్లయ్య అధ్యక్షతన 'పన్ను సంస్కరణల కమిటీ' నియమించబడి 1992లో నివేదిక సమర్పించబడింది.

⇒ **లక్ష్యాలు:**

- | | |
|------------------------|---------------------------------------|
| ★ పన్ను ఎగవేత నివారణ | ★ పన్ను చట్టాల సూక్ష్మీకరణ |
| ★ పన్ను భారం తగ్గించడం | ★ పన్ను యంత్రాంగ సామర్థ్యాన్ని పెంచుట |

⇒ **సిఫారసులు:**

1. ప్రత్యక్ష పన్నులపై
 - ★ పన్ను రేటు, Slabs ను తగ్గించాలి.
 - ★ Corporation Tax తగ్గించి Surcharge ను రద్దుచేసి, దేశీయ, విదేశీ కంపెనీలపై గల Corporation Tax వ్యత్యాసాన్ని 10% కంటే మించకుండా చూడాలి.
 - ★ చిన్న వ్యాపారస్తులు, Retailers పై సంభావనా పన్ను (Presumptive Tax) వసూలు చేయాలి.
 - ★ Shares, bonds వంటి ఉత్పాదక ఆస్తులపై Wealth Tax మినహాయించాలి.
2. పరోక్ష పన్నులపై
 - ★ Custom duties దశలవారీగా తగ్గించాలి.
 - ★ Excise duties లో VAT ప్రవేశపెట్టాలి.
 - ★ సేవలను పన్ను పరిధిలోకి తీసుకురావాలి.
 - ★ Specific duties కంటే, Advalorem duties మెరుగైనవనెను.
 - ★ వ్యవసాయ ఆదాయం 25,000 దాటితే పన్ను విధించాలి.

3. ఇతర అంశాలు;

★ TIN (Tax Identification Number)కి బదులు PAN (Permanent Account Number)ను ప్రవేశపెట్టాలి.

⇒ అమలు:

★ IT రేట్లు, Corporation Tax రేట్లు తగ్గించారు.

★ 2000-01లో CENVAT ప్రవేశపెట్టారు.

★ 1994-95లో Service Tax ప్రవేశపెట్టారు.

కోశ / పన్ను సంస్కరణలపై విజయ్ కేల్కర్ కమిటీ సిఫారసులు: - (2002లో నివేదిక సమర్పించెను)

★ విత్త క్రమశిక్షణ కోసం వ్యయం తగ్గించుట కంటే పన్ను రాబడి పెంచే మార్గాలపై దృష్టి సారించాలి.

★ ఆదాయ పన్ను పరిమితి 50,000 నుండి లక్షరూపాయలకు పెంచాలి. వృద్ధులకు, వితంతువులకు 1.5లక్షలకు పెంచాలి.

★ 3 అంచెలకు బదులు 2 అంచెలుండాలి. పన్ను Slabs రెండే ఉండాలి. 1 Lakh - 4 Lakhs → 20%

4 Lakhs and above → 30%

★ Corporation Tax ను 35% నుండి 30%కి తగ్గించాలి. విదేశీ కంపెనీలపై దీన్ని 40 నుంచి 35% తగ్గించాలి.

★ MAT ని తొలగించాలి.

★ జాతీయస్థాయిలో Goods & Services Tax ప్రవేశపెట్టాలి. దీనికనుగుణంగా కేంద్ర, రాష్ట్రాలు చట్టాలు చేయాలి.

★ Standard deduction మరియు Surcharge తీసివేయాలి.

★ ఆదాయపన్నుపై Surcharge తీసివేయాలి.

★ గృహరుణాల వడ్డీ పై పన్ను రిబెట్ 1.5 లక్షల నుండి 50,000కి తగ్గించాలి.

★ Share holders డివిడెండ్లపై పన్ను తొలగించాలి.

★ Customs సుంకాల రేటు తగ్గించి, పరిశ్రమల మధ్య పోటీతత్వాన్ని పెంచి ASEAN టారిఫ్ (సుంకం) స్థాయికి తీసుకురావాలి.

★ 3 స్థాయిలలో కస్టమ్స్ సుంకాలను విధించాలి. (5, 8, 10 శాతం)

Note:- ఆదాయంతో సంబంధం లేకుండా CESS విధించబడును. Surcharge ఒక నిర్దిష్ట ఆదాయం దాటినపుడు విధించబడును.

రాష్ట్ర ప్రభుత్వ రాబడులు:-

Stamps & Reg duty	-	విలువైన పత్రాలు, ఆస్తుల బదిలీపై విధించేది.
ఉత్పాదక వ్యాకోచత్వం	-	పన్ను రేటు పెంచితే దాన్నుండి వచ్చే రాబడి పెరగడం.

⇒ రాష్ట్ర ప్రభుత్వ రాబడి 2 మార్గాల్లో వస్తుంది.

1. పన్ను రాబడి 2. పన్నేతర రాబడి

1. పన్ను రాబడి:

⇒ దీన్ని 2 రకాలుగా చెప్పవచ్చు.

1. సొంత పన్ను రాబడి

2. కేంద్ర పన్నుల నుండి వాటా

2. పన్నేతర రాబడి:

1. రాష్ట్ర సొంత పన్నేతర రాబడి

2. కేంద్రం నుండి వచ్చే గ్రాంట్లు

⇒ రాష్ట్ర పన్ను రాబడిలో కేంద్రం నుండి వచ్చే పన్ను వాటా రోజురోజుకీ పెరుగుతోంది. అయినప్పటికీ రాష్ట్ర పన్ను రాబడిలో అధికవాటా రాష్ట్ర సొంత పన్నులదే.

ముఖ్యమైన రాష్ట్ర పన్నులు:

- | | |
|---|--|
| <p>a) ప్రత్యక్ష పన్నులు</p> <ul style="list-style-type: none"> ★ భూమిశిస్తు ★ Stamps & Registration ★ Professional Tax | <p>b) పరోక్ష పన్నులు</p> <ul style="list-style-type: none"> ★ అమ్మకపు పన్ను ★ రాష్ట్ర ఎక్సైజ్ సుంకాలు ★ మోటార్ వాహనాలపై పన్ను ★ విద్యుత్ ఉత్పత్తిపై పన్ను ★ వినోదపు పన్ను |
|---|--|

అమ్మకపు పన్ను:-

- తొలిసారిగా జర్మనీలో ప్రవేశపెట్టారు.
- భారత్ లో తొలిసారిగా మధ్యప్రదేశ్ లో (పెట్రోల్ అమ్మకాలపై) తర్వాత మద్రాస్ లో ప్రవేశపెట్టారు.
- నేడు రాష్ట్రాలకు అత్యధిక రాబడినిచ్చేది: అమ్మకపు పన్ను
- రాష్ట్రాల్లో అమ్మకపు పన్ను స్థానంలో VAT అమల్లోకొచ్చింది.
- రాష్ట్రాలకు అమ్మకపు పన్ను కామధేనువు వంటిది.

రాష్ట్ర ఎక్సైజ్ సుంకం:

- మద్యం, నల్లమందు, మత్తు పదార్థాల తయారీపై రాష్ట్రం విధించే పన్ను 'రాష్ట్ర ఎక్సైజ్ సుంకం'.
- నేడు అమ్మకపు పన్ను తర్వాత ఇది 2వ స్థానంలో ఉంది.

మోటార్ వాహనాలపై పన్ను:

- వాహనాల బరువు, సీట్ల సంఖ్య, వాహనం ఆక్రమించే స్థలం, రవాణా చేసే బరువు బట్టి వివిధ రాష్ట్రాల్లో వేర్వేరుగా విధిస్తున్నారు.
- A.P. లో జీవితాకాలం పన్ను మోటార్ వాహనాలపై విధిస్తున్నారు.

Stamps & Registrations: ఆస్తుల యజమాన్యం & వాటాల బదిలీ, ఇతర ఒప్పందాలపై ఈ పన్ను విధిస్తారు.

వినోదపు పన్ను:

- ఇది వ్యయంపై విధించబడేది.
- మొదట 1922లో బెంగాల్ లో, తర్వాత ముంబాయిలో విధించారు.
- వినోద ప్రదర్శన టికెట్లద్వారా దీన్ని సేకరిస్తారు.

రాష్ట్ర రాబడి ధోరణులు:

⇒ కేంద్ర, రాష్ట్ర మొత్తం పన్ను రాబడిలో కేంద్ర పన్నుల వాటా పెరగగా, రాష్ట్రాల పన్నులవాటా తగ్గుతోంది. అనగా రాష్ట్ర పన్నుల కంటే కేంద్ర పన్నులే అధిక ఉత్పాదక వ్యాకోచ స్వభావం కలిగి వున్నాయి.

Ex: 1953-54: మొత్తం పన్ను రాబడిలో కేంద్ర పన్నుల వాటా 48%
 2005-06: మొత్తం పన్ను రాబడిలో కేంద్ర పన్నుల వాటా 60%కి పెరిగింది.

⇒ రాష్ట్ర పన్ను రాబడిలో కేంద్రం నుండి వచ్చేవాటా పెరుగుతోంది.

- 1951-52 → 19%
- 2008-09 → 24%

⇒ రాష్ట్ర పన్ను రాబడిలో పరోక్ష పన్నుల వాటా అధికంగా ఉండటమే కాకుండా పెరుగుతూ వస్తోంది.

Ex: 1951-52లో మొత్తం పన్నుల్లో పరోక్ష పన్నులవాటా 38% కాగా 2008-09 నాటికి ఇది 85%కి చేరింది.

⇒ రాష్ట్రాల్లో అతిపెద్ద పన్ను రాబడి అమ్మకపు పన్నులే.

NOTE: ప్రస్తుతం కేంద్రంలో ఎక్కువ పన్ను రాబడి ప్రత్యక్ష పన్నుల నుండి రాగా, రాష్ట్రాల్లో అధిక పన్ను రాబడి ప్రత్యక్ష పన్నుల నుండి లభిస్తోంది. అయితే కేంద్ర, రాష్ట్రాల పన్నులు కలిపిచూస్తే అధిక పన్నురాబడి పరోక్ష పన్నుల నుండే వస్తోంది.

A.P. పన్నురాబడి మార్గాలు:

⇒ A.P. లో కూడా రాష్ట్ర సొంతవనరుల ద్వారా వచ్చే రాబడి తగ్గుచుండగా, కేంద్రం నుండి రాష్ట్రానికొచ్చే బదలాయింపులు పెరుగుతున్నవి. ఇది రాష్ట్రము, కేంద్రంపై అధికంగా ఆధారపడటాన్ని సూచిస్తోంది.

⇒ రాష్ట్ర ప్రభుత్వానికి వివిధ పన్నుల ద్వారా వచ్చిన రాబడి అవరోహణ క్రమంలో (తగ్గుచున్న క్రమం):

	2009-10	2010-11
1. అమ్మకపు పన్ను	→ 67.2%	67.41%
2. రాష్ట్ర ఎక్సైజ్ సుంకం	→ 16.6%	16.88%
3. Stamps & Registration	→ 7.50%	7.75%
4. మోటార్ వాహనాలపై పన్ను	→ 5.6%	5.24%
5. వృత్తి పన్ను	→ 1.2%	1.21%

★ రాష్ట్రానికి అత్యధిక పన్ను రాబడినిచ్చేది: అమ్మకపు పన్ను, తర్వాత

రెండవ స్థానం: రాష్ట్ర ఎక్సైజ్ సుంకాలు.

ఈ రెండింటి నుండి సుమారు 84% పన్ను రాబడి లభిస్తోంది.

★ రాష్ట్ర ప్రత్యక్ష పన్నుల్లో అధికవాటా: Stamps & Registration Tax

★ రాష్ట్రంలో సుమారు 90% పరోక్ష పన్నుల నుండి, 10% ప్రత్యక్ష పన్నుల నుండి లభిస్తోంది. అంటే రాష్ట్రంలో ఎక్కువగా పన్ను భారాన్ని పేద, మధ్యతరగతివారే భరిస్తున్నారు.

★ రాష్ట్రంలో Land Revenue Tax నుండి 0.27% మాత్రమే లభిస్తుంది.

కేంద్ర ప్రభుత్వ వ్యయం: -

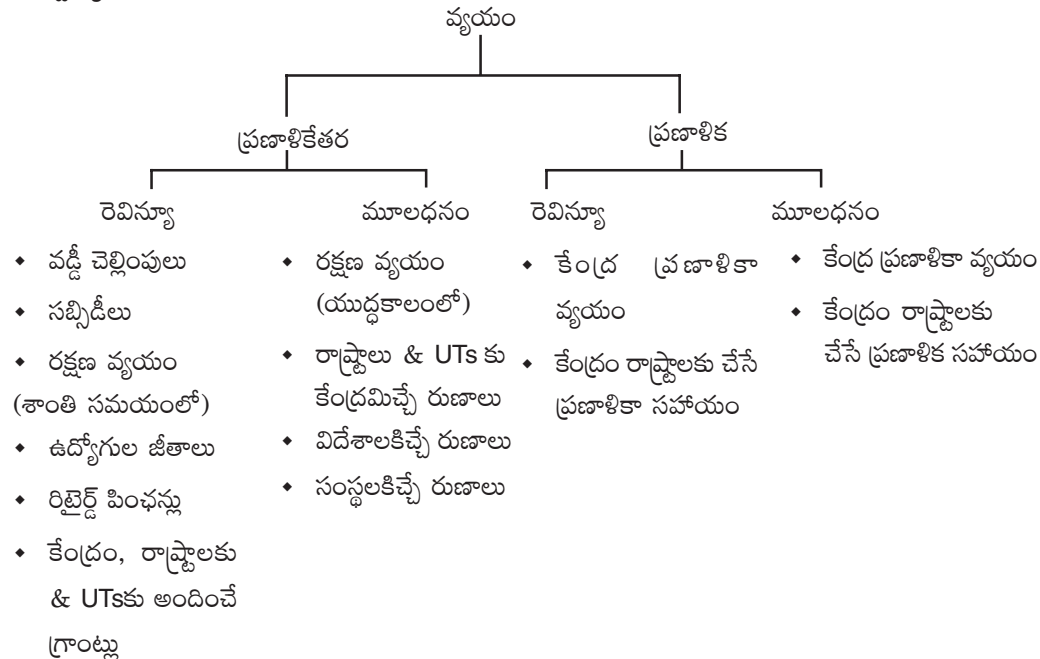

⇒ ప్రారంభంలో కేంద్ర ప్రభుత్వ వ్యయమును రెవిన్యూ, మూలధనం వ్యయంలుగా విభజించారు.

1. రెవిన్యూ వ్యయం:

⇒ సాధారణ పరిపాలనలో భాగంగా సాంఘిక, ఆర్థిక, సామాజిక సేవలపై చేసే ఖర్చు. దీనివల్ల నూతన ఆస్తుల సృష్టి జరగదు.

- Ex: - వడ్డీ చెల్లింపులు - ఉద్యోగుల జీతాలు
- రక్షణ రెవిన్యూ వ్యయం - సాంఘిక సేవలు
- సబ్సిడీలు

2. మూలధన వ్యయం:

⇒ నూతన ఆస్తుల సృష్టికై జరిగే వ్యయం 'మూలధన వ్యయం'.

- Ex: - ప్రాజెక్టుల నిర్మాణం - పరిశ్రమల స్థాపన
- నూతన యంత్రాల స్థాపన - రోడ్లు, భవనాల నిర్మాణం

⇒ ప్రభుత్వ వ్యయంను మరో రకంగానూ విభజించవచ్చు.

1. అభివృద్ధి వ్యయం: సామాజిక, ఆర్థిక సేవలపై చేసే వ్యయం.

Ex: ఫ్యాక్టరీలు, ప్రాజెక్టుల నిర్మాణంపై చేసే వ్యయం

2. అభివృద్ధికేతర వ్యయం:

Ex: రిటైరెన్ వారికిచ్చే పింఛన్లు, వడ్డీ చెల్లింపులు, పన్నుల వసూళ్లకయ్యే వ్యయం, రక్షణ వ్యయం

1987-88 నుండి ప్రభుత్వ వ్యయాన్ని నూతనంగా వర్గీకరిస్తున్నారు.

1. ప్రణాళికా వ్యయం (ప్రణాళికలో ప్రస్తావించబడ్డ అంశాలపై చేసే వ్యయం 'ప్రణాళికా వ్యయం'.)
2. ప్రణాళికేతర వ్యయం (ప్రణాళికలో ప్రస్తావించబడని అంశాలపై చేసే వ్యయం 'ప్రణాళికేతర వ్యయం'.)

ప్రణాళికేతర రెవిన్యూ వ్యయం:

- ★ ఋణాలపై వడ్డీ చెల్లింపులు (1)
- ★ సబ్సిడీలు (2)
- ★ రక్షణ రెవిన్యూ వ్యయం (3)
- ★ రాష్ట్రాలకు, UTs కు ఇచ్చే గ్రాంట్లు
- ★ పింఛన్లు
- ★ పోలీస్ శాఖపై చేసే వ్యయం
- ★ జాతీయ విపత్తులకై రాష్ట్రాలకందించే సహాయం
- ★ పన్ను వసూళ్లకయ్యే వ్యయం
- ★ Postal Department లోటు
- ★ విదేశాలకు ఇచ్చే గ్రాంట్లు
- ★ ఆర్థిక సేవలకయ్యే వ్యయం (వ్యవసాయం, పరిశ్రమలు, విద్య, రవాణా)
- ★ సాంఘిక సేవలకయ్యే వ్యయం (విద్య, ఆరోగ్య రంగాలపై)

ప్రణాళికేతర మూలధన వ్యయం

- ★ రక్షణ వ్యయం
- ★ ప్రభుత్వరంగ సంస్థలకు రుణాలు
- ★ రాష్ట్రాలు, కేంద్రపాలిత ప్రాంతాలకు రుణాలు
- ★ విదేశీ ప్రభుత్వాలకు రుణాలు

ధోరణులు:

- ⇒ స్వాతంత్ర్యం తర్వాత ప్రణాళికలు, ప్రజా సంక్షేమం వల్ల ప్రభుత్వ వ్యయం పెరుగుతూ వస్తోంది.
- ★ మూలధన వ్యయం కంటే రెవిన్యూ వ్యయం ఎక్కువ ఉండటమే కాకుండా వేగంగా పెరుగుతోంది.
- Ex: 1950-51లో మొత్తం వ్యయంలో రెవిన్యూ వ్యయశాతం 66 కాగా 2010-2011 నాటికి 86 శాతానికి; 2011-12 బడ్జెట్లో 87శాతానికి పెరిగింది. (2012-13 బడ్జెట్ అంచనాలలో కూడా 86%)
- ★ అభివృద్ధి వ్యయం కంటే అభివృద్ధితర వ్యయం ఎక్కువగా ఉంది.
- Ex: వడ్డీ చెల్లింపులు, రక్షణ, సాధారణ పరిపాలన
- ★ ప్రణాళికా వ్యయం కంటే ప్రణాళికేతర వ్యయం ఎక్కువ ఉండటమే కాకుండా వేగంగా పెరుగుతోంది.
- Ex: 2011-12 బడ్జెట్లో ప్రణాళికేతర వ్యయం 65% (2012-13 బడ్జెట్లో కూడా 65%)
- ★ భారత ప్రభుత్వ వ్యయంలో Single largest item of expenditure: వడ్డీ చెల్లింపులు

	2011-12 (B.E)	2012-13 (B.E)
Ex: 1. వడ్డీ చెల్లింపులు →	2,67,986 కోట్లు	3,19,759 కోట్లు
2. సబ్సిడీలు →	1,34,210 కోట్లు	
3. రక్షణ →	95,216 కోట్లు	

NOTE: రక్షణకి రెవిన్యూ వ్యయంలో 95,216 కోట్లు
మూలధన వ్యయంలో 69,199 కోట్లు కేటాయించారు.
మొత్తం 1,64,415 కోట్లు

- ★ రెవిన్యూ వ్యయంలో వడ్డీ చెల్లింపుల వాటా రోజురోజుకీ పెరుగుతోంది
- Ex: 1950-51 → 11%
2011-12 → 24.4%
- ★ రక్షణ వ్యయం పెరుగుతున్నప్పటికీ రక్షణ వ్యయశాతం తగ్గుతోంది.
- Ex: 1950-51: మొత్తం వ్యయంలో రక్షణ వ్యయం → 30%
2011-12: మొత్తం వ్యయంలో రక్షణ వ్యయం → 13%

రక్షణ వ్యయం సాధారణంగా శాంతి సమయంలో రెవిన్యూ వ్యయంగాను, యుద్ధ సమయంలో మూలధన వ్యయంగాను ఉంటుంది.

BUDGET

- ⇒ 'Budget' అనేది 'Bougate' అనే ఫ్రెంచి పదం నుండి ఉద్భవించింది. దీనికి 'సంచి' (Bag) అని అర్థం.
- ⇒ భారత రాజ్యాంగంలోని 112వ అధికరణలో 'బడ్జెట్' అనే పదానికి బదులు 'Annual Financial Statement of Central Govt' అనే పదాన్ని వాడారు.
- ⇒ Budget అనేది నిర్ణీత సమయానికి చేయబోయే వ్యయాన్ని, దానికొరకు సమకూర్చే ఆదాయాన్ని సూచించును.
- ⇒ సాధారణంగా బడ్జెట్‌ను ఫిబ్రవరినెల చివరిరోజున సమర్పిస్తారు. దానికి ముందురోజు ఆర్థిక సర్వే, దాని ముందురోజు రైల్వేబడ్జెట్ సమర్పిస్తారు.
- ⇒ భారత్‌లో ఆర్థిక సంవత్సరం APR 1న ప్రారంభమై MAR 31తో ముగుస్తుంది.
- ⇒ భారత్‌లో తొలిబడ్జెట్‌ను షణ్ముగంశెట్టి 1947లో ప్రవేశపెట్టారు.
- ⇒ సంవత్సరానికొకసారి రూపొందించబడే బడ్జెట్‌ను 'సాధారణ బడ్జెట్' అనీ, రాజకీయ అస్థిరత, అసాధారణ పరిస్థితుల్లో రూపొందించే బడ్జెట్‌ను "తాత్కాలిక / మధ్యంతర Budget" అని పిలుస్తారు. (Vote on Account లో వ్యయాలు మాత్రమే ఉంటాయి.)
- ⇒ మనదేశంలో సాధారణ బడ్జెట్ నుండి రైల్వేబడ్జెట్‌ను వేరుచేయమని అక్బర్ కమిటీ 1921లో సూచించినది. 1924 నుండి రైల్వే బడ్జెట్‌ను వేరుచేసి చూపిస్తున్నారు.
- ⇒ ఎక్కువసార్లు బడ్జెట్‌ను ప్రవేశపెట్టినది : మొరార్జీ దేశాయ్
బడ్జెట్‌ను ప్రవేశపెట్టిన తొలి ప్రధాని : నెహ్రూ
బడ్జెట్‌ను ప్రవేశపెట్టిన మహిళా ప్రధాని : ఇందిరా గాంధీ
- ⇒ బడ్జెట్‌లో 3 భాగాలు కలవు.
1. సంఘటిత నిధి
 2. ఆగంతుక నిధి
 3. ప్రభుత్వ ఖాతా
- ★ వసూలైన రాబడులు, ఋణాలను 'సంఘటిత నిధి'కి జమచేస్తారు. ప్రభుత్వం వ్యయనిమిత్తం డబ్బు తీసుకోవాలంటే పార్లమెంట్ అనుమతి తప్పనిసరి. సంఘటిత నిధికి చెందిన ఈ భాగాన్నే 'సాధారణ బడ్జెట్' అంటారు.
- ★ అత్యవసరంగా అనుకోని వ్యయం ఎదురైనపుడు రాష్ట్రపతి ఖర్చు చేసేందుకు ఉద్దేశించినదే 'ఆగంతుక నిధి'
- ★ చిన్న మొత్తాల పొదుపు, PF, తపాలా, జీవిత బీమా మొదలగు వాటి ద్వారా వసూలైన మొత్తాన్ని ప్రభుత్వ ఖాతాకు జమ చేస్తారు. దీన్నుంచి ఖర్చు చేసేటపుడు పార్లమెంట్ అనుమతి అవసరం లేదు.
- ⇒ బడ్జెట్‌లో మొత్తం రాబడి, మొత్తం వ్యయం సమానంగా ఉంటే అది "సమతౌల్య బడ్జెట్", రాబడి కంటే వ్యయం అధికమైతే అది "లోబ్బు బడ్జెట్", వ్యయం కంటే రాబడి అధికమైతే అది "మిగులు బడ్జెట్".

బడ్జెట్‌లోని భాగాలు:

బడ్జెట్‌లో రెండు భాగాలు ఉంటాయి.

1. రెవిన్యూ బడ్జెట్ (or) ఖాతా
 2. మూలధన బడ్జెట్ (or) ఖాతా
1. రెవిన్యూ బడ్జెట్:
- ⇒ రెవిన్యూ రాబడి, రెవిన్యూ వ్యయానికి సంబంధించినదే 'రెవిన్యూ బడ్జెట్'
2. మూలధన బడ్జెట్:
- ⇒ మూలధన రాబడి, వ్యయానికి సంబంధించినదే 'మూలధన బడ్జెట్'

మొత్తం రాబడి = రెవెన్యూ రాబడులు + మూలధన రాబడులు
 మొత్తం వ్యయం = రెవెన్యూ వ్యయం + మూలధన వ్యయం (OR)
 ప్రణాళికా వ్యయం + ప్రణాళికేతర వ్యయం

రెవెన్యూ రాబడులు:

- ⇒ రెవెన్యూ రాబడులు: పన్ను రాబడి, పన్నేతర రాబడి
- ⇒ వీటిలో పన్నుల నుండి అధిక రాబడి వస్తున్నది.
- ⇒ పన్నులలో ప్రత్యక్ష పన్నులదే అధిక రాబడి.
 పన్నేతర రాబడిలో; ప్రభుత్వరంగ సంస్థల లాభాలు, డివిడెండ్లు, ప్రభుత్వానికొచ్చే వడ్డీలు, వాణిజ్యపర లాభాలు ఉంటాయి.

రెవెన్యూ వ్యయం:

- ⇒ రెవెన్యూ వ్యయం ప్రణాళికా & ప్రణాళికేతర వ్యయంగా ఉంటుంది. ప్రణాళికేతర వ్యయమే అధిక భాగం.
- ⇒ ప్రణాళికేతర రెవెన్యూ వ్యయంలో; వడ్డీ చెల్లింపులు, సబ్సిడీలు, రక్షణ, ప్రధాన భాగాలుగా ఉంటాయి.
 ప్రణాళికా రెవెన్యూ వ్యయంలో; కేంద్ర ప్రణాళికా వ్యయం, రాష్ట్రాలకు, UTs కూ చేసే కేంద్ర ప్రణాళికా సహాయం ఉంటాయి.

మూలధన రాబడులు:

- ⇒ ఇవి 2 రకాలు: 1. మార్కెట్ నుండి తీసుకునే ఋణాలు, 2. ఋణేతర రాబడులు
- ⇒ ఈ రెండింటిలో మార్కెట్ నుండి తీసుకునే ఋణాలే అధికంగా ఉంటాయి.
- ⇒ ఋణేతర రాబడులలో ప్రభుత్వ ఆస్తుల విక్రయం ద్వారా, ప్రభుత్వ పెట్టుబడుల ఉపసంహరణ ద్వారా, గతంలో ప్రభుత్వమిచ్చిన ఋణాలను వెనక్కి తీసుకోవడం ద్వారా రాబడిని సమకూర్చుకొనును.

మూలధన వ్యయం:

- ⇒ ఇది ప్రణాళికేతర మూలధన వ్యయం, ప్రణాళికా మూలధన వ్యయం అని 2 రకాలు.
- ⇒ ప్రణాళికేతర మూలధన వ్యయంలో రక్షణ మూలధన వ్యయం మరియు రాష్ట్రాలకూ, UTs కూ ఇచ్చే ఋణాలు ఉంటాయి.

లోటు బడ్జెట్:

- ⇒ సాంప్రదాయ ఆర్థికవేత్తలు తక్కువ వ్యయం, తక్కువ పన్నులు విధించే ప్రభుత్వాలు ఉత్తమమని భావించి మిగులు బడ్జెట్ కు ప్రాధాన్యమిచ్చారు.
- ⇒ 1929-33 మధ్య ఆర్థిక మాంద్యం, 1936లో కీన్స్ "General Theory" ప్రచురణతో లోటు బడ్జెట్ ప్రాధాన్యతను సంతరించుకున్నది.
- ⇒ మాంద్యకాలంలో లోటుబడ్జెట్ వల్ల ప్రభుత్వ వ్యయం పెరిగి ప్రజల ఆదాయాలు, కొనుగోలు శక్తి పెరిగి నెమ్మదిగా ధరలు పెరుగుట వల్ల ప్రైవేట్ పెట్టుబడిదారులు ఉత్సాహంతో పెట్టుబడి పెట్టేందుకు ముందుకొస్తారు. అనగా నిరాశాపూరిత ఆర్థిక వ్యవస్థలో ఆశాజనక వాతావరణం సృష్టించబడును.
- ⇒ బడ్జెట్ లో ఆదాయానికి మించి వ్యయం ఉంటే లోటు ఏర్పడుతుంది. ఇది వివిధ రకాలు:
 1. రెవెన్యూ లోటు (R.D)
 2. బడ్జెట్ లోటు (B.D)
 3. కోశలోటు (F.D)
 4. ద్రవీకరించబడిన లోటు
 5. ప్రాథమిక లోటు (P.D)

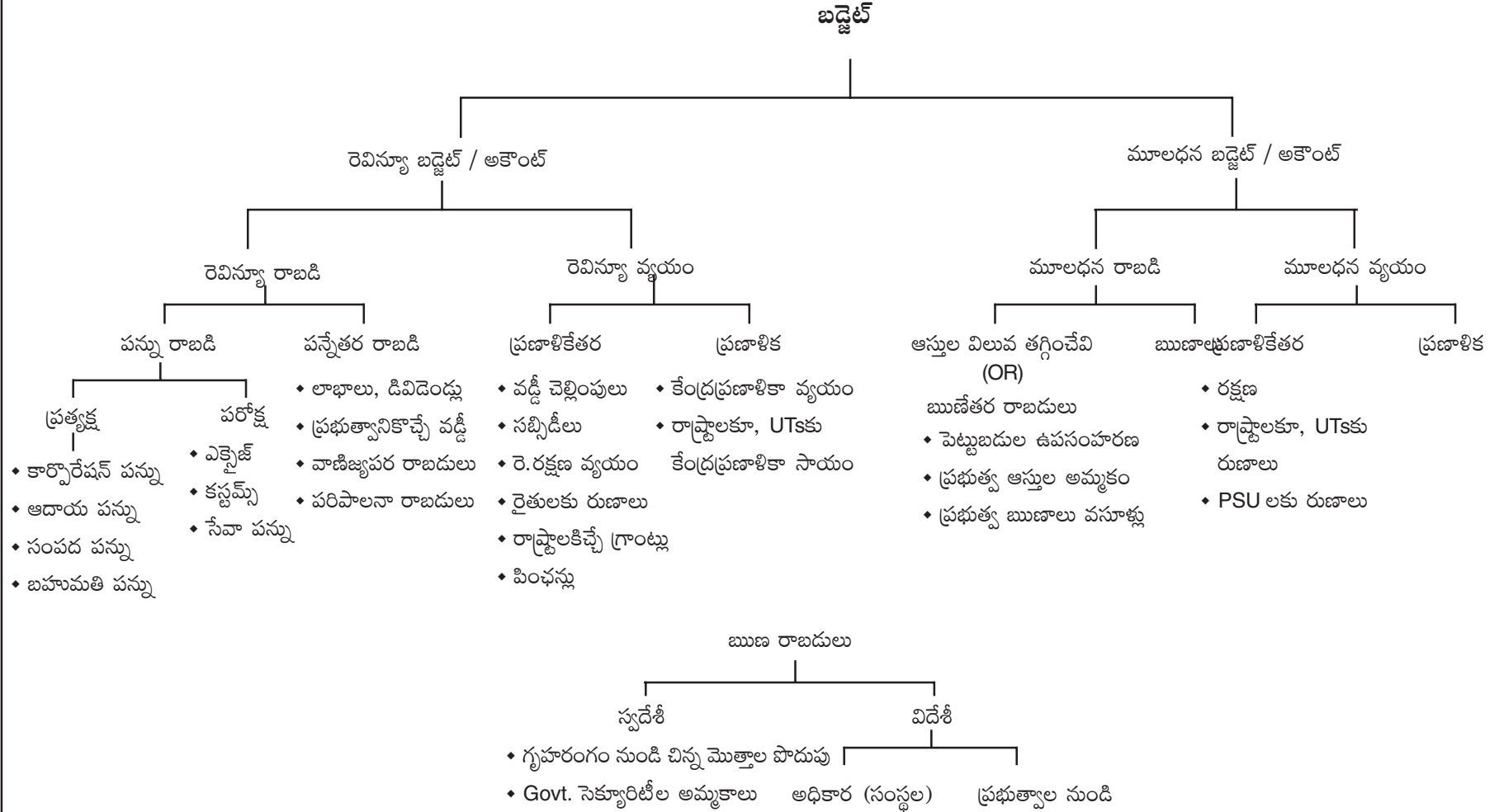

1. **రెవెన్యూ లోటు:** రెవెన్యూ ఖాతాలో రెవెన్యూ రాబడి కన్నా రెవెన్యూ వ్యయం ఎక్కువైతే రెవెన్యూ లోటు ఏర్పడును.

$$\text{రెవెన్యూ లోటు} = \text{రెవెన్యూ వ్యయం} - \text{రెవెన్యూ రాబడి}$$

(OR)

$$(\text{ప్రణాళిక} + \text{ప్రణాళికేతర రెవెన్యూ వ్యయం}) - (\text{పన్ను} + \text{పన్నేతర రాబడులు})$$

2. **బడ్జెట్ లోటు:** మొత్తం రాబడి కంటే మొత్తం వ్యయం ఎక్కువైతే బడ్జెట్ లోటు ఏర్పడును.

$$\text{బడ్జెట్ లోటు} = \text{మొత్తం వ్యయం} - \text{మొత్తం రాబడులు}$$

(OR)

$$(\text{రెవెన్యూ వ్యయం} + \text{మూలధన వ్యయం}) - (\text{రెవెన్యూ రాబడులు} + \text{మూలధన రాబడులు})$$

బడ్జెట్ లోటును "Overall Budget Deficit" అంటారు.

Note: రెవెన్యూ లోటు మూలధన ఖాతా ద్వారా భర్తీ చేస్తారు.

బడ్జెట్ లోటును నూతన కరెన్సీ నోట్ల జారీ ద్వారా భర్తీ చేస్తారు.

3. **కోశలోటు:**

⇒ బడ్జెట్ లోటులో గల లోపాన్ని తొలిసారిగా పెనాల్, తర్వాత సుఖ్ మాయ్ చక్రవర్తి ప్రస్తావించారు.

⇒ బడ్జెట్ లోటును గణించేందుకు మూలధన రాబడులలో మార్కెట్ ఋణాలు కలిపి చూపడమైంది.

⇒ చక్రవర్తి కమిటీ ఈ మార్కెట్ ఋణాలను మూలధన రాబడులలో చూపరాదనీ, ఫలితంగా బడ్జెట్ లోటు మార్కెట్ ఋణాల ద్వారా భర్తీ చేసుకోవడానికి వీలుకాదనీ ప్రకటించెను.

⇒ కాబట్టి మూలధన రాబడుల నుంచి మార్కెట్ ఋణాలు మినహాయించి కోశలోటును గణించవచ్చు.

$$\text{కోశ లోటు} = \text{బడ్జెట్ లోటు} + \text{మార్కెట్ ఋణాలు (OR)}$$

$$\text{మొత్తం వ్యయం} - (\text{రెవెన్యూ రాబడులు} + \text{ఋణేతర రాబడులు}) \text{ (OR)}$$

$$\text{మొత్తం వ్యయం} - \text{ఋణాలు కాని మొత్తం రాబడులు}$$

⇒ ప్రస్తుతం ప్రభుత్వం యొక్క సమగ్రమైన లోటు కొలమానం ఇదే.

⇒ 1997-98 నుండి ఈ కోశలోటును గణిస్తున్నారు.

⇒ కోశలోటును కొత్త ఋణాలు తీసుకోవడం ద్వారా లేదా నూతన కరెన్సీ ముద్రణ ద్వారా భర్తీ చేయవచ్చు.

4. **Monetised Deficit:**

⇒ నూతన కరెన్సీని ముద్రించుట ద్వారా భర్తీ చేయబడే లోటును "Monetised Deficit" అంటారు.

⇒ దీనివల్ల ద్రవ్య సప్లయ్ పెరిగి, ద్రవ్యోల్బణం పెరిగే అవకాశముంది.

5. **ప్రాథమిక లోటు:**

⇒ కోశలోటుకీ, వడ్డీ చెల్లింపులకీ మధ్య వ్యత్యాసమే "ప్రాథమిక లోటు".

$$\text{ప్రాథమిక లోటు} = \text{కోశ లోటు} - \text{వడ్డీ చెల్లింపులు (OR)}$$

$$\text{కోశ లోటు} = \text{ప్రాథమిక లోటు} + \text{వడ్డీ చెల్లింపులు}$$

⇒ ప్రభుత్వ ఋణంలో వడ్డీ చెల్లింపులు పోగా ఎంత మొత్తం ప్రస్తుత వ్యయానికి అందుబాటులో ఉంటుందో తెలియజేసే దానిని "ప్రాథమిక లోటు" అంటారు.

⇒ దీర్ఘకాలికంగా బడ్జెట్ లో లోటు ఉండటమే "లోటు బడ్జెట్ విధానం".

★ బడ్జెట్ లోటు '0' అయితే "సంతులిత బడ్జెట్"

★ బడ్జెట్ లోటు '+ve' అయితే "లోటు బడ్జెట్"

★ బడ్జెట్ లోటు '-ve' అయితే "మిగులు బడ్జెట్"

- ⇒ లోటు బడ్జెట్‌ను భర్తీ చేసేందుకు;
 - అదనపు కరెన్సీ ముద్రణ
 - ఋణాల స్వీకరణ
 - అదనపు పన్నులు విధించుట వంటి చర్యలు చేపడతారు.
- ⇒ 1997కు పూర్వం లోటును పూరించుకునేందుకు ప్రభుత్వం RBI వద్ద ఓవర్‌డ్రాఫ్ట్ సదుపాయం వినియోగించుకునేది. దీనివల్ల ప్రభుత్వం విచ్చలవిడిగా ఋణం వాడేది.
- ⇒ 1997 నుండి Ways and Means Advances (ఆర్జనోపాయ సదుపాయం) క్రింద తాత్కాలిక ఋణాలు తీసుకునే సదుపాయం ప్రవేశపెట్టెను. దీని ప్రకారం పాత ఋణం తీర్చినపుడే కొత్త ఋణం ఇవ్వడం జరుగును.
- ⇒ భారత్ లో వివిధ రకాల లోటు ఈ విధంగా ఉన్నాయి.

	R.D.	F.D.	P.D.	R.D. as a % of F.D.
2003-04	3.6	4.5	0.0	79.7
2007-08	1.1	2.5	-0.9	41
2008-09	4.5	6.0	2.6	75
2009-10	5.2	6.5	3.2	81
2010-11(P)	3.2	4.8	1.8	66.3
2011-12(B.E)	3.4	4.6	1.6	74.4

FRBMA (Fiscal Responsibility and Budgetary Management Act – 2003):

- ⇒ 2003లో చట్టం చేయగా 2004లో అమల్లోకి వచ్చింది.
- ⇒ రెవిన్యూలోటును 0.5% చొప్పున తగ్గిస్తూ 2008-09 నాటికి పూర్తిగా నిర్మూలించాలి.
- ⇒ కోశలోటును ప్రతి సం॥ 0.5% చొప్పున తగ్గిస్తూ 2008-09 నాటికి 3% కంటే తక్కువ ఉండేట్లు చూడాలి.
- ⇒ ప్రతి 3 నెలలకు ఆర్థికమంత్రి ఆదాయ వ్యయాలను సమీక్షించాలి.
- ⇒ FRBMA అమలుపరచే రాష్ట్రాలకు తక్కువ వడ్డీతో ఋణాలు రిపెడ్యూల్ చేయడంతోపాటు గ్రాంట్లు అందించాలి.
- ⇒ 2007-08 నాటికి FRBMA లో నిర్దేశించిన లక్ష్యాలకు అనుగుణంగా కేంద్రం తన రెవిన్యూ లోటును 1.1%కి, కోశలోటును 2.5%కి తీసుకురాగలిగింది. అయితే 2008-09 నుండి ఆర్థిక మాంద్య ప్రభావం వల్ల ప్రభుత్వం వ్యయాన్ని పెంచాల్సి రావడంతో, మరోవైపు పన్నురేటు తగ్గించాల్సి రావడంతో రెవెన్యూ, కోశలోటు మరలా పెరుగుతూ వచ్చాయి. ప్రభుత్వం FRBMA లక్ష్యాలను వాయిదా వేసింది.
- ⇒ 13th F.C. ప్రకారం 2014-15 నాటికి వీటిని సాధించాలి.
- ⇒ FRBMA ను అమలు చేసిన తొలి రాష్ట్రం: A.P.

2012-13 బడ్జెట్

- ⇒ మొత్తం రాబడులలో రెవెన్యూ రాబడుల వాటా ఎక్కువ. 2012-13లో (63%)
- ⇒ రెవిన్యూ రాబడులలో పన్ను రాబడి వాటా ఎక్కువ.
- ⇒ మూలధన రాబడులలో మార్కెట్ ఋణాల వాటా అధికం.
- ⇒ ప్రణాళికేతర వ్యయంలో ప్రణాళికేతర రెవెన్యూ వ్యయం వాటా అధికం.
- ⇒ ప్రణాళికేతర రెవెన్యూ వ్యయంలో వడ్డీ చెల్లింపుల వాటా ఎక్కువ.
- ⇒ ప్రణాళికా వ్యయంలో కూడా రెవెన్యూ వ్యయం వాటా ఎక్కువ.
- ⇒ మొత్తం వ్యయంలో ప్రణాళికేతర రెవెన్యూ వ్యయం వాటా అధికం.
- ⇒ మొత్తం వ్యయాన్ని రెవెన్యూ, మూలధన వ్యయాలగా విభజిస్తే; రెవెన్యూ వ్యయం వాటా అధికం. (2012-13లో 86%)
- ⇒ రెవెన్యూ లోటు అనేది రెవెన్యూ వ్యయం, రెవిన్యూ రాబడుల మధ్య తేడా.
- ⇒ ఈ బడ్జెట్ లో 'వాస్తవ రెవెన్యూ లోటు' అనే భావన అదనంగా చేర్చారు.

- ⇒ రెవెన్యూ లోటు నుండి మూలధన ఆస్తుల కల్పన కోసం వెచ్చించే గ్రాంట్లు తీసివేస్తే వాస్తవ రెవెన్యూ లోటు వస్తుంది.
- ⇒ మొత్తం వ్యయానికీ, రెవెన్యూ రాబడి + ఋణితర మూలధన రాబడికీ మధ్య నున్న తేడాయే 'కోశలోటు'.
- ⇒ కోశలోటుకీ, వడ్డీ చెల్లింపులకూ మధ్యనున్న తేడాయే 'ప్రాథమిక లోటు'.

	2011-12 బడ్జెట్	2012-13 బడ్జెట్
1. రెవెన్యూ రాబడులు (2+3)	రూ. 7,89,892 కోట్లు	9,35,685 కోట్లు
2. పన్ను	రూ. 6,64,457 కోట్లు	7,71,071 కోట్లు
3. పన్నేతర	రూ. 1,25,435 కోట్లు	1,64,614 కోట్లు
4. మూలధన రాబడులు (5+6+7)	రూ. 4,67,837 కోట్లు	5,55,241 కోట్లు
5. రుణాల వసూళ్లు	రూ. 15,020 కోట్లు	11,650 కోట్లు
6. ఇతర వసూళ్లు	రూ. 40,000 కోట్లు	30,000 కోట్లు
7. మార్కెట్ నుండి రుణాలు	రూ. 4,12,817 కోట్లు	5,13,590 కోట్లు
8. మొత్తం రాబడులు (1+4)	రూ. 12,57,729 కోట్లు	14,90,925 కోట్లు
9. ప్రణాళికేతర వ్యయం (10+12)	రూ. 8,15,182 కోట్లు	9,69,900 కోట్లు
10. రెవెన్యూ వ్యయం	రూ. 7,33,558 కోట్లు	8,65,596 కోట్లు
11. వడ్డీ చెల్లింపులు	రూ. 2,67,986 కోట్లు	3,19,759 కోట్లు
12. మూలధన వ్యయం	రూ. 82,604 కోట్లు	1,04,304 కోట్లు
13. ప్రణాళికా వ్యయం (14+15)	రూ. 4,41,547 కోట్లు	5,21,025 కోట్లు
14. రెవెన్యూ	రూ. 3,63,604 కోట్లు	4,20,513 కోట్లు
15. మూలధన	రూ. 77,943 కోట్లు	1,00,512 కోట్లు
16. మొత్తం వ్యయం (9+13)	రూ. 12,57,729 కోట్లు	14,90,925 కోట్లు
17. రెవెన్యూ వ్యయం (10+14)	రూ. 10,97,162 కోట్లు	12,86,109 కోట్లు
18. మూలధన ఆస్తుల కల్పనకై ఉపయోగించే గ్రాంట్లు	రూ. 1,46,853 కోట్లు	1,64,672 కోట్లు
19. మూలధన వ్యయం	రూ. 1,60,657 కోట్లు	2,04,816 కోట్లు
20. రెవెన్యూ లోటు (17-1)	రూ. 3,07,270 కోట్లు (3.4%)	3,50,424 కోట్లు
21. వాస్తవ రెవెన్యూ లోటు (20-18)	రూ. 1,60,417 కోట్లు (1.8%)	1,85,752 కోట్లు (1.8%)
22. కోశ లోటు (16-(1+5+6))	రూ. 4,12,817 కోట్లు (4.6%)	5,13,590 కోట్లు (5.1%)
23. ప్రాథమిక లోటు (22-11)	రూ. 1,44,831 కోట్లు (1.6%)	1,93,831 కోట్లు

బడ్జెట్ వ్యయం

1. ప్రణాళికేతర వ్యయం(A+B):

A) రెవెన్యూ వ్యయం

1. వడ్డీ చెల్లింపులు
2. సబ్సిడీలు
3. రక్షణ
4. రాష్ట్రాలు, UTs కిచ్చే గ్రాంట్లు
5. పింఛన్లు
6. పోలీస్
7. జాతీయ ప్రకృతి వైపరీత్యాల నిధి నుండి అందించే సహాయం
8. ఆర్థిక సేవలు (వ్యవసాయం, పరిశ్రమలు, శక్తి, రవాణ)
9. సాధారణ సేవలు (పన్నుపసూళ్లు, విదేశీ వ్యవహారాలు)
10. సాంఘిక సేవలు (విద్య, ఆరోగ్యం, ప్రచారం)
11. Postal Deficit
12. విదేశాలకిచ్చే గ్రాంట్లు
13. Amount Met from National calamity contingency fund
14. Expenditure of Union Territories without legislature

B) మూలధన వ్యయం

1. రక్షణ
2. ప్రభుత్వ రంగ సంస్థలకిచ్చే ఋణాలు
3. రాష్ట్రాలు, UTs కిచ్చే ఋణాలు
4. విదేశీ ప్రభుత్వాలకిచ్చే ఋణాలు

2. ప్రణాళికా వ్యయం (C+D):

C) రెవెన్యూ వ్యయం

1. కేంద్ర ప్రణాళికలపై వ్యయం
2. రాష్ట్రాలు, UTs కిచ్చే ప్రణాళికా సహాయం

D) మూలధన వ్యయం

1. కేంద్ర ప్రణాళికల పై వ్యయం
2. రాష్ట్రాలు, UTs కిచ్చే ప్రణాళికా సహాయం

బడ్జెట్ రాబడులు

1. రెవెన్యూ రాబడులు (A+B):

A) పన్ను రాబడి

1. Corporation Tax
2. Income Tax
3. Excise duty
4. Customs Duty
5. Service Tax
6. సంపద పన్ను
7. కేంద్రపాలిత ప్రాంతాల పన్నులు

B) పన్నేతర రాబడి

1. డివిడెండ్లు, లాభాలు (2nd Place)
2. వడ్డీ వసూళ్లు (3rd Place)
3. బహిరంగ గ్రాంట్లు
4. ఇతర పన్నేతర రాబడులు (1st Place)

2. మూలధన రాబడులు(E+F):

E) Non-Debt Receipts (ఋణేతర రాబడులు)

1. ఋణాల వసూళ్లు (గతంలో ఇచ్చిన ఋణాలు)
2. ఇతర రాబడులు (పెట్టుబడుల ఉపసంహరణ ద్వారా)

F) Debt Receipts (ఋణ రాబడులు)

1. మార్కెట్ ఋణాలు (అత్యధిక వాటా)
2. స్వల్పకాల ఋణాలు
3. విదేశీ సహాయం
4. చిన్న పొదుపు మొత్తాలు (Securities issued against small savings)
5. P.F. మొత్తాలు

బడ్జెట్ రకాలు: -

1. బహుళ బడ్జెట్:

- ⇒ ఆర్థిక వ్యవస్థలో ఒకటి కంటే ఎక్కువ బడ్జెట్లు ఉంటే అది 'బహుళ బడ్జెట్'. భారత్‌లో 1924 తర్వాత రైల్వే, సాధారణ బడ్జెట్లను వేర్వేరుగా ప్రవేశపెడుతున్నారు. కాబట్టి ఇది బహుళ బడ్జెట్.
- ⇒ కర్నాటకలో వ్యవసాయ బడ్జెట్‌ను ప్రత్యేకంగా ప్రవేశపెడుతున్నారు. (2011-12లో)

2. ఆధారిత / సాంప్రదాయ బడ్జెట్:

- ⇒ గడిచిన సం॥ కేటాయింపుల ఆధారంగా వర్తమాన సం॥ బడ్జెట్ కేటాయింపులు జరిగితే దానిని "ఆధారిత బడ్జెట్" అంటారు.
- Ex: భారత్‌లోని బడ్జెట్

3. Zero Based Budget (ZBB):-

- ⇒ గత సం॥ కేటాయింపులతో సంబంధం లేకుండా ప్రస్తుత అవసరాల దృష్ట్యా కేటాయింపులు చేసేదే 'Zero Based Budget'.
- ⇒ అనగా ప్రతీ సం॥ '0' నుండి కొత్తగా ఆలోచించి కేటాయిస్తారు.
- ⇒ 1969లో పీటర్ ఫైర్ (అమెరికా) దీన్ని ఒక ప్రైవేట్ పరిశ్రమలో ప్రవేశపెట్టాడు.
- ⇒ రాజీవ్ గాంధీ కాలంలో వి.పి. సింగ్ ఆర్థికమంత్రిగా 1986-87లో భారత్‌లో Zero Based Budget ప్రవేశపెట్టారు. ఇది కొనసాగలేదు.
- ⇒ A.P. లో 2000-01లో యనమల రామకృష్ణుడు దీన్ని ప్రవేశపెట్టారు.

4. Performance Budget (సామర్థ్య ఆధారిత బడ్జెట్):-

- ⇒ 1948లో హోవర్ కమిషన్ సిఫారసు మేరకు అమెరికాలో తొలిసారిగా ప్రవేశపెట్టారు.
- ⇒ 1968లో పరిపాలనా సంస్కరణల సంఘం సిఫారసులపై కేంద్రంలో కొన్ని మంత్రిత్వశాఖల్లో ప్రవేశపెట్టారు.
- ⇒ విధులు, పథకాలు, కార్యకలాపాల ఆధారంగా వ్యయం చేసేదే "Performance Budget"

ప్రభుత్వ ఋణం

- ⇒ ప్రభుత్వ కార్యకలాపాలకు రోజురోజుకీ పెరగడం వల్ల, ఆదాయాన్ని మించి వ్యయం చేయడం వల్ల ప్రభుత్వ ఋణం కూడా పెరుగుతూ వస్తోంది.

- ⇒ ఋణం వివిధ రకాలుగా ఉంటుంది.

1. ఋణం చేసే పద్ధతిని బట్టి స్వచ్ఛంద, నిర్బంధ ఋణాలు.

- ★ ప్రజలు స్వచ్ఛందంగా ఋణమిస్తే అది 'స్వచ్ఛంద ఋణం'.

- ★ ప్రజల నుండి నిర్బంధంగా ఋణాలు స్వీకరిస్తే అది 'నిర్బంధ ఋణం'
 - ★ 1978లో Compulsary Deposit Scheme ను భారత ప్రభుత్వం ప్రవేశపెట్టి నిర్బంధఋణం స్వీకరించింది.
2. ఋణం ప్రయోజనం బట్టి 2 రకాలు:
- a) ఉత్పాదక ఋణం - రైల్వేలు, పరిశ్రమల అభివృద్ధికై తీసుకోనేవి
 - b) అనుత్పాదక ఋణం - దేశ రక్షణ, యుద్ధం, కరువు నివారణకై తీసుకోనే రుణాలు
3. ఋణం తిరిగి చెల్లించే విధానం లేదా కాలం బట్టి 2 రకాలు:
- a) నిధీకృత (Funded) ఋణం:
 - ★ ఋణాన్ని తిరిగి చెల్లించేందుకు ఒక నిధిని ఏర్పాటుచేసి తద్వారా ఋణాన్ని చెల్లిస్తే అది 'నిధీకృత ఋణం'.
 - ★ ఇది దీర్ఘకాలానికి చెందినది. దీని కాలవ్యవధి 20-30 సం॥లు.
 - b) నిధీకృతంకాని ఋణం:

ఇది స్వల్పకాలానికి చెందినది. 1 సం॥ కాలంలో తిరిగి చెల్లించాలి.
4. ఋణం తీసుకున్న ప్రాంతం బట్టి 2 రకాలు.
- a) స్వదేశీ ఋణం:
 - ★ ప్రజలు, సంస్థలు, బ్యాంకులు, RBI ల నుండి తీసుకునే ఋణం "స్వదేశీ / అంతర్గత ఋణం".
 - ★ దీన్ని స్వదేశీ కరెన్సీలో చెల్లించవచ్చు.
 - b) విదేశీ ఋణం:
 - ★ విదేశీ ప్రభుత్వాలు, సంస్థల నుండి తీసుకునే ఋణాలు. వీటిని విదేశీ కరెన్సీ ద్వారా చెల్లించాలి. దీనికై ఎగుమతులు పెంచి విదేశీ మారక ద్రవ్యాన్ని అర్జించాలి. దీనివల్ల వనరులు ఒక దేశం నుండి మరో దేశానికి తరలిపోతాయి.
 - ★ అయితే కొన్ని ప్రత్యేక ఋణాలను దేశీయ కరెన్సీలో చెల్లించవచ్చు.

Ex: అమెరికా నుండి తీసుకున్న PL -480 (Public Law) ఋణం.
5. హిక్స్ ఋణాన్ని 3 రకాలుగా విభజించెను.
- a) Dead Weight ఋణం:
 - ★ భవిష్యత్తులో ఎలాంటి ప్రయోజనం, ఆదాయం కల్పించలేని, ఉత్పాదక శక్తి పెంచలేని ప్రభుత్వ ఋణావే 'Dead Weight Debt'
 - Ex:** యుద్ధానికై ఋణం.
 - b) Passive (నిష్క్రియాత్మక)Debt:
 - ★ ప్రత్యక్ష ఆదాయం పెరగకపోయినా సాంఘిక సంక్షేమం పెంచేందుకు దోహదపడే ఋణాలు.
 - Ex:** విద్య, ఆరోగ్యం, సాంఘిక సంక్షేమం.
 - c) Active (క్రియాత్మక) Debt:
 - ★ తమంతట తామే స్వయంగా ఋణాలను చెల్లించే ప్రాజెక్టులు, పరిశ్రమలపై చేసే వ్యయం.

అంతర్గత ఋణం:

		GDP లో శాతం
2006-07	→ 24,35,000 కోట్లు	56.7
2007-08	→ 27,25,000 కోట్లు	54.7
2008-09	→ 30,36,000 కోట్లు	53.9
2009-10	→ 33,83,761 కోట్లు	52.4
2010-11(RE)	→ 37,74,758 కోట్లు	49.2
2011-12(BE)	→ 41,81,800 కోట్లు	46.9

బహిర్గత ఋణం:

			GDP లో శాతం
2006-07	→	1,02,2000 కోట్లు	2.4
2007-08	→	1,12,000 కోట్లు	2.2
2008-09	→	1,23,000 కోట్లు	2.2
2009-10	→	1,34,000 కోట్లు	2.1
2010-11(RE)	→	1,56,300 కోట్లు	2.0
2011-12(BE)	→	1,70,800 కోట్లు	1.9

మొత్తం ఋణం (అంతర్గత + బహిర్గత):

			GDP లో శాతం
2006-07	→	25,38,000 కోట్లు	59.1
2007-08	→	28,37,000 కోట్లు	56.9
2008-09	→	31,59,000 కోట్లు	56.1
2009-10	→	35,17,000 కోట్లు	54.5
2010-11(RE)	→	39,31,000 కోట్లు	51.2
2011-12(BE)	→	43,52,000 కోట్లు	48.8

- ⇒ భారత్ లో అంతర్గత, బహిర్గత, మొత్తం ఋణాలు పరిమాణంలో పెరుగుతున్నప్పటికీ GDP లో వాటి శాతం తగ్గుతూ వస్తోంది.
- ⇒ మన విదేశీ ఋణాలలో అధిక భాగం అమెరికా నుండి వచ్చినవే.
- ⇒ భారత బహిర్గత ఋణం 2010 మార్చి నాటికి డాలర్లలో 261 బిలియన్లు.
- ⇒ దేశవిభజనలో పాకిస్థాన్... భారత్ కు చెల్లించాల్సిన ఋణం రూ. 300 కోట్లు.
- ⇒ 2011-12 బడ్జెట్ లో ప్రభుత్వ వడ్డీ చెల్లింపులు రూ. 2,67,000 కోట్లు
(2010-11 బడ్జెట్ లో ప్రభుత్వ వడ్డీ చెల్లింపులు రూ. 2,48,000 కోట్లు)
- ⇒ భారత్ లో తలసరి అప్పు ప్రతీ పౌరునిపై 2008-09 నాటికి రూ. 28,500.

ఋణ సమస్యలు:

- ★ ప్రభుత్వ ఋణం వల్ల వడ్డీ చెల్లింపుల భారం పెరుగుతుంది.
ద్రవ్యోల్బణ ఒత్తిడి భారం పెరుగును.
ఋణకొనసాగింపు భారం పెరుగును.

ఋణ విమోచన పద్ధతులు:-

1. ఋణ పరివర్తన:
⇒ పాత ఋణాన్ని కొత్త ఋణంగా మార్చుట. దీనివల్ల వడ్డీ భారం తగ్గును.
2. మిగులు బడ్జెట్ అవలంబించుట
3. ఋణాలను వాయిదా పద్ధతులలో తీర్చుట
4. ఋణవిమోచన నిధి (Sinking Fund):- దీనిని మొదట Huge walpole (U.K) సూచించెను.
⇒ ఋణాన్ని తిరిగి చెల్లించేందుకు ప్రతీ సం॥ కొంత మొత్తాన్ని దీనికి జమ చేస్తారు.

5. Capital Levy:-

⇒ ఋణభారం అధికమైనపుడు సంపద, ఆస్తులపై ఒకసారి పెద్ద మొత్తంలో ప్రత్యేక పన్ను విధిస్తారు.

6. ఋణ నిరాకరణ:

⇒ రాజకీయ అస్థిరత ఏర్పడినపుడు, యుద్ధాలు సంభవించినపుడు ప్రభుత్వాలు పాత ఋణాలను చెల్లించుటకు నిరాకరిస్తాయి.

Ex: 1917 - రష్యా ప్రభుత్వం. నిజానికిది ఋణవిమోచన పద్ధతి కాదు. దీనివల్ల ఆ దేశాల ఋణాలు తీసుకొనే సామర్థ్యం తగ్గును.

7. అదనపు పన్నులు విధించుట

8. అనుకూల BOP ని నిర్వహించుట

Bankrupt: When a person fails to repay the money borrowed, he is declared bankrupt.

కోశ విధానం (Fiscal Policy):-

కీన్స్ ద్రవ్యవిధానం కంటే కోశ విధానానికి అధిక ప్రాధాన్యమిచ్చెను. 1929-30 ఆర్థికమాంద్యం, 1936 - కీన్స్ రచనతో కోశ విధానం ప్రాధాన్యత సంతరించుకొంది. ఆర్థిక మాంద్యకాలంలో ద్రవ్యవిధానం కంటే కోశవిధానమే సమర్థవంతంగా పనిచేయును. ఉత్పత్తి, ఉద్యోగితపై ప్రభుత్వ పన్నులు, ప్రభుత్వ వ్యయం, ప్రభుత్వ ఋణాల స్థూల ప్రభావమే “కోశ విధానం”

“ప్రభుత్వం తన రాబడి, వ్యయం, ఋణాలకు సంబంధించిన నిర్వహణ విధానమే కోశ విధానం”.

★ భారత్ లో దీర్ఘకాలిక కోశ విధానంను 1985లో ప్రకటించారు. (7వ ప్రణాళికలో)

⇒ ద్రవ్యవిధానం RBI (ద్రవ్య అధికారులు) కి చెందినది కాగా;

కోశ విధానం కేంద్ర ప్రభుత్వానికి చెందినది.

⇒ కోశ విధానం - లక్ష్యాలు:

- ★ ఆర్థికాభివృద్ధిని సాధించుట
- ★ పనరుల సమీకరణ
- ★ పొదుపు, పెట్టుబడులను పెంపొందించుట
- ★ సమర్థవంతమైన పనరుల కేటాయింపు
- ★ ధరల స్థిరత్వాన్ని సాధించుట
- ★ ఆదాయ పునఃపంపిణీ
- ★ ఉపాధి అవకాశాలను మెరుగుపరచుట

⇒ కోశవిధానం - సాధనాలు:

1. ప్రభుత్వ పన్నులు (రాబడి)
2. ప్రభుత్వ వ్యయం
3. ప్రభుత్వ ఋణం
4. లోటు బడ్జెట్

1. పన్నులు

- ★ సాంప్రదాయ ఆర్థికవేత్తల ప్రకారం పన్నులు రాబడి సాధనాలు మాత్రమే.
- ★ ఆధునిక కోశ ఆర్థికవేత్తల ప్రకారం పన్నులు రాబడి సాధనాలేకాక ఆర్థిక వ్యవస్థలో సుస్థిరతను సాధించే సాధనాలు కూడా.
- ★ పన్నులు - రాబడిని సమకూర్చును.
 - అనవసర వినియోగాన్ని తగ్గించి వనరులు అభిలాషణీయ రంగాలకు మరలేట్లు ఉపయోగపడును.
 - ఆదాయ అసమానతల్ని తగ్గించును.

2. ప్రభుత్వ వ్యయం

- ★ ప్రభుత్వ వ్యయం అనేది ఆర్థికాభివృద్ధికి, ప్రజా సంక్షేమానికీ, గ్రామీణాభివృద్ధికి, సుస్థిర ఆర్థికాభివృద్ధికి దోహదపడును.

RAMAKRISHNA

3. ప్రభుత్వ ఋణం

- ★ ఋణం అనేది భారీ పరిశ్రమల స్థాపనకు, ఆర్థిక వ్యవస్థలో అదనంగా ఉన్న ద్రవ్యరాశిని స్వీకరించుట ద్వారా ద్రవ్యోల్బణం తగ్గించేందుకు ఉపయోగపడును.

4. లోటు బడ్జెట్

- ★ మాంద్యంలో ఆర్థిక సుస్థిరతకు లోటు బడ్జెట్ ఉపయోగపడును.

⇒ కోశ సాధనాల ద్వారా ద్రవ్యోల్బణ, ప్రతిద్రవ్యోల్బణాలను నియంత్రించవచ్చు.

కోశ సాధనాలు	ద్రవ్యోల్బణ కాలం	ప్రతిద్రవ్యోల్బణ కాలం
పన్నులు	ప్రత్యక్ష పన్నులు పెంచును	ప్రత్యక్ష పన్నులను తగ్గించును
ప్రభుత్వ వ్యయం	ప్రభుత్వం వ్యయాన్ని తగ్గించును	పెంచును
ప్రభుత్వ రుణం	ప్రజల నుండి రుణాల స్వీకరణ	పాతరుణాలు ప్రజలకు చెల్లించాలి
బడ్జెట్	మిగులు బడ్జెట్ అవలంబించుట	లోటుబడ్జెట్ అవలంబించుట

- ★ 'గరిష్ట సాంఘిక ప్రయోజన సూత్రం' ను డాల్టన్, పిగూలు అభివృద్ధి చేశారు.

కేంద్ర, రాష్ట్రాల మధ్య విత్త సంబంధాలు (Federal Finance)

⇒ భారత రాజ్యాంగంలోని 7వ షెడ్యూల్ ప్రకారం కేంద్ర రాష్ట్రాల విధులు ప్రస్తావించారు.

కేంద్ర పన్నులు:

1. ఆదాయపు పన్ను (వ్యవసాయాదాయం మినహా)
2. Customs Duties
3. Excise Duty (మద్యం, నల్లమందు, మత్తుపదార్థాల మినహా)
4. Corporation Tax
5. Estate Duty (Except వ్యవసాయ భూములు)
6. మూలధన ఆస్తుల విలువపై పన్ను (వ్యవసాయ భూముల మినహా)
7. విత్త సంబంధ పత్రాలపై Stamp duty
8. వార్తాపత్రికల కొనుగోళ్లు, అమ్మకాలు, వాటిలో ప్రకటనలపై పన్నులు
9. రైల్వే ప్రయాణీకుల ఛార్జీలు, వస్తు రవాణాపై ఛార్జీలు
10. జల, వాయు, రైలు రవాణా ద్వారా వస్తు, ప్రయాణీకులపై పన్ను
11. వస్తువుల అంతర్ రాష్ట్ర కొనుగోళ్లు, అమ్మకాలపై పన్ను

రాష్ట్ర పన్నులు:

1. భూమిశిస్తు
2. వస్తువుల కొనుగోళ్లు, అమ్మకాలపై పన్ను (వార్తా పత్రికల మినహా)
3. వ్యవసాయాదాయంపై పన్ను
4. Estate Duty (వ్యవసాయ భూమిపై)
5. Excise Duty (మద్యం, మత్తు పదార్థాల పై)
6. స్థానిక ప్రాంతాల్లోకి వచ్చే వస్తువులపై ప్రవేశపన్ను
7. ఖనిజ హక్కులపై పన్ను

8. విద్యుచ్ఛక్తి అమ్మకం, వినియోగంపై పన్ను
9. వాహనాలు, జంతువులు, పడవల రవాణాపై పన్ను
10. Stamp Duty (విత్త సంబంధ పత్రాలు మినహా)
11. Toll Tax
12. వృత్తి పన్ను
13. వినోదం, పందెములు, జూదంపై పన్ను

★ రాష్ట్ర జాబితా, ఉమ్మడి జాబితాలో ప్రస్తావించబడని అంశాలపై కేంద్రం పన్ను విధించవచ్చు.

⇒ కొన్ని పన్నుల రాబడి పూర్తిగాగానీ, పాక్షికంగా కానీ కేంద్రం... రాష్ట్రాలకందించును.

1. కేంద్రం విధించి, వసూలు చేసి, కేంద్రమే అనుభవించేవి

Ex: – Corporation Tax

- కస్టమ్స్ సుంకాలు
- సంపద పన్ను
- వడ్డీ పన్ను, బహుమతి పన్ను

2. కేంద్రం విధించి, వసూలు చేసి, రాష్ట్రంతో కలిసి పంచుకొనేవి

Ex: – ఆదాయపు పన్ను (10th F.C. ప్రకారం 77.5%)

- Excise Duty (10th F.C. ప్రకారం 47.5%)
- Service Tax

Note: 11th F.C. నుంచి విడివిడిగా కాకుండా పంపిణీ చేయదగ్గ నికర కేంద్ర పన్నుల్లో కొంతవాటాను రాష్ట్రాలకిస్తున్నారు.

★ 80వ రాజ్యాంగ సవరణచట్టం-2000కి పూర్వం కార్పొరేషన్ పన్ను, కస్టమ్స్ సుంకాల పన్ను ఆదాయం పూర్తిగా కేంద్రానిదే. కాని ఈ సవరణ తరువాత ఆదాయపన్ను - కేంద్రఎక్సైజ్ సుంకం - సేవా పన్నుతోపాటు, కార్పొరేషన్ పన్ను, కస్టమ్స్ సుంకాలు, సంపద పన్నులు మొత్తంనుంచి రాష్ట్రాలకు వాటా బదిలీ అవుతుంది.

3. కేంద్రం విధించి, వసూలుచేసి రాబడినంతటినీ రాష్ట్రాలికిచ్చేది.

Ex: – Estate Duty

- వస్తువులు & ప్రయాణీకులపై Terminal Tax
- వాసత్వపు పన్ను
- రైల్వే రవాణాపై పన్ను (సరుకులు & ప్రయాణీకులపై)
- Stock Exchange లావాదేవీలపై పన్నులు
- వార్తా పత్రికల అమ్మకం, కొనుగోళ్లు వాటి ప్రకటనలపై పన్నులు

4. కేంద్రం విధించగా రాష్ట్రాలు వసూలు చేసుకొని, అనుభవించేవి

Ex: Stamp duties and excise duties on Medical preparations containing alcohol or narcotics (మద్యం ఉపయోగించే మందుల తయారీపై విధించే స్టాంపు, ఎక్సైజ్ సుంకాలు)

5. Mill made textiles, పంచదార, పొగాకుపై అదనపు Excise duty లను 1957 నుండి కేంద్రమే విధిస్తోంది. రాష్ట్ర అమ్మకపు పన్నుల స్థానంలో దీన్ని విధిస్తున్నారు. కాబట్టి మొత్తం ఆదాయం రాష్ట్రాలకీ చెందుతుంది.

ఆర్థిక సంఘం:

⇒ రాజ్యాంగంలోని 280వ అధికరణ ప్రకారం భారత రాష్ట్రపతి ప్రతీ 5 సం॥లకు ఒకసారి ఆర్థిక సంఘాన్ని నియమిస్తారు.

ఆర్థిక సంఘంలో చైర్మన్ + 4గురు సభ్యులు ఉంటారు.

⇒ కేంద్ర, రాష్ట్రాల మధ్య ఆర్థిక వనరులను (పన్నులు, గ్రాంట్లు, ఇతర వనరులు) పంపిణీ చేసే బాధ్యత (Vertical Distribution) మరియు రాష్ట్రాల మధ్య వనరుల పంపిణీ (Horizontal Distribution) చేసే బాధ్యత ఆర్థిక సంఘానిదే.

విత్త సంఘం విధులు:

1. పన్నుల వల్ల సమకూరిన నికర రాబడి కేంద్ర, రాష్ట్ర ప్రభుత్వాల మధ్య పంపిణీ, అందులో రాష్ట్రాల వాటా నిర్ణయించడం.
2. కేంద్రం రాష్ట్రాలకు ఇచ్చే గ్రాంట్స్ ఇన్ ఎయిడ్ మంజూరు నియమాలు.
3. కేంద్ర, రాష్ట్ర ప్రభుత్వాలకు సంబంధించిన ఆర్థిక సంబంధాలకు చెందిన ఇతర అంశాల విశ్లేషణ.

⇒ ఆర్థిక సంఘం రాజ్యాంగబద్ధమైనది కాగా, ప్రణాళికా సంఘం రాజ్యాంగేతర & సలహా సంస్థ.

⇒ ఇప్పటివరకు 12 ఆర్థిక సంఘాల సిఫారసులు అమలయ్యాయి.

- | | |
|-----------------------------------|----------------------------------|
| 1. కె.సి. నియోగి (1952-57) | 8. వై.బి. చవాన్ (1984-89) |
| 2. కె. సంతానం (1957-62) | 9. ఎన్.కె.పి. సాల్వే (1989-95) |
| 3. ఎ.కె. చందా (1962-66) | 10. కె.సి. పంత్ (1995-2000) |
| 4. పి.వి. రాజమన్నార్ (1966-69) | 11. ఎ.ఎం. ఖుస్రో (2000-2005) |
| 5. మహావీర్ త్యాగి (1969-74) | 12. సి. రంగరాజన్ (2005-10) |
| 6. కె. బ్రహ్మానందరెడ్డి (1974-79) | 13. విజయ్ ఎల్. కేల్కర్ (2010-15) |
| 7. జె.ఎం. షెలాట్ (1979-84) | |

⇒ 13th F.C. సిఫారసులను 2010 ఫిబ్రవరిలో పార్లమెంట్లో సమర్పించారు.

ఇవి 2010-15 కాలంలో అమల్లో ఉంటాయి.

⇒ 13th F.C. అధ్యక్షుడు → విజయ్ కేల్కర్

కార్యదర్శి → శ్రీసుమిత్ బోస్

⇒ 11th F.C: కేంద్ర, రాష్ట్రాలు పంచుకునే పన్నుల్లో రాష్ట్రాల వాటా 29.5%,
కేంద్రం నుండి మొత్తం బదిలీలు గరిష్టంగా 37.5% గా సిఫారసులు చేసేను.

⇒ 12th F.C: పన్నుల్లో రాష్ట్రాలవాటా 30.5%

మొత్తం బదిలీలు గరిష్టంగా 38%

⇒ 13th F.C: కేంద్ర, రాష్ట్రాలు పంచుకునే పన్నుల్లో రాష్ట్రాలవాటా 32%కి పెరిగింది.

పన్నులు & ఇతర రాబడులు కలిపి గరిష్టంగా 39.5%కి పరిమితం చేశారు.

13th F.C. సిఫారసుల్లో ముఖ్యాంశాలు: -

1. ప్రాతిపదిక: క్రింది అంశాల ప్రాతిపదికన రాష్ట్రాల మధ్య నిధుల పంపిణీ జరగాలని సూచన.

అంశం	12th F.C.	13th F.C.
a) జనాభా (1971)	→ 25%	25%
b) విస్తీర్ణం	→ 10%	10%
c) Income Distance (12th F.C.)	→ 50%	-
విత్త సామర్థ్య దూరం (13th F.C.)	→ -	47.5%
d) Fiscal Discipline	→ 7.5%	17.5%
e) Tax Effort	→ 7.5%	

2. ఋణ పరిమితి: కేంద్ర, రాష్ట్రాల ఋణాల పరిమితి 68%కి తగ్గించాలి.

3. లోటు: రెవెన్యూ లోటును '0' కు, కోశ లోటును 3%కి; 2014-15 సం॥ నాటికి తీసుకురావాలి. (2014-15 నాటికి రెవిన్యూ మిగులు సాధించాలి)
4. FRBM:
- ⇒ దీన్ని అమలుపరిచేందుకు ఒక స్వతంత్ర సమీక్షా యంత్రాంగాన్ని నెలకొల్పాలి.
 - ⇒ వేతన సంఘం సిఫార్సులను ప్రభుత్వని ఆమోదించిన రోజు నుంచే చెల్లింపులుండేలా చూడాలి.
5. GST:
- ⇒ అమలులో రాష్ట్రాలకు వాటిల్లే నష్టాన్ని 5 సం॥పాటు భర్తీ చేయడానికి 50వేల కోట్లతో నిధిని ఏర్పాటు చేయాలి.
 - ⇒ రాష్ట్ర ఆర్థిక మంత్రుల సాధికార కమిటీని చట్టబద్ధమైన మండలిగా మార్పు చేయాలి.
6. ఇతర అంశాలు:
- ⇒ విపత్తులు సహాయానికై 26,373 కోట్లు గ్రాంట్లు సిఫారసులు.
 - ⇒ 'జాతీయ Calamity Contingency Fund' (NCCF), National Disaster Response Fund తో కలపాలనీ; అట్లాగే Calamity Relief Fund ను సంబంధిత రాష్ట్రాల State Disaster Response Fund తో కలపాలనీ పేర్కొనను.
 - ⇒ రాష్ట్రాలకు ఋణాలు తీసుకొనే వెసులుబాటు సౌకర్యం తగ్గించాలి.
 - ⇒ కేంద్ర ప్రాయోజిత పథకాల సంఖ్యను తగ్గించాలి.
 - ⇒ పెట్టుబడుల ఉపసంహరణ ద్వారా వచ్చిన మొత్తాన్ని సామాజికరంగ కార్యక్రమాలపై గాక మౌలిక అవసాధనా సదుపాయాలకు ఉపయోగించాలి.
 - ⇒ శిశుమరణరేటు తగ్గించేందుకు 5000 కోట్లు, Unique Identification జారీకై 2989కోట్లు గ్రాంట్లు కేటాయించాలని సిఫారసు.
 - ⇒ ప్రతీ జిల్లాలో మూలధన ఆస్తుల సామర్థ్యాన్ని పెంచేందుకు ప్రతీ జిల్లాకూ కోటిరూపాయల నిధిని అందుబాటులో ఉంచేందుకు District Innovation Fund ని 6161 కోట్లతో ఏర్పాటు చేయాలని సిఫారసు చేసెను.
7. రాష్ట్రాలకు సూచనలు:
- ⇒ పనిచేయని ప్రభుత్వ రంగ సంస్థలను మూసేయాలి.
 - ⇒ పంచాయతీలు, మున్సిపాలిటీలు స్థానికసంస్థల బలోపేతానికి మరో 87వేల కోట్లు ఇవ్వాలి.
 - ★ 13వ ఆర్థిక సంఘం ప్రకారం రాష్ట్రాలకు వెళ్ళే పన్నులవాటా 14,48,096 కోట్లు (84.8%),
గ్రాంట్లు 2,58,571 కోట్లు (15.2%)
 - ★ 13th F.C. సిఫారసుల ప్రకారం పన్నులలో అధిక శాతం పొందినది: 1. ఉ.ప్రదేశ్ (19.6%)
2. బీహార్
3. బెంగాల్
4. మధ్య ప్రదేశ్
5. ఆంధ్రప్రదేశ్ (6.937%)
 - ★ 12th F.C. లో రాష్ట్రానికి 7.356% వాటా రాగా, 13th F.C. లో 0.419% పాయింట్లు తగ్గింది.
 - ★ 12th F.C. లో పన్నురాబడి అధికంగా పొందిన రాష్ట్రాల్లో AP – 3rd Place 13th F.C. లో 5th Place కి పడిపోయింది.
 - ★ 13th F.C. సిఫారసుల్లో అతితక్కువ వాటా పొందే రాష్ట్రం: 1. సిక్కిం (0.239%)
2. గోవా (0.266%)
 - ★ 11th, 12th, 13th F.C. లలో అత్యధిక పన్ను వాటా: ఉత్తరప్రదేశ్
అతి తక్కువ పన్ను వాటా: సిక్కిం

గాడ్గిల్ & ముఖర్జీ ఫార్ములా:-

- ⇒ కేంద్రం రాష్ట్రాలకందించే ప్రణాళికా సహాయం ఏ ప్రాతిపదికన అందించాలి? అనే అంశానికి చెందినదే 'గాడ్గిల్ ఫార్ములా'.
- ⇒ ఇది రాష్ట్రాల మధ్య అసమతౌల్యం తగ్గించేందుకు దోహదపడును.
- ⇒ మొదటి 3 ప్రణాళికలలో కేంద్రం రాష్ట్రానికందించే ప్రణాళికా సహాయానికి సంబంధించి ఎటువంటి ప్రాతిపదికా లేదు.
- ⇒ గాడ్గిల్ ఫార్ములా 1969లో రూపొందించబడింది. ఈ ఫార్ములా ప్రాతిపదికన 4,5 పంచవర్ష ప్రణాళికలలో ప్రణాళికా సహాయాన్ని అందించెను.
- ⇒ దీన్ని మరలా 1980లో సవరించెను. ఇది 6,7 ప్రణాళికలకు ఆధారమైంది.
- ⇒ దీన్ని తిరిగి 1990లో సవరించెను. ఇది 1990-92 వార్షిక ప్రణాళికలకు ఆధారమైంది.
- ⇒ గాడ్గిల్ ఫార్ములాను సవరించేందుకు ముఖర్జీని నియమించెను.
- ⇒ సవరించిన ఈ గాడ్గిల్ ఫార్ములాను "గాడ్గిల్ - ముఖర్జీ ఫార్ములా" అంటారు.

గాడ్గిల్ - ముఖర్జీ ఫార్ములా (1991):

అంశం	Weightage	1969 గాడ్గిల్ ఫార్ములా
1. జనాభా (1971)	→ 60%	1. జనాభా 60%
2. తలసరి ఆదాయం	→ 25%	2. నీటిపారుదల & పవర్ ప్రాజెక్టులు 10%
a) Deviation method	→20%	3. తలసరి ఆదాయం 10%
b) Distance method	→ 5%	4. టాక్స్ ఎఫర్ట్ 10%
3. Performance (సామర్థ్యం)	→ 7.5%	5. ప్రత్యేక సమస్యలు 10%
a) పన్ను సామర్థ్యం		
b) కోశ నిర్వహణ		
c) జాతీయ లక్ష్యాలు		
4. ప్రత్యేక సమస్యలు	→ 7.5%	

నల్లద్రవ్యం (Black Money):-

- ⇒ Records లో చూపకుండా పన్ను ఎగవేత ద్వారా సంపాదించిన ధనమే "నల్లద్రవ్యం". దీన్ని "Black Economy", "Parallel Economy", "Unsanctioned Sector" అనీ వివిధ పేర్లతో పిలుస్తారు.
- ⇒ ఇది ద్రవ్య, ఆస్తుల రూపంలో ఉండవచ్చు.
- ⇒ ఆర్థికవ్యవస్థలో ఒకవైపు చట్టబద్ధ ద్రవ్యం, మరోవైపు చట్టవ్యతిరేక ద్రవ్యం పయనిస్తూ Economy ను నియంత్రించుటయే "సమాంతర ఆర్థిక వ్యవస్థ"
- ⇒ 1985లో National Institute of Public Finance & Policy (శంకరాచార్య నేతృత్వం) అధ్యయనం ప్రకారం భారత్ లో 40,000కోట్ల నల్లధనం కలదు. (GDP లో 20%)
- ⇒ 1992 వేరొక అధ్యయనం ప్రకారం 1,50,000 కోట్లు (GDP లో 50%) నల్లధనం ఉంది.
- ⇒ పార్లమెంట్ స్పాండింగ్ కమిటీ (విత్తంపై) అంచనాల ప్రకారం భారత్ లో GDP కంటే నల్లధనమే అధికం. 1994-95లో GDP 2,50,000 కోట్లు కాగా, నల్లధనం 3,00,000 కోట్లు.
- ⇒ భారత్ లో GDP వృద్ధికంటే నల్లద్రవ్యం వృద్ధి అధికం.

సల్లద్రవ్యానికి కారణాలు:

- ★ అధిక పన్నురేట్లు.
- ★ విపరీత నియంత్రణలు.
- ★ యుద్ధ సమయాల్లో ఏర్పడ్డ కొరతలు.
- ★ ప్రభుత్వ కార్యాలయాల్లో అవినీతి.
- ★ పన్ను ఎగవేతదారులపై కఠిన చర్యలు లేకుండుట.
- ★ చట్టవ్యతిరేక రియల్ ఎస్టేట్ వ్యాపారం.
- ★ రాజకీయ నాయకులు, వ్యాపారస్తులు, ఉద్యోగుల మధ్య అనారోగ్య సంబంధాలు.

సల్లద్రవ్యం - ప్రభావం:

- ★ ప్రభుత్వానికి పన్నురాబడి తగ్గడం.
- ★ ఆదాయ అసమానతలు పెరగడం.
- ★ బంగారం, ఆభరణాలు, రియల్ ఎస్టేట్లపై పెట్టుబడులు పెరుగుట.
- ★ దేశంలో ద్రవ్యత్వం పెరిగి ద్రవ్యోల్బణం సంభవించుట.

సల్లద్రవ్యం - నియంత్రణ చర్యలు:

- ★ పన్నురేట్లు తగ్గించుట.
- ★ పన్ను ఎగవేతదారులపై కఠిన చర్యలు.
- ★ రియల్ ఎస్టేట్ వ్యవహారాలపై నియంత్రణ.
- ★ పన్ను చెల్లింపుదారుల్లో చైతన్యం తీసుకురావడం.
- ★ ఎన్నికల్లో అభ్యర్థుల వ్యయం ప్రభుత్వమే భరించుట.

భారత ప్రభుత్వ చర్యలు:-

- ⇒ 1981లో 10వేల రూపాయలు ముఖవిలువ కలిగిన Bond Scheme ను అమలుచేసెను. (10 సం॥ తర్వాత 12,000 తిరిగి ఇస్తారు)
- ⇒ VDIS – Voluntary Disclosure of Income Scheme
- ★ తొలిసారిగా దీన్ని 1951లో, తర్వాత 1968, 1975, చివరగా 1997లో అమలు చేశారు.
- ★ 1951లో 71 కోట్లు స్వచ్ఛందంగా ప్రకటించగా, 11 కోట్ల పన్నురాబడి లభించింది.

స్వచ్ఛంద ఆదాయ వెల్లడి పథకం (1997- చిదంబరం):

- ★ 1997 జూలై 1 - డిసెంబర్ 31 కాలంలో VDIS అమలులో ఉంది. VDIS ద్వారా 4.66 లక్షలమంది ఆదాయాన్ని వెల్లడించారు. ప్రకటించిన ఆదాయం 33,000 కోట్లు. ప్రకటించిన ఆదాయంలో వ్యక్తులపై 30%, సంస్థలపై 35% పన్ను విధించారు. VDIS -97 ద్వారా ప్రభుత్వానికి పన్ను రాబడి 10,050 కోట్లు. దీనిలో AP వాటా 500 కోట్లు. “30% పన్ను, 100% మనశ్శాంతి” అనేది VDIS -97 నినాదం.
- ⇒ 2011-12 బడ్జెట్లో ప్రణబ్ముఖర్జీ 5 అంచెల వ్యూహాన్ని ప్రకటించారు.

2012-13 బడ్జెట్

రాబడులు

1. రెవెన్యూ రాబడి → 9,35,685 కోట్లు (62.75%)
2. మూలధన రాబడి → 5,55,240 కోట్లు (37.24%)
- మొత్తం రాబడి → 14,90,925 కోట్లు (100%)**

వ్యయం

1. ప్రణాళికేతర వ్యయం → 9,69,900 కోట్లు (65.05%)
2. ప్రణాళికా వ్యయం → 5,21,025 కోట్లు (34.94%)
- మొత్తం వ్యయం → 14,90,925 కోట్లు**

వ్యయాన్ని మరో రకంగా విభజిస్తే;

1. రెవెన్యూ వ్యయం → 12,86,109 కోట్లు (86.26%)
2. మూలధన వ్యయం → 2,04,816 కోట్లు (13.73%)

రూపాయి రాక

1. అప్పులు → 29P
2. కార్పొరేషన్ పన్ను → 21P
3. ఆదాయపు పన్ను → 11P
4. కేంద్రవైకైజ్ సుంకాలు → 11P
5. కస్టమ్స్ సుంకాలు → 10P
6. పన్నేతర రాబడి → 9P
7. సేవాపన్ను → 7P
8. ఋణేతర మూలధన రాబడి → 2P

రూపాయి పోక

1. కేంద్ర ప్రణాళిక → 22P
2. వడ్డీ చెల్లింపులు → 18P
3. రాష్ట్రాలకు పన్నులవాటా → 17P
4. రక్షణ → 11P
5. ఇతర ప్రణాళికేతర వ్యయం → 11P
6. సబ్సిడీలు → 10P
7. ప్రణాళికా సహాయం → 7P
8. రాష్ట్రాలకు, UTలకు ప్రణాళికేతర సహాయం → 4P

Note: రక్షణలో రెవెన్యూ, మూలధన వ్యయాలు కలిసి ఉన్నాయి.

2011-12 బడ్జెట్తో పోలిస్తే, 2012-13 బడ్జెట్లో అంచనా వేసిన అప్పుల ద్వారా రాబడి, పన్నేతర రాబడి పెరిగింది. కార్పొరేషన్ పన్నురాబడి తగ్గింది.

ప్రణాళికేతర వ్యయంలో మొదటి 3 స్థానాలు,

1. వడ్డీ చెల్లింపులు
2. రక్షణ
3. సబ్సిడీలు

ప్రణాళికేతర రెవెన్యూ వ్యయంలో

1. వడ్డీ చెల్లింపులు
2. సబ్సిడీలు
3. రక్షణ

⇒ కేంద్ర ఆర్థికమంత్రి ప్రణబ్ ముఖర్జీ 2012 మార్చి 16న పార్లమెంట్లో బడ్జెట్ ప్రవేశపెట్టెను. (5 రాష్ట్రాలలో ఎన్నికల కారణంగా 15 రోజులు ఆలస్యంగా ప్రవేశపెట్టడం జరిగింది)

వ్యవసాయం:

- ★ వ్యవసాయానికిచ్చే ఋణాల లక్ష్యాన్ని లక్ష కోట్ల రూ॥లు పెంచెను. అంటే 4,75,000 కోట్ల నుండి 5,75,000 కోట్లకు పెంచెను.
- ★ చిన్న, సన్నకారు రైతులకు ప్రాంతీయ గ్రామీణ బ్యాంకుల ద్వారా స్వల్పకాలిక ఋణ సహాయం అందించేందుకు NABARDకి 10,000 కోట్లు కేటాయించెను.

- ★ స్వల్పకాలిక ఋణాలకు 7% వడ్డీ పథకం కొనసాగించెను. సకాలంలో చెల్లించిన వారికి 4% వడ్డీకి ఋణసాయం కొనసాగింది.
- ★ గోదాముల్లో (Godown) వ్యవస్థాయ ఉత్పత్తులను ఉంచుకొనే రైతులకు 4% వడ్డీకి 6 నెలలపాటు ఋణాలు.
- ★ ఎరువుల పరిశ్రమల ఏర్పాటును ప్రోత్సహించేలా వాటికి అవసరమైన సామగ్రి దిగుమతిపై 3 సంవత్సరాల పాటు (2015 మార్చి 31 వరకు) ప్రాథమిక కస్టమ్ సుంకాల నుంచి మినహాయింపు.
- ★ ATM లలో ఉపయోగించుకునే విధంగా కిసాన్ క్రెడిట్ కార్డుల మార్పు. అంటే KCC లను స్టార్ట్ కార్డులలా అందిస్తారు. దేశంలో 9.5కోట్ల KCCలు ఉన్నాయి. రాష్ట్రంలో 1.20 కోట్లు రైతులుండగా 70 లక్షల KCC లు కలవు.
- ★ రాష్ట్రీయ కృషి వికాస్ యోజన (RKVY) కు 9,217 కోట్లు కేటాయింపు.
- ★ 300 కోట్లు మహారాష్ట్రలోని విదర్భ సమగ్ర నీటిపారుదల అభివృద్ధి కార్యక్రమానికి కేటాయింపు.
- ★ వ్యవసాయ పరిశోధనను ప్రోత్సహించేందుకు N.G. రంగా వ్యవసాయ విశ్వవిద్యాలయానికి 100 కోట్లు కేటాయింపు.

Note: స్వాతంత్ర్యానికి పూర్వం వార్షిక వ్యవసాయ వృద్ధిరేటు 0.4 శాతం.

1949-2007 మధ్య సగటున 2.57 శాతం వృద్ధి నమోదయింది.

1997-2004 మధ్య వ్యవసాయ వృద్ధిరేటు పడిపోయినా, 2004-2010 మధ్య తిరిగి పెరిగినది. ఆహార ధాన్యాల ఉత్పత్తిలో వృద్ధిరేటు కంటే ఆహారేతర, వాణిజ్య పంటల ఉత్పత్తిలో వృద్ధిరేటు ఎక్కువగా ఉండటం చెప్పుకోదగ్గ అంశం.

- ★ బిందు, సూక్ష్మ సేద్యాన్ని ప్రోత్సహించేందుకు 'సత్వర సాగునీటి ప్రయోజన పథకం' క్రింద 14,242 కోట్లు ప్రకటించెను.
- ★ Food Processing రంగాన్ని ప్రోత్సహించేందుకు జాతీయ మిషన్‌ను ప్రారంభించనున్నట్లు ప్రకటించెను.

సబ్సిడీలు: 2012-13 బడ్జెట్‌లో GDP లో సబ్సిడీల భారాన్ని 2 శాతం లోపే కట్టడి చేయాలని ప్రణబ్ ముఖర్జీ పేర్కొనెను. తరువాత 3 సంవత్సరాలలో దీనిని 1.75 శాతానికి తగ్గించాలని పేర్కొనెను.

మౌలిక రంగం :

- ★ మౌలిక సదుపాయాల ప్రాజెక్ట్‌కు ఋణ నిధుల లభ్యత పెంచే ఉద్దేశంతో ఆదాయ పన్ను మినహాయింపు గల Infrastructure బాండ్ జారీద్వారా 60,000 కోట్లు సమీకరించడానికి వీలు కల్పించెను.
- ★ 2012-13లో 8800 కి.మీ. పొడవైన రహదారి నిర్మాణ కాంట్రాక్టులు ఇవ్వాలని ప్రతిపాదించెను.

రక్షణ:

- ★ ఈ బడ్జెట్‌లో రక్షణకు 1,93,407 కోట్లు కేటాయించెను (మూలధనవ్యయం 79,579 కోట్లు)
- ★ గత బడ్జెట్ (1,70,937 కోట్లు) కంటే ఇది 13% ఎక్కువ.
- ★ 2010-11లో GDPలో భారత రక్షణ వ్యయం సుమారు 2% కలదు.

ప్రభుత్వ రంగ బ్యాంకులు: ప్రభుత్వరంగ బ్యాంకులకు, గ్రామీణ బ్యాంకులకు, NABARD కి కలిపి 15,888 కోట్లు మూలధన నిధులు సమకూరుస్తామని కేంద్రం ప్రకటించినది.

చేనేత రంగం:

- ★ చేనేత కార్మికులు, చేనేత సహకార సంస్థల ఋణాలను రద్దు చేసేందుకు వీలుగా తాజా బడ్జెట్‌లో 3884 కోట్ల ప్యాకేజీ ప్రకటించెను.
- ★ ఆంధ్రప్రదేశ్, జార్ఖండ్‌లను ఉపయోగకరంగా రెండు భారీ చేనేత సమూహాలను ఏర్పాటు చేయనున్నారు. రాష్ట్రంలో ప్రకాశం, గుంటూరు జిల్లా పరిసర ప్రాంతాల్లో ఏర్పాటు కానున్నది.

పరిశోధన:

- ★ ఈ బడ్జెట్‌లో ఇస్రోకు 6715 కోట్లు కేటాయించెను.
- ★ అంగారక గ్రహ యాత్రకు ప్రత్యేకంగా 125 కోట్లు కేటాయించెను.
- ★ భారత్‌లో ప్రతీ 1000 మంది జనాభాలో శాస్త్రవేత్తల సంఖ్య 7.8

- ★ దేశ అంతరిక్ష కార్యక్రమం ప్రపంచంలోనే 5వ పెద్దది. ఉపగ్రహాలు నిర్మించి అంతరిక్షంలోకి ప్రవేశపెట్టగల సామర్థ్యమున్న 6 దేశాల్లో భారత్ ఒకటి.

విద్యుత్:

- ★ దేశంలో 1950వ దశకంలో 51%గా ఉన్న ధర్మల్ విద్యుత్ 2008 నాటికి 83 శాతానికి పెరిగింది. మరోవైపు జలవిద్యుత్ 49% నుంచి 15% కి తగ్గిపోయింది.
- ★ దేశంలో తొలి విద్యుత్ ఉత్పత్తి 1897 డార్జిలింగ్ లోని సిద్రాపూర్ లో ప్రారంభమైంది.
- ★ 2008 నాటికి 175 వేల మెగావాట్ల విద్యుత్ ఉత్పాదనా సామర్థ్యం ఉండగా, 2008 నాటికి 839 బిలియన్ కిలోవాట్ల విద్యుత్ ఉత్పత్తి కలదు.
- ★ భారత్ లో విద్యుత్ ను ఎక్కువశాతం (37%) పరిశ్రమలు వినియోగించగా, రెండోస్థానం గృహాలది (24.7%). 2011-12 సవరించిన అంచనాలలో 62,292 కోట్లు విద్యుత్ కు కేటాయించగా, ఈ బడ్జెట్ లో 62,425 కోట్లు కేటాయించెను.

Flagship Programmes:

1. **NREGS:-** ఈ బడ్జెట్ లో 33,000 కోట్లు NREGS కి కేటాయించెను. దీనికి ముందు బడ్జెట్ లో 40,000 కోట్లు కేటాయిస్తే, సవరించిన అంచనాల్లో 31,000 కోట్లుగా ఉంది.
2. **PMGSY:-**
 - ★ ఈ బడ్జెట్ లో దీనికి 24,000 కోట్లు కేటాయించెను.
 - ★ దీనిని 2000 సంవత్సరంలో NDA ప్రభుత్వం ప్రారంభించినప్పటికీ, 2005లో UPA ప్రభుత్వం 'భారత్ నిర్మాణ' లో చేర్చినది.
 - ★ రోడ్ల విస్తీర్ణంలో ప్రపంచంలో భారత్ 2వ స్థానంలో ఉంది. (ప్రథమ స్థానం అమెరికా)
 - ★ ప్రయాణీకుల రవాణాలో 87%, సరుకు రవాణాలో 65% రోడ్లు ద్వారానే జరుగుచున్నది.
 - ★ భారత రోడ్లలో జాతీయ రహదారులు 2% (65,569 Km), కానీ ట్రాఫిక్ లో దీనివాటా 40 శాతం.
3. **IAY :-**
 - ★ ఈ బడ్జెట్ లో 11,075 కోట్లు కేటాయించెను.
 - ★ దీనికి కేంద్ర, రాష్ట్ర నిధులు 75:25
 - ★ 2009-14 మధ్య 1.20 కోట్ల ఇళ్లు నిర్మించాలని లక్ష్యం.
4. **రాజీవ్ గాంధీ గ్రామీణ విద్యుదీకరణ యోజన:-**
 - ★ ఈ బడ్జెట్ లో 4900 కోట్లు కేటాయించెను.
 - ★ విద్యుత్ సౌకర్యం లేని లక్ష గ్రామాలకు విద్యుత్ ను, 2.34 కోట్ల BPL కుటుంబాలకు ఉచిత విద్యుత్ కనెక్షన్ ఇవ్వాలనే ఉద్దేశంతో ఇది 2005లో ప్రారంభమయింది.
5. **రాజీవ్ గాంధీ త్రాగునీటి మిషన్:-**
 - ★ దీనిలో 10,500 కోట్లు కేటాయించెను.
 - ★ త్రాగునీటి సౌకర్యంలేని గ్రామాలకు త్రాగునీరు అందించుట దీని లక్ష్యం.
6. **AIBP (గ్రామీణ సాగునీటి పథకం):-**
 - ★ ఈ బడ్జెట్ లో 1081 కోట్లు కేటాయించెను.
 - ★ సాగునీటి ప్రాజెక్టులను పూర్తి చేయడం దీని లక్ష్యం.

7. గ్రామీణ టెలిఫోన్:-

- ★ దీనికి 3000 కోట్లు కేటాయించెను.
- ★ 2014 నాటికల్లా గ్రామాల్లో ప్రతీ 100 మందికి కనీసం 40 మందిని టెలిఫోన్ వినియోగదారులుగా చేయాలనేది లక్ష్యం.

విద్యారంగం:

- ★ ఈ బడ్జెట్లో విద్యారంగానికి ప్రణాళికా కేటాయింపులు 61,427 కోట్లు.
పాఠశాల విద్య 45,869 కోట్లు
ఉన్నత విద్య 15,458 కోట్లు
- ★ విద్యాహక్కు చట్టం అమలు, సర్వశిక్షా అభియాన్ పథకాలకు కలిపి 25,555 కోట్లు.
- ★ రాష్ట్రీయ మాధ్యమిక శిక్షా అభియాన్ కు 3124 కోట్లు.
- ★ 12వ ప్రణాళికలో బ్లాక్ స్థాయిలో 6000 మోడల్ స్కూళ్లు ఏర్పాటు చేస్తామని ప్రణబ్ ముఖర్జీ చెప్పారు. ఇందులో 2500 స్కూళ్లను ప్రభుత్వ-ప్రైవేటు భాగస్వామ్యం (PPP)తో చేపడతారు.
- ★ జాతీయ నైపుణ్య అభివృద్ధి కార్పొరేషన్ (NSDC)కి 1000 కోట్లు కేటాయించారు.

ఆరోగ్యం:-

- ★ పట్టణ ప్రాంత పేదలకోసం కొత్తగా 'జాతీయ పట్టణ ఆరోగ్య మిషన్ (NUHM)ను ప్రారంభించనున్నారు.
- ★ జాతీయ గ్రామీణ ఆరోగ్య మిషన్ (NRHM)కు 20,822 కోట్లు కేటాయించెను. HIV, AIDs క్యాన్సర్ వంటి ప్రాణాంతక వ్యాధుల చికిత్సలో ఉపయోగించే 6 ప్రత్యేక మందులు, టీకాలకు కస్టమ్ సుంకం నుంచి మినహాయింపు.
- ★ ప్రధానమంత్రి స్వాస్థ్య సురక్షా యోజన (PMSSY) క్రింద మరో '7' ప్రభుత్వ వైద్య కళాశాలల ఆధునికీకరణ.
- ★ 'ASHA' (Accredited Social Health Activist) కార్యకర్తలకు పోషకాహారలోప నివారణా బాధ్యతలను అప్పగిస్తారు.
- ★ చెన్నైలో కొత్తగా టీకా కేంద్రం ఏర్పాటుకు ప్రతిపాదన.
- ★ ప్రపంచంలో పౌష్టికాహార లోపంతో వున్న ప్రతీ ముగ్గురు చిన్నారుల్లో ఒకరు భారత్ లోనే ఉన్నారు. 2009 అంచనాలలో భారత్ లో, IMR '50', MMR '230', CMR '66', ఆయుర్దాయం 65 సం॥లు.

పెట్టుబడుల ఉపసంహరణ:

- ★ 2012-13 బడ్జెట్ లో 30,000 కోట్ల పెట్టుబడులను ఉపసంహరించాలని లక్ష్యంగా పెట్టుకొనెను. (గత బడ్జెట్ లో 40,000 కోట్లు నిర్దేశించగా 14,000 కోట్లు ఖజానాకు చేరింది).

సాంఘిక భద్రత - పంచస్తు, స్వావలంబన :-

- ★ NSAPకి 8447 కోట్లు కేటాయింపు.
- ★ మహిళా, శిశు సంక్షేమానికి 18,584 కోట్లు కేటాయింపు.
- ★ ICDSకు 58% నిధులు వెంచి 10,000 కోట్ల నుంచి 15,850 కోట్లకు పెంచెను.
- ★ దారిద్ర్యరేఖకు దిగువనున్న వితంతువులు, వికలాంగులకు ఇచ్చే పింఛన్ ను రూ.200 నుంచి రూ.300 లకు పెంచెను.
- ★ ప్రధాన ఆహార సంపాదకుడు మరణిస్తే (18-64 సం॥ మధ్య) ఇచ్చే ఏకమొత్తాన్ని రూ.10,000 నుంచి రూ.20,000లకు పెంచెను.
- ★ యుక్తవయస్సు బాలికా సాధికారత కోసం ప్రవేశపెట్టిన 'సబల' పథకానికి 750 కోట్లు కేటాయింపు.
- ★ పంచస్తు కోసం స్వయం పొదుపును ప్రోత్సహించేందుకు ఉద్దేశించిన 'స్వావలంబన' ను ప్రజలకు మరింత చేరువ చేసేందుకు LICని సగదు సేకర్తగా నియమించెను.

ప్రజాపంపిణీ వ్యవస్థ:

- ★ జాతీయ ఆహార భద్రతా బిల్లు - 2011 పార్లమెంట్ స్థాయి సంఘ పరిశీలనలో ఉంది. దీనిని సమర్థవంతంగా నిర్వహించేందుకు ఆధార్ ఆధారిత ప్రజాపంపిణీ వ్యవస్థను ఏర్పాటు చేస్తారు.
- ★ సోనియాగాంధీ నేతృత్వంలోని జాతీయ సలహామండలి ప్రతిపాదించిన జాతీయ ఆహార భద్రతా చట్టం కేంద్ర కేబినెట్ ఆమోదించి లోక్ సభలో ప్రవేశపెట్టింది. ఇది ఆమోదించబడితే ఆహారధాన్యాలు అందుకోవడం చట్టబద్ధ హక్కు అవుతుంది.
- ★ ప్రాధాన్యతా కేటగిరి కుటుంబాల్లో ప్రతి వ్యక్తికీ నెలనెలా 7 కిలోల చొప్పున బియ్యం (3రూ), గోధుమలు (2రూ), ముతక ధాన్యాలు (1రూ) అందుకోవడానికి అర్హత ఉంటుంది.

ఆధార్:

- ★ ఎంపిక చేసిన జిల్లాల్లో ప్రభుత్వ పథకాలు వర్తించే లబ్ధిదారులకు చేసే చెల్లింపులు 'ఆధార్' ఆధారంగా నేరుగా వారి బ్యాంక్ ఖాతాల్లోకి జమ అవుతాయి. NREGS, పింఛన్లు, స్కాలర్ షిప్ లు ఆధార్ ప్రాతిపదికన లబ్ధిదారుల ఖాతాల్లోకి జమ అవుతాయి.
- ★ దీనిని ప్రయోగాత్మకంగా జార్ఖండ్ లో NREGS పథకానికి, కర్ణాటకలోని మైసూర్ లో LPG పంపిణీకి అమలు పరుస్తున్నారు.
- ★ రాజస్థాన్ లో అల్వార్ జిల్లాలో కిరోసిన్ సబ్సిడీని ద్వారా అందిస్తున్నారు.
- ★ ఆధార్ ప్రాజెక్ట్ కి ఈ బడ్జెట్ లో 40 కోట్లు అదనంగా కేటాయిస్తున్నారు.
- ★ PDS ద్వారా ఆహారధాన్యాలు, నిత్యావసర సరఫరాలకు కూడా ఆధార్ ను ప్రాతిపదికగా చేసుకోవాలనుకుంటున్నారు.
- ★ నందన్ నీలేకని 1000 రూ॥ పైబడిన ప్రభుత్వ చెల్లింపులన్నింటికీ ఆధార్ నే వేదికగా చేసుకోవాలని సిఫారసు చేసెను.

విమానయానం:

- ★ ఈ బడ్జెట్ లో పౌరవిమానయాన శాఖకు 7293 కోట్ల ప్రణాళికా కేటాయింపులు.
- ★ విమాన సంస్థలు వర్కింగ్ క్యాపిటల్ అవసరాల కోసం విదేశీ వాణిజ్య ఋణాలను 100 కోట్ల డాలర్లు వరకు పొందవచ్చును.
- ★ విమాన విడిభాగాలు, టైర్లు, టెస్టింగ్ పరికరాలపై కస్టమ్ డ్యూటీ మినహాయింపు.

సబ్సిడీలు:

- ★ వ్యక్తులకు విదేశాల్లో ఉన్న ఆస్తుల వివరాలు తప్పనిసరిగా వెల్లడి చేయాలి.
- ★ ఆదాయపు పన్ను పైలింగ్స్ ను 16 ఏళ్ల పూర్వానికి కూడా మళ్లీ పరిశీలించేందుకు నిబంధన సడలిస్తారు.
- ★ 2 లక్షలకు మించిన బంగారం, ఆభరణాల కొనుగోలు విషయంలో కూడా మూలం వద్ద పన్నుకోత విధిస్తారు.
- ★ ట్రాన్స్ పరెన్సి ఇంటర్నేషనల్-2010 అంచనాల ప్రకారం అవినీతి విషయంలో 178 దేశాల్లో భారత్ 87వ స్థానంలో ఉంది.

పన్నులు:-

1. ప్రత్యక్ష పన్నులు:

- ⇒ ఆదాయపు పన్ను మినహాయింపు పరిమితిని 2 లక్షలకు పెంచెను.
- ⇒ 20% పన్నురేటు గల స్లాబ్ ను 5-8 లక్షలకు బదులు, 5-10 లక్షలకు పెంచెను. ఈ మార్పుల వల్ల ప్రభుత్వానికి 4500 కోట్లు నష్టం రాగలదని ప్రస్తావించెను.
- ⇒ స్టాక్ మార్కెట్ లోకి పెట్టుబడులను ప్రోత్సహించే విధంగా 'రాజ్ గాంధీ ఈక్విటీ సేవింగ్స్ స్కీమ్' ను ప్రతిపాదించెను. దీనిలో పెట్టిన పెట్టుబడులపై 50% వరకు పన్ను మినహాయింపు లభిస్తుంది. అయితే వార్షికాదాయం 10లక్షలలోపు ఉండాలి, చేసిన పెట్టుబడిని 3సం॥పాటు కొనసాగించాలి.
- ⇒ ఎటువంటి వ్యాపార ఆదాయం లేని సీనియర్ సిటిజన్స్ ఇకనుంచి ముందస్తు పన్ను చెల్లింపులు చేయవలసిన అవసరం లేదు.
- ⇒ బ్యాంక్ లు, పోస్టాఫీస్ డిపాజిట్లమీద రూ. 10,000 వరకూ లభించే వడ్డీపై పన్ను మినహాయిస్తారు.

2. పరోక్ష పన్నులు:

- ⇒ ప్రత్యక్ష పన్నుల రాయితీల వల్ల 4500కోట్లు నష్టం వస్తుందనీ, పరోక్ష పన్నుల పెంపువల్ల 45,940 కోట్లు ఆదాయం రాగలదనీ అంచనా వేసెను.
- ⇒ సేవాపన్ను రేటును 10% నుంచి 12%కి పెంచెను.
- 2011-12లో సేవాపన్ను రాబడి 95,000 కోట్లు అంచనా వేయగా, 2012-13లో 1,24,000 కోట్లు రాగలదని అంచనా వేసెను.
- 2% పన్ను రేటు పెంచడం వల్ల 18,660 కోట్లు ప్రజలపై అదనపు భారం పడగలదు.
- నెగెటివ్ లిస్ట్లో పేర్కొన్న '17' సేవలు తప్ప మిగిలిన అన్నింటినీ సేవాపన్ను పరిధిలోకి తీసుకువస్తున్నారు.
(ఉదా: ప్రభుత్వ సేవలు, మీటర్ టాక్సీలు, ఆరోగ్య సేవలు, కారు పార్కింగ్ చలనచిత్ర రంగానికి చెందిన కాపీరైట్ సేవలు, వ్యవసాయ-పశు సంవర్ధక సేవలు మొదలగునవి నెగెటివ్ లిస్ట్కు చెందినవి)
- దీనివల్ల ఇప్పటివకూ పన్ను పరిధిలోవున్న 119 సేవలు సంఖ్య మరింత పెరగనుంది. LIC సేవలకు సంబంధించి చెల్లించిన ప్రీమియం పూర్తిగా బీమా రక్షణ కోసం కాకపోతే ఆ ప్రీమియంపై మొదటి సంవత్సరం 3%, తర్వాత సంవత్సరం 1.5% పన్ను చెల్లించాలి.
- ★ దేశీయ, అంతర్జాతీయ విమాన ప్రయాణీకులు 12% పన్ను చెల్లించాలి. అయితే ఎకానమీ క్లాసులో ప్రయాణిస్తే పన్నులో 60% మినహాయింపు ఉంటుంది.
- ★ ప్రామాణిక ఎక్సైజ్ సుంకపు రేటును 10% నుంచి 12%కి పెంచెను.
- ★ బంగారం, ప్లాటినంపై కస్టమ్ సుంకాన్ని 4%కి పెంచెను. స్వచ్ఛత తక్కువగా (Non-standard) ఉండే బంగారంపై కస్టమ్ సుంకాన్ని 5 నుంచి 10%కి పెంచెను. వెండి కస్టమ్ సుంకంలో ఎలాంటి మార్పు లేదు. (వెండి విలువలో 6% చెల్లిస్తే సరిపోతుంది)
- ★ ఈ బడ్జెట్లో Security Transaction Tax (STT) ను 0.125% నుంచి 0.1%కి తగ్గించెను.

పన్నుల్లో ఆంధ్రప్రదేశ్ వాటా:-

- ★ ఈ బడ్జెట్లో కేంద్ర ఖజానాకు పన్నుల రూపంలో 10.77 లక్షలకోట్లు వస్తాయని అంచనా. దీనిలో 3.01 లక్షల కోట్లు రాష్ట్రాల వాటా క్రింద పంపిణీ చేయనున్నారు.
- ★ ఈ పంపిణీలో ఆంధ్రప్రదేశ్ కి 6.937% దక్కనుంది.
- ★ మన రాష్ట్రానికి రానున్న పన్ను వాటాలో అత్యధికంగా కార్పొరేషన్ పన్ను నుంచి, అత్యల్పంగా సంపద పన్ను నుంచి రానున్నది.
- ★ ముందు బడ్జెట్తో పోలిస్తే రాష్ట్రానికి 126 కోట్లు అదనంగా వస్తున్నది.
- ★ ఆంధ్రప్రదేశ్ కి వివిధ పన్నుల ద్వారా వచ్చే వాటా:
- | | |
|----------------------|-------------------------|
| 1. కార్పొరేషన్ పన్ను | 7667.85 కోట్లు |
| 2. ఆదాయపు పన్ను | 4148.56 కోట్లు |
| 3. కస్టమ్ సుంకం | 3815.00 కోట్లు |
| 4. ఎక్సైజ్ సుంకం | 2612.00 కోట్లు |
| 5. సేవా పన్ను | 2713.00 కోట్లు |
| 6. సంపద పన్ను | 27.00 కోట్లు |
| మొత్తం | 20,986.00 కోట్లు |

బడ్జెట్ అంచనాలు:

- ⇒ స్థూల పన్ను రాబడుల అంచనా 10,77,612 కోట్లు (ఇది సవరించిన ముందు బడ్జెట్ కంటే 19.5% ఎక్కువ)
- ⇒ కేంద్ర నికర పన్ను రాబడి 7,71,071 కోట్లు
- ⇒ పన్నేతర రాబడుల అంచనా 1,64,614 కోట్లు
- ⇒ ఋణేతర మూలధన రాబడులు 41,650 కోట్లు
- ⇒ మొత్తం వ్యయం 14,90,925 కోట్లు.
- దీనిలో;
- ప్రణాళికేతర వ్యయం 9,69,900 కోట్లు
- ప్రణాళికా వ్యయం 5,21,025 కోట్లు
- ⇒ 2012-13 బడ్జెట్లో కోశలోటు 5.1%గా అంచనా. ముందు బడ్జెట్లో 4.6% అంచనా వేయగా పన్ను వసూళ్లు తక్కువగా ఉండటం వల్ల, పెట్టుబడుల ఉపసంహరణ లక్ష్యాలు నెరవేరకపోవడం వల్ల కోశలోటు 5.9%కి పెరగనుంది.
- ⇒ ఈ బడ్జెట్లో 4.79 లక్షల కోట్లు ప్రభుత్వం ఋణాలు సేకరించాల్సి ఉంది.
- ⇒ 2012-13లో వాస్తవ రెవిన్యూ లోటు 1.8% ఉండగలదు.

వ్యవసాయ రంగం - వ్యవసాయ విధానం

వ్యవసాయరంగం-ప్రాధాన్యత:

1. GDP లో వ్యవసాయరంగం వాటా :

- 1950-51లో GDP లో వ్యవసాయ రంగం వాటా 55%
- 2009-10లో GDP లో వ్యవసాయ రంగం వాటా 14.6%
- 2010-11(Q) లో GDP లో వ్యవసాయ రంగం వాటా 14.5%
- 2011-12(A) లో GDP లో వ్యవసాయ రంగం వాటా 13.9%

Note : వ్యవసాయరంగం అనగా వ్యవసాయం, అటవీ సంపద, మత్స్య సంపద.

- అభివృద్ధి చెందిన దేశాలతో పోలిస్తే మన వ్యవసాయం వాటా ఎక్కువగానే ఉంది. (ఇంగ్లాండ్, అమెరికాలలో 2%)

2. వృద్ధిరేటు :-

- రంగరాజన్ గారు పేర్కొన్నట్లు వ్యవసాయ రంగంలో 1% వృద్ధి సాధిస్తే అది పారిశ్రామికోత్పత్తిని 0.5% జాతీయదాయ వృద్ధిరేటును 0.7% పెంచును.

- 11వ ప్రణాళికలో వృద్ధిరేట్లు :

2007-08	→ 5.8%
2008-09	→ -0.1%
2009-10(P)	→ 1%
2010-11(Q)	→ 7% (గత 6సం॥లలో అధిక వృద్ధిరేటు)
2011-12(A)	→ 2.5%

- 2008-09లో ఆహారధాన్యాల ఉత్పత్తి 234 M.T. కు చేరినప్పటికీ -Ve వృద్ధి నమోదైంది.
- 1980వ దశకం నుండి వ్యవసాయ వృద్ధికి, వ్యవసాయేతర రంగాల వృద్ధికి వ్యత్యాసం పెరుగుతోంది.
- 1996 నుండి ఈ వ్యత్యాసం మరింత ఎక్కువైంది. దీనికి కారణం పారిశ్రామిక, సేవారంగాల వృద్ధి ఎక్కువ ఉండటం & వ్యవసాయ రంగంలో ప్రభుత్వ పెట్టుబడులు తగ్గడం.

3. ఉపాధికల్పనలో వ్యవసాయ రంగం వాటా :-

- 1950-51లో వ్యవసాయ రంగం 72% మందికి ఉపాధి సందించగా, 2001 నాటికి అది 58% కి తగ్గింది.
- 2004-05 NSSO వారి 61వ రౌండ్ లో 52%కి తగ్గింది. అయినప్పటికీ నేటికీ సగం కంటే ఎక్కువ మంది వ్యవసాయంపైనే ఆధారపడుతున్నారు.
- భారత్ లో అతిపెద్ద ఫ్రైవేట్ రంగం వ్యవసాయ రంగం.
- అయితే వ్యవసాయదారుల శాతం తగ్గుతూ వ్యవసాయ శ్రామికుల శాతం పెరగడం ఆందోళనాంశం.

4. అంతర్జాతీయ వ్యాపారంలో వ్యవసాయ రంగం వాటా :-

- ఎగుమతుల్లో వ్యవసాయ ఎగుమతుల వాటా :

2008-09	→ 10.22%
2009-10	→ 10.59%

- దిగుమతుల్లో వ్యవసాయ దిగుమతుల వాటా :

2008-09	→ 2.7%
2009-10	→ 4.38%

- వ్యవసాయ ముడిసరుకులతో తయారైన వస్తువుల ఎగుమతులు 20% కలవు. ఫలితంగా వ్యవసాయం, తత్సంబంధ ఎగుమతులు మొత్తం ఎగుమతుల్లో 30% కలవు.

5. పరిశ్రమలకు ఆధారం :-

- వస్త్ర, జనపనార, పంచదార, వనస్పతి పరిశ్రమలకు ముడిసరుకు వ్యవసాయ రంగమే అందిస్తోంది.
- చేనేత, స్పిన్నింగ్, ఆయిల్ మిల్స్, రైస్ మిల్స్ వంటి కుటీర, చిన్న పరిశ్రమలు వ్యవసాయంపైనే ఆధారపడ్డాయి.
- మొత్తం జాతీయ పారిశ్రామికోత్పత్తుల్లో 40% వ్యవసాయాధారిత పారిశ్రామికోత్పత్తులే.

6. ఆహారధాన్యాల సరఫరా :-

- పెరిగే జనాభాకు ఆహారధాన్యాలను వ్యవసాయ రంగమే అందిస్తోంది.
- ఉదా: 1951 ఆహారధాన్యాల ఉత్పత్తి → 50.8 M.T.
 2009-10 ఆహారధాన్యాల ఉత్పత్తి → 218 (4 రెట్లుకు పైగా పెరిగింది)
 2010-11 ఆహారధాన్యాల ఉత్పత్తి → 241

7. ప్రణాళికల రూపకల్పన :-

- ప్రణాళిక రూపకల్పనలో వ్యవసాయ రంగానికి అధిక ప్రాత్ర కలదు.
- ఉదా: 1st Plan లో వ్యవసాయంపై కేటాయింపులు 31%. 11వ ప్రణాళికలో 18.5% కేటాయించేను.
 11th Plan లో 9% వృద్ధి సాధించాలంటే వ్యవసాయ రంగంలో 4% వృద్ధిని సాధించాలని లక్ష్యం నిర్దేశించేను.

8. ఇతర అంశాలు :

- దేశంలో రవాణా అభివృద్ధి; బ్యాంకింగ్ రంగ అభివృద్ధి; పశుసంపద అభివృద్ధి; బడ్డెట్ల రూపకల్పనకూ; వ్యవసాయ రంగం దోహదపడును.
- భారత ఆర్థిక వ్యవస్థకు వెన్నెముక వ్యవసాయ రంగం.
- నేటికీ భారత ఆర్థిక వ్యవస్థను వ్యవసాయ ప్రధాన ఆర్థిక వ్యవస్థగానే పిలుస్తారు.

పంట కాలాలు :

1. ఖరీఫ్ : July - October (వరి, ప్రత్తి, చెరుకు, వేరుశనగ)
2. రబీ : October - Mar/Apr (గోధుమ, బార్లీ,...)
3. జియద్ : March - June (Ex:- Watermelon, Vegetables, Cucumber) 'వేసవికాలపు పంట' అంటారు.

ఆహార ధాన్యాల ఉత్పత్తి :

	MTs
1950-51	→ 50.8
2000-01	→ 196
2001-02	→ 213
2004-05	→ 198
2007-08	→ 230.8
2008-09	→ 234.4
2009-10	→ 218
2010-11	→ 241.5%

- ⇒ ఆహారధాన్యాల ఉత్పత్తిని పరిశీలిస్తే స్థిరత్వం లోపించినట్లు కనిపిస్తోంది. అనగా ఒడిదుడుకులు ఉన్నవి.
- ⇒ ఋతుపవనాలు అనుకూలంగా వున్న సం॥లో ఆహారధాన్యాల ఉత్పత్తి అధికంగాను, వర్షాలు తక్కువగా వున్న సం॥లో ఉత్పత్తి తక్కువగా కనిపిస్తోంది.
- ⇒ ఆహారధాన్యాలు 2 రకాలు :
 1. కాయధాన్యాలు [Cereals]
 2. పప్పుధాన్యాలు [Pulses]

కాయధాన్యాలు : వరి, గోధుమ, ముతకధాన్యాలు (జొన్న, మొక్కజొన్న, బార్లీ)
 పప్పుధాన్యాలు : కంది, పెసర, మినుములు...

మిలియన్ టన్నుల్లో

అహారధాన్యాలు	2008-09	2009-10	2010-11(4th)
ఎ) కాయధాన్యాలు →	219	204	223.31
1. వరి	99	89	95.3
2. గోధుమ	80.5	80.8	85.9
3. ముతకధాన్యాలు	39.4	33.5	42.3
బి) పప్పుధాన్యాలు →	14.6	14.6	18.09
మొత్తం ఉత్పత్తి →	234.4	218	241.4

➤ ఆహార ధాన్యాల ఉత్పత్తిలో అధిక ఉత్పత్తి (వరుస క్రమంలో) :

1. వరి
2. గోధుమ
3. ముతక ధాన్యాలు

వాణిజ్య పంటలు :

⇒ వాణిజ్య పంటలు స్వయం వినియోగానికి గాక, వర్తకానికి, ద్రవ్యాన్ని అర్జించుటకుపయోగపడును.

⇒ వాణిజ్య పంటలు '5' రకాలు:

1. నూనె గింజలు : వేరుశనగ, ఆముదం, సన్‌ఫ్లవర్
2. Sugar Crops : చెరుకు, బీట్
3. Fibre Crops : జనపనార, పత్తి
4. Narcotic Crops : పొగాకు
5. Beverage Crops : Tea, Coffee

ప్రణాళికల్లో వ్యవసాయంపై పెట్టుబడులు :

ప్రణాళిక	వ్యవసాయంపై పెట్టుబడి	మొత్తం ప్రణాళికా పెట్టుబడి	వ్యవసాయపెట్టుబడి శాతం
1	600 Cr	1960 Cr	31%
2	950 Cr	4670 Cr	20%
3	-	-	21%
4	-	-	24%
5	-	-	22%
6	-	-	24%
7	-	-	23%
8	-	-	21%
9	-	-	20%
10	3,27,250 Cr	16,18,460 Cr	20%
11	6,74,105 Cr	36,44,720 Cr	18.5%

- 1st Plan లో వ్యవసాయరంగంపై అత్యధికంగా 31% నిధులు కేటాయించారు.
- 2-10వ ప్రణాళికల మధ్యలో వ్యవసాయరంగంపై కేటాయింపులు 20-24% మధ్యలో కలవు.
- 11th Plan లో 18.5% మాత్రమే నిధులు కేటాయించారు. (అతి తక్కువ కేటాయింపు శాతం ఇదే).

ప్రణాళికలు - వ్యవసాయరంగం లక్ష్యాలు :

⇒ ప్రణాళికా కాలంలో వ్యవసాయోత్పత్తికి సంబంధించి కొన్ని లక్ష్యాలను ప్రస్తావించారు.

- ★ వ్యవసాయోత్పత్తిని పెంచుట.
- ★ ఉపాధి అవకాశాలు మెరుగుపర్చుట.
- ★ భూమిపై జనాభా ఒత్తిడిని తగ్గించుట.
- ★ గ్రామీణ ప్రాంతాల్లో అసమానతలు తగ్గించుట.

⇒ అయితే ప్రణాళికా కాలంలో మొదటి లక్ష్యానికి ప్రాధాన్యమిచ్చి మిగిలినవాటిని విస్మరించేను.

వివిధ ప్రణాళికల్లో ఆహారధాన్యాల లక్ష్యం - సాధించినది : (మిలియన్ టన్నులలో)

ప్రణాళిక	లక్ష్యం	సాధించినది
1	62	67
2	81	80
3	100	72
4	129	104
5	125	132
6	154	146
7	180	171
8	210	199
9	234	211
10	230	212

- ⇒ 1st Plan లో ఆహారధాన్యాల లక్ష్యం 62 MTs కాగా, సాధించినది 67MTs.
- ⇒ 3rd Plan లో ప్రణాళిక ప్రారంభం నాటి ఉత్పత్తిని కూడా సాధించలేకపోయాం.
- ⇒ 5th Plan లో లక్ష్యం 125 MTs కాగా, సాధించినది 132 MTs. అంటే 1st & 5th Plans లో ఆహారధాన్యాల లక్ష్యం కంటే ఎక్కువగా సాధించడమైంది.
- ⇒ 1983-84లో 152 మిలియన్ టన్నుల ఆహారధాన్యాల ఉత్పత్తి జరిగింది. అందుచే ప్రభుత్వం దాన్ని “రెండవ హరిత విప్లవం” గా పేర్కొంది.
- ⇒ “మొదటి హరితవిప్లవం” 1967-68లో సంభవించి పంజాబ్, హర్యానా, పశ్చిమ ఉత్తరప్రదేశ్ లకు పరిమితం కాగా; “రెండవ హరిత విప్లవం” తూర్పు, మధ్య రాష్ట్రాలకూ; తూర్పు ఉత్తరప్రదేశ్ లకు, బెంగాల్, బీహార్, ఒరిస్సాలకు వ్యాపించింది.

ప్రణాళికలు- వ్యవసాయరంగ వృద్ధిరేట్లు :

Plan:	1	2	3	4	5	6	7	8	9	10
వృద్ధి:	4.1	4.0	1.4	2.9	4.2	3.8	3.5	3.9	2.1	2.1

⇒ ప్రణాళికల్లో వ్యవసాయరంగ వృద్ధిరేటు పరిశీలిస్తే :

1st Plan 4.1%

5th Plan 4.2% (అత్యధికం)

అతి తక్కువగా వ్యవసాయ వృద్ధిరేటు (1.4%) 3rd Plan లో నమోదు.

10th Plan లో వ్యవసాయ వృద్ధిరేటు లక్ష్యం 4% కాగా, అంతకంటే తక్కువ సాధించడమైనది (2.1%).

భారత వ్యవసాయరంగం అక్షణాలు :-

- ⇒ భారత వ్యవసాయం రుతుపవనాలతో జూదం వంటిది. ఇప్పటికీ 60% సేద్యభూమి వర్షంపైనే ఆధారపడి ఉంది.
- ⇒ మెట్టభూమి సేద్యం సంపూర్ణంగా లేదు.

- ⇒ వ్యవసాయ రంగంలో ప్రభుత్వ పెట్టుబడులు తగ్గతూ వస్తున్నాయి.
- ⇒ భూ సంస్కరణల వైఫల్యం.
- ⇒ “నూతన వ్యవసాయ వ్యూహం” కొన్ని పంటలకే పరిమితం.
- ⇒ కౌలుదార్ల దోపిడీ తగ్గలేదు.
- ⇒ వ్యవసాయాభివృద్ధిలో సంతృప్తి లేదు.
- ⇒ వ్యవసాయ రంగంలో శ్రామిక, వ్యవసాయ ఉత్పాదకత తక్కువ.
- ⇒ భారత్ లో అతిపెద్ద అవ్వవస్థీకృత రంగం వ్యవసాయ రంగమే.
- ⇒ 2002 నుండి వ్యవసాయ రంగాన్ని "Prime Moving Force" గా గుర్తించారు.

భారత వ్యవసాయ ఉత్పాదకత :

⇒ భారత ఆర్థిక వ్యవస్థకు వ్యవసాయ రంగం వెన్నెముక అయినప్పటికీ వ్యవసాయ రంగంలో హెక్టార్ దిగుబడి తక్కువగా ఉంది.

1. ఆహారధాన్యాలు (క్వింటాల్స్ లో) 1950-51 2008-09

ఎ) వరి	7.1	22
బి) గోధుమ	6.6	28.9
సి) ముతక ధాన్యాలు	4.3	14.2
డి) పప్పుధాన్యాలు	4.0	6.5

2. ఆహారేతర పంటలు

ఎ) నూనె గింజలు	5.2	10.2
బి) చెఱకు(టన్నుల్లో)	34	62
సి) పత్తి (కేజీలు)	95	419
డి) బంగాళాదుంప (క్వింటాల్స్ లో)	66	180

- భారత్ లో ఆహారధాన్యాల ఉత్పత్తి సగటు దిగుబడి హెక్టార్ కు పెరుగుతూ వచ్చింది.
- వరి హెక్టార్ దిగుబడి 1950-51 నుండి 2008-09 మధ్య 7 నుండి 22 క్వంటాల్స్ కు పెరిగింది.
- గోధుమ ఇదే కాలంలో 6.6 నుండి 29 క్వంటాల్స్ కు పెరిగింది. అంటే వరి ఉత్పాదకత కంటే గోధుమ ఉత్పాదకత ఎక్కువగా నమోదైంది.
- పప్పు ధాన్యాల ఉత్పాదకత 4 నుండి 6.5 క్వంటాల్స్ కే పెరిగింది. అనగా పప్పుధాన్యాల ఉత్పాదకత తక్కువగా పెరిగింది.
- ఆహారేతర పంటల్లో ప్రత్తి ఉత్పాదకత, బంగాళాదుంప ఉత్పాదకత ఎక్కువగా పెరిగింది.
- భారత్ లో హెక్టార్ కొచ్చే దిగుబడి పెరిగినప్పటికీ ప్రపంచంలోని సగటు దిగుబడితో పోల్చినా, గరిష్ట దిగుబడి గల దేశాలతో పోల్చినా భారత దిగుబడి అల్పంగా ఉంది.

ఉదా: ఈజిప్ట్ వరి దిగుబడి హెక్టార్ కు 94 క్వంటాల్స్.

ఈజిప్ట్ వరి దిగుబడిలో భారత్ 1/4 వంతు మాత్రమే ఉత్పత్తి చేయగలుగుతోంది. ప్రపంచంలో వరి, గోధుమ ఉత్పత్తిలో తొలిస్థానంలో గల చైనాతో పోల్చినా భారత దిగుబడి తక్కువే.

- భారత్ లో వివిధ పంటల Potential Yielding (సంభావ్యతా దిగుబడి)తో పోలిస్తే వాస్తవ దిగుబడి తక్కువగా ఉంది. అనగా సంభావ్యతా దిగుబడి కంటే వాస్తవ దిగుబడి తక్కువ.

అల్ప ఉత్పాదకతకు కారణాలు:

⇒ వ్యవసాయ రంగంలో ఉత్పాదకత తక్కువగా ఉండటానికి కారణాలు :

1. వ్యవస్థాపర కారణాలు
2. సాంకేతిక కారణాలు
3. ఇతర కారణాలు

1. వ్యవస్థాపర కారణాలు :

ఎ) భూస్వామ్య పద్ధతులు :

- ★ భారత్ లో కౌలుదారీ విధానం అధికంగా ఉండటం, కౌలు భద్రత లేకపోవడం వల్ల వ్యవసాయంపై శ్రద్ధ చూపలేదు.

Note: స్వాతంత్ర్యానంతరం మధ్యవర్తుల్ని నిర్మూలించినప్పటికీ కౌలుదారీ విధానాన్ని నిర్మూలించ వీలుకాలేదు.

బి) చిన్న కమతాలు:

- ★ భారత్ లో సగటు కమతం చాలా తక్కువ.
- ★ 2001 నాటికి 1.32 హెక్టార్లు మాత్రమే కలదు.
- ★ ఆస్ట్రేలియాలో 1990 హెక్టార్లు, అమెరికాలో 158 హెక్టార్లు కలవు.
- ★ భారత్ లో చిన్న కమతాలుండుటచే ఆధునిక పద్ధతులు ప్రవేశపెట్టలేకపోవడం వల్ల ఉత్పాదకత తక్కువగా ఉంది.

2. సాంకేతిక కారణాలు :-

ఎ) పురాతన పద్ధతులు :

- ★ ఇప్పటికీ పశువులు, చెక్కనాగళ్లు, కొడవళ్లు వంటి పనిముట్లతోనే సేద్యం చేయటం వల్ల; ఆధునిక ఉత్పత్తి పద్ధతులు ఉపయోగించకపోవడం వల్ల వ్యవసాయ ఉత్పాదకత తక్కువగా ఉంది.

బి) నీటిపారుదల సౌకర్యాల కొరత :

- ★ ఎక్కువ సేద్యభూమి వర్షంపై ఆధారపడటం కూడా కారణమే.

3. ఇతర కారణాలు :

- ★ జనాభా పెరిగి కమతాల విభజన, విఘటన జరుగుట.
- ★ గ్రామీణ వాతావరణం ప్రోత్సాహకరంగా లేకుండుట.
- ★ వ్యవసాయ సేవల లోపం.

⇒ వ్యవసాయ రంగంలో ఉత్పాదకతను పెంచేందుకు వ్యవస్థాపరమైన మార్పులు తీసుకురావాలని గున్నార్ మిర్డల్, జాకోబి వంటివారి అభిప్రాయం. ఈ వ్యవస్థాపరమైన మార్పులే 'భూ సంస్కరణలు'.

⇒ వ్యవసాయ ఉత్పాదకతను పెంచేందుకు సాంకేతిక మార్పులవసరమని లూయిస్, బ్లాంకెన్ బర్గ్ల అభిప్రాయం. ఈ సాంకేతిక మార్పులునే "నూతన వ్యవసాయ వ్యూహం" (హరిత విప్లవం) అంటారు.

భూ సంస్కరణలు [Land Reforms]

⇒ వ్యవసాయ రంగంలో ఉత్పాదకత పెంచేందుకు భూవ్యవస్థలో అవసరమయిన మార్పులు తీసుకురావడమే భూ సంస్కరణలు"

⇒ **UNO నిర్వచనం:** "కౌలుదారుల, ఉపాంతరైతుల, వ్యవసాయకూలీల ప్రయోజనాల దృష్ట్యా భూమిని పునః పంపిణీ చేయడమే భూ సంస్కరణలు".

⇒ **ప్రణాళికా సంఘం :** "వ్యవసాయాభివృద్ధి కోసం భూమి మీద చేపట్టే ఏ సంస్కరణలైనా భూసంస్కరణలే".

⇒ "వ్యవసాయాభివృద్ధిని సాధించే ఉద్దేశంతో సమానత్వం, సాంఘిక న్యాయం ఆధారంగా గ్రామీణ ఆర్థిక వ్యవస్థను పునర్నిర్మించడాన్ని భూ సంస్కరణలుగా పేర్కొనవచ్చు.

ఆశయాలు :

- ★ వ్యవసాయాభివృద్ధికి గల ఆటంకాలను తొలగించి దోపిడీని నిర్మూలించి సాంఘిక న్యాయాన్నందించుట.

ఆవశ్యకత :

- ★ వ్యవసాయాభివృద్ధి, ఉత్పాదకతను పెంచుట.
- ★ ఆర్థికాభివృద్ధిని సాధించుట.
- ★ సాంఘిక న్యాయ సాధనకు భూసంస్కరణలు అవసరం.

లక్ష్యాలు :-

* 1949లో కుమరప్ప అధ్యక్షతన అఖిలభారత కాంగ్రెస్ వ్యవసాయ సంస్కరణల కమిటీని భూ యాజమాన్యంలోని అసమానతల అధ్యయనానికి నియమించెను. దీని ఆధారంగా కొన్ని లక్ష్యాలు నిర్దేశించారు.

- దోపిడీ నిర్మూలన.
- దున్నేవాడికి భూమి హక్కు కల్పించుట.
- వ్యవసాయోత్పత్తులను పెంచుట.
- సాంఘిక న్యాయాన్ని కల్పించుట.

భూ సంస్కరణల పరిధి :

మన దేశంలో అధికారికంగా భూ సంస్కరణల చట్టాలు అమలయ్యాయి.

1. మధ్యవర్తుల తొలగింపు చట్టం
2. కౌలుదారీ చట్టం
3. కమతాలపై గరిష్ట పరిమితి చట్టం
4. కమతాల సమీకరణ

1. మధ్యవర్తుల తొలగింపు :

ఎ) జమిందారీ/శాశ్వత శిస్తు నిర్ణయ పద్ధతి.

⇒ 1793- లార్డ్ కారన్ వాలీస్ దీన్ని ప్రవేశపెట్టెను.

⇒ ప్రారంభంలో బెంగాల్, బీహార్, ఒరిస్సాలలో ప్రవేశపెట్టినప్పటికీ తర్వాత 57% సేద్యభూమికి విస్తరించారు.

బి) మహల్వారీ పద్ధతి.

⇒ ముస్లిం సాంప్రదాయాలకనుగుణంగా ఆగ్రా, అవధ్ ప్రాంతాల్లో విలియం బెంటింక్ కాలంలో ప్రవేశపెట్టారు.

⇒ గ్రామాల్లో శిస్తు వసూళ్ల హక్కు కొన్ని కుటుంబాల సమూహాలకివ్వబడింది.

⇒ ఆ కుటుంబ సమూహాల పెద్ద భూమిశిస్తు వసూలు చేసి, ప్రభుత్వానికి చెల్లించి కొంత కమిషన్ పొందుతాడు.

⇒ 5% సేద్యభూమి ఈ పద్ధతి క్రింద ఉండేది.

సి) రైత్వారీ పద్ధతి

⇒ 1792- థామస్ మన్రో, రీడ్లు మద్రాస్, ముంబయ్ ప్రాంతాల్లో దీన్ని ప్రవేశపెట్టారు.

⇒ దీనిలో రైతులే ప్రభుత్వానికి ప్రత్యక్షంగా శిస్తు చెల్లిస్తారు.

⇒ 38% సేద్య భూమి దీని క్రింద ఉండేది.

స్వాతంత్ర్యానంతరం మధ్యవర్తులను తొలగించాలనే ఉద్దేశంతో 1948లో మధ్యవర్తుల తొలగింపు చట్టం చేశారు. 1960 నాటికి దేశమంతటా మధ్యవర్తులను తొలగించుటవల్ల 2 కోట్లమంది కౌలుదారులు 17.5 కోట్ల ఎకరాల భూమికి యజమానులయ్యారు. జమిందార్లకు ప్రభుత్వం 670 కోట్ల రూ॥లు నష్ట పరిహారం చెల్లించింది.

2. కౌలు సంస్కరణలు :-

కౌలుదార్లు 3 రకాలు.

1. జిరాయితీ హక్కులున్నవారు/శాశ్వత కౌలుదార్లు.
2. ఏ హక్కులూ లేనివారు.
3. ఉపకౌలుదార్లు

⇒ వీరిలో 2,3 వర్గాల వారికి ఎలాంటి రక్షణ ఉండదు.

⇒ కౌలుదార్ల సమస్యలు పరిష్కరించేందుకు 3 రకాల సంస్కరణలు చేపట్టారు.

ఎ) కౌలు పరిమాణం :

★ మొత్తం పంట ఉత్పత్తిలో కౌలు పరిమాణం 20-25% మించి ఉండరాదని ప్రణాళికా సంఘం సూచన. దీనికనుగుణంగా రాష్ట్రాలు చట్టాలు చేశాయి.

ఉదా: కేరళ: 1/4 వ వంతు

ఆంధ్రప్రదేశ్: 25-30% (పల్లపు ప్రాంతాలు)

20-25% (మెట్ట ప్రాంతాలు)

పంట ఉత్పత్తిలో కౌలు ఉండాలని చట్టాలు చేశాయి.

బి) కౌలు భద్రత :

★ కౌలుదారుడు సకాలంలో శిస్తు చెల్లిస్తున్నంత కాలం తొలగించే వీలేకుండా చట్టాలు చేశారు.

★ అయితే సొంత సేద్యానికి కౌలుదారు నుండి భూమి తీసుకోవచ్చు.

సి) కౌలుదార్లకు యాజమాన్య హక్కులు కల్పించుట :

★ భూ సంస్కరణల ప్రధానోద్దేశం 'దున్నేవాడికి భూమినందించుట'.

★ దీన్ని దృష్టిలో పెట్టుకొని కౌలుదారుడు భూమిపై యాజమాన్య హక్కులు పొందే చట్టాలు చేశారు.

★ పశ్చిమ బెంగాల్ ప్రభుత్వం కౌలుదార్లకు పూర్తి యాజమాన్య హక్కులు కల్పించింది. అయితే ఆంధ్రప్రదేశ్ లో ఇది అమలుకాలేదు.

★ దేశ వ్యాప్తంగా 6.32 మిలియన్ హెక్టార్ల భూమిపై 12.4 మిలియన్ కౌలుదార్లకు యాజమాన్య హక్కులు సంక్రమించాయి.

3. కమతాల గరిష్ట పరిమితి చట్టం :

⇒ దేశంలో భూగరిష్ట పరిమితి చట్టం అమలుచేసిన తొలి రాష్ట్రం - కేరళ.

⇒ ఆంధ్రప్రదేశ్ లో భూగరిష్ట పరిమితి చట్టం 1973లో చేయబడి 1975 జనవరి 1న అమల్లోకి వచ్చింది.

ముఖ్యాంశాలు :

ఎ) గరిష్ట పరిమితి వర్తించే యూనిట్ :

★ ఒక కుటుంబాన్ని యూనిట్ గా తీసుకొని గరిష్ట పరిమితి నిర్ణయిస్తారు. కుటుంబమనగా; భార్య, భర్త, అవివాహిత సంతానం.

★ కుటుంబ సభ్యులు 5 గురిని మించితే ప్రతీ సభ్యునికీ 1/5 వంతు చొప్పున పరిమితి పెంచవచ్చు. ఇది సాధారణ పరిమితికి రెట్టింపు కాకూడదు.

బి) గరిష్ట పరిమితి :

★ నీటిపారుదల సౌకర్యాలుండి సం||కు రెండు పంటలు పండే భూమికి గరిష్ట పరిమితి 10-18 ఎకరాలు.

సం||కు ఒకే పంట పండే భూమికి గరిష్ట పరిమితి 27 ఎకరాలు.

భూసారం ఒకే తీరులేని మెట్టభూముల గరిష్ట పరిమితి 54 ఎకరాలు.

ఇసుక నేలల విషయంలో మెట్ట భూముల గరిష్ట పరిమితి 54 ఎకరాలు మించవచ్చు.

Note: ప్రభుత్వ నీటిపారుదల గల భూమి 1 ఎకరం = ప్రైవేట్ నీటిపారుదల భూమి 1 1/4 ఎకరం

ఆంధ్రప్రదేశ్ లో మాగాణి భూముల విషయంలో గరిష్ట పరిమితి 10-27 ఎకరాలు.

మెట్టభూముల విషయంలో గరిష్ట పరిమితి 35-54 ఎకరాలు.

⇒ 2004 నాటికి 7.32 MH భూమిని మిగులు భూమిని ప్రకటించగా, పంపిణీ చేసినది 5.4 MH భూమి.

⇒ మిగులు భూమి పంపిణీ విషయంలో :

- సొంత వ్యవసాయానికై భూమిని తీసుకొన్నందున తొలగించబడ్డ కౌలుదార్లు;

- లాభసాటి కమతాల ఏర్పాటుకై చిన్న కమతాల వారికి;

- సన్నకారు రైతులకు;

- భూమిలేని వ్యవసాయ కూలీలకు; ప్రాధాన్యమివ్వాలి. దీనిలో SC,ST లకు ప్రాధాన్యమివ్వాలి.

మినహాయింపులు :

- ★ తేయాకు, రబ్బరు, కాఫీ వంటి తోటపంటలకు;
- ★ సహకార వ్యవసాయ క్షేత్రాలకు;
- ★ మత, విద్య త్రుష్టుల భూములకు;
- ★ పంచదార పరిశ్రమ అధీనంలో వున్న చెరుకు పండించే భూములకు; మినహాయింపునిచ్చారు.

చట్టం అమలులో సమస్యలు :-

- ★ చట్టం ఏర్పాటుకూ, ఆచరణకూ మధ్య కాలవ్యవధి, అక్రమ బదలాయింపులు, మినహాయింపులెక్కువగా ఉండటం, కోర్టుల జోక్యం మొదలైనవి.

4. కమతాల సమీకరణ :-

- ⇒ చిన్న కమతాల వల్ల ఏర్పడే సమస్యల పరిష్కారానికి ఇదొక మార్గం.
- ⇒ ఒక వ్యక్తికి వేర్వేరు ప్రదేశాల్లో వున్న భూమిని ఏక ఖండంగా ఒక దగ్గరకు సమీకరించుటయే 'కమతాల సమీకరణ'.
- ⇒ దీనిని రైతులు స్వచ్ఛందంగా/ప్రభుత్వ జోక్యంతో చేయవచ్చు.
- ⇒ భారత్ లో కమతాల సమీకరణ 1951-52లో ప్రారంభం అయింది.
M.P., U.P., మహారాష్ట్రలలో కమతాల సమీకరణ వేగంగా జరిగింది.
A.P. లో ఇది అమలు కాలేదు.
- ⇒ 2007-08 నాటికి 52% కమతాల సమీకరణ కార్యక్రమం పూర్తయింది.

భూ సంస్కరణల అమలులో వైఫల్యానికి గల కారణాలు :

1. రాజకీయ సంకల్పం కొరత
 2. పేదవర్గం నుండి ఒత్తిడి లేకపోవడం
 3. ఉద్యోగి బృందం భూస్వాములకు సహకరించుట
 4. కోర్టుల జోక్యం
 5. భూమి రికార్డులు సక్రమంగా లేకపోవడం
 6. పరిపాలనా యంత్రాంగం కొరత
- ⇒ భారత్ లో భూ సంస్కరణలన్నింటిలోకి మధ్యవర్తుల తొలగింపు కార్యక్రమమే కొంత విజయవంతమైంది.
 - ⇒ దేశంలో భూ సంస్కరణల అమల్లో ముందున్న రాష్ట్రాలు:

ఎ) పంజాబ్ బి) హర్యానా సి) మహారాష్ట్ర డి) ఉత్తరప్రదేశ్ ఇ) ప.బెంగాల్

“రాష్ట్రాలు అధికారికంగా భూసంస్కరణలను అంగీకరించినా ఆచరణలో తిరస్కరించినవి”- లెడెన్ జినెస్కీ వ్యాఖ్యానం.

భూదానోద్యమం :

- ⇒ ఆచార్య వినోబాభావే 1951లో పోచంపల్లి (నల్గొండ-ఆం.ప్ర.) లో భూదానోద్యమం కార్యక్రమం ప్రారంభించారు.
- ⇒ భూమిని దానం చేసిన తొలివ్యక్తి : వి. రామచంద్రారెడ్డి
- ⇒ ఈ ఉద్యమానికి శ్రమదానం, సంపత్తిదానం, బుద్ధిదానం కలిపి “సర్వోదయ” కార్యక్రమాన్ని వినోబాభావే ప్రారంభించారు.

హరిత విప్లవం (లేదా) నూతన వ్యవసాయ వ్యూహం

- స్వాతంత్ర్యం వచ్చిన ప్రారంభంలో PL -480 క్రింద అమెరికా నుండి ఆహారధాన్యాలు (గోధుమ) భారత్ దిగుమతి చేసుకునేది.
- అనగా ఆహారధాన్యాలకై విదేశాలపై ఆధారపడేది.
- మెక్సికోలో 1960 తొలిదశకంలో హరిత విప్లవం ప్రారంభం.
- అమెరికన్ వ్యవసాయ శాస్త్రవేత్త నార్మన్ బోర్లాగ్ రాక్ ఫెల్లర్ ఫౌండేషన్ స్కాలర్ షిప్ సహకారంతో మెక్సికోలో గోధుమ వంగడాలపై పరిశోధనలు చేశారు.

- ఫలితంగా అధిక దిగుబడినిచ్చే గోధుమ వంగడాలు రూపొందించారు. అందుచే బోర్లాగ్‌ను “హరిత విప్లవ పితామహుడు”గా పిలుస్తారు.
- భారత్‌లో ఇది స్వామినాథన్ ఆధ్వర్యంలో జరగడం వల్ల స్వామినాథన్‌ను “భారత హరిత విప్లవ పితామహుడు”గా పిలుస్తారు.
- వ్యవసాయోత్పత్తిని పెంచేందుకు 1966 ఖరీఫ్ సీజన్‌లో భారత్‌లో HYVP (High Yield Variety Program) ను ప్రారంభించారు.
- 1968-జర్మనీలో అంతర్జాతీయ అభివృద్ధి సమావేశంలో వ్యవసాయోత్పత్తిలో వచ్చిన ఈ ఆకస్మిక పెరుగుదలను సూచిస్తూ విలియం S. గాండ్ “హరిత విప్లవం” అనే పదాన్ని ఉపయోగించెను.

నిర్వచనం :

⇒ వ్యవసాయ రంగంలో ఉత్పత్తిని పెంచేందుకు అధిక దిగుబడినిచ్చే వంగడాలను, ఇతర వ్యవసాయ ఉత్పాదకాలను ఉపయోగించి, రైతుల్లో నవచైతన్యాన్ని కల్పించి జీవనాధార వ్యవసాయాన్ని పరిశ్రమగా మార్చే మార్పుల సమాహారమే “హరిత విప్లవం”.

1. IADP :- (Intensive Agriculture Districts Programme):-

- ★ 1960-61లో Ford foundation సూచనల మేరకు దీన్ని ప్రారంభించారు.
- ★ మేలురకపు విత్తనాలు, రసాయన ఎరువులు, క్రిమి సంహారక మందులు, నూతన యంత్రాలు, పరపతి సదుపాయాలనుపయోగించి వ్యవసాయ రంగంలో అధిక ఉత్పత్తి సాధించేందుకు 7 జిల్లాల్లో ఫైలట్ కార్యక్రమం ప్రారంభించారు.

వరి: పశ్చిమ గోదావరి → A.P. గోధుమ: లుధియానా → పంజాబ్
 షాహాబాద్ → బీహార్ అలీఘర్ → ఉత్తరప్రదేశ్
 రాయపూర్ → MP జొన్నపంట: పాలీ → రాజస్థాన్
 తంజావూర్ → TN

- ★ వీటిలో గోధుమ ఉత్పత్తిలో అధికవృద్ధి కనిపించినది.
- ★ వ్యవసాయోత్పత్తికి దోహదపడే ఉత్పాదకాలన్నింటినీ ఒక Package రూపంలో అందించుట వల్ల దీన్ని "Package Programme" అని కూడా అంటారు.

2. IAAP (Intensive Agriculture Area Programme – 1965):-

- IADP విజయవంతం కావడంతో IAAP ని 114 జిల్లాల్లో విస్తరించారు.
- A.P. (ఉభయ గోదావరి జిల్లాలు, కృష్ణా, గుంటూర్, వరంగల్, కరీంనగర్, మహబూబ్‌నగర్) లో 117 బ్లాకులలో అమలుచేశారు.

3. HYVP (High Yield Variety Programme):-

- అధిక దిగుబడినిచ్చే విత్తనాల కార్యక్రమాన్ని 1966 ఖరీఫ్ సీజన్‌లో భారత్‌లో ప్రవేశపెట్టారు.
- మెక్సికోలో అభివృద్ధి చేసిన గోధుమ విత్తనాలు: మిరాకిల్ వీట్, లెర్మారోజా, సొనారా-64, కళ్యాణ్, PV-18
- తైవాన్‌లో అభివృద్ధి చేసిన వరి వంగడము : తైచుంగ్ నేటివ్
- సిలోన్‌లో అభివృద్ధి చేసిన వరి విత్తనము : H-4
- మలేషియా అభివృద్ధి చేసిన వరి విత్తనము : మసూరి
- అంతర్జాతీయ వరి పరిశోధనా సంస్థ అభివృద్ధి చేసిన వరి వంగడాలు: IR-8, IR-3, IR-67
- Indian Research Institute అభివృద్ధి చేసిన వరి వంగడాలు: జయ, పద్మ, 1001
- పైన పేర్కొన్న వివిధ రకాల విత్తనాలు భారత్‌లో ఉపయోగించారు.

4. రసాయన ఎరువులు, క్రిమి సంహారకాలు:-

- సహజ ఎరువులకు బదులు కృత్రిమ ఎరువులు, క్రిమి సంహారకాలు ఉపయోగించారు.

5. నీటి పారుదల సదుపాయాలు:-

- హరిత విప్లవంలో అనుకున్న ఫలితాలు రావాలంటే సొంత నీటివనరులు కల్పించుకోవాలి.

6. పరపతి సదుపాయాలు, యాంత్రీకరణ :-

- హరిత విప్లవంలో ఉత్పాదకాలు ఖరీదవడం వల్ల బ్యాంకులు పరపతిని అందించాయి.
- నూతన యంత్రాలైన ట్రాక్టర్స్, హార్వెస్టర్స్, ప్లాంటేషన్ యంత్రాలు, పంపుసెట్లు, Sprayers వంటి పరికరాలనుపయోగించారు.

- ⇒ 1963 - National Seed Corporation స్థాపన.
- ⇒ 1965 - Agro Industries Corporation స్థాపన.

హరిత విప్లవం - ప్రభావాలు :

A) ధనాత్మక ప్రభావం:

1. ఉత్పత్తి పెరుగుట :

గోధుమ, వరి, జొన్న, మొక్కజొన్న, బాజ్రా పంటల విషయంలో హరిత విప్లవం మంచి ప్రభావం చూపింది.

	1950-51(మి.టన్నులు)	2007-08(మి.టన్నులు)	పెరిగినది (రెట్లలో)
1. ఆహార ధాన్యాలు	51	230	4.5
ఎ) వరి	21	96.7	4.6
బి) గోధుమ	6	78.6	13
2. నూనె గింజలు	5	29	5.8
3. చెరుకు	57	348	6
4. ప్రత్తి	3	25.8	8.6
5. జనుము	3	11.2	3.5
6. బంగాళాదుంప	3	24	8

★ అన్నింటిలోకి గోధుమ ఉత్పత్తి పెరుగుదల అధికంగా 13 రెట్లు కనిపిస్తోంది.

★ ప్రత్తి, బంగాళాదుంపలు కూడా 8 రెట్లుపైగా కనిపిస్తోంది.

★ వరిలో గోధుమ శాతాన్ని పరిశీలిస్తే :

1960-61 → వరి ఉత్పత్తిలో గోధుమ ఉత్పత్తి 31% కాగా

2009-10 → వరి ఉత్పత్తిలో గోధుమ ఉత్పత్తి 90%కి పెరిగింది.

★ హరిత విప్లవం పప్పుధాన్యాలపై పెద్దగా ప్రభావం చూపలేదు.

	కాయధాన్యాలు	పప్పుధాన్యాలు	మొత్తం ఆహారధాన్యాలు
1950-51	84%	16%	100%
2007-08	94%	6%	100%.

- మొత్తం ఆహారధాన్యాల్లో కాయధాన్యాల నిష్పత్తి పెరగగా పప్పుధాన్యాల నిష్పత్తి తగ్గుతోంది.

2. ఉత్పాదకత పెరుగుదల :

★ హరిత విప్లవం వల్ల ఉత్పాదకత పెరిగింది.

★ 1960-61లో హెక్టార్కు వరి ఉత్పాదకత 10 క్వింటాళ్లు.

2007-08 నాటికి హెక్టార్కు వరి ఉత్పాదకత 22 క్వింటాళ్లకు పెరిగింది.

2009-10లో వరి ఉత్పాదకత 21 క్వింటాళ్లు.

★ ఇదే కాలంలో గోధుమ ఉత్పాదకత 8.5 క్వింటాళ్లు నుండి 2009-10 నాటికి 28 క్వింటాళ్లకు పెరిగింది. అంటే వరి ఉత్పాదకత కంటే గోధుమ ఉత్పాదకత అధికంగా పెరిగింది.

3. వాణిజ్య పంటల ఉత్పత్తి పెరుగుదల:

★ 1973-74 వరకు హరిత విప్లవం వాణిజ్య పంటలపై ప్రభావం చూపలేదు. అందుచే ధరమ్ నారాయణ “వాణిజ్య పంటల పక్షపాతం”గా వర్ణించెను.

★ 1973-74 తర్వాత వాణిజ్య పంటల్లో పెరుగుదల ఏర్పడింది.

చెఱకు	6 రెట్లు
ప్రత్తి	8.6 రెట్లు
బంగాళాదుంప	8 రెట్లు ఉత్పత్తి పెరిగింది.

★ వాణిజ్య పంటల్లో అధిక పెరుగుదల బంగాళాదుంప & పత్తిలో కనిపిస్తోంది.

4. పంటల తీరులో మార్పు :

- ★ హరిత విప్లవ కాలంలో కాయధాన్యాల నిష్పత్తి పెరిగి, పప్పుధాన్యాల నిష్పత్తి తగ్గింది.
- ★ కాయ ధాన్యాల్లో వరి వాటా తగ్గగా, గోధుమ వాటా పెరిగింది.
- ★ ముతక ధాన్యాల వాటా కూడా తగ్గింది.

5. అనుబంధాలు:

- ★ హరిత విప్లవానికి పూర్వం వ్యవసాయానికి వెనుక అనుబంధాలుండేవి కావు.
- ★ హరిత విప్లవం వల్ల వ్యవసాయానికి ఉత్పాదకాలు అందిస్తూ ఎరువుల పరిశ్రమ, క్రిమిసంహారక మందుల పరిశ్రమ, విత్తనాలు & వ్యవసాయ పనిముట్లు తయారీ పరిశ్రమలు అభివృద్ధి చెందాయి.

6. ఉపాధి : హరిత విప్లవం వల్ల సం॥నకు 2-3 పంటలు పండించుట వల్ల ఉపాధి అవకాశాలు పెరిగాయి.

7. పేదరికం : హరిత విప్లవం వల్ల ప్రజల ఆదాయ స్థాయి పెరిగి పేదరిక స్థాయి తగ్గింది.

బి) ఋణాత్మక ప్రభావం:-

1. వ్యవసాయం పెట్టుబడిదారీ వ్యవసాయంగా మారింది.

- ★ వ్యవసాయ ఉత్పాదకాలు ఖరీదుగా ఉండటం వల్ల పెద్దరైతులు, భూస్వాములు, పారిశ్రామికవేత్తలు, వ్యాపారస్తులు, రిటైర్డ్ ఉద్యోగులు వ్యవసాయం చేయడం ప్రారంభించడంతో వ్యవసాయం ఖరీదైంది.
- ★ ఫలితంగా ధరలు పెరిగాయి.

2. కొన్ని పంటలకే పరిమితం.

- ★ హరిత విప్లవం పప్పుధాన్యాలకు విస్తరించలేదు.
- ★ కాయ ధాన్యాలలో కూడా ముతకధాన్యాలను విస్తరించెను. ముఖ్యంగా గోధుమ, వరి, జొన్న, మొక్కజొన్న, బాజ్రాలకే పరిమితమైంది.
- ★ రాక్ ఫెల్లర్ ఫౌండేషన్ వారు దీనిపై వ్యాఖ్యానిస్తూ :
“గోధుమ విమానాశ్రయం నుండి సరిగ్గా ఎగిరిందనీ; వరి ఎగరడానికి సిద్ధంగా ఉందనీ” పేర్కొనెను.

3. కొన్ని ప్రాంతాలకే పరిమితం.

- ★ పంజాబ్, హర్యానా, U.P, J & K, TN, AP లలో కొన్ని ప్రాంతాలకు పరిమితమైంది.
- ★ తూర్పు భారత్వైపు విస్తరించలేదు.

4. ఆదాయ అసమానతలు పెరిగినవి.

5. వ్యవస్థాపరమైన మార్పులకు ప్రాధాన్యత తగ్గిందని పార్థసారథి పేర్కొనెను.

6. ఉద్యోగావకాశాలు తగ్గినవి. జీవ సంబంధ, రసాయన మార్పులు కొంత వరకూ ఉపాధిని పెంచినా; శ్రమను ఆదాచేసే యాంత్రికపర మార్పులు నిరుద్యోగాన్ని పెంచాయని శ్రీవాత్సవ గారి అభిప్రాయం.

7. గ్రామీణ అశాంతి పెరిగింది.

- ★ పెద్ద భూస్వాములకు-చిన్న రైతులకూ; పెద్ద భూస్వాములూ-కొలుదాల్ల మధ్య; పెద్ద భూస్వాములు-వ్యవసాయ కూలీల మధ్య అంతరం పెరిగింది.
- ★ “భూస్వాములు కొలుదాల్లను తరిమివేయుట నిలిపివేయకపోతే హరిత విప్లవం ఎర్రగా మారగలదు” - లెడెన్ జినెస్కీ

8. హరిత విప్లవం వల్ల కొంత వరకూ విదేశీ మూలధనం, సాంకేతిక పరిజ్ఞానంపై ఆధారపడవలసి వస్తుంది.

9. పర్యావరణ సమస్యలు: కృత్రిమ ఎరువులు, క్రిమి సంహారకాలు ఉపయోగించుట వల్ల పర్యావరణ అసమతౌల్యం ఏర్పడటంతో పాటు, మనం తీసుకునే ఆహార పదార్థాలపై ప్రతికూల ప్రభావం కనబడింది.

10. పప్పుధాన్యాల సేద్యపు విస్తీర్ణం తగ్గుటచే వాటి ధరలు పెరిగి పేదవారికి లభ్యమయ్యే ప్రోటీన్ల పరిమాణం తగ్గింది.

సంస్కరణల తర్వాత వ్యవసాయరంగం వృద్ధిరేటు :-

సంస్కరణల తరువాత GDP వృద్ధిరేటు పెరుగుతున్నప్పటికీ వ్యవసాయ వృద్ధిరేటు తగ్గుచున్నది.

RAMAKRISHNA

తగ్గడానికి కారణాలు :

- ★ వ్యవసాయ రంగంలో ప్రభుత్వం చేసే పెట్టుబడులు తగ్గడం.
- ★ నీటిపారుదల సౌకర్యాల కొరత
- ★ సేద్యభూమిలో 40% భూమికి మాత్రమే నీరు లభ్యత
- ★ పరపతి సౌకర్యాల కొరత
- ★ ఉత్పాదకాల వాడకంలో అసమతౌల్యం.

ఉదా: N,P,K ను 4:2:1 నిష్పత్తిలో వాడాలి. 2004-05 నాటికి దీన్ని 5.7: 2.3:1 నిష్పత్తిలో అనగా నత్రజనిపై సబ్సిడీ అధికంగా ఇవ్వడం వల్ల నత్రజని వాడకం ఎక్కువగా ఉంది.

జాతీయ వ్యవసాయ విధానం - 1993 :-

భారత్ లో మొదటి వ్యవసాయ విధానాన్ని 1993లో ప్రకటించారు.

ముఖ్యాంశాలు :-

- ★ సహకార రంగాన్ని బలోపేతం చేయడం.
- ★ వ్యవసాయ మార్కెటింగ్ సదుపాయాల కల్పన.
- ★ భూగర్భజలాలను పెంపొందించేందుకు వాటర్ షెడ్ల నిర్మాణం.
- ★ ప్రభుత్వేతర సంస్థల భాగస్వామ్యాన్ని పెంచుట.
- ★ వ్యవసాయోత్పత్తుల వార్షిక వృద్ధిరేటు 2.6% నుండి 3.5% కి పెంచడం.

జాతీయ వ్యవసాయ విధానం - 2000 :-

- ఇది WTO నిబంధనలకు అనుగుణంగా ఉంది.
- దేశీయ డిమాండ్ తీరిన తర్వాతే వ్యవసాయోత్పత్తుల ఎగుమతికి ప్రాధాన్యమిచ్చిరి.
 - ★ వ్యవసాయ రంగ వృద్ధిరేటును రాబోయే 2 దశాబ్దాలలో 4% వృద్ధిని సాధించాలి.
 - ★ భూ సంస్కరణల అమలు ద్వారా పేదలకు భూమినందించాలి.
 - ★ అన్ని రాష్ట్రాల్లో కమతాల సమీకరణ అమలుచేయాలి.
 - ★ వ్యవసాయరంగంలో ప్రైవేట్ పెట్టుబడుల్ని ప్రోత్సహించాలి.
 - ★ పంటలకు ఒకే గొడుగు క్రింద బీమాను అమలు పరచాలి.
 - ★ Bio-Technology ని ప్రోత్సహించాలి.
 - ★ నూతన వంగడాల సృష్టికై పరిశోధనలను ప్రోత్సహించాలి.

ఉదా: నీటి ఎద్దడిని తట్టుకునేందుకు 'లూనిశ్రీ' ని ప్రవేశపెట్టడం.

అదే విధంగా "SRI - System of Rice Intensification" వంటి విధానాలలో పరిశోధన చేయడం.

జాతీయ రైతు కమిషన్ - 2004 :-

- ⇒ రైతులకు, వ్యవసాయ రంగానికి తగిన కార్యాచరణ ప్రణాళిక రూపొందించేందుకు M.S. స్వామినాథన్ అధ్యక్షతన జాతీయ వ్యవసాయ కమిషన్ 2004లో ఏర్పడింది.
- ⇒ ఇది 2004, 2005లలో మధ్యంతర నివేదికల్ని సమర్పించింది.
- ⇒ వ్యవసాయ పునరుద్ధరణకై 5 అంశాల్లో కార్యాచరణ ప్రణాళికను సూచించినది.
 1. భూసారాన్ని పెంపొందించుట
 2. నీటి సంరక్షణ : 'భారత నిర్మాణ'లో 10 మి. హెక్టార్లకు నీటిపారుదల సౌకర్యాలు కల్పించాలి.
 3. పరపతి, బీమా సదుపాయాలను కల్పించుట.
 4. ఉత్పత్తికీ, ఉత్పత్తి అనంతర కార్యకలాపాలను అనుసంధానించాలి.

5. ఉత్పత్తిదారుడు పొందే ధరకీ, వినియోగదారుడు చెల్లించే ధరకీ మధ్య అంతరాన్ని తగ్గించాలి.

రెండవ హరిత విప్లవం :-

- ⇒ ప్రధాని మన్మోహన్ సింగ్ 2006లో 2వ హరిత విప్లవానికి పిలుపునిచ్చారు.
- ⇒ మొదటి హరిత విప్లవం మెట్ట ప్రాంతాలకు, ఉపాంత చిన్న రైతులకు లబ్ధి చేకూర్చలేదు. కాబట్టి 2వ హరిత విప్లవంలో వారికి విస్తరించాలనెను.
- ⇒ రసాయన ఎరువుల స్థానంలో జీవ ఎరువులను, క్రిమి సంహారకాల స్థానంలో Bio-Pesticides ను ఉపయోగించాలి.
- ⇒ విత్తనాల అభివృద్ధిలో Bio-Technology వాడకాన్ని దీనిలో ప్రస్తావించారు.
- ⇒ వ్యవసాయ రంగంలోనే కాకుండా వ్యవసాయ అనుబంధ రంగాల్లో ఉత్పత్తిని పెంచాలి. అంటే "Rainbow Revolution" సాధించాలి.
- ⇒ Bio-Technology ఉపయోగించి వ్యయాన్ని తగ్గించాలి.

శ్వేత విప్లవం/ Operation Flood :-

- ⇒ 1970 వ దశకంలో National Dairy Development Board దీన్ని చేపట్టింది.
- ⇒ పర్షిస్ కురియన్ ఆధ్వర్యంలో శ్వేత విప్లవం విజయవంతమైంది.
- ⇒ 1964-65లో ICDP (Intensive Cattle Development Programme) లో మేలైన పశువుల్ని అందించుటచే పాల ఉత్పత్తి 2009-10 నాటికి 112 మిలియన్ టన్నులకు చేరింది.
- ⇒ ప్రపంచంలో భారత్ అతిపెద్ద పాల ఉత్పత్తిదారు.
- ⇒ 1950-51లో 17 మి.టన్నులు ఉత్పత్తి చేయగా 2009-10 నాటికి 112.5 మి.టన్నులకు చేరింది.
- ⇒ 1968-69 లో తలసరి పాల లభ్యత 112gm కాగా, 2009-10 నాటికి ఇది 263 గ్రాము కు చేరింది.
(ప్రపంచ సగటు పాల లభ్యత 265gm కంటే కొంచెం తక్కువ)

Yellow Revolution :-

- ⇒ నూనెగింజల ఉత్పత్తిలో స్వయం పోషకత్వాన్ని సాధించేందుకు ఇది ఉద్దేశించడమైంది.
- ⇒ 1985-86 లో National Oilseed Development Project ప్రారంభం.
- ⇒ 1986లో Technology Mission on Oilseed అనేది నూనె గింజల ఉత్పత్తి Processing కోసం ప్రారంభించబడింది.
- ⇒ రాజీవ్ గాంధీ శాస్త్రీయ సలహాదారు శ్యామ్ పిట్రోడా ఆధ్వర్యంలో ఇది ప్రారంభించబడింది.

- White Revolution - పాల ఉత్పత్తి
- Blue Revolution - చేపల ఉత్పత్తి
- Red Revolution - మాంసం/టోమాటో
- Silver Revolution - Eggs
- Grey Revolution - ఎరువులు
- Golden Revolution - పండ్లు/ ఆపిల్
- Brown Revolution - సుగంధ ద్రవ్యాలు
- Round Revolution - బంగాళదుంప
- Black Revolution - Crude Oil
- Pink Revolution - Shrimp (సముద్రపు రొయ్యలు)

- ⇒ నూతన వ్యవసాయ విధానంలో భాగంగా "Rainbow Revolution" సాధించాలని పేర్కొనెను.

- హార్టీ కల్చర్ → ఉద్యానవనం
- సెరీ కల్చర్ → పట్టు పురుగుల పెంపకం
- అక్వాకల్చర్ → రొయ్యల పెంపకం
- ఎపికల్చర్ → తేనెటీగల పెంపకం
- Viticulture → ద్రాక్ష తోటలు

- Floriculture → పూల తోటలు
Silviculture → కలపనిచ్చే చెట్ల పెంపకం

రైతులపై జాతీయ విధానం - 2007 :-

- రైతులపై నియమించిన జాతీయ వ్యవసాయ కమిషన్ సిఫారసులను, రాష్ట్ర ప్రభుత్వంతో చేసిన సంప్రదింపుల దృష్ట్యా రైతులపై జాతీయ విధానం-2007'ను ప్రకటించారు.
- ★ రైతులు ఉత్పత్తి, ఉత్పాదకతతోపాటు వారి ఆర్థిక సంక్షేమంపై దృష్టి పెట్టాలి.
- ★ రైతులు ఉత్పాదక ఆస్తులు పెంచుకోవడంపై దృష్టి పెట్టాలి.
- ★ రైతులు Bio-Technology, Information & Communication Technology లను ఉపయోగించుకోవడంపై దృష్టి పెట్టాలి.
- ★ రైతులకు నాణ్యమైన విత్తనాలను అందించాలి.
- ★ పరపతి, బీమా సదుపాయాన్నందించాలి.
- ★ రైతులకు సాంఘిక భద్రత అందించాలి.
- ★ వ్యవసాయ రంగంలో పనిచేసే స్త్రీకి పౌష్టికాహారం, పిల్లలకు 'క్రెచ్' సదుపాయం కల్పించాలి.
- ★ కనీస మద్దతు ధరను అమలుపరచాలి.

వ్యవసాయ పరపతి, బీమా సదుపాయాలు

వ్యవసాయ పరపతి : వ్యవసాయదారునికి అందించే ఋణాలను “వ్యవసాయ పరపతి” అంటారు.

⇒ పరపతి రకాలు:-

1. స్వల్పకాల పరపతి: 15 నెలల గడువులోపు గల ఋణాలు 'స్వల్పకాలిక ఋణాలు'.

ఉదా :- విత్తనాలు, ఎరువులు, క్రిమిసంహారక మందులు, వ్యవసాయకూలీల వేతనాలు, పశుగ్రాసం వంటి అవసరాల కోసం;

2. మధ్యకాల పరపతి: 2-5 సం॥ల మధ్య తిరిగి చెల్లించే రుణాలు 'మధ్యకాలిక ఋణాలు'.

ఉదా :- పశువుల కొనుగోళ్లు, భూమి తాత్కాలిక అభివృద్ధి కోసం.

3. దీర్ఘకాల పరపతి: 5-20 సం॥ల కాలపరిమితి కలిగిన ఋణాలు.

ఉదా :- భూమి కొనుగోలు, భూమి శాశ్వత అభివృద్ధి కోసం.

⇒ పరపతిని మరోరకంగానూ విభజిస్తారు.

- వ్యవసాయోత్పత్తికి తీసుకునే ఋణాలు 'ఉత్పాదక ఋణాలు'.
- గృహ, వ్యక్తిగతావసరాలకు తీసుకునే ఋణాలు 'అనుత్పాదక ఋణాలు'.

పరపతి ఆధారాలు :-

ఎ) సంస్థాగతంకాని పరపతి

బి) సంస్థాగత పరపతి.

- వడ్డీ వ్యాపారస్తులు, భూస్వాములు, వ్యాపారులు, కమిషన్ ఏజెంట్లు, బంధువులు & స్నేహితుల నుండి తీసుకునే ఋణాలు 'సంస్థాగతం కాని పరపతి' లో భాగాలు.

1950-51లో దీని వాటా 93% కాగా 1995-96 నాటికి 25%కి తగ్గింది.

సంస్థాగతంకాని ఋణాలలో వడ్డీ వ్యాపారస్తులే 70% వాటా కలిగివున్నారు.

- ⇒ “హిందుస్థాన్ టైమ్స్” 2004 డేటా ఆధారంగా గ్రామీణ పరపతిలో 70% వడ్డీ వ్యాపారస్తులు మరియు 10% ప్రభుత్వరంగ బ్యాంకులు అందిస్తున్నవి.

- వాణిజ్య బ్యాంకులు, ప్రాంతీయ గ్రామీణ బ్యాంకులు (RRBs) సహకార పరపతి సంస్థలు, ప్రభుత్వం అందించే ఋణాలు “సంస్థాగత పరపతి”.

- ★ మొత్తం పరపతిలో దీని వాటా పెరుగుతూ వస్తోంది.
- ★ ప్రస్తుతం వ్యవసాయ పరపతిలో సగంకంటే ఎక్కువ దీన్నిండే వస్తోంది.

	2006-07	2008-09	2009-10(అక్టోబర్)
వాణిజ్య బ్యాంకులు	69%	78%	68%
సహకార పరపతి సంస్థలు	21%	13%	20%
ప్రాంతీయ గ్రామీణ బ్యాంకులు	10%	9%	12%

★ సంస్థాగత పరపతిలో సుమారు 70% వాణిజ్య బ్యాంకులు అందిస్తున్నాయి.

★ 1980 దశకంలో సంస్థాగత పరపతిలో అధికవాటా సహకార పరపతి సంస్థలు అందించేవి. నేడు అవి 2వ స్థానానికి చేరినవి.

ప్రభుత్వం: కరువు కాటకాలు, ప్రకృతి వైపరీత్యాల కాలంలో రైతులకు ప్రభుత్వమిచ్చే ఋణాలను “తక్కువ ఋణాలు” అంటారు. ప్రస్తుతం ప్రభుత్వం ప్రత్యక్షంగా ఋణాలందించలేదు.

సహకార పరపతి సంస్థలు :-

- ⇒ మొదటి సహకార పరపతి సంఘాల చట్టం 1904లో చేశారు.
- ⇒ 1912లో అన్ని రకాల సహకార సంఘాలకు వర్తించే విధంగా మరో చట్టం చేయబడింది.
- ⇒ భారత్ లో స్వల్పకాల ఋణాలందించేందుకు ఒక వ్యవస్థ, దీర్ఘకాల ఋణాలందించేందుకు మరో వ్యవస్థ కలవు.

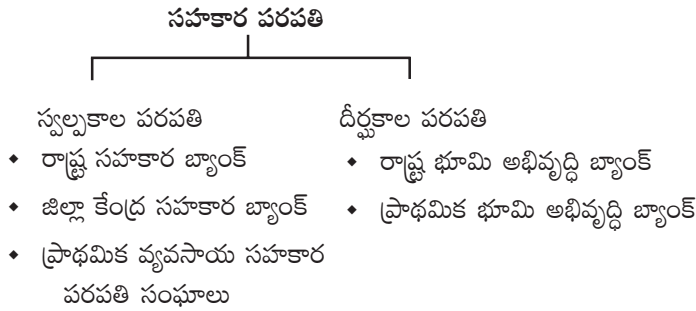

- ⇒ స్వల్పకాల వ్యవస్థ 3 అంచెల్లోనూ, దీర్ఘకాల వ్యవస్థ 2 అంచెల్లోనూ ఉన్నాయి.
- ⇒ సహకార పరపతిలో శిఖరాగ్ర సంస్థ: రాష్ట్ర సహకార బ్యాంక్.
- ⇒ ప్రస్తుతం భారత్ లో PACCS (ప్రాథమిక వ్యవసాయ సహకార పరపతి సంఘాలు)లు 1 లక్షకుపైగా ఉండగా, DCCB (జిల్లా కేంద్ర సహకార బ్యాంక్)లు 369; SCB (రాష్ట్ర సహకార బ్యాంక్)లు 31; ఉన్నాయి.
- ⇒ దీర్ఘకాలిక ఋణాలిచ్చే సహకార బ్యాంకుల్ని ‘భూమి తనఖా బ్యాంకులు’ అనేవారు.
- ⇒ 1986 నుండి ‘భూమి అభివృద్ధి బ్యాంకులు’ గా పిలుస్తున్నారు.
- ⇒ 2002లో ‘వ్యవసాయ సహకార గ్రామీణాభివృద్ధి బ్యాంకులు’ గా పిలిచెను.
- అంటే రాష్ట్ర స్థాయిలో ‘SCARDBs’ (State Co-operative Agriculture Rural Development Banks) జిల్లా స్థాయిలో ‘PCARDBs’ (Primary Co-operative Agriculture Rural Development Banks) ఉన్నాయి.
- ⇒ A.P. లో 1987 నుండి స్వల్ప, దీర్ఘకాలిక ఋణాలు ఒకేచోట ఇచ్చేందుకు "Single Window System" ప్రవేశపెట్టారు.
- ⇒ ప్రస్తుతం వ్యవసాయ పరపతిలో వాణిజ్య బ్యాంకుల తర్వాత సహకార సంస్థలు అధిక పరపతిని అందిస్తున్నాయి.

వాణిజ్య బ్యాంకులు :-

- ⇒ 1969 లో 14 బ్యాంకులు, 1980లో 6 బ్యాంకుల జాతీయం చేసిన తర్వాత వ్యవసాయరంగంలో పరపతి పెరుగుతూ వచ్చింది.
- ⇒ 1969- Lead Bank Scheme ను ప్రారంభించేను.
- ⇒ 1989- Service Area Approach ను ప్రవేశపెట్టి గ్రామాలను దత్తతను తీసుకొని పరపతిని అందిస్తున్నాయి.
- ⇒ ఫలితంగా నేడు అధిక పరపతినిందించేవి వాణిజ్య బ్యాంకులే.

వాణిజ్య బ్యాంకులు > Co-operative Banks > ప్రాంతీయ గ్రామీణ బ్యాంకులు

ప్రాంతీయ గ్రామీణ బ్యాంకులు (RRBs) :-

- ⇒ 1975, అక్టోబర్ 2న ప్రాంతీయ గ్రామీణ బ్యాంకులు ప్రారంభమయ్యాయి.
- ⇒ సరయు, నరసింహన్ కమిటీల సిఫారసులపై ఇందిరాగాంధీ ప్రవేశపెట్టిన “20 అంశాల కార్యక్రమం” (1975) లో భాగంగా RRBs ను ప్రారంభించారు.
- ⇒ 1976లో ప్రాంతీయ గ్రామీణ బ్యాంకుల చట్టం రూపొందించారు.
- ⇒ దీనికి కేంద్రం, రాష్ట్రం, Sponsored Banks 50:15:35 నిష్పత్తిలో మూలధనంను సమకూరుస్తాయి.
- ⇒ ఉపాంత రైతులు, చిన్నరైతులు, చేతివృత్తుల వారు, వ్యవసాయ కూలీలు, చిల్లర వర్తకులకు పరపతిని అందించేందుకు ఇవి ఉద్దేశించబడినవి.
- ⇒ వీటి పరిధి సాధారణంగా ఒక జిల్లా.
- ⇒ RRBs ను ఖుస్రో, భండారీ తింగాలయ కమిటీ (1997), వ్యాస్ కమిటీ(2001), సర్ దేశాయ్ కమిటీ(2005) సూచనల మేరకు Sponsored Banks తో విలీనం చేస్తున్నారు.
2004లో ప్రాంతీయ గ్రామీణ బ్యాంకుల సంఖ్య 194కాగా,
2007లో 95కి, 2010లో 82కి తగ్గినవి.
- ⇒ A.P. లో మొదటి ప్రాంతీయ గ్రామీణ బ్యాంక్: నాగార్జున గ్రామీణ బ్యాంక్ (ఖమ్మం జిల్లా)

వ్యవసాయ పరపతికి RBI తోడ్పాటు :-

- ⇒ గ్రామీణ పరపతి పరిశీలనా సంఘం (1952-53) సూచనల మేరకు 1956 లో RBI కి అనుబంధంగా వ్యవసాయ పరపతిశాఖ ఏర్పడింది.
- ⇒ 1956లో ఇది 2 నిధులను ఏర్పాటు చేసింది.
 1. దీర్ఘకాలిక కార్యకలాపాల నిధి (దీర్ఘకాల రుణాలకు రీఫైనాన్స్ కోసం 100Cr తో)
 2. జాతీయ వ్యవసాయ స్థిరీకరణ నిధి (స్వల్పకాలిక ఋణాలకు రీఫైనాన్స్ అందించేందుకు)
- ⇒ 1963- ARDC (Agriculture Refinance & Development Corporation) ను దీర్ఘ మధ్యకాలిక ఋణాలను ఇచ్చేందుకు స్థాపించారు.
- ⇒ 1979లో శివరామన్ కమిటీ (CRAFICARD – Committee to Review Arrangement for Institutional Credit in Agriculture and Rural Development) సూచనలపై 1982 జూలై- NABARD స్థాపించారు.
- ⇒ NABARD కి కేంద్రం, RBI 50:50 నిష్పత్తిలో నిధులు సమకూరుస్తాయి.
 - ★ గతంలోవున్న 3 నిధులు విలీనం చేయబడి NABARD స్థాపించబడింది.
 - ★ వ్యవసాయ గ్రామీణ పరపతిలో ఇది శిఖరాగ్ర సంస్థ.
 - ★ వ్యవసాయదారులకు ఋణాలందించే సహకార పరపతి సంస్థలు, RRBs, వాణిజ్య బ్యాంకులకు NABARD Refinance అందిస్తుంది.
 - ★ రాష్ట్ర ప్రభుత్వాలకు కూడా ఇది రీఫైనాన్స్ అందిస్తుంది.
 - ★ Research & Development పై దీనిలో ప్రత్యేక నిధి ఉంది.
 - ★ NABARD వ్యాపారస్తులకు, రైతులకు వ్యక్తిగతంగా ఋణాలివ్వదు.
 - ★ NABARD ప్రస్తుత చైర్మన్ : ప్రకాష్ బక్షి.

RIDF (Rural Infrastructure Development Fund):

- గ్రామీణ ప్రాంతాల్లో అవసాహనా సౌకర్యాల కల్పనకు NABARD దీన్ని స్థాపించింది.
- 1995-96లో తొలిసారిగా RIDF-1లో 2000Cr కేటాయించింది.
- 2010-11లో RIDF - XVI లో 16000Cr కేటాయించింది.
- 2011-12 లో RIDF- XVII లో 18000Cr కేటాయించింది.

KCC (Kisaan Credit Cards):

- 1998, ఆగస్ట్ లో KCC పథకం ప్రారంభం.
- NABARD దీనికి రూపకల్పన చేసింది.
- ప్రస్తుతం వాణిజ్య బ్యాంకులు, RRBs, Co-operative Banks దీనిని అమలు చేస్తున్నాయి.
- దీని ద్వారా స్వల్పకాలిక రుణాలు అందించడంతో పాటు బీమా సదుపాయం కూడా కల్పిస్తున్నారు.
- వ్యవసాయ ఋణాలను 3 సం॥లకు చెల్లుబాటుయ్యే విధంగా జారీ చేస్తారు. దీనిలో ఎన్నిసార్లయినా పరపతి పొందవచ్చును.
- 2010, September నాటికి 970 లక్షల KCC లను జారీచేశారు.

వ్యవసాయ బీమా

1. సమగ్ర పంటల బీమా పథకం (Comprehensive Corp Insurance (CCI) Scheme) :-

- 1985 ఖరీఫ్ సీజన్ లో ఆహారధాన్యాలు & నూనె గింజలకు వర్తించే విధంగా దీన్ని ప్రవేశపెట్టారు.
- ఇది పంట ఋణం తీసుకున్నవారికే వర్తిస్తుంది.
- బీమా గరిష్టంగా రూ.10,000. ప్రీమియం 1-2% మధ్యలో ఉంటుంది.
- వ్యవసాయ మంత్రిత్వశాఖ తరపున GIC దీన్ని అమలుచేస్తుంది. 1997లో దీనిని రద్దు చేశారు.

2. NAIS (National Agriculture Insurance Scheme) :-

- ⇒ 1999-2000 రబీ సీజన్ లో జాతీయ వ్యవసాయ బీమా పథకం ప్రవేశపెట్టారు.
- ⇒ దీన్ని “రాష్ట్రీయ కృషి బీమా యోజన”గా పిలుస్తారు.
- ⇒ ఇది అన్ని పంటలకూ వర్తిస్తుంది.
- ⇒ ఎలాంటి గరిష్ట పరిమితి లేకుండా బ్యాంకు రుణాలు తీసుకున్నవారికి తప్పనిసరిగాను, ఇతరులకు స్వచ్ఛందంగాను ఇది వర్తిస్తుంది.
- ⇒ ప్రీమియం 1.5-3.5% మధ్య ఉంటుంది.
- ⇒ ఉపాంత & చిన్నరైతులు చెల్లించాల్సిన ప్రీమియంలో 10% సబ్సిడీ ఇస్తారు.
- ⇒ జిల్లాను ఒక యూనిట్ గా తీసుకొని అమలుచేస్తున్నారు.
- ⇒ A.P. లో గ్రామాన్ని యూనిట్ గా తీసుకొని 2005-06లో పైలట్ ప్రాజెక్ట్ గా అమలు చేశారు.
- ⇒ మొదట్లో దీన్ని GIC నిర్వహించేది. అయితే 2002 డిసెంబర్ లో AICI (Agriculture Insurance Company of India) స్థాపించబడటంతో 2003 నుండి AICI ఈ పథకాన్ని అమలుచేస్తోంది.
- ⇒ 2010-11 రబీసీజన్ లో Modified NAIS ను ప్రవేశపెట్టెను.

3. FIIS (Farm Income Insurance Scheme) :-

- ⇒ 2003-04 రబీసీజన్ లో దీన్ని ప్రవేశపెట్టెను.
- ⇒ దీన్ని వ్యవసాయ మంత్రిత్వశాఖ, Indian Agriculture Insurance Co. లు సంయుక్తంగా ప్రవేశపెట్టాయి.
- ⇒ ప్రకృతి వైపరీత్యాలతోపాటు మార్కెట్ ఒడిదుడుకులకూ ఇది వర్తిస్తుంది. అనగా దీనిలో Broader risk insurance ఉంటుంది. (ఇది గోధుమ, వరిలకే వర్తిస్తుంది.)
- ⇒ దీనిలో 75% ప్రీమియం ఉపాంత చిన్నరైతులకు సబ్సిడీగా అందిస్తున్నారు.
- ⇒ ఇది గోధుమ, వరిలకే వర్తిస్తుంది.

4. WBCIS (Weather Based Crop Insurance Scheme) :-

- ⇒ 2007-08 బడ్జెట్ లో పైలట్ పథకంగా కర్నాటకలో ప్రవేశపెట్టారు.
- ⇒ పంట ఉత్పత్తిపై అల్పంగా & అధికంగా పడే వర్షపాత ప్రభావానికి ఇది బీమానందిస్తుంది.
- ⇒ దీన్ని కూడా AICI అమలు పరుస్తోంది (తర్వాత దీన్ని 12 రాష్ట్రాలకు విస్తరించారు).

5. CPIS (Coconut Palm Insurance Scheme) :-

- ⇒ 2009-10లో A.P., గోవా, కర్నాటక, కేరళ, మహారాష్ట్ర, ఒరిస్సా, తమిళనాడు వంటి రాష్ట్రాల్లో ప్రారంభించారు.

⇒ దీన్ని కూడా AICI ద్వారా Coconut Development Board అమలు పరుస్తుంది.

6. Live Stock Insurance ను 1993-94లో కేంద్ర ప్రభుత్వం GIC ద్వారా అమలు చేసింది.

7. కృషి శ్రామిక సురక్ష యోజన :-

⇒ వ్యవసాయ రంగంలో పని చేసే వారికి బీమాతో పాటు పింఛన్ సదుపాయం కల్పించేందుకు 2001 జూలైలో దీన్ని ప్రారంభించెను.

⇒ వ్యవసాయ పనివారిని గుర్తించడంలో గ్రామ పంచాయతీ నోడల్ ఏజెన్సీగా వ్యవహరించును.

వ్యవసాయ నీటి పారుదల

⇒ 1950-51లో భారత్ లో మొత్తం సేద్యపు భూమి 133 మి. హెక్టార్లు

దీనిలో Net Irrigated Area 21 మి. హెక్టార్లు (15%).

Gross Irrigated Area 23 మి. హెక్టార్లు

అంటే మొత్తం సేద్యభూమిలో Gross Irrigated Area 17%.

⇒ 2006-07 నాటికి Gross Irrigated Area పెరుగుతూ వచ్చింది. ఇది 44 శాతానికి చేరింది. అంటే భారత్ లో 44% భూమికి మాత్రమే నీటిపారుదల లభిస్తోంది. మిగిలిన 56% భూమి వర్షాధారమైనది.

నీటి పారుదల-ప్రాధాన్యత :-

- ★ వ్యవసాయ రంగంలో ఉత్పాదకతను పెంచేందుకు;
- ★ బహుళ పంటలు పండించేందుకు;
- ★ నూతన వ్యవసాయ వ్యూహాన్ని అమలు పరిచేందుకు;
- ★ వ్యవసాయోత్పత్తుల్లో అస్థిరత్వాన్ని తొలగించేందుకు;
- ★ వ్యవసాయదారుల ఆదాయాన్ని పెంచేందుకు;

➤ 1951 లో... మనం చేసే వ్యయం ఆధారంగా ప్రాజెక్టులను విభజించెను)

1. చిన్న తరహా: below 10 Lakhs
2. మధ్య తరహా: 10 Lakh - 5 Cr
3. భారీ ప్రాజెక్టులు: 5 Cr above

➤ **నూతన వర్గీకరణ :**

1978లో ఒక ప్రాజెక్ట్ కల్పించే నీటిపారుదల విస్తీర్ణం బట్టి ప్రాజెక్టులు విభజించారు.

1. చిన్నతరహా ప్రాజెక్ట్: CCA (Culturable Command Area) : below 2000 hectors
2. మధ్యతరహా ప్రాజెక్ట్: CCA (Culturable Command Area): 2000-10000 hectors
3. భారీ ప్రాజెక్టు: CCA (Culturable Command Area): 10,000 hectors above

➤ మొదటి ప్రణాళికలో నీటిపారుదలపై పెట్టుబడి 455 కోట్లు కాగా, 10వ ప్రణాళిక నాటికి 1,03,000 కోట్లకు చేరింది.

CADP (Command Area Development Programme): 1974-75

- ★ ప్రధానోద్దేశం : ఉపయోగించకుండా ఉన్న నీటిపారుదల సామర్థ్యాన్ని ఉపయోగించుకొనుట.
- ★ 10th Plan లో దీన్ని పునర్నిర్మించి 2004 Apr లో CADWMP (CAD Water Management Programme) గా మార్చారు.
- ★ 2006లో ప్రభుత్వం "National Project for Repair Renovation and Restoration of Water Bodies" ను ఫైలట్ పథకంగా ప్రారంభించింది.

AIBP (Accelerated Irrigation Benefit Programme) :- సత్వర (శీఘ్ర) నీటిపారుదల లబ్ధి పథకం (1996-97)

- ★ ఉద్దేశ్యం : పూర్తికాని నీటిపారుదల పథకాలను పూర్తి చేసేందుకు, కేంద్రం సహాయాన్ని అందించేందుకు;
- ★ దీనిలో భారీ, మధ్యతరహా ప్రాజెక్టులు అసంపూర్తిగా ఉంటే వాటిని పూర్తి చేసేందుకు కేంద్రం రాష్ట్రాలకు ఋణాలనందిస్తుంది.
- ★ 1999-2000 నుండి చిన్నతరహా ప్రాజెక్టు కూడా ఋణాలిస్తోంది.

★ 2000లో ఒకసారి, 2004లో మరోసారి దీన్ని సవరించారు.

★ 2004-05లో గ్రాంట్ భాగాన్ని ప్రవేశపెట్టారు.

★ 2006లో సవరించి, సాధారణ రాష్ట్రాలకు 30% గ్రాంట్లు, ప్రత్యేక కేటగిరీ రాష్ట్రాలకు 90% గ్రాంట్లు, అందిస్తున్నారు.

(ఈశాస్య గిరిజన రాష్ట్రాలు, సిక్కిం, ఉత్తరాఖండ్, హిమచల్ ప్రదేశ్) ఒరిస్సాలోని KBK జిల్లాలు (కోరాపుట్, బాలంగిర్, కలహండి)

భారత్ లో వ్యవసాయానికి నీటివనరులు క్రింది మార్గాల్లో లభిస్తున్నాయి.

	1950-51(మి. హె)	%	2005-06(మి. హె)	%
కాలువలు	8.3	40	15.5	25.8
బావులు	6.0	29	55.4	58.8
చెరువులు	3.6	17	2.0	3.3
ఇతరములు	3.0	14	7.3	12.1
	20.9		60.2	

⇒ 1950-51లో 21మి. హెక్టార్ల భూమికి నీరు లభ్యమయ్యేది.

⇒ 2005-06 నాటికి 60మి. హెక్టార్లకు పెరిగింది.

⇒ 1950-51 లో లభ్యమయ్యే నీటి వనరులలో 40% కాలువల నుండి లభించేది.

⇒ 2005-06 నాటికి 59% అత్యధికంగా బావుల నుండి లభిస్తోంది.

⇒ కాలువల శాతం తగ్గుతూ బావుల శాతం పెరిగెను. అనగా ఉపరితల నీటిపారుదల స్థానంలో భూగర్భజల నీటిపారుదల చేరింది. ఈ రకమైన ధోరణి వల్ల భూగర్భ జలాలు రోజురోజుకీ అడుగంటుతున్నాయి.

⇒ నేడు నీటి వనరులలో, బావులు > కాలువలు > చెరువులు

వ్యవసాయ మార్కెటింగ్

విక్రయంకాగల మిగులు:- రైతు పండించిన పంటలో స్వయం వినియోగానికీ, విత్తనాలకూ పోగా మార్కెట్ లో అమ్ముడానికి సిద్ధంగా వున్న ఉత్పత్తిని 'విక్రయం కాగల మిగులు' అంటారు. భారత్ లాంటి అభివృద్ధి చెందుతున్న దేశాల్లో విక్రయం కాగల మిగులు తక్కువగా ఉంటుంది.

వ్యవసాయ మార్కెటింగ్ దశలు :-

1. Assembling - వేర్వేరు స్థలాల్లో రైతు పండించిన పంటను ఒకే చోటకు చేర్చడం.
2. Grading - పంట నాణ్యతను బట్టి వేరు చేయడం.
3. ప్రామాణీకరణ - వేరుచేసిన ఉత్పత్తిని వరుస క్రమంలో అమర్చడం (Ranking)
4. Processing - వ్యవసాయోత్పత్తులను వినియోగానికి అనుగుణంగా మార్చడం.
5. పంపిణీ - Processing చేసిన పంటను టోకు, చిల్లర వ్యాపారులకు చేర్చడం.
6. Packing - Processing చేసిన పంటను కొంతకాలం నిల్వ ఉంచుటకు Packing చేస్తారు.

⇒ భారత వ్యవసాయ మార్కెటింగ్ లో గల లోపాల వల్ల ఈ దశలు పూర్తికాకుండానే వ్యవసాయదారుడు తన ఉత్పత్తిని విక్రయించుట వల్ల సముచిత ధరను పొందలేకపోతున్నాడు.

లోపాలు :-

- మధ్యవర్తులు, దళారీలు అధికంగా ఉండటం;
- Grading, ప్రామాణిక సౌకర్యాల కొరత;
- కొలతలు, తూనికల్లో లోపాలు;
- రవాణా సౌకర్యాల కొరత; వ్యవసాయదారుల నిరక్షరాస్యత;
- గిడ్డంగి సౌకర్యాల కొరత, మార్కెట్ సమాచారం రైతులకు తెలియకపోవడం;
- వ్యవసాయ పరపతి సదుపాయాలకూ, మార్కెటింగ్ సదుపాయాలకూ మధ్య సమస్వయం లేకపోవడం.

వ్యవసాయ మార్కెటింగ్ లోపాల నివారణకు తీసుకున్న చర్యలు :-

1. గ్రేడింగ్ సౌకర్యాల ఏర్పాటు :

- ⇒ 1937లో Central Quality Control Laboratory ని నాగపూర్లో స్థాపించారు. దీని ఆధ్వర్యంలో AGMARK ఇవ్వబడుతుంది. వ్యవసాయ వస్తువుల నాణ్యతను తెలియజేసేదే AGMARK.
- ⇒ రాష్ట్రంలో AGMARK కేంద్రాలు: గుంటూరు, సామర్లకోట, పొద్దుటూరు, హైదరాబాద్, విజయవాడ.

2. క్రమబద్ధమైన మార్కెట్లు (Regulated Markets)

- ⇒ వ్యవసాయ మార్కెటింగ్ లోపాలను సరిదిద్దేందుకు 1951లోనే 280 Regulated Markets ను ఏర్పాటు చేశారు. నేడు అవి 7500 పైగా ఉన్నాయి.
- ⇒ A.P. లో 1962లో వ్యవసాయ మార్కెటింగ్ శాఖ ఏర్పడింది.
- ★ 1966- ఆంధ్రప్రదేశ్ మార్కెట్ల చట్టం (వ్యవసాయోత్పత్తి, పశుగణాలు) రూపొందించారు. ఈ చట్టం ఉద్దేశం : వ్యవసాయోత్పత్తులు, పశువుల విక్రయం విషయంలో రైతులకు ప్రయోజనాలు కల్పించుట & సరైన ధరలు లభించేలా చేయడం.
- ★ రాష్ట్రంలో 1969లో వ్యవసాయ మార్కెటింగ్ నిబంధనలు తీసుకొచ్చారు. ఈ నిబంధనల ప్రకారం నిర్వహించే క్రమబద్ధమైన మార్కెట్లు రాష్ట్రంలో గల Regulated Markets :889
- ★ ప్రతి మార్కెట్ కమిటీలలో రైతులు, వ్యాపారులు మరియు ప్రభుత్వం నుండి ప్రాతినిధ్యం ఉంటుంది.
- ★ రైతు సభ్యులలో ఒకరిని మార్కెట్ కమిటీ చైర్మన్ గా నియమిస్తారు. రాష్ట్రస్థాయి అధికారి (Marketing Director) దీన్ని పర్యవేక్షిస్తారు.
- ★ రైతులకు నాణ్యమైన విత్తనాలు, ఎరువులు, క్రిమి సంహారకాలు తక్కువ ధరకు ఈ మార్కెటింగ్ కమిటీలు విక్రయిస్తాయి.
- ★ మార్కెట్ ధరల్లో వచ్చే మార్పులను IVRS(Interactive Voice Responsive System) ద్వారా రైతులకు తెలియజేస్తారు.
- ★ 'రైతు బంధు' పథకం ద్వారా రాష్ట్రంలో మార్కెట్ కమిటీలు అత్యవసర సమయంలో పంటను తాకట్టు పెట్టుకొని పంట విలువలో 75% వరకూ ఋణసహాయం చేస్తాయి. 90 రోజుల వరకూ దీనిపై వడ్డీ ఉండదు.
- ★ వ్యవసాయంలో నూతన సాంకేతిక పరిజ్ఞానంను రైతులకందించే ఉద్దేశంతో N.G. రంగా వ్యవసాయ విశ్వవిద్యాలయం సహకారంతో జిల్లా మార్కెట్ కమిటీ కేంద్రాల్లో District Agricultural Advisory and Transfer Technology ను '22' (Hyd మినహా) జిల్లాలలో నిర్వహిస్తున్నారు.
- ★ 1999 జులై నుండి ప్రైవేట్ వారిని ప్రోత్సహిస్తూ శీతల గిడ్డంగుల్ని నిర్మిస్తున్నారు. గుంటూర్లో అత్యధికంగా '10' శీతల గిడ్డంగులు కలవు.
- ★ రైతులు, వినియోగదారుల ప్రయోజనాలను కాపాడేందుకు 1999-2000 నుండి రైతు బజార్లను ప్రారంభించారు.
- ★ రాష్ట్రంలో '103' రైతు బజార్లు కలవు. హైదరాబాద్, విజయవాడలలో మొబైల్ రైతుబజార్లు కలవు.

3. తూనికలు-కొలతలు :-

- 1958 నుండి Metric System of weights and measures ను ప్రవేశపెట్టారు.
- తప్పుడుగా కొలిచినవారికి కఠిన శిక్షలు విధించడం జరిగింది.

4. సహకార మార్కెట్లు :-

- రైతులు సహకార ప్రాతిపదికపై మార్కెటింగ్ సంఘాలుగా ఏర్పడి తమ వస్తువులను విక్రయించుకొనే విధానమే "సహకార మార్కెట్లు".
- 1912లో పరపతేతర రంగాల్లో కూడా సహకార సంఘాలు ఏర్పాటు చేసుకోవడానికి చట్టం చేయడంతో కర్నాటకలో తొలి సహకార మార్కెటింగ్ సంఘం (1915) ప్రారంభమైనది.
- ⇒ 1956లో National Co-operation Development Warehousing Board స్థాపించారు. (1957లో Central Warehousing Corporation ఏర్పాటు)
- ⇒ 1963 - NCDC (National Co-operative Development Corporation) ఏర్పాటు చేశారు. సహకార మార్కెట్లను అభివృద్ధి పరుస్తూ వ్యవసాయ వస్తువుల గ్రేడింగ్, Processing, Storage సౌకర్యాలు కల్పించడమే దీని ప్రధానోద్దేశ్యం.

- ⇒ **NAFED** - National Agricultural Co-operative Marketing Federation of India (జాతీయ వ్యవసాయ మార్కెటింగ్ సమాఖ్య) 1958లో స్థాపించారు. ఇది సహకార మార్కెటింగ్లో Apex body. వ్యవసాయోత్పత్తుల సేకరణ, పంపిణీ, ఎగుమతి దిగుమతి అంశాలను ఇది పరిశీలించును.
- ⇒ **TRIFED** - Tribal Co-operative Marketing Development Federation of India. ఇది 1987లో ప్రారంభం. గిరిజనుల అటవీ, వ్యవసాయోత్పత్తులను ప్రైవేట్ వ్యాపారస్తుల నుండి రక్షించేందుకు దీన్ని స్థాపించారు. వరి, గోధుమ సేకరణలో FCI కి ఇది Agency గా పని చేస్తుంది.

⇒ A.P. లో సహకార మార్కెటింగ్ వ్యవస్థ 2 అంచెల్లో ఉంది.

1) రాష్ట్రస్థాయి - APMARKFED (A.P. Co-operative Marketing Federation)

- 1957లో విజయవాడ కేంద్రంగా స్థాపించబడినా, 1965లో దీని కేంద్రాన్ని హైద్రాబాద్ కు మార్చారు.
- ఇది సహకార సంఘ సభ్యులకు విత్తనాలు, ఎరువుల పంపిణీతో పాటు గిడ్డంగులను కూడా నిర్వహిస్తుంది.
- ఇది కరీంనగర్ లో వనస్పతి కాంప్లెక్స్ (1972), నంద్యాలలో నందిఫీడ్స్ (1976) లను ఏర్పాటు చేసింది.

2) జిల్లా స్థాయి - రాష్ట్రంలో 22 జిల్లాలలో District Marketing Co-operative Societies కలవు.

5. State Trading :- (అశోక్ మెహతా కమిటీ సిఫారసులపై)

- ⇒ ఆహారోత్పత్తులను సేకరించి, అవసరమైతే ఎగుమతి దిగుమతులు చేసేందుకు 1959లో భారత ప్రభుత్వం ఆహారధాన్యాల వ్యాపారం ప్రారంభించింది.
- ⇒ ఆహారధాన్యాల నిల్వకై 1965లో FCI ను స్థాపించారు.

6. Future Trading :-

- ⇒ 2003-04లో ఆహారోత్పత్తులలో Future Trading నిషేధించారు.
- ⇒ జాతీయ స్థాయి Commodity Exchange (వస్తు వినిమయ) లను ప్రభుత్వం నెలకొల్పింది.
- ★ National Commodity & Derivative Exchange - ముంబయ్
- ★ Multi Commodity Exchange - ముంబయ్
- ★ National Multi Commodity Exchange - అహ్మదాబాద్

వ్యవసాయ ధరల విధానం

- “వ్యవసాయదారునికి వర్షాల తర్వాత ప్రధాన శత్రువు ధరల్లోని మార్పులే”- సర్. రోజర్ థామస్.
- వ్యవసాయ ధరల విధాన లక్ష్యాలు :-
 - ఆహార వస్తువుల ధరల స్థిరీకరణ.
 - వ్యవసాయోత్పత్తిని అధికం చేయుట.
 - ద్రవ్యోల్బణ ఒత్తిడులను తగ్గించుట.
 - వ్యవసాయదారులు, వినియోగదారుల ప్రయోజనాల మధ్య సమతౌల్యం సాధించుట.
- ⇒ 1939-51 మధ్య 2nd World war, దేశ విభజన వల్ల ధరలు పెరుగుటచే ధరలపై నియంత్రణ విధించారు.
- ⇒ 1st Plan లో ఆహారధాన్యాల ఉత్పత్తి పెరిగి ధరలు తగ్గడంచే ధరల నియంత్రణ ఎత్తివేశారు.
- ⇒ 1957 లో అశోక్ మెహతా అధ్యక్షతన ఆహార ధాన్యాల విచారణా సంఘం నియమించబడింది. ఇది కేంద్ర ప్రభుత్వం ఆహార ధాన్యాల వర్తకాన్ని చేపట్టాలని సిఫారసు చేసింది. అశోక్ మెహతా సిఫారసులపై 1959లో ఆహార ధాన్యాల్లో ప్రభుత్వ వర్తకం ప్రారంభమైంది.
- ⇒ 1959 లో భారత్ కొచ్చిన Ford Foundation బృందం నాట్లు వేయుటకు పూర్వమే కనీస మద్దతు ధర ప్రకటించాలని సూచించింది.
- ⇒ 1964: L.K. రూఠా (ఆహార ధాన్యాల సంఘం) వ్యవసాయ ధరల కమిషన్ ఏర్పాటును సూచించెను. ఈ సిఫారసులపై 1965లో ‘వ్యవసాయ ధరల కమిషన్ (APC)’ ఏర్పడింది. ఇది ప్రతీ సం॥ మద్దతు, సేకరణ, జారీ ధరలను ప్రకటిస్తుంది. అయితే వీటిని ఆర్థిక వ్యవహారాల క్యాబినెట్ కమిటీ ఆమోదించాలి.
- ⇒ 1985 లో “వ్యవసాయ వ్యయ, ధరల కమిషన్ (ACPC – Agriculture Cost & Price Commission)” గా పేరు మార్చారు.

- ⇒ 1990 లో Ch. హనుమంతరావు నేతృత్వంలో కమిటీ ఏర్పాటు చేశారు. దీని సిఫారసుల ఆధారంగానే వ్యవసాయ శాఖ ఆర్థిక గణాంక విభాగం పంట వ్యయాలను అంచనా వేస్తుంది.
- ⇒ 2003లో Y.K. అలఘ్ కమిటీ CACP కి చట్టబద్ధత కల్పించాలని సిఫారసు చేసినప్పటికీ ప్రభుత్వం తిరస్కరించింది.
- ⇒ ప్రస్తుతం వ్యవసాయ వ్యయ, ధరల కమిషన్ చైర్మన్ : అశోక్ గులాటి.

కనీస మద్దతు ధర :-

- వ్యవసాయ విత్తనాలు వేయకముందే ఆయా పంటలలో కనీస ధరను హామీ ఇస్తూ ప్రభుత్వమందించే మద్దతునే “మద్దతుధర (MSP)” అంటారు.
- దీనిని CACP (11 అంశాలు) సిఫారసు చేస్తుంది.
- ఎంత పంట పండినప్పటికీ ప్రభుత్వం కొనడానికి సిద్ధంగా (కొనజూపిన) వున్న కనీస ధర “మద్దతుధర”.
- ప్రభుత్వం ప్రకటించిన కనీస మద్దతుధర కన్నా తక్కువ ధరకు కొనుగోలు చేసిన వ్యాపారులపై చట్టరీత్యా చర్య తీసుకునే వీలుంటే అది “చట్టబద్ధమైన మద్దతుధర”. భారత్ లో చెఱకు పంటకు ఈ రకమైన మద్దతు ధర ప్రకటిస్తున్నారు.
- కేంద్రం ప్రకటించిన MSP కన్నా రాష్ట్రం ఎక్కువ ధర ప్రకటిస్తే అది “రాష్ట్ర ప్రభుత్వ మద్దతు ధర”.
- ఉదా : కందులకు కేంద్రం 3000/- ప్రకటిస్తే రాష్ట్రం 3500/- ను ప్రకటించింది.
- కేంద్రం ప్రకటించిన కనీస మద్దతు ధర కన్నా ఎక్కువ ధరకు కొనడానికి రాష్ట్రం సిద్ధపడితే అది “రాష్ట్ర ప్రభుత్వ సలహాధర”. ఇది కూడా చెరకు విషయంలో వర్తిస్తుంది.
- ప్రస్తుతం 26 పంటలకు మద్దతు ధరను ప్రకటిస్తున్నారు. 26వ పంట : De-husked coconut.

⇒ 2011 ఖరీఫ్ పంటకు సంబంధించి MSP వివరాలు :

1. వరి సాధారణ రకం (క్వి)	1080/-
2. వరి ఎ-గ్రేడ్	1110/- +50/- బొనస్
3. జొన్న/మొక్కజొన్న/సజ్జలు	980/-
4. నువ్వులు	3400/-
5. వేరుశనగ	2700/-
6. కందులు	3200/-
7. మినుములు	3300/-
8. గోధుమలు	1285/-
9. రాగులు	1050/-
10. Sunflower	2800/-
11. పెసర	3500/-
12. పత్తి (పొడుగు)	3300/-

సేకరణ ధర :

- ⇒ లక్ష్యిత ప్రజాపంపిణీ వ్యవస్థ అవసరాలకు, Buffer Stock నియమాలకై ఆహారధాన్యాలను సేకరిస్తారు.
- ⇒ ఆహారధాన్యాలను మిల్లర్స్, రైతుల నుండి సేకరించుటకు ప్రభుత్వం చెల్లించే ధర “సేకరణ ధర”.
- ⇒ ప్రభుత్వం (FCI) సేకరించేటప్పుడు మిల్లర్లు తప్పనిసరిగా ప్రభుత్వానికి అమ్మవలసిన ఆహారధాన్యాలను LEVY గా పిలుస్తారు.
- ⇒ అందుకే దీన్ని 'LEVY ధర' అని పిలుస్తారు.
- ⇒ సేకరణ ధర మద్దతు ధర కంటే ఎక్కువగాను, మార్కెట్ ధర కంటే తక్కువగాను ఉంటుంది.
- ⇒ మద్దతు ధరని విత్తనాలు వేయకపూర్వం ప్రకటిస్తే, సేకరణ ధరను పంటలు పండిన తర్వాత పంట చేతికొచ్చే ముందు ప్రకటిస్తారు.
- ⇒ సేకరణ ధర కనీసస్థాయి మద్దతు ధరకు సమానంగా ఉంటుంది.
- బియ్యం సేకరణలో : పంజాబ్, ఆంధ్రప్రదేశ్, హర్యానా, ఉత్తరప్రదేశ్ లు ముందంజలో ఉన్నాయి.
- గోధుమ సేకరణలో : పంజాబ్, హర్యానాల నుండి 91% వస్తోంది.

Buffer Stock :-

- ⇒ డిమాండ్ కనుగుణంగా Supply ని సమర్థవంతంగా నిర్వహించేందుకు ప్రభుత్వం Buffer Stock ను ఏర్పాటు చేస్తుంది.
- ⇒ ఇది ధరల స్థిరీకరణకు దోహదపడును.
- ⇒ ఆహార ధాన్యాల Supply పెరిగి ధర తగ్గినపుడు ఆహారధాన్యాలను సేకరించగా, సప్లై తగ్గి కొరత ఏర్పడినపుడు ఈ నిల్వల నుండి ఆహార ధాన్యాలను మార్కెట్లోకి విడుదలచేసి ధరల పెరుగుదలను నివారించును.
- ⇒ 2010 జనవరి నాటికి భారత్లో 47 మి.టన్నుల ఆహార నిల్వలు Buffer Stock గా ఉన్నాయి. (ఉండవలసిన నిల్వలు:30 మి.టన్నులు)

జారీ ధర :

- ⇒ ప్రజా పంపిణీ వ్యవస్థ ద్వారా ఆహార ధాన్యాలను పంపిణీ చేయుటకు కేంద్రము రాష్ట్ర ప్రభుత్వాలకు ఏ ధరకు అందజేస్తుందో అది “కేంద్ర జారీ ధర”.
- ⇒ సాధారణంగా సేకరణ ధర కంటే తక్కువ ధరకే కేంద్రం రాష్ట్రాలకు జారీ చేస్తుంది. ఈ రెండింటి మధ్య వ్యత్యాసమే కేంద్రం భరించే సబ్సిడీ.
- ⇒ ప్రస్తుతం గత 5 సం||ల నుండి జారీధర బియ్యానికి;
APL 795/- (క్వింటాల్కు)
BPL 565/- (క్వింటాల్కు)
AAY 300/- (క్వింటాల్కు)

గోధుమలకు;

- APL 610/- (క్వింటాల్కు)
- BPL 415/- (క్వింటాల్కు)
- AAY 200/- (క్వింటాల్కు)

పాలితధర (Administered) :-

- ⇒ ప్రభుత్వ రంగ సంస్థలు తమ ఉత్పత్తులకు నిర్ణయించే ధర “పాలిత ధర”.
- ⇒ ధరల అస్థిరత్వాన్ని తొలగించేందుకు దీన్ని అవలంబిస్తారు.
- ⇒ Supply పెరిగి ధరలు తగ్గుచున్నపుడు ప్రభుత్వం కొనుగోలు చేసి, Supply తగ్గి ధరలు పెరుగుతున్నపుడు ప్రభుత్వం తనవద్ద గల నిల్వలను సరఫరా చేస్తుంది. ఈ రకమైన ధరల నియంత్రణనే “పాలిత ధరలు” అంటారు.

Food Management in India :-

- రైతులకు సముచితమైన ధరను అందించేందుకు బలహీన వర్గాలకు అందుబాటులో ఉండేలా ధరలు నిర్ణయించేందుకు భారత ప్రభుత్వం ఆహార నిర్వహణ చేస్తుంది.
- ఆహార ధాన్యాల సేకరణ, నిల్వ, పంపిణీలో భారత ప్రభుత్వానికి నోడల్ ఏజెన్సీగా FCI వ్యవహరిస్తుంది.
- 1997 నుండి De-centralised Procurement Scheme (DCP) ను ప్రారంభించెను. దీనిలో ఆహారధాన్యాల సేకరణ, పంపిణీ రాష్ట్ర ప్రభుత్వాలే నిర్వహిస్తాయి.

DCP పల్ల కలిగే ప్రయోజనాలు :

- ప్రజా పంపిణీ వ్యవస్థ సామర్థ్యం పెరుగును.
- రవాణా వ్యయం తగ్గును.
- స్థానిక అభిరుచులకు అనుగుణంగా ఆహారధాన్యాలను సేకరించవచ్చు.

వ్యవసాయ కమతం :-

- రైతు సేద్యం చేసే భూమిని 'వ్యవసాయ కమతం' అంటారు.
- కమతాలు '5' రకాలు:
 1. ఉపాంత
 2. చిన్న
 3. చిన్న మధ్యతరహా
 4. మధ్య తరహా
 5. పెద్ద కమతాలు

	Size (హెక్టార్లలో)	No.of holdings	0%	Area operated(Mh)
Marginal	0-1	76 మిలియన్లు	63	30.1
Small	1-2	22.8మిలియన్లు	18.9	32.3
Semi-medium	2-4	14మిలియన్లు	11.7	38.3
Medium	4-10	6.6మిలియన్లు	5.4	38.1
Large	10 ఆపైన	1.2మిలియన్లు	1	21.1
		120.8మిలియన్లు	100%	159.9 మి.హె.

- ⇒ 2001 నాటికి భారత్ లో సగటు కమతం పరిమాణం 1.32 హెక్టార్లు.
- ⇒ 2001 నాటికి భారత్ లో కమతాల సంఖ్య 120 మిలియన్లు.
- ⇒ మొత్తం కమతాలలో ఉపాంత కమతాల వాటా 63%.
- ⇒ భారత్ లో ఉపాంత కమతాల సంఖ్య, ఉపాంత కమతాల శాతం, ఉపాంత కమతాల క్రింద నిర్వహించబడే భూమి పెరుగుతోంది.
- ⇒ భారత్ లో 1970-71లో 2.28 హెక్టార్లు సగటు కమత పరిమాణం కాగా, అది 1.32 హెక్టార్లకు తగ్గింది. అనగా భారత్ లో సగటు కమత పరిమాణం తగ్గుతున్నది. దీనికి కారణం అధిక జనాభా పెరుగుదల.
- ⇒ ఉపాంత కమతాన్ని సేద్యం చేసే రైతు "ఉపాంత రైతు".
 - 1 హెక్టార్ (1 హెక్టార్ = 2.5 ఎకరాలు) లోపు భూమిగలరైతు ఉపాంత రైతుగా పిలవబడతాడు.
 - 1-2 హెక్టార్ల మధ్య భూమిగల రైతు "చిన్నరైతు".
 - 10 హెక్టార్ల కంటే ఎక్కువ భూమి గల రైతు "పెద్ద రైతు".
- ⇒ 2000-01 నాటికి భారత్ లో సగటు కమత పరిమాణం అధికంగా గల రాష్ట్రం :
 1. పంజాబ్ (4.03 హెక్టార్లు)
 2. రాజస్థాన్

తక్కువ సగటు కమత పరిమాణం గల రాష్ట్రం : కేరళ (0.24 హెక్టార్లు)

1956 : A.P. సగటు కమత పరిమాణం 2.43 హెక్టార్లు

2000-01 : A.P సగటు కమత పరిమాణం 1.25 హెక్టార్లు

2005-06 : A.P సగటు కమత పరిమాణం 1.20 హెక్టార్లు

అంటే రాష్ట్రంలో కమతాల సగటు పరిమాణం తగ్గుతోంది.

భారత్ కంటే A.P లో కమతాల సగటు పరిమాణం తక్కువగా ఉంది.

2005-06	Size	No.of holdings	%	కమతాల సగటు(హె)
Marginal	0 - 2.5 ఎకరాలు	74.27Lakhs	61.59	0.44
Small	2.5-5 ఎకరాలు	26.9Lakhs	21.91	4.41
Semi-medium	5-10 ఎకరాలు	14.44Lakhs	11.9	2.66
Medium	10 -25 ఎకరాలు	4.87Lakhs	4.04	5.66
Large	25 ఎకరాల పైన	0.56Lakhs	0.47	15.66
		120.45Lakhs		1.20 సగటు కమతం

- ★ A.P ఏర్పడినప్పట్నుంచీ నేటివరకూ ఉపాంత, చిన్న కమతాల సంఖ్య & శాతం పెరుగుతోంది. పెద్ద కమతాల సంఖ్య తగ్గింది.
- ★ నేడు ఉపాంత, చిన్న కమతాల సంఖ్యయే ఎక్కువ.
- ★ A.P లో 1956లో కమతాల సంఖ్య 42 లక్షలు. 2005-06 నాటికి 120 లక్షలకు చేరింది.
- ★ దేశంలో వలె A.P లో కూడా ఉపాంత కమతాలే ప్రథమ స్థానంలో ఉన్నాయి. మొత్తం కమతాలలో 61.59% ఉపాంత కమతాలే.

కమతాల విఘటనకు కారణాలు :

- జనాభా పెరుగుదల
- ఉమ్మడి కుటుంబాలు విచ్ఛిన్నమవడం.
- వారసత్వ చట్టాలు
- భూమిపై మక్కువ: భూమిని ఆస్తిగా కాకుండా సాంఘిక హోదాగా భావించడం.
- కుటీర పరిశ్రమలు క్షీణత.
- వడ్డీ వ్యాపారులు, పేదరికం.

చిన్న కమతాల వల్ల సమస్యలు :

- సేద్యపు భూమి వృధా కావడం (కాలిగట్లు, కాలిబాటల రూపంలో 15%)
- పర్యవేక్షణ సమస్య
- ఆధునిక పద్ధతుల్లో సేద్యానికి వీలు కాకపోవడం
- పంటల మార్పిడికి వీలుకాకపోవడం.

నివారణ చర్యలు :

- ఎ) లాభసాటి కమతాల ఏర్పాటు.
ఒక కుటుంబానికి, జత ఎద్దకు సంవత్సరమంతా పని కల్పించి సముచిత జీవన ప్రమాణాన్ని అందించేది “లాభసాటి/కుటుంబ/ఆర్థిక/అభిలషణీయ కమతం”.
- బి) కమతాల సమీకరణ.
వేర్వేరు ప్రాంతాల్లో ముక్కులుగావున్న కమతాలను ఏక ఖండంగా మార్చే ప్రక్రియ “కమతాల సమీకరణ”.
- సి) సహకార వ్యవసాయం.
- గ్రామంలోని రైతులందరూ సహకార సంఘంగా ఏర్పడి తమ భూమినంతటిని ఏక ఖండంగా చేసి సహకార ప్రాతిపదికపై నిర్వహించే వ్యవసాయం “సహకార వ్యవసాయం”.
- చిన్న కమతాల సమస్యలను పరిష్కరించేందుకు సహకార వ్యవసాయం ఉత్తమమని నాగపూర్ కాంగ్రెస్ సమావేశం, 1926-27 రాయల్ కమిషన్, 1928లో గాంధీజీ, 1949- వ్యవసాయ సంస్కరణల కమిటీ (జె.సి.కుమరప్ప) పేర్కొన్నారు.
- ప్రపంచంలో జర్మనీలో సహకార వ్యవసాయం ప్రారంభమైంది. అధికోత్పత్తిని సాధించుట, ఆధునిక పద్ధతుల్లో సేద్యం చేయడం, పెద్ద తరహా ఆదాయాలు పొందుట, పరపతి-మార్కెటింగ్ సదుపాయాలు పొందడం వంటి ప్రయోజనాలు దీని ద్వారా పొందవచ్చు.
- 5లక్షల హెక్టార్ల భూమి 8,819 సహకార సంఘాల అధీనంలో ఈ పద్ధతిలో సేద్యమౌతోంది. మొత్తం సేద్యభూమిలో ఇది 0.5% మాత్రమే.
- కేరళలో సహకార వ్యవసాయం సత్ఫలితాలనిచ్చింది.
- ఆంధ్రప్రదేశ్ లో 2007-08 నాటికి 2295 సహకార ఉమ్మడి వ్యవసాయ సంఘాల ఆధ్వర్యంలో 2.67 లక్షల ఎకరాల భూమి సేద్యమవుతోంది.

ప్రజా పంపిణీ వ్యవస్థ

- ⇒ 1943 నుండి (బెంగాల్ క్షామం) నిరుపేదలకు తక్కువ ధరలకు ఆహారధాన్యాల పంపిణీ జరిగేది.
- ⇒ 1955 లో నిత్యావసర వస్తువుల చట్టం చేయబడింది.
- ⇒ 1957 నుండి ప్రజా పంపిణీ వ్యవస్థ ప్రారంభమైందని చెప్పవచ్చు.
- ⇒ Food and Agriculture Organization వారి నిబంధనల ప్రకారం ఆహారధాన్యాల తలసరి దినసరి వినియోగం 440g ఉండాలి. (కనీసం 1800 కేలరీల శక్తినివ్వాలి)

	తృణధాన్యాలు	పప్పుధాన్యాలు	మొత్తం
1950	334g	60g	394g
2008	394g	41.8g	436g
2009	407g	37g	444g
2010	407g	31.6g	438.6g

- ★ భారత్ లో తలసరి తృణధాన్యాల లభ్యత పెరుగుచుండగా, తలసరి పప్పుధాన్యాల లభ్యత తగ్గుతున్నది.
- ★ అయితే మొత్తం ఆహార ధాన్యాల లభ్యత పెరుగుచున్నది.
- ★ పప్పుధాన్యాల లభ్యత తగ్గడం కొంత వరకు ఆందోళన కలిగించే అంశం.
- ★ “ప్రజలందరికీ చాలినంత పరిమాణంలో అన్ని కాలాల్లో ఆహార ధాన్యాలు అందుబాటులో ఉండడమే ఆహార భద్రత”.
- ⇒ ప్రజా పంపిణీ వ్యవస్థ ద్వారా గోధుమలు, బియ్యం, చక్కెర, వంట నూనెలు, కిరోసిన్, వస్త్రాలు వంటి అన్ని రకాల వస్తువులు పంపిణీ చేయుటకు కేంద్రం 2004లో “సర్వప్రియ” పథకం ప్రారంభించింది. దీనిని A.P. లో “గృహమిత్ర” గా పిలుస్తున్నారు.
- ⇒ **R.P.D.S** – Revamped Public Distribution System (ప్రకాశన చేసిన Public Distribution System): Public Distribution System లోని లోపాలను సరిదిద్ది కరువు, ఎడారి, గిరిజన, అటవీ ప్రాంతాలకు విస్తరిస్తూ 1992 జనవరి నుండి R.P.D.S. ను ప్రారంభించారు.
- ⇒ **T.P.D.S.** – Targeted Public Distribution System (లక్షిత్ ప్రజా పంపిణీ వ్యవస్థ)
 - ★ 1996లో ప్రకటించినా, 1997లో అమలుపరిచెను.
 - ★ దీనిలో ‘ద్వంద్వ ధరల విధానం’ ప్రవేశపెట్టారు. అనగా BPL వారికి కేంద్రం జారీ చేసిన ధర కంటే తక్కువ ధరకు, APL వారికి రాష్ట్ర ప్రభుత్వానికైన ఆర్థిక వ్యయానికి ఆహార ధాన్యాలను అందిస్తారు.
 - ★ ప్రధానోద్దేశం : BPL వారికి సబ్సిడీని అందించుట.
 - ★ TPDS లో A.P. లో BPL కుటుంబాల వారికి Rg 5.25/- (కుటుంబంలో ఒక్కొక్కరికి 4kgs చొప్పున 20కె. వరకు), APL వారికి 9/- చొప్పున కుటుంబానికి 10 కెజీలు అందించారు.
 - ★ 2008 APR 9 న A.P. Govt “కిలో 2/- బియ్యం పథకం” ప్రారంభించినది. (రాష్ట్రంలో 1983లో NTR చే ఇది ప్రారంభం) దీనివల్ల BPL వారికి కిలో బియ్యం 5.25 రూ. నుండి 2 రూ.లకు తగ్గింది.
 - 2008-09లో దీని సబ్సిడీకై 1980 కోట్లు;
 - 2009-10లో 3500 కోట్లు
 - 2010-11లో 3000 కోట్లు కేటాయించారు.
- ⇒ 2011 నవంబర్ 1 నుంచి కిలో బియ్యం రూ. 1/-కి ఇవ్వడం కిరణ్ కుమార్ రెడ్డి ప్రభుత్వం ప్రారంభించినది. 2011-12 బడ్జెట్ లో రూ. 2500 కోట్లు సబ్సిడీకి కేటాయించేను.
- ⇒ రాష్ట్రంలో APL, BPL తో పాటు అన్నపూర్ణ, AAY కార్డులు కూడా కలవు.
- ⇒ 2000 Apr నుండి “అన్నపూర్ణ పథకం” ను కేంద్రం ప్రారంభించింది. దీనిలో వృద్ధాప్య పింఛన్ రాని పేద వృద్ధులకు 10 కేజీల ఆహార ధాన్యాలను ఉచితంగా అందిస్తారు.
- ⇒ 2000 Dec లో “అంత్యోదయ అన్నయోజన” (AAY) పథకం ప్రారంభం. పేదలలో నిరుపేదల్ని గుర్తించి అధిక సబ్సిడీపై నెలకు 25 కేజీలు అందిస్తారు. 2002 నుండి కుటుంబానికిచ్చే పరిమాణాన్ని 35 కేజీలకు పెంచారు. దీనిలో బియ్యం 3/-లకు, గోధుమలు 2/- లకు అందిస్తారు.
- ⇒ 2008 Apr 9 నుండి “కిలో బియ్యం 2/- పథకం” ప్రారంభంతో AAY క్రింద ఇచ్చే బియ్యం ధర 3/- నుండి 2/-కు తగ్గించారు. 2011 నవంబర్ 1 నుంచి రూ. 1/-కి తగ్గించిరి.
- ⇒ 1974లో రాష్ట్రంలో PDS కై ‘పౌర సరఫరాల కార్పొరేషన్’ ఏర్పాటు చేశారు.

రాష్ట్రంలో గల రేషన్ షాపుల సంఖ్య :

2009-10:	43,060
2010-11:	44,498
2011-12:	44,579

	2009-10	2010-11	2011-12	% (2011-12)
గ్రామీణ ప్రాంతాల్లో :	36,113	37,912	37,832	85%
పట్టణ ప్రాంతాల్లో :	6,947	6,586	6,747	15%
	43,060	44,498	44,579	

2011, నవంబర్ 31 నాటికి రాష్ట్రంలో 44,579 రేషన్ షాపులుండగా; వీనిలో 85 శాతం గ్రామాల్లోనూ, 15% పట్టణాల్లోనూ ఉన్నాయి.

- ⇒ P.D.S. ని సమర్థవంతంగా నిర్వహించుటకు, చౌకధరల దుకాణాలు అందరికీ అందుబాటులోకి తెచ్చేందుకు; గ్రామాలు : 400 - 450 white cards, 50 pink cards. పట్టణాలు : 500 - 550 white cards, 250 pink cards. కార్పొరేషన్ : 600 - 650 white cards, 250 pink cards. ఒక రేషన్ షాపు పరిధిలో ఉండాలని నిర్ధారించారు.
- ⇒ నేడు A.P. లో సగటున 535 కార్డులు/కుటుంబాలకు ఒక రేషన్ షాపు కలదు.
- ⇒ కేంద్ర ప్రభుత్వ సూచన ప్రకారం ప్రతి 2000 మందికి ఒక చౌకధరల దుకాణం ఉండాలి. కానీ A.P లో 1965 మందికే ఒక రేషన్ షాపు కలదు.

ప్రాంతాల వారీగా చూస్తే :

తెలంగాణ	37.2%
దక్షిణ కోస్తా	29.7%
ఉత్తర కోస్తా	11.7%
రాయలసీమ	21.4% రేషన్ షాపులు కలవు.

Note :-

- ★ పైన పేర్కొన్న విధంగా ప్రాంతాలను 4 విధాలుగా విభజిస్తే తెలంగాణలో ఎక్కువగాను, ఉత్తర కోస్తాలో తక్కువగాను రేషన్ షాపులు కలవు.
- ★ మూడు ప్రాంతాలకు విభజిస్తే కోస్తా (ఉత్తర+దక్షిణ) లో ఎక్కువ రేషన్ షాపులు, రాయలసీమలో తక్కువగాను కలవు.
 - ⇒ A.P. లో అధిక రేషన్ షాపులు గల జిల్లా : చిత్తూరు.
 - ⇒ A.P. లో తక్కువ రేషన్ షాపులు గల జిల్లా : హైదరాబాద్.
 - ⇒ A.P. లో అధిక రేషన్ కార్డులు గల జిల్లా : తూర్పు గోదావరి జిల్లా.
 - ⇒ A.P. లో తక్కువ రేషన్ కార్డులు గల జిల్లా : నిజామాబాద్.
- ⇒ 1980వ దశకంలో "కిలో 2/- బియ్యం పథకం" ప్రారంభంతో రేషన్ కార్డుల జారీ పెరిగింది. BPL వారికి ఆకుపచ్చ, APL వారికి పసుపుపచ్చ కార్డులందించేవారు. 1991లో బోగస్ కార్డుల ఏరివేతకై వీటి రంగు మార్చారు. ఆకుపచ్చ కార్డుల స్థానంలో - తెలుపు కార్డులు. పసుపుపచ్చ కార్డుల స్థానంలో - పింక్ కార్డులు.
- ⇒ ప్రస్తుతం రాష్ట్రంలో White Card పొందడానికి; గ్రామాల్లో వార్షికాదాయం రూ. 60,000 కంటే తక్కువగాను, పట్టణాల్లో వార్షికాదాయం రూ. 75,000 కంటే తక్కువగా ఉండాలి.
- ⇒ బోగస్ కార్డుల తొలగింపుకు, అర్హులకు ప్రయోజనం చేకూర్చుటకు 2005 నుండి Iris based రేషన్ కార్డులను జారీ చేయడం ప్రారంభించారు. 2006 Jan 2 నుండి జిల్లా కేంద్రాల్లోనూ; 2006 Jan 24 నుండి గ్రామాల్లోనూ ప్రారంభించెను. (తొలుత దీన్ని రాజేంద్రనగర్ (రంగారెడ్డి) లో ప్రారంభించారు).

	2009 - 10	2010 - 11	2011 - 12
White cards	187.61 Lakhs	179.16 Lakhs (79.4%)	179.96 Lakhs (79.4%)
Pink cards	29.5 Lakhs	29.94 Lakhs (13.3%)	29.94 Lakhs (13.2%)
AAV	15.58 Lakhs	15.58 Lakhs (6.9%)	15.57 Lakhs (6.88%)
Annapurna	93,200	93,200 (0.4%)	93,200 (0.41%)
	233.62 Lakhs	225.62 Lakhs	2,26,41,674

- ★ 2009 August లో 4 దశలుగా రేషన్ కార్డుల్ని క్రమబద్ధీకరించారు.
 - ★ దీనిలో భాగంగా 17 లక్షల టోగన్ కార్డులను రద్దు చేశారు. అర్హులైన వారికి 4.48 లక్షల కార్డులను జారీ చేశారు. ఫలితంగా 2010-11 నాటికి రాష్ట్రంలో 225.62 లక్షల రేషన్ కార్డులు కలవు. (ముందు సంతో పోలిస్తే తగ్గినవి).
 - ★ వీటిలో 80% (4/5 వంతు) తెల్ల రేషన్ కార్డులే.
 - ★ ప్రాంతాల వారీగా చూస్తే:
 - తెలంగాణ 39.5%
 - దక్షిణ కోస్తా 32.4%
 - రాయలసీమ 16.4%
 - ఉత్తర కోస్తా 11.7% రేషన్ కార్డులు కలవు.
 - ⇒ కార్డుల విషయంలో కూడా;
 - 4 ప్రాంతాలుగా విభజిస్తే 1st Place తెలంగాణ.
 - 3 ప్రాంతాలుగా విభజిస్తే 1st Place కోస్తా.
 - ⇒ A.P. లో అత్యధిక రేషన్ కార్డులు గల జిల్లా : తూర్పు గోదావరి జిల్లా.
 - ⇒ A.P. లో తక్కువ రేషన్ కార్డులు గల జిల్లా : నిజామాబాద్.
 - ⇒ నిత్యావసర వస్తువుల అక్రమ పంపిణీని నిరోధించేందుకు 1998-99లో రాష్ట్రంలో బియ్యం, కిరోసిన్ కు Bar Coded Coupons జారీ చేయడం ప్రారంభించారు.
 - ⇒ **JKP - "జన కిరోసిన్ పరియోజన":**
 - ★ LPG కనెక్షన్ లేని BPL కుటుంబాలకు కిరోసిన్ పంపిణీ చేసేందుకు "JKP పథకం" 2005 నుండి అమలువుతోంది.
 - ★ Hyd, ప్రకాశం మినహా 21 జిల్లాల్లో 86 కిరోసిన్ టోకు పంపిణీ కేంద్రాలను నిర్వహిస్తున్నారు.
 - ★ 43,152 కిలోల కిరోసిన్ ప్రతి నెల BPL కార్డ్ దారులకు సప్లై చేస్తున్నారు.
 - ⇒ బహిరంగ మార్కెట్ లో నిత్యావసర సరుకుల ధరలు పెరిగినపుడు "Market Intervention Scheme" క్రింద ప్రభుత్వం జోక్యం చేసుకొని రేషన్ షాపులు, రైతు బజార్ల ద్వారా మార్కెట్ ధర కన్నా తక్కువ ధరకే సరుకులందిస్తున్నారు.
 - ఉదా : 2010-11లో కందిపప్పు 1kg ని 50/- లకే అందించారు.
 - ⇒ ఆధార్ కార్డ్ల జారీకి మొదటి దశలో 7 జిల్లాలలో హైద్రాబాద్, రంగారెడ్డి, ఆదిలాబాద్, తూర్పు గోదావరి, శ్రీకాకుళం, చిత్తూరు, అనంతపూర్ లో నమోదు కార్యక్రమం ప్రారంభించిరి. ఆహార పౌర సరఫరాలశాఖ UID Project అమలునకు నియమించబడెను.
 - ⇒ 5.03 కోట్ల మంది నమోదుకాగా 3.29 కోట్ల UID నెంబర్లు జనరేట్ అయినవి.
 - ⇒ రంగారెడ్డి జిల్లా మహేశ్వరం మండలంలో పైలెట్ ప్రాజెక్ట్ క్రింద Aadhaar based smart cardలు జారీ చేసెను. దీనిని రేషన్, NREGA Payments, స్కాలర్ షిప్లు, ఆరోగ్యశ్రీ లబ్ధి, పింఛన్లు, ఎల్.పి.జి. పంపిణీకి ఉపయోగిస్తారు.
 - ⇒ మహేశ్వరం మండలంలో 12,675, చిత్తురు జిల్లా కొత్తపాలెంలో 262 స్కార్డ్ కార్డులు జారీచేసెను.
- జాతీయ ఆహార భద్రతా మిషన్ : (National Food Security Mission)**
- ⇒ ఆహార భద్రతకు సంబంధించి National Development Council తీర్మానంపై వ్యవసాయ & సహకార శాఖ ఆధ్వర్యంలో 2007-08 రబీ సీజన్ లో దీన్ని ప్రారంభించారు.
 - ⇒ 11th Plan అంతానికి వరిలో 10 మిలియన్ టన్నులు, గోధుమలో 8 మిలియన్ టన్నులు, పప్పుధాన్యాల్లో 2 మిలియన్ టన్నులు, అదనపు ఉత్పత్తిని పెంచాలని దీనిలో నిర్దేశించారు.
 - ⇒ భూ విస్తరణ & భూసారాన్ని పెంచుట ద్వారా దీన్ని సాధించడానికి ప్రయత్నాలు చేస్తున్నారు.
 - ⇒ 17 రాష్ట్రాల్లో గల 476 జిల్లాలలో ప్రస్తుతం దీన్ని అమలు చేస్తున్నారు.
 - ⇒ 2010-11లో ISOPOM లో గల పప్పుధాన్యాల అంశాన్ని NFSM లో విలీనం చేశారు.

- ⇒ N.F.S.M. లో 2010-11లో A3P (Accelerated Pulses Production Programme) అనే ఉప పథకాన్ని ప్రారంభించారు.
- ⇒ 60,000 వర్యాభావ గ్రామాలలో పప్పుధాన్యాలు, నూనె గింజలు అభివృద్ధికి 2010-11 బడ్జెట్‌లో 300 కోట్లు కేటాయించెను.
- ⇒ తూర్పు భారతంలో 7 రాష్ట్రాలలో (UP, JKP, BHR, WB, OS, ASM, చత్తీష్‌ఘడ్) హరిత విప్లవం సాధించేందుకు కృషి చేస్తున్నారు.
- ⇒ A.P. లో 2007-08 రబీ సీజన్ నుండి ఇది అమల్లోకి వచ్చింది.

★ రాష్ట్రంలో దీని లక్ష్యం: వరి 30Lakhs టన్నులు, పప్పుధాన్యాలు 3.5Lakhs టన్నులు, అదనంగా ఉత్పత్తి చేయాలి.

★ NFSM అమలు కోసం వరి ఉత్పత్తికి 11 జిల్లాలు, పప్పుధాన్యాల కోసం 22 జిల్లాలు (హైదరాబాద్ మినహా) ఎంపిక చేశారు.

వరి కొరకు ఎంపిక చేసిన జిల్లాలు :

- | | |
|--------------|---------------|
| - శ్రీకాకుళం | - మెదక్ |
| - విజయనగరం | - మహబూబ్‌నగర్ |
| - విశాఖ | - నల్గొండ |
| - కృష్ణా | - ఖమ్మం |
| - గుంటూరు | - ఆదిలాబాద్ |
| - నెల్లూరు | |

- ★ కేంద్ర ప్రభుత్వం పోషకలోపాన్ని సవరించేందుకు Applied Nutrition Programme ను 1963లో ప్రారంభించింది. దీని ప్రధానోద్దేశ్యం కూరగాయలు, ఆకుకూరలు మరియు పండ్ల ఉత్పత్తిని పెంచి గర్భిణీ స్త్రీలు, పాలిచ్చే తల్లులు వీటిని వినియోగించేట్లు ప్రోత్సహించడం.
- ★ 1970లో Special Nutrition Program ప్రారంభం.
- ★ ICDS (Integrated Child Development Scheme):- పై రెండు కార్యక్రమాలు విఫలమవడంతో 1975లో I.C.D.S. ప్రారంభం.
 - గర్భిణీలు, పాలిచ్చే తల్లులు, పిల్లలకు పోషకత్వలోపం నివారణయే దీని లక్ష్యం.
 - అంగన్‌వాడీ కేంద్రాలు దీని క్రిందే పని చేస్తున్నాయి.
- ★ 1993 లో 'జాతీయ పోషకత్వ విధానం' ప్రకటించారు.
- ★ 2001లో ప్రధాని జాతీయ పోషకత్వ మిషన్‌ను ఏర్పాటు చేశారు.

విశేష కృషి ఉపజ్ యోజన [VKUY] :- (2004-09 విదేశీ వ్యాపార విధానం)

- 2004-09 విదేశీ వ్యాపార విధానంలో వ్యవసాయ ఎగుమతుల ప్రాధాన్యతను గుర్తించారు.
- పండ్లు, కూరగాయలు, కొవ్వులు, అటవీ ఉత్పత్తుల ఎగుమతులను ప్రోత్సహించేందుకు VKUY ను ప్రారంభించారు.

AEZ – (Agriculture Export Zone):-

- ★ **Exim Policy:-** 2001-02లో వ్యవసాయోత్పత్తులను ప్రోత్సహించేందుకు A.E.Z. లను ప్రారంభించెను.
- ★ వ్యవసాయ ఎగుమతుల్లోనూ, AEZ ల ఏర్పాటులోనూ కేంద్రానికి APEDA (Agricultural and Processed Food Exports Development Authority) నోడల్ ఏజెన్సీగా పనిచేయును.

PSFS [Price Stabilization Fund Scheme] :-

- టీ, కాఫీ, రబ్బరు, పొగాకు వంటి తోట పంటల విషయంలో ఉత్పత్తి వ్యయం కంటే ధర బాగా తగ్గితే వ్యవసాయదారులను ఆదుకొనే ఉద్దేశంతో 2003లో ప్రవేశపెట్టారు.

CLR – (Computerised Land Records) :-

- CLR పథకాన్ని 1988-89లో 100% కేంద్ర నిధులతో భారత్‌లో 8 జిల్లాలలో ప్రవేశపెట్టారు. (A.P. లో రంగారెడ్డి).
- తరువాత మొత్తం జిల్లాలకు విస్తరించారు.

ISOPOM (Integrated Scheme of Oil seeds Pulses Oil palm and Maize): -

- వ్యవసాయ మంత్రిత్వశాఖ నూనె గింజలు, పప్పుధాన్యాలు, పామాయిల్, మొక్కజొన్న అభివృద్ధికి కేంద్ర ప్రతిపాదిత Integrated పథకాన్ని ప్రవేశపెట్టెను.
- ISOPOM లోని 'P' అంశాన్ని NFSM లో విలీనం చేశారు.

APMC Act :-

- Agricultural Produce Marketing Committee Act [Development and Regulation Act] 2003లో చేశారు.
- దీనివల్ల వ్యవసాయ మార్కెటింగ్లో సంస్కరణలు చేశారు.
- కాంట్రాక్టు వ్యవసాయం, ప్రభుత్వ-ప్రైవేట్ భాగస్వామ్యం అభివృద్ధి జరిగింది.

National Bamboo Mission (NBM) :-

- వ్యవసాయ సహకార విభాగం, వ్యవసాయ మంత్రిత్వశాఖ కలిపి NBMను (2006-07 నుండి 2010-11 మధ్య అమలు) ప్రారంభించారు.
- 1 లక్ష హెక్టార్లలో వెదురును విస్తరించడమే ఉద్దేశ్యం.

Seed Bank :-

- విత్తనాల ఉత్పత్తికి, పంపిణీకి అవసరమైన సౌకర్యాలు కల్పించేందుకు 1999-2000లో Seed Bank ప్రారంభం.
- సూక్ష్మ సేద్యం : సూక్ష్మ సేద్య పథకం 2006 జనవరిలో ప్రారంభం. తుంపర సేద్యం, బిందు సేద్యం ద్వారా నీటిని సమర్థవంతంగా ఉపయోగించడమే దీని ఉద్దేశ్యం.

2010 జూన్లో NMMI [National Mission on Micro Irrigation] ప్రారంభం.

రబ్బరు :

- 2009 నాటికి ప్రపంచ సహజ రబ్బరులో 8.5% వాటా కలిగి 4వ అతిపెద్ద ఉత్పత్తిదారుగా భారత్ నిలిచింది.

కాఫీ :

- ప్రపంచంలో కాఫీ ఉత్పత్తిలో భారత్ 6వ స్థానం.
- భారత్ 2 రకాల (అరబికా, రబోస్టా) వెరైటీలను ఉత్పత్తి చేస్తోంది.

టీ :

- భారత్ ప్రపంచంలో అతిపెద్ద టీ ఉత్పత్తిదారు & వినియోగదారు (బ్లాక్ టీ).
- ప్రపంచ ఉత్పత్తిలో 27% భారత్లో జరుగుతోంది.

పశు సంపద, చేపల పెంపకం :-

- GDP లో పశుసంపద, చేపల పెంపకం వాటా 2008-09లో 4.07%.
- వ్యవసాయ అనుబంధ కార్యకలాపాలలో ఇది 29.7% వాటా కలిగి వుంది.
- 11th Plan లో దీనిలో 6-7% వృద్ధి సాధించాలని లక్ష్యం.
- 18th Live Stock (పశుసంపద గణాంకాలు-2007) ప్రకారం దేశంలో 529 మిలియన్ల పశుసంపద కలదు.
- ప్రపంచ పాల ఉత్పత్తిలో భారత్ ప్రథమ స్థానం.
- 2009-10లో తలసరి పాల లభ్యత 263g/day.
(అయినప్పటికీ FAO వారి data ప్రకారం ప్రపంచ సగటు 279g కంటే తక్కువగా ఉంది.)
- భారత్లో 80% పాల ఉత్పత్తి అవ్యవస్థీకృత రంగంలో జరుగుతోంది.

NPCBB : [National Project for Cattle & Buffalo Breeding]

- 2002 అక్టోబర్లో ప్రారంభించారు.
- ఇది దేశీయ రకం ఉత్పత్తిని పెంచడానికి ఉద్దేశించినది.
- ⇒ భారత్లో సం||నకు 59.8 బిలియన్ల గుడ్లు ఉత్పత్తి జరుగుతోంది. సం||నకు లభించే తలసరి గుడ్లు 51.
- ⇒ భారత్లో 1950-51లో చేపల ఉత్పత్తి 0.75 మి. టన్నులు.
- 2009-10 నాటికి 7.85 మి. టన్నులకు పెరిగింది. సుమారు 14 మిలియన్ల మంది చేపల ఉత్పత్తిపై ఆధారపడుతున్నారు.
- చేపల ఉత్పత్తిలో ప్రపంచంలో భారత్ స్థానం 6.
- Inland (దేశీయరకం) చేపల ఉత్పత్తిలో భారత్ 2వ స్థానం.
- 2004లో 'Marine Fishing Policy' ప్రకటించారు.

ఎరువులు :

- ప్రపంచంలో ఎరువుల ఉత్పత్తి & వినియోగంలో భారత్ 3వ స్థానంలో ఉంది.
 - భారత్ యూరియా ఉత్పత్తిలో స్వయం సమృద్ధిని సాధించింది.
 - భారత్ లో సగటు ఎరువుల వినియోగం 116kgs/H.
 - ఎరువులు అత్యధికంగా వాడే రాష్ట్రం : పంజాబ్ (212 కేజీలు)
అరుణాచల్ ప్రదేశ్, నాగాలాండ్ లలో 5 కేజీలు మాత్రమే వాడుతున్నారు.
 - ఒరిస్సాలోని పారాదీప్ లో ఫాస్ఫేట్ ఎరువుల్ని భారత ప్రభుత్వం ఉత్పత్తి చేస్తుంది.
- ⇒ NRAA [National Rainfed Area Authority]: 2006లో ఏర్పడింది.

ఆహార సబ్సిడీ :

- పేదలకు కనీస పోషకాహారాన్నిందించేందుకు, ధరల స్థిరత్వాన్ని సాధించేందుకు సబ్సిడీని ఇస్తారు.
- ఆర్థిక వ్యయానికీ, జారీ ధరకీ మధ్య తేడాయే 'సబ్సిడీ'.
- 2009-10లో ఆహార సబ్సిడీ 58,242 కోట్లు.

హార్టికల్చర్ :

- పండ్లు, కూరగాయలు, సుగంధ ద్రవ్యాలు, తోట పంటల అభివృద్ధికి చెందినదే 'హార్టికల్చర్'.
- M.S. స్వామినాథన్ కమిటీ దీన్ని ఎక్కువ ఉపాధి అవకాశాలు కల్పించే రంగంగా ప్రస్తావించెను.
- పండ్లు, కూరగాయల ఉత్పత్తిలో భారత్ 2వ స్థానం.
- 2005-06లో నేషనల్ హార్టికల్చర్ మిషన్ ను ప్రారంభించారు.

11వ ప్రణాళిక- వ్యవసాయ రంగం :

- 11 ప్రణాళికలో వ్యవసాయ రంగంలో 4% వృద్ధి సాధించాలని లక్ష్యం.
- సేద్య భూమిని 5 మిలియన్ హెక్టార్లకు పెంచాలని కూడా పేర్కొంది.

RKVY - రాష్ట్రీయ కృషి వికాస్ యోజన :

- రాష్ట్ర ప్రణాళికలలో వ్యవసాయం & అనుబంధ రంగాలకు ప్రభుత్వ పెట్టుబడులు పెంచినపుడు రాష్ట్రాలను ప్రోత్సహించే ఉద్దేశ్యంతో 25,000 కోట్లతో 2007 ఆగస్టులో దీన్ని ప్రారంభించారు.
- కేంద్ర, రాష్ట్రాలకు గ్రాంట్ల రూపంలో సహాయాన్నిస్తున్నారు.
- 2010-11లో దీనిలో కొన్ని ప్రత్యేక కేటాయింపులు చేశారు.
 - ★ తూర్పు ప్రాంతానికి హరిత విప్లవాన్ని విస్తరించేందుకు;
 - ★ పప్పుధాన్యాలు, నూనెగింజల ఉత్పత్తిని మెట్ట ప్రాంతాల్లో ప్రోత్సహించేందుకు;
 - ★ J & K లో Saffron రంగాన్ని ప్రోత్సహించేందుకు;

2008-09 గణాంకాలు

2009-10 గణాంకాలు

ముఖ్యమైన పంటల్లో;

1. వరి :

- | | |
|----------------------------|----------------------------|
| 1. పశ్చిమ బెంగాల్ (15.16%) | 1. పశ్చిమ బెంగాల్ (16.10%) |
| 2. ఆంధ్రప్రదేశ్ (14.36%) | 2. పంజాబ్ (12.62%) |
| 3. ఉత్తరప్రదేశ్ (13%) | 3. ఉత్తరప్రదేశ్ (12.13%) |
- సగటు దిగుబడి పంజాబ్ లో అధికం.

2. గోధుమ :

- | | |
|-----------------------|--------------------------|
| 1. ఉత్తరప్రదేశ్ (35%) | 1. ఉత్తరప్రదేశ్ (34.06%) |
| 2. పంజాబ్ (19%) | 2. పంజాబ్ (18.77%) |
| 3. హర్యానా (13%) | 3. హర్యానా (13%) |
- దిగుబడి పంజాబ్ లో అధికం.

3. మొక్కజొన్న :

- | | |
|-----------------------|--------------------------|
| 1. ఆంధ్రప్రదేశ్ (21%) | 1. కర్ణాటక (18%) |
| 2. కర్ణాటక | 2. ఆంధ్రప్రదేశ్ (16.51%) |
| 3. రాజస్థాన్ | 3. మహారాష్ట్ర (10.94%) |
- దిగుబడి ఆంధ్రప్రదేశ్లోనే అధికం.

4. మొత్తం ముతక ధాన్యాలు :

- | | |
|--------------------|------------------------|
| 1. రాజస్థాన్ (18%) | 1. మహారాష్ట్ర (18.75%) |
| 2. కర్ణాటక | 2. కర్ణాటక (17.59%) |

5. మొత్తం పప్పుధాన్యాలు :

- | | |
|----------------------|-------------------------|
| 1. మధ్యప్రదేశ్ (25%) | 1. మధ్యప్రదేశ్ (29.33%) |
| 2. ఉత్తరప్రదేశ్ | 2. మహారాష్ట్ర (16.17%) |

6. మొత్తం ఆహారధాన్యాలు :

- | | |
|-----------------------|--------------------------|
| 1. ఉత్తరప్రదేశ్ (19%) | 1. ఉత్తరప్రదేశ్ (19.81%) |
| 2. పంజాబ్ (11%) | 2. పంజాబ్ (12.36%) |

7. వేరుశనగ :

- | | |
|-----------------------|--------------------------|
| 1. గుజరాత్ (37%) | 1. గుజరాత్ (32.41%) |
| 2. ఆంధ్రప్రదేశ్ (21%) | 2. ఆంధ్రప్రదేశ్ (18.60%) |

8. Rapeseed & Mustered (ఆవాలు) :

- | | |
|--------------------|-----------------------|
| 1. రాజస్థాన్ (48%) | 1. రాజస్థాన్ (44.63%) |
| 2. ఉత్తరప్రదేశ్ | 2. హర్యానా (12.86%) |

9. సోయాబీన్ :

- | | |
|-----------------------|-------------------------|
| 1. మధ్య ప్రదేశ్ (59%) | 1. మధ్యప్రదేశ్ (64.29%) |
| 2. మహారాష్ట్ర | 2. మహారాష్ట్ర (22.07%) |

10. సన్‌ప్లవర్ :

- | | |
|------------------|--------------------------|
| 1. కర్ణాటక (43%) | 1. కర్ణాటక (35.29%) |
| 2. ఆంధ్రప్రదేశ్ | 2. ఆంధ్రప్రదేశ్ (31.76%) |

11. మొత్తం నూనెగింజలు:

- | | |
|----------------------|-------------------------|
| 1. మధ్యప్రదేశ్ (25%) | 1. మధ్యప్రదేశ్ (30.71%) |
| 2. రాజస్థాన్ | 2. రాజస్థాన్ (17.73%) |

12. చెఱకు :

- | | |
|---|--------------------------|
| 1. ఉత్తరప్రదేశ్ (31%) దిగుబడిలో ప్రథమ స్థానం. | 1. ఉత్తరప్రదేశ్ (40.08%) |
| 2. మహారాష్ట్ర (17%) | 2. మహారాష్ట్ర (21.95%) |

13. పత్తి :

- | | |
|---------------------|------------------------|
| 1. గుజరాత్ (31%) | 1. గుజరాత్ (33.26%) |
| 2. మహారాష్ట్ర (21%) | 2. మహారాష్ట్ర (24.40%) |

14. Jute & Mesta :-

- | | |
|------------------------|---------------------------|
| 1. పశ్చిమబెంగాల్ (76%) | 1. పశ్చిమబెంగాల్ (79.53%) |
| 2. బీహార్ (11%) | 2. బీహార్ (10.83%) |

15. బంగాళాదుంప :

- | | |
|------------------------|---------------------------|
| 1. ఉత్తరప్రదేశ్ (31%) | 1. పశ్చిమబెంగాల్ (33.32%) |
| 2. పశ్చిమబెంగాల్ (28%) | 2. ఉత్తరప్రదేశ్ (32.94%) |

16. ఉల్లి :

- | | |
|---------------------|------------------------|
| 1. మహారాష్ట్ర (28%) | 1. మహారాష్ట్ర (25.87%) |
| 2. కర్ణాటక (22%) | 2. కర్ణాటక (18.63%) |

17. పొగాకు - ఆంధ్రప్రదేశ్

18. తేయాకు - అస్సాం

19. కాఫీ - కర్ణాటక

20. రబ్బరు - కేరళ

21. మామిడి - మహారాష్ట్ర

22. మిరియాలు - కేరళ

23. మిరప - ఆంధ్రప్రదేశ్

24. అల్లం - కేరళ

25. పసుపు - ఆంధ్రప్రదేశ్

26. యాలకులు :

1. సిక్కిం
2. కేరళ

27. అరటి - గుజరాత్

28. లవంగాలు - కేరళ

29. కుంకుమపువ్వు - J & K

- ★ భారత్‌లో వరి సేద్యమయ్యే భూమి 1960-61 నుండి నెమ్మదిగా పెరగగా; గోధుమ సేద్యమయ్యే భూమి వేగంగా పెరిగింది (రెట్టింపు కంటే అధికం).
- ★ జొన్న సేద్యమయ్యే భూమి సగానికి తగ్గిపోయింది.
- ★ మొక్కజొన్న సేద్యమయ్యే భూమి రెట్టింపయింది.
- ★ సజ్జలు సేద్యమయ్యే భూమి తగ్గింది.
- ★ నూనె గింజలు సేద్యమయ్యే భూమి రెట్టింపయింది.
- ★ వేరుశనగ సేద్యమయ్యే భూమి కొంచెం తగ్గింది.
- ★ పత్తి సేద్యమయ్యే భూమి పెరిగింది.
- ★ బంగాళాదుంప సేద్యమయ్యే భూమి పెరిగింది.

అనగా వరి, గోధుమ, మొక్కజొన్న, నూనె గింజలు, పత్తి, బంగాళాదుంపల సేద్యభూమి పెరగగా; జొన్న, సజ్జ, వేరుశనగలు సేద్యమయ్యే భూమి తగ్గింది.

పాలిత్రామిక విధానం

స్వాతంత్ర్యం నాటి పరిస్థితి :

- ⇒ స్వాతంత్ర్యం నాటికి దేశంలో కొద్దిగా భారీ పరిశ్రమలు, ఎక్కువగా చిన్నతరహా పరిశ్రమలున్నాయి. మధ్య తరహా పరిశ్రమలు లేవు. అనగా పరిశ్రమల మధ్య అసమతౌల్యం ఉంది.
- ⇒ ఉత్పాదక వస్తు పరిశ్రమల కంటే వినియోగ వస్తు పరిశ్రమలే అధికం. ఇవి కూడా ఎక్కువగా శ్రమసాంద్రతతో కూడుకొని ఉన్నవి.
- ⇒ స్వాతంత్ర్యానంతరం పారిశ్రామికాభివృద్ధి తీరును 4 దశలుగా విభజించవచ్చు.

మొదటి దశ (1951-65) :

- ★ ఇది బలమైన పారిశ్రామిక పునాది దశ.
- ★ ఈ దశలో మౌలిక, ఉత్పాదక పరిశ్రమలు అభివృద్ధి చెందాయి. మహాలనోబిస్ వ్యూహం వల్ల ఇది సాధ్యమైంది.

రెండవ దశ (1965-80) : "మాంద్య దశ"

- ★ ఈ దశలో పారిశ్రామికాభివృద్ధి మందగించినది.
- ★ ధనవంతులు వినియోగించే మన్నికగల వస్తువుల వృద్ధి ఎక్కువగా జరిగింది.

మూడవ దశ (1980-91) : "Recovery Stage"

- ★ ఈ కాలంలో పారిశ్రామికాభివృద్ధి పూర్వదశకు చేరుకుంది.

నాల్గవ దశ (1991 తర్వాత) :

- ★ లైసెన్సుల రద్దు, విదేశీ పెట్టుబడులకు అనుమతి, ప్రభుత్వ పెట్టుబడుల ఉపసంహరణ వంటి చర్యలు చేపట్టినను.
- ★ ఈ కాలంలో మన్నిక గల వస్తువులు, తయారీ పరిశ్రమలను స్థాపించడం జరిగింది.

పాలిత్రామిక తీర్మానాలు

1. పాలిత్రామిక తీర్మానం - 1948 :

- ⇒ పరిశ్రమల మంత్రి శ్యాంప్రసాద్ ముఖర్జీ 1948 ఏప్రిల్ 6న తొలి పారిశ్రామిక తీర్మానం ప్రకటించారు.
- ⇒ ఈ తీర్మానం; మిశ్రమ ఆర్థిక వ్యవస్థను రూపొందించాలనీ, ప్రభుత్వ, ప్రైవేటు రంగాల సహకారంతో పారిశ్రామిక ప్రగతి జరగాలనీ, ఆశించింది.
- ⇒ దీనిలో పరిశ్రమలను 4 రకాలుగా వర్గీకరించారు.

ఎ) ప్రభుత్వ ఏకస్వామ్యాలు :

- దేశ రక్షణ, తత్సంబంధ పరిశ్రమలు ప్రభుత్వ అధీనంలో ఉంటాయి.

ఉదా: ఆయుధాలు-ఆయుధ సామాగ్రి, అణుశక్తి మరియు రైల్వేలు (3 రంగాలు).

బి) మిశ్రమ రంగంలో గల పరిశ్రమలు :

- టెలిఫోన్, టెలిగ్రాఫ్-వైర్లెస్; ఇనుము-ఉక్కు, బొగ్గు, విమానాల ఉత్పత్తి, నౌకా నిర్మాణం; మినరల్ ఆయిల్స్ (6 పరిశ్రమలు).
- వీటిని 10 సం॥వరకూ ప్రైవేట్ వ్యక్తులే నిర్వహిస్తారు. 10 సం॥ తర్వాత జాతీయం చేసే విషయాన్ని ప్రభుత్వం పరిశీలిస్తుంది.
- వీటిలో కొత్త పరిశ్రమలు ప్రభుత్వమే స్థాపిస్తుంది.

సి) ప్రభుత్వరంగ అజమాయిషీలో గల పరిశ్రమలు :

- భారీ రసాయనాలు, భారీ యంత్రాలు, యంత్ర పరికరాలు, ఎరువులు, పంచదార, సిమెంట్, కాగితం, ఆటోమొబైల్స్ మొ॥న 18 పరిశ్రమలలో ప్రైవేటు రంగాన్ని అనుమతించినప్పటికీ, ప్రభుత్వ అజమాయిషీ ఉంటుంది.

డి) ఇతర పరిశ్రమలు :

- ఇవి ప్రైవేట్ రంగంలో ఉంటాయి. (పై 3 వర్గీకరణలో లేనివి దీని క్రిందకు వస్తాయి)
- ⇒ ఈ తీర్మానం చిన్న పరిశ్రమల ఆవశ్యకతను, విదేశీ మూలధనం ఆవశ్యకతను, కార్మికులు-యాజమాన్యం మధ్య సత్సంబంధాలను గుర్తించింది.

సమీక్ష :

- ★ ఇది మిశ్రమ ఆర్థిక వ్యవస్థకు పునాది వేసింది. విదేశీ మూలధన ప్రాధాన్యతను గుర్తించింది.
- ★ అయితే 10 సం॥ తర్వాత 'జాతీయం చేయవచ్చు' అనే వ్యాఖ్య వల్ల ఆ పరిశ్రమలపై శ్రద్ధ చూపలేదు.
- ★ పరిశ్రమల విషయంలో ప్రభుత్వం తన వైఖరిని తెలియజేసిందే గానీ, స్పష్టంగా, నిర్దిష్టంగా పరిశ్రమలను విభజించలేదు.

2. పారిశ్రామిక తీర్మానం - 1956 :

⇒ భారీ పరిశ్రమలకు ప్రాధాన్యమిస్తూ 2nd Plan కు సిద్ధమవడం, ప్రభుత్వం సామ్యవాద రీతి సమాజం వైపు అడుగులు వేయుట, రాజ్యాంగ రచన పూర్తయి ఆదేశిక సూత్రాలకు ప్రాధాన్యమివ్వటం వల్ల 2 సం॥ల ముందుగానే 'పారిశ్రామిక తీర్మానం - 1956' ను ప్రకటించాల్సి వచ్చింది.

- ★ వృద్ధి రేటును, పారిశ్రామికీకరణను సత్వం చేయుట, ప్రభుత్వ రంగాన్ని విస్తరించుట, భారీ తయారీపరిశ్రమల అభివృద్ధి, ఆదాయ సంపద అసమానతలు తగ్గించుట లక్ష్యంతో 1956 తీర్మానం ప్రకటించబడెను.

⇒ దీనిలో పరిశ్రమలను '3' రకాలుగా వర్గీకరించారు.

1. జాబితా 'ఎ':-

- దీనిలో 17 పరిశ్రమలు కలవు.
- ఇవి ప్రభుత్వ అధీనంలోనే ఉంటాయి.

ఉదా: ఆయుధాలు, ఆయుధ సామగ్రి, రక్షణ పరికరాలు, రైల్వేలు, తంతి తపాలా, టెలిఫోన్, టెలిగ్రాఫ్, విమానయానం, నౌకాయానం, ఇనుము - ఉక్కు, బొగ్గు, అణుశక్తి మొ॥నవి.

2. జాబితా 'బి':-

- 12 పరిశ్రమలు కలవు. ఇది మిశ్రమ రంగం.

ఉదా: అల్యూమినియం, రసాయన పరిశ్రమలు, ఆంటీబయాటిక్స్, ఎరువులు, రోడ్లు & సముద్ర రవాణా మొ॥వి.

4. జాబితా 'సి':-

- పై రెండు జాబితాలలో లేని అంశాలు దీనిలో కలవు.
- ఇది పూర్తిగా ప్రైవేట్ రంగానికి విడిచిపెట్టబడెను.

ఈ తీర్మానం కూడా చిన్న పరిశ్రమల ప్రాధాన్యతను, ప్రాంతీయ అసమానతలు తగ్గించడాని కార్మికులకు యాజమాన్యంలో భాగస్వామ్యం కల్పించడాన్ని, కార్మికులకు సాంకేతిక పరిజ్ఞానంలో శిక్షణనివ్వడాన్ని గుర్తించినది.

ప్రాధాన్యత :-

- ★ దీనిని "ఆర్థిక రాజ్యాంగం" గా వ్యాఖ్యానిస్తారు.
- ★ ఇది పరిశ్రమలను స్పష్టంగాను, నిర్దిష్టంగాను విభజించింది.
- ★ ప్రభుత్వరంగ విస్తరణ ద్వారా సామ్యవాద రీతి సమాజస్థాపనకు దోహదపడింది.
- ★ దీనిలో 'జాతీయం' అనే ప్రస్తావన లేదు.
- ★ సహాయం చేయడంలో ప్రభుత్వ, ప్రైవేట్ రంగాల మధ్య విచక్షణ చూపలేదు.

విమర్శ :

- ★ ద్రవ్యవనరులు చాలీచాలని స్థితిలోవున్న భారత ఆర్థిక వ్యవస్థపై ఇది మరింత భారం మోపగలదని యూజిన్ బ్లాక్ పేర్కొన్నాడు.
- ★ ఈ తీర్మానం ప్రభుత్వరంగాన్ని Sr. వాటాదారుగాను, ప్రైవేట్ రంగాన్ని Jr. వాటాదారుగాను పేర్కొన్నది.
- ★ ప్రభుత్వం ఎప్పుడైనా, ఏ జాబితాలోని పరిశ్రమనైనా స్థాపించవచ్చును అనే ప్రతిపాదనను ప్రైవేట్ వ్యక్తులు స్వాగతించలేదు.

3. పారిశ్రామిక తీర్మానం-1973 : ఇది Joint Sector కి ప్రాధాన్యమిచ్చింది. (దత్ కమిటీ సిఫార్సులపై)

4. పారిశ్రామిక తీర్మానం - 1977 :

⇒ నాటి పరిశ్రమల మంత్రి జార్జి ఫెర్నాండెజ్ 1977 డిసెంబర్ లో ఈ తీర్మానం ప్రకటించారు.

- ⇒ కాంగ్రెస్ విధానాల వల్ల పేదరికం, నిరుద్యోగిత పెరిగాయనీ భావించి దీనిలో చిన్న తరహా పరిశ్రమలకు ప్రాధాన్యమిచ్చారు.
- ⇒ Tiny Industries :- 50,000 జనాభా కంటే తక్కువ జనాభా గల పట్టణాల్లో రూ.1 లక్ష పెట్టుబడి పరిమితి గల పరిశ్రమలు "Tiny Industries".
- ⇒ చిన్న పరిశ్రమలకు పెట్టుబడి పరిమితిని 10 లక్షల రూ॥లకు, అనుబంధ పరిశ్రమల పెట్టుబడిని 15 లక్షలకు పెంచారు.
- ⇒ Reservation :- చిన్న పరిశ్రమలకు కేటాయించిన జాబితాను 180 నుండి 807కి పెంచారు.
- ⇒ ఈ తీర్మానం చిన్న పరిశ్రమలకు అధిక ప్రాధాన్యమిచ్చెను.
- ⇒ DIC (District Industrial Centres) :- చిన్న పరిశ్రమల ఏర్పాటుకు కావల్సిన అన్ని రకాల అనుమతులు ఒకేచోట ఇచ్చేందుకు DIC (జిల్లా పారిశ్రామిక కేంద్రాలు) లను స్థాపించాలని తీర్మానించెను.
- ⇒ పెద్ద పరిశ్రమలు : ఆధునిక సాంకేతిక పరిజ్ఞానం అవసరమయ్యే రంగాల్లోకి, చిన్న పరిశ్రమలకు Reserve చేయబడని రంగాల్లోకి పెద్దతరహా పరిశ్రమల యజమానులు ప్రవేశించవచ్చు. అయితే వీరికి కావల్సిన విత్త సదుపాయాలను వీరే సమకూర్చుకోవాలి.

సమీక్ష :-

- ★ చిన్న పరిశ్రమల పెట్టుబడి పరిమితినీ, రిజర్వేషన్‌ను పెంచి DIC ల స్థాపనకు దోహదపడినప్పటికీ పెద్ద సంస్థలు తమ విత్తాన్ని తామే సమకూర్చుకోవాలి అనే నిబంధన పెద్ద పరిశ్రమల వృద్ధికి ఆటంకంగా నిలిచింది.

5. పారిశ్రామిక తీర్మానం - 1980 :

- ⇒ 1956 తీర్మానానికి లోబడి దీన్ని ప్రకటించారు.
- ⇒ “ఆర్థిక ఫెడరలిజం”, “న్యూక్లియస్ ప్లాంట్” వంటి భావనలను ప్రవేశపెట్టారు.
- ⇒ Tiny పరిశ్రమల పెట్టుబడి 1 లక్ష నుండి 2 లక్షలకు, చిన్న పరిశ్రమల పెట్టుబడిని 10 నుండి 20 లక్షలకు, అనుబంధ పరిశ్రమల పెట్టుబడిని 15 నుండి 25 లక్షల రూ॥లకు పెంచారు.
- ⇒ సంస్థ లైసెన్స్ పొందిన ఉత్పత్తి కంటే అది ఉత్పత్తి చేసిన మొత్తం ఎక్కువ ఉన్న యెడల అది చట్టవిరుద్ధమగును. కానీ ఈ తీర్మానంలో సంగానికి 5% చొప్పున 5 సంగాలకు 25% అధికోత్పత్తి చేసుకునేందుకు అనుమతిచ్చారు.

6. పారిశ్రామిక తీర్మానం - 1985 :

- ⇒ MRTP (Monopoly Restrictions on Trade Practices) చట్ట పరిధిలోగల ఆస్తుల పరిధిని 20 నుండి 100 కోట్లకు పెంచారు.
- ⇒ తొలిసారిగా Broad Band సదుపాయం కల్పించారు.
- ⇒ దిగుమతులను సరళీకరించారు (రాజీవ్ గాంధీ హయాంలో)

7. పారిశ్రామిక తీర్మానం - 1990 :

- ⇒ నాటి వాణిజ్య మంత్రి అజిత్ సింగ్ దీన్ని ప్రకటించారు.
- ⇒ ఇది 1977 జనతా ప్రభుత్వ తీర్మానాన్ని పోలి వుంది.
- ⇒ 1990-SIDBI ఏర్పాటు చేశారు.

8. నూతన పారిశ్రామిక తీర్మానం - 1991 :

లక్ష్యాలు :

- ⇒ భారత పారిశ్రామిక వ్యవస్థను ‘అనవసర అధికార నియంత్రణ’ అనే సాలెగూడు నుండి తప్పించి స్వేచ్ఛను కల్పించడం.
- ⇒ ప్రపంచ ఆర్థిక వ్యవస్థతో భారత ఆర్థిక వ్యవస్థను అనుసంధానం చేయుట.
- ⇒ విదేశీ పెట్టుబడులపై గల ఆంక్షలను తొలగించడంతోపాటు దేశీయ పెట్టుబడిదారులను MRTP (Monopolies and Restrictive Trade Practices) చట్టం నుండి విముక్తి కల్పించుట.
- ⇒ నష్టాలతో నడుస్తున్న ప్రభుత్వ సంస్థల పని తీరును సమీక్షించి లాభాల బాటలో పయనింపజేయుట.
 - ★ పి.వి. నరసింహారావు, మన్మోహన్ సింగ్ (సంస్కరణల రూపశిల్పి) ల ఆధ్వర్యంలో ‘నూతన పారిశ్రామిక తీర్మానం’ ప్రకటించబడింది.
 - ★ 1991 జులైలో భారీ పరిశ్రమలకు సంబంధించి, ఆగస్ట్ లో చిన్న పరిశ్రమలకు సంబంధించి పారిశ్రామిక ప్రకటనను చేశారు.

- ★ భారత ఆర్థిక చరిత్రలో ఇదొక మైలురాయి వంటిది.
- ★ సంస్కరణలు అనే నూతన విప్లవంలో పారిశ్రామిక సంస్కరణలనేవి 'Minor Revolution' వంటివి.
- ★ 1991లో భారత్ 'U' turn తీసుకొంది.

ముఖ్యాంశాలు :

లైసెన్సింగ్ విధానం రద్దు :

- 1951 IDR (Industrial Development & Regulation) Act ప్రకారం పరిశ్రమలు స్థాపించాలంటే లైసెన్స్ తప్పనిసరి.
 - రక్షణ సామగ్రి, హానికరమైన వస్తువులు, విలాసవస్తువుల్ని తయారుచేసే '18' రకాల పరిశ్రమల మినహా మిగిలిన పరిశ్రమలు ఎలాంటి లైసెన్స్ పొందకుండానే స్థాపించవచ్చు.
 - అంతర్జాతీయ మార్కెట్లో పోటీకి నిలబడే శక్తిని పొందేందుకు పరిశ్రమలపై గల నియంత్రణలు తొలగించబడ్డాయి.
 - ఈ లైసెన్సులు తర్వాత కాలంలో 18 నుండి తగ్గిస్తూ వచ్చి '5'కు చేర్చారు.
- 1) మద్యం తయారీ
 - 2) చుట్టలు, సిగరెట్లు, ఇతర పొగాకు వస్తువులు.
 - 3) ఎలక్ట్రానిక్ ఏరోస్పేస్, రక్షణసామగ్రి
 - 4) పారిశ్రామిక ప్రేలుడు పదార్థాలు
 - 5) ప్రమాదకర రసాయనాలు

ప్రభుత్వరంగ కుడింపు (De-reserved) :-

- 1956 పారిశ్రామిక తీర్మానంలో '17' రకాల పరిశ్రమల్ని రిజర్వ్ చేశారు.
 - ఈ తీర్మానంలో వాటిని '8'కి తగ్గించారు. ప్రస్తుతం '3'కు కుదించారు.
- అణుశక్తి, రైల్వే రవాణా, అణుశక్తి చట్టంలో పేర్కొన్న ఖనిజాలు. ఉదా: యురేనియం, థోరియం.

ప్రభుత్వరంగ పాత్ర :

- ఈ తీర్మానంలో ప్రభుత్వరంగం. ప్రైవేట్ రంగం ప్రవేశించని సాంఘిక సేవలు, అవస్థాపనా సదుపాయాలలోకి ప్రవేశించి పెట్టుబడి చేయాలని భావించెను.

ఖాయిలాపడ్డ పరిశ్రమలు :

- ఖాయిలపడ్డ పరిశ్రమల్ని ప్రభుత్వం BIFR (Board for Industrial Financial Reconstruction) కు నివేదించెను.
- BIFR సలహాపై వీటిలో తిరిగి పెట్టుబడి చేసేదీ? లేదా మూసివేసేదీ? ప్రభుత్వం నిర్ణయిస్తుంది.

సాంఘిక భద్రతా యంత్రాంగం :

- ఖాయిలాపడ్డ ప్రభుత్వ సంస్థల్లో పనిచేసే కార్మికులకు నష్టం వాటిల్లకుండా ఉండేందుకు సాంఘిక భద్రతా యంత్రాంగాన్ని ఏర్పాటు చేస్తారు.
- 1992లో దీనికై NRF (National Renewal Fund for Social Security) ను ఏర్పాటు చేశారు. (2000లో రద్దు చేశారు).

ప్రభుత్వరంగం వాటా :

- ప్రభుత్వ రంగంలో వనరులను పెంచుకోవడానికి, ప్రజల భాగస్వామ్యాన్ని పెంచేందుకు ప్రభుత్వరంగ సంస్థల వాటాలను Mutual funds కి, విత్త సంస్థలకు, కార్మికులకు, ప్రజలకు విక్రయించడం జరుగును. అనగా Dis-Investment కార్యక్రమం ప్రారంభమగును.

MOU (Memorandum of Understanding) :-

- ప్రభుత్వరంగ సంస్థల యాజమాన్యానికి నిర్వహణలో ఎక్కువ స్వాతంత్ర్యం, స్వేచ్ఛ ఇచ్చేందుకు; జవాబుదారీతనం పెంచేందుకు మంత్రిత్వ శాఖలు MOU లను ప్రవేశపెట్టెను.

Professionals నియామకం :

- ప్రభుత్వరంగ సంస్థల బోర్డ్లకు అధికారాలను పెంచి ఆ Board లలో Professionals కు స్థానం కల్పించడం జరుగుతుంది.

స్థల నిర్ణయం :

- 10 లక్షల జనాభా కంటే తక్కువ జనాభా గల నగరాలలో పరిశ్రమలు స్థాపించవచ్చు.
- 10 లక్షల జనాభా దాటితే 25కి.మీ. దాటి పరిశ్రమలు స్థాపించాలి.

Note:- తరువాత కాలంలో వాతావరణ కాలుష్యం కలిగించని Software పరిశ్రమలను 25 కి.మీ.లోపు కూడా స్థాపించుకునే వీలు కల్పించారు.

MRTP (Monopolies and Restrictive Trade Practices) చట్ట సవరణ :

- ఈ తీర్మానంలో 100Cr అనే గరిష్ట పరిమితి ఎత్తివేశారు. అనగా 100 Cr పరిమితిని దాటిన పరిశ్రమలు కూడా విస్తరణకు, సంయోగానికి, విలీనానికి, స్థలమార్పిడికి ఎలాంటి ముందస్తు అనుమతి పొందాల్సినవసరం లేదు.

విదేశీ పెట్టుబడుల అనుమతి :

- అధిక ప్రాధాన్యత గలిగిన (34 అంశాలు) పారిశ్రామిక సంస్థలలోకి విదేశీ మూలధనంను 51% వరకూ అనుమతించొచ్చు.

Note: తరువాత కాలంలో కొన్ని రంగాల్లో 100% అనుమతించారు.

ఉదా: తేయాకు తోటలు, గృహ నిర్మాణం, వాణిజ్య భవంతుల నిర్మాణం;

Hotels, Roads, Bridge వంటి అవస్థాపనా సదుపాయాలు;

SEZలు, Airports, Tourism, కొరియర్ సేవలు, గనులు, Power Generation, Real Estate మొ॥వి.

- బీమా రంగం 26%
- టెలికాం 74%
- ప్రైవేట్ బ్యాంకింగ్ 74%
- రక్షణ పరికరాలు 26%
- ప్రింట్ మీడియా 26%

విదేశీ పెట్టుబడులను అనుమతించారు.

FIPB (Foreign Investment Promotion Board) :-

- విదేశీ పెట్టుబడుల ప్రతిపాదనలు పరిశీలించి అనుమతులు ఇచ్చేందుకు దీన్నేర్పాటు చేశారు.
- 2004 నుండి Internet ద్వారా కూడా విదేశీ పెట్టుబడులు అనుమతిస్తున్నారు.
- అంటే ప్రభుత్వం పాత్ర నియంత్రణాధికారం నుండి ప్రోత్సాహకారిగా, మార్గదర్శిగా మారింది.

విదేశీ సాంకేతిక ఒప్పందాలు :

- విదేశీ సాంకేతిక విజ్ఞానం బదిలీ చేసుకునేందుకు ముందు పేర్కొన్న అత్యంత ప్రాధాన్యత గలిగిన 34 పరిశ్రమలలోకి అనుమతివ్వడం జరిగింది.

మూలధన వస్తువులను దిగుమతి చేసుకొనుటను సరళీకరించారు.

Equity నిబంధన :

- విత్త సంస్థలు, Banks పరిశ్రమలకు ఋణాలిచ్చినపుడు కొంతకాలం తరువాత ఇచ్చిన ఋణాల్లో కొంత శాతం వరకు ఈక్విటీ (షేర్)గా మార్చుకునే అవకాశముంది. ఈ తీర్మానంలో ఈ నిబంధన తొలగించారు.

చిన్న పరిశ్రమలు :

- దీనిలో Tiny పరిశ్రమల పెట్టుబడిని 5 లక్షలకు, చిన్న పరిశ్రమలకు 60 లక్షలకు, అనుషంగిక పరిశ్రమలకు 75 లక్షలకు పెంచారు.
- పరిశ్రమల నిర్వచనను తయారీ పరిశ్రమలకే గాక వ్యాపార సంస్థలకూ విస్తరించారు.

సమీక్ష :- పారిశ్రామిక రంగాన్ని పలు ఆంక్షల నియంత్రణ నుండి ఈ తీర్మానం విముక్తి చేసింది.

- ★ విదేశీ మూలధనంను, Technology ను స్వేచ్ఛగా అనుమతించింది.
- ★ అయితే స్వావలంబన, జాతీయ భావ పరిరక్షణ వంటి అంశాలను విస్మరించింది.

- ★ వృద్ధికి ప్రాధాన్యమిచ్చి సాంఘిక న్యాయాన్ని పక్కన బెట్టింది.
- ★ దీనివల్ల ఆర్థిక సార్వభౌమత్వం కోల్పోవలసి వస్తుందనే విమర్శ కూడా ఉంది.

పారిశ్రామిక లైసెన్సింగ్ విధానం

- ⇒ ప్రణాళికా లక్ష్యాలకు అనుగుణంగా పరిశ్రమలను నియంత్రించేందుకు IDR (Industrial Development and Regulation) Act ను 1951లో ప్రవేశపెట్టారు. దీని లక్ష్యాలు:
 - ★ ప్రణాళికా లక్ష్యాలకు అనుగుణంగా పారిశ్రామిక పెట్టుబడులను, ఉత్పత్తిని క్రమబద్ధీకరించుట.
 - ★ ప్రాంతీయ అసమానతలను, ఆర్థిక శక్తి కేంద్రీకృతం కావడాన్ని నిరోధించుట.
 - ★ పెద్ద పరిశ్రమల నుండి చిన్న పరిశ్రమలకు రక్షణ కల్పించడం.
- ⇒ కొత్త సంస్థలు స్థాపించాలన్నా, అదే సంస్థ కొత్త ఉత్పత్తి ప్రారంభించాలన్నా, స్థలమార్పిడి చేయాలన్నా లైసెన్స్ తప్పనిసరి.

హజారీ కమిటీ:

- ★ IDRA (Industrial Development and Regulation Act) - 1951 పనితీరుపై హజారీ కమిటీని నియమించగా 1967లో నివేదికను అందించింది.
- ★ ఇది పారిశ్రామిక లైసెన్సింగ్ విధానంలో గల లోపాలను బహిర్గతం చేసింది.
- ★ పెద్ద పారిశ్రామిక సంస్థలు ఒక వస్తువు ఉత్పత్తికి అనేక దరఖాస్తులు పంపి గుత్తాధిపత్యం పొందాయని, ప్రాంతీయ అసమానతలను తగ్గించలేకపోయాయని పేర్కొంది.

దత్ కమిటీ-1967:

- ★ R.K. పరంజిపే, మోహన్ కుమార్ మంగళం సభ్యులుగా దత్ అధ్యక్షతన Industrial Licensing Policy Enquiry Committee ని 1967లో నియమించగా, కమిటీ నివేదికను 1969లో సమర్పించింది.
- ★ పెద్ద పారిశ్రామిక సంస్థలే వృద్ధి చెందాయనీ, ఒకే సంస్థ అనేక లైసెన్సీలను పొందిందనీ మహారాష్ట్ర, గుజరాత్, తమిళనాడు, ప.బెంగాల్ వంటి అభివృద్ధి చెందిన రాష్ట్రాలకే పరిశ్రమలు తరలిపోయాయనీ; పారిశ్రామిక విత్త సంస్థలు పెద్ద సంస్థలకే ఋణాలు ఇస్తున్నాయనీ కమిటీ పేర్కొంది.
- ★ దత్ కమిటీ సిఫారసులపై MRTP Act - 1969 (Monopolies and Restrictive Trade Practices), 1970లో MRTP కమిషన్, 1970లో పారిశ్రామిక లైసెన్సింగ్ విధానం రూపొందించబడింది.
- ★ 1970- పారిశ్రామిక లైసెన్సింగ్ విధానంలో దత్ కమిటీ సిఫారసుపై 'Joint Sector' అనే భావన ప్రవేశపెట్టబడింది.

MRTP (Monopolies and Restrictive Trade Practices) :-

- ★ దీని ఉద్దేశాలు :
 - ఆర్థికశక్తి కొద్దిమంది చేతుల్లో కేంద్రీకృతం కాకుండా నిరోధించుట.
 - అనారోగ్యకర వాణిజ్య విధానాలను నియంత్రించుట.
- ★ దీని ప్రకారం 20కోట్లు ఆస్తుల విలువ దాటిన పారిశ్రామిక వాణిజ్య సంస్థలు MRTP కమిషన్ అనుమతి పొందాలి.
- ★ MRTPA ప్రకారం 1970లో MRTP కమిషన్ ఏర్పడింది.
- ★ 1985లో MRTPA క్రిందికొచ్చే సంస్థల గరిష్ట పరిమితిని 20Cr నుండి 100 Cr కు పెంచారు.
- ★ 1991లో గరిష్ట ఆస్తుల పరిమితిని ఎత్తి వేశారు.
- ★ 1977లో MRTP చట్టం అమలుపై సచార్ కమిటీని నియమించారు.

పోటీ చట్టం - 2002 :

- ★ S.V.S. రాఘవన్ కమిటీ సిఫారసులపై MRTPA ను రద్దు చేసి పోటీ చట్టం- 2002ను తీసుకొచ్చారు.
- ★ MRTP కమిషన్ స్థానంలో 2002 లో Competition Commission of India (CCI) ఏర్పడింది.
నూతన ఆర్థిక సంస్కరణల నేపథ్యంలో గుత్తాధిపత్యంపై దృష్టి పెట్టే కంటే పోటీతత్వాన్ని పెంపొందించడం పైనే దృష్టి సారించాల్సి ఉందనే వాస్తవాన్ని గ్రహించి రాఘవన్ కమిటీని నియమించగా దాని సిఫారసులపై 'పోటీచట్టం' ను తీసుకొచ్చారు.

ముఖ్యాంశాలు :

- పోటీ వ్యతిరేక ఒప్పందాలు నిరోధించుట.
- కంపెనీలు తమ ఆధిపత్య స్థానాన్ని దుర్వినియోగం చేయడంపై నిషేధం.
- Takeover చేయుట నిషేధించడం.

CCI - 2002 :-

- ★ Competition Commission of India 2002లో ఏర్పాటు చేశారు.
- ★ మార్కెట్లో పోటీని పెంచి వినియోగదారుల ప్రయోజనాలను పరిరక్షించుట, స్వేచ్ఛా వాణిజ్యాన్ని రక్షించటమే దీని విధి.
- ★ MRTP కమిషన్తో పోలిస్తే CCI ఎక్కువ స్వతంత్ర ప్రతిపత్తి కలిగివుంది.
- ⇒ 1960- ఆర్థిక స్తోమత కేంద్రీకరణను పరిశీలించేందుకు మహాలనోబిస్ కమిటీ ఏర్పాటు.
- ⇒ 1964లో K.C. దాస్ గుప్తా అధ్యక్షతన ఏకస్వామ్య పరిశీలనా సంఘం నియామకం.
- ⇒ 1970 - Managing Agency ని రద్దు చేసేను.

FERA (Foreign Exchange Regulating Act) :-

- ★ భారత్లో 1947లో చేయబడ్డ విదేశీ మారక చట్టంను సవరిస్తూ పూర్తిస్థాయిలో 1973లో FERA ను రూపొందించారు.
- ★ ఆర్థిక సంస్కరణల నేపథ్యంలో FERA ను సవరించి 1998లో FEMA (Foreign Exchange Management Act) ను చేశారు. దీన్ని 1999లో ఆమోదించగా 2000లో ప్రవేశపెట్టారు. అయితే 2002 నుండి ఇది పూర్తిగా అమల్లోకి వచ్చింది.

ప్రభుత్వ రంగం

- ⇒ 1929- ఆర్థిక మాంద్యం, 1936 కీన్స్ రచనతో ప్రభుత్వరంగ ప్రాధాన్యత పెరుగుతూ వచ్చింది.
- ⇒ ఏ సంస్థలో అయినా ప్రభుత్వానికి 51% అంతకంటే ఎక్కువ శాతం వాటాను కలిగివుంటే దాన్ని ప్రభుత్వరంగ సంస్థగా పరిగణించవచ్చు.

వర్గీకరణ :

1. ప్రభుత్వశాఖల అధీనంలో నిర్వహించబడేవి:- వీటికి పెట్టుబడి పూర్తిగా ప్రభుత్వమే సమకూరుస్తుంది. ఇవి పార్లమెంట్కి బాధ్యత వహిస్తాయి.
ఉదా:- రైల్వేలు, Postal & Telegram, All India Radio....
2. Public Corporations.
- ప్రభుత్వం ప్రత్యేక చట్టం ద్వారా వీటిని స్థాపిస్తుంది. పూర్తి వాటా ప్రభుత్వానిదే.
Ex:- LIC, Damodar Valley Corporation, RBI,...
3. ప్రభుత్వ కంపెనీలు.
- 1956, కంపెనీ చట్టం ద్వారా ఏర్పాటై ఉంటాయి.
- దీనికి ప్రభుత్వం ఏకైక వాటాదారుగా గానీ, అత్యధిక వాటాదారుగా గానీ ఉంటుంది.
ఉదా:- HMT, BHEL, ONGC, BEL

ప్రభుత్వరంగ సంస్థల పాత్ర :

- ⇒ GDP లో వాటానందించేందుకు, ఉద్యోగితలో వాటానందించేందుకు, బలమైన పారిశ్రామిక పునాది ఏర్పాటుకు, ప్రాంతీయ అసమానతల తగ్గింపునకు, స్వావలంబన సాధనకు, అవస్థాపనా సౌకర్యాల కల్పనకు, ఆర్థిక శక్తి కేంద్రీకృతం కాకుండా చూడటానికి.

ఎదురయ్యే సమస్యలు :

- | | |
|---------------------------------|-------------------------------|
| ★ అధిక నష్టాలు | ★ అసమర్థ నిర్వహణ |
| ★ రాజకీయ ఒత్తిడి | ★ ఉత్పాదక శక్తి అల్ప వినియోగం |
| ★ ప్రాజెక్టుల నిర్మాణంలో జాప్యం | ★ అధిక సిబ్బంది |
| ★ ధరల విధానం | ★ Over Capitalization. |

కేంద్ర ప్రభుత్వ సంస్థలు : 1951లో ప్రభుత్వరంగ సంస్థలు '5' ఉండేవి. వీటిలో పెట్టుబడి 29 కోట్ల రూ., 2010 మార్చికి '249' కి పెరిగినవి. వీటిలో పెట్టుబడి రూ.5,79,920 కోట్లు. ఈ సంస్థలు అర్జించే విదేశీమారక ద్రవ్యం రూ.77,740 కోట్లు.

- ★ MOU - అర్జన్ సేన్ గుప్తా కమిటీ సిఫారసుల మేరకు 1986లో MOU లను ప్రవేశపెట్టినను. దీనిలో ప్రభుత్వరంగ సంస్థలకు లక్ష్యాలను నిర్దేశించి వాటి సాధనకు తగినంత స్వయం ప్రతిపత్తి కల్పిస్తారు (Operational Autonomy). ప్రభుత్వరంగ సంస్థలకూ, శాఖల మంత్రులకూ మధ్య MOU జరుగును. 1987-88లో '4' సంస్థలే దీనిపై సంతకం చేశాయి. 1991 తర్వాత కేంద్ర ప్రభుత్వ సంస్థల్ని MOU విధానంలోకి తీసుకొచ్చారు. 2010-11 నాటికి 202 Central Public Sector Enterprises దీనిపై సంతకం చేసినవి.

“సవరత్న” :- 1997లో ప్రవేశపెట్టినను.

⇒ ‘సవరత్న’ హోదా పొందేందుకు గల అర్హతలు :

- ★ వరుసగా 3 సం॥ నుండి లాభాలనార్జిస్తూ ఒక సం॥ 1000 కోట్లు లాభం రావాలి.
- ★ ఋణాల వడ్డీ చెల్లింపుల్లో వైఫల్యం చెంది ఉండరాదు.
- ★ నిర్వహణా ఖర్చుల కోసం బడ్జెట్ కేటాయింపులపై ఆధారపడరాదు.
- ★ ప్రభుత్వం సూచించిన 6 సూచీలలో గల 100 మార్కులకు 60 మార్కులు రావాలి.

‘సవరత్న’ కంపెనీలకు కలిగే లాభాలు :

- ⇒ సవరత్న హోదా పొందితే వాటికి Financial & Operational Autonomy కల్పిస్తారు.
- ⇒ మూలధనం వ్యయం చేయటంలోనూ, Joint Venture లోకి ప్రవేశించటంలోనూ స్వేచ్ఛ ఉంటుంది.
- ⇒ Board Level స్థాయి కంటే తక్కువ స్థాయి పోస్టులు సృష్టించుట, రద్దు చేయుటలో స్వేచ్ఛ ఉంటుంది.
- ⇒ దేశీయ, విదేశీ మార్కెట్లో మూలధనం సమకూర్చుకోవడంలోనూ స్వేచ్ఛ కలిగి ఉంటాయి.
- ⇒ ఇవి రూ.1000 కోట్లు వరకూ ప్రభుత్వ అనుమతి లేకుండా పెట్టుబడి చేయవచ్చు.

Note:- ‘సవరత్న’ హోదా పొందడానికి అది ‘మినీరత్న’ హోదా పొంది ఉండాలి.

భారత్ లో గల “సవరత్న” కంపెనీలు :

- | | |
|---------|--|
| 1. BHEL | 11. HAL |
| 2. BPCL | 12. PFC - Power Finance Corporation |
| 3. HPCL | 13. NMDC |
| 4. IOCL | 14. PGCIL - Power Grid Corporation of India Ltd. |
| 5. MTNL | 15. REC - Rural Electrification Corporation. |
| 6. ONGC | 16. NALCO - National Aluminium Corporation. |
| 7. NTPC | 17. Shipping Corporation of India Ltd. |
| 8. SAIL | 18. CIL - Coal India Ltd. |
| 9. GAIL | 19. RINL - రాష్ట్రీయ ఇస్పాత్ నిగమ్ లి. (వైజాగ్ స్టీల్ ప్లాంట్) |
| 10. BEL | 20. OIL - Oil India Ltd. |
| | 21. నైవేలీ లిమిటెడ్ లిమిటెడ్ |

పై వాటిలో ONGC, NTPC, SAIL, CIL, IOCL లకు ‘మహారత్న’ హోదా ఇవ్వడంతో ప్రస్తుతం గల నవరత్నాలు :16

“మహారత్న” :- దీన్ని 2009లో ప్రవేశపెట్టారు.

⇒ అర్హతలు :

- ★ 3 సం॥లు లాభం పొందుతూ ఒక సం॥ నికర లాభం 5000 Cr ఉండాలి.
- ★ నికర ఆస్తులు 15,000 Cr ఉండాలి.
- ★ Annual Turnover 25,000 Cr ఉండాలి.
- ★ Stock Market లో సమోదై షేర్లు Trading అవుతూ ఉండాలి.

⇒ భారీ పరిశ్రమలు, ప్రభుత్వ సంస్థల మంత్రి ఈ హోదా ఇవ్వడంలో నిర్ణయం తీసుకుంటారు.

⇒ పెట్టుబడి నిర్ణయంలో (5000 కోట్ల వరకు ప్రభుత్వ అనుమతి లేకుండా పెట్టుబడి పెట్టవచ్చు) స్వేచ్ఛనిచ్చేందుకు, అంతర్జాతీయ సంస్థలుగా ఎదిగేందుకు, అధిక లాభాలతో నడుస్తున్న సంస్థలకు ఈ హోదానిస్తారు.

ప్రస్తుతం (2010 ఏప్రిల్) 'క' సంస్థలు మహారాష్ట్రాలు :

- 1. ONGC
- 2. NTPC
- 3. SAIL
- 4. IOCL
- 5. CIL

“మినీరత్న” :-

- ⇒ 1997 లో ‘మినీరత్న’ హోదాను సృష్టించారు.
- ⇒ వరుసగా 3 సం||ల లాభాలు పొందుతూ లాభం 30Cr దాటితే “మినీరత్న-I”, 30 Cr కంటే తక్కువ ఉంటే “మినీరత్న- II” హోదాలనిస్తారు. ఋణాల చెల్లింపుల్లో వైఫల్యం చెందరాదు. నిర్వహణ ఖర్చులకై బడ్జెట్ కేటాయింపులపై ఆధారపడరాదు. నికర ఆస్తులు ధనాత్మకంగా ఉండాలి.
- ⇒ ఈ హోదాను పొందితే “మినీరత్న-I” 500 Cr వరకు, పెట్టుబడి నిర్ణయాలలో స్వేచ్ఛ కలిగి వుంటాయి. “మినీరత్న- II” 300 Cr వరకు పెట్టుబడి స్వేచ్ఛ కలిగివుంటాయి. ఇవి కూడా మూలధన వ్యయం చేయడంలోను, Joint Venture లోకి ప్రవేశించుటలోను, సాంకేతిక వ్యూహాత్మక ఒప్పందాలు చేసుకోవడంలోను, మానవ వనరుల అభివృద్ధిలోనూ స్వేచ్ఛను కలిగివుంటాయి.

ప్రస్తుతం మినీరత్న- I : 48 (category I)

ప్రస్తుతం మినీరత్న- II : 15 (category II)

= 63

2008-09 నాటికి అధిక లాభాలు పొందే 'క' ప్రభుత్వరంగ సంస్థలు :

2008 - 09	2009 - 10
1. ONGC	1. ONGC
2. NTPC	2. IOCL
3. SAIL	3. NTPC
4. NMDC	4. SAIL
5. CIL	5. BHEL

2008-09లో అత్యధిక నష్టాల్లో ఉన్న 'క' సంస్థలు :

2008 - 09	2009 - 10
1. National Aviation Company of India Ltd.	1. Air India
2. Eastern Coal Field Ltd.	2. MTNL
3. Hindustan Photo Film manufacture Company Ltd.	3. BSNL
	4. Hindustan Photo Film Manf Comp Ltd.

BRPSE (Board for Reconstruction of Public Sector Enterprises):-

⇒ దీన్ని కేంద్ర ప్రభుత్వ సంస్థల పునరావాసం, పునరుజ్జీవనంపై సలహాలిచ్చేందుకై 2004లో ఏర్పాటు చేశారు.

ఖాయిలాపడ్డ పరిశ్రమలు (Sick Industries)

- ⇒ కంపెనీ సవరణ చట్టం నిర్వచనం ప్రకారం, ఋణదాత కోరిన 9 నెలల్లోపు ఋణాన్ని తిరిగి చెల్లించకపోతే అది “ఖాయిలాపడ్డ పరిశ్రమ”.
- ⇒ SBI అధ్యయన బృందం ప్రకారం “ఒక సంస్థ నిరంతరాయంగా మిగులును సృష్టించడంలో విఫలం చెంది, తన ఉనికకై బహిర్గత నిధులపై ఆధారపడితే అది ఖాయిలాపడ్డ పరిశ్రమ”.
- ⇒ భారత్ లో ఖాయిలాపడ్డ పరిశ్రమల్లో చిన్న తరహా పరిశ్రమలే అధికం (97%).

ఖాయిలాకు 2 కారణాలు :

- 1. అంతర్గత కారణాలు :
 - నిర్మాణ ప్రణాళికలో లోపాలు
 - లోపభూయిష్టమైన Plant యంత్రాలు
 - ఆర్థిక సమస్యలు
 - వ్యవస్థాపనా సామర్థ్యం లేకపోవడం
 - మేనేజర్లు తీసుకునే నిర్ణయాల్లో లోపాలు
 - కార్మిక సమస్యలు

2. బహిర్గత కారణాలు :

- విద్యుత్ కొరత - పరపతి కొరత
- ఉత్పత్తికారకాల కొరత - ప్రభుత్వ సరఫరకరణ విధానాలు
- వస్తువుల డిమాండ్ కొరత

ఖాయిలా పరిణామాలు :

- ★ ఉత్పత్తి దెబ్బ తింటుంది.
- ★ Investors పై చెడు ప్రభావం
- ★ పారిశ్రామిక అశాంతి
- ★ Banks, విత్త సంస్థలకు నష్టాలు
- ★ వనరుల వృధా
- ★ ప్రభుత్వ రాబడి తగ్గును

ఖాయిలా సమస్యలకు ప్రభుత్వ చర్యలు :

1. **IRCI – 1971 (Industrial Reconstruction Corporation of India):-** ఖాయిలా పరిశ్రమలకు విత్త సహాయాన్ని అందించేందుకు భారత పారిశ్రామిక పునర్నిర్మాణ కార్పొరేషన్‌ను ఏర్పాటు చేసెను. 1985 లో దీనికి చట్టబద్ధత కల్పించి IRBI (Industrial Reconstruction Bank of India) గా ఏర్పాటు చేసెను. 1997లో దీనిని IIBI (Industrial Investment Bank of India) గా పేరు మార్చెను.
2. **SICA :- Sick Industries Companies Act.**
ఖాయిలాపడ్డ పరిశ్రమలను ఆదుకునేందుకు తివారీ కమిటీ సిఫారసులపై 1985లో SICA ను తీసుకొచ్చారు. దీనిలో భాగంగానే పరిశ్రమల ఖాయిలాను అరికట్టేందుకు 1987లో BIFR (Board for Industrial and Financial Reconstruction) ఏర్పాటు.
3. **Golden Shakehand :-** భారమైన ఉద్యోగులను తగ్గించేందుకు VRS (Voluntary Retirement Scheme-1998) ప్రవేశపెట్టారు. దీన్నే 'Golden Shakehand పథకం' అంటారు.
4. **Exit Policy :-** పునరావాసం, పునరుజ్జీవనం కాని పరిశ్రమలను మూసివేసేందుకు 1999 అక్టోబర్‌లో దీన్ని ప్రవేశపెట్టారు.
5. **National Renewal Fund (NRF) :-**
ఖాయిలాపడ్డ ప్రభుత్వరంగ సంస్థల ఉద్యోగులకు శిక్షణనిచ్చి, పునరావాసం కల్పించేందుకు కేంద్ర ప్రభుత్వం 1992లో NRF ను ఏర్పాటు చేసింది. ఇది ఉద్యోగులకు కొంత శిక్షణనిచ్చి, పునరావాసానికి దోహదపడుతుంది. దీన్ని 2000 సం॥లో రద్దు చేశారు.
6. **కంపెనీ సవరణ చట్టం-2002 :** ఖాయిలాపడ్డ ప్రభుత్వరంగ సంస్థలకు సంబంధించి గతంలోవున్న SICA స్థానంలో ఇరాడీ ప్యానెల్ సిఫారసులపై కంపెనీ చట్టం-2002 చేశారు.
7. **NCLT (National Company Law Tribunal) :-** BIFR ను రద్దు చేసి దాని స్థానంలో NCLT ను 2002లో ఏర్పాటు చేశారు. దీనికి BIFR కంటే ఎక్కువధికారాలు కలవు. కంపెనీ అస్తులనమ్మివేసి ఆ ఆదాయంను ట్రిబ్యూనల్‌కు కట్టబెట్టే అధికారం కూడా దీనికుంది.
8. **BRPSE (Board for Reconstruction of Public Sector Enterprises) :-** కేంద్ర ప్రభుత్వ సంస్థల పునర్నిర్మాణం, పునరుజ్జీవనంపై సలహాలిచ్చేందుకు 2004లో UPA ప్రభుత్వం దీన్నేర్పాటు చేసింది.

పెట్టుబడుల ఉపసంహరణ (Dis - Investment)

- ⇒ ఉత్పాదక కార్యకలాపాలను ప్రభుత్వం నుండి ప్రైవేటు రంగానికి బదిలీ చేసే విధానమే “ప్రైవేటీకరణ”
- ⇒ ప్రభుత్వరంగ సంస్థలను ప్రైవేటీకరించే ఒక ప్రక్రియ “పెట్టుబడుల ఉపసంహరణ”.

Dis- Investment ను సమర్థించే వాదనలు :

- ★ ప్రైవేటు వ్యక్తులు లాభాల దృష్టితో నిర్ణయాలు తీసుకుంటారు.
- ★ ప్రైవేట్ రంగంలో బాధ్యతలు నిర్ణయించబడతాయి.
- ★ రాజకీయ జోక్యం ఉండదు.
- ★ మారే వాతావరణంలో నిర్ణయాలు వేగంగా తీసుకుంటారు.
- ★ వినియోగదారుని సంతృప్తిపై ఆధారపడును.

⇒ 1980 దశకంలో ఇంగ్లండ్‌లో తొలిసారిగా భారీ ఎత్తున మార్గరెట్ థాచర్ ఆధ్వర్యంలో రైల్వేలు, రోడ్లు రవాణా, విమాన రవాణాలలో పెట్టుబడుల ఉపసంహరణ కార్యక్రమం జరిగింది.

లక్ష్యాలు :

- ⇒ వ్యూహాత్మకంగాని ప్రభుత్వరంగ సంస్థలవద్ద భారీగా పేరుకుపోయిన ప్రభుత్వ వనరులు సాంఘిక రంగంవైపు మరలించుట.
- ⇒ మితిమీరుతున్న ప్రభుత్వ ఋణభారాన్ని తగ్గించుట.

రంగరాజన్ కమిటీ:-

- ★ ప్రభుత్వం అనుసరించే సరైన పెట్టుబడుల ఉపసంహరణను సూచించమని రంగరాజన్ అధ్యక్షతన 1992లో కమిటీ నియామకం.
- ★ ఇది బొగ్గు, ఖనిజ నూనెలు, ఆయుధాలు, అణుశక్తి, రైల్వే రవాణా వంటి కీలకరంగాల్లో 49% వరకూ పెట్టుబడులు విక్రయించవచ్చని సూచించింది. మిగిలిన రంగాల్లో 74% వరకూ విక్రయించవచ్చని పేర్కొన్నది.
- ⇒ 1991 డిసెంబర్‌లో మొదటి విడత Dis-Investment కార్యక్రమం భారత్‌లో ప్రారంభమైంది.

Dis-Investment కమిషన్ :

- ★ దీర్ఘకాలంలో Dis-Investment పై పరిశీలించి ఉత్తమమైన Dis-Investment కార్యక్రమాన్ని సూచించేందుకు G.V. రామకృష్ణన్ అధ్యక్షతన 1996 సం॥లో కమిషన్‌ను నియమించారు. (రామకృష్ణన్ అనంతరం Dis-Investment కమిషన్‌ను పునర్వ్యవస్థీకరించి R.H. పటేల్ అధ్యక్షతన కమిషన్‌ను నియమించారు.)
- ★ ప్రభుత్వరంగ సంస్థలను Core, Non-core గ్రూపులుగా విభజించి Core Group లో ప్రభుత్వరంగ ఆధిపత్యం ఉండాలనీ; కాబట్టి 49% వరకు మాత్రమే దీనిలో ప్రభుత్వం Dis-Investment చేయాలనీ పేర్కొంది. మిగిలిన గ్రూపులకు పరిమితి లేదు.

వ్యూహాత్మక విక్రయం :- 1999-2000లో ప్రభుత్వరంగ సంస్థలను '2' రకాలుగా వర్గీకరించెను.

- ఎ) ఆయుధాలు, మందుగుండు, రక్షణ, యుద్ధ విమానాలు, అణుశక్తి, రైలు రవాణా మొదలగు సంస్థలను వ్యూహాత్మకమైనవిగా వర్గీకరించెను.
 - బి) మిగిలిన వాటిని వ్యూహాత్మకం కానివిగా వర్గీకరించెను.
 - ⇒ వ్యూహాత్మక సంస్థల్లో 49% వరకు, మిగిలినవాటిలో 49 నుండి 74% వరకూ Dis-Investment చేయవచ్చు.
 - ⇒ 1999 నుండి ప్రభుత్వం ఒక వ్యూహాత్మక భాగస్వామిని ఎంపిక చేసుకొని ఆ భాగస్వామికి పెట్టుబడులను విక్రయించడం ప్రారంభించింది.
- ఉదా: VSNL ను TATA వారికి విక్రయించారు.

- ⇒ NDA Govt. Dis-Investment కై మంత్రిత్వశాఖనేర్పాటు చేసెను. దీనికి అరుణ్ శౌరి (మొదటి-చివరి మంత్రి ఇతనే) మంత్రిగా ఉన్నారు.
- ⇒ UPA ప్రభుత్వ విధానం : 2004లో UPA అధికారంలోకి వచ్చిన తర్వాత Dis-Investment పై తన విధానం ప్రకటించింది.
- ★ Dis-Investment పారదర్శకతతో జరుగును.
- ★ లాభాలనార్జించే సంస్థల్లో ముఖ్యంగా నవరత్నాలలో Dis-Investment జరగదు.
- ★ Dis-Investment ద్వారా వచ్చే మొత్తంను జమ చేసేందుకు National Investment Fund (NIF) ఏర్పాటు చేయబడుతుంది.
- ⇒ 2005లో UPA ప్రభుత్వం NIF ను ఏర్పాటు చేసింది. ఉపసంహరణ ద్వారా వచ్చే నిధులను దీనికి జమచేసి దీనిలో 75% సాంఘిక సేవలపై, 25% లాభాల్లో నడిచే ప్రభుత్వరంగ సంస్థల్లో పెట్టుబడులుగా పెడతామని ప్రభుత్వం హామీ ఇచ్చింది.
- ⇒ 1994-95లో Dis-investment కార్యక్రమంలో పాల్గొనేందుకు NRI లకు ఛాన్స్ ఇచ్చారు.
- ⇒ 1999-2000 నుండి 2000-04 మధ్య వ్యూహాత్మక విక్రయాల ద్వారా Dis-investment చేసిన వాటిలో ముఖ్యమైనవి.

1. Modern Foods India Ltd.	6. ITDC - Indian Tourism Development Corporation
2. VSNL - విదేశీ సంచార్ నిగమ్ లిమిటెడ్	7. HCL - Hotels Corporation of India Ltd.
3. IPCL - Indian Petro Chemicals Ltd.	8. PPL - Paradeep Phosphate Ltd.
4. BALCO - Bharat Alluminium Corporation	9. HZL - Hindustan Zinc Ltd.
5. CMC - Computer Maintenance Corporation	10. MUL - Maruti Udyoga Ltd.

(పై పదింటిలో 100% Dis-investment జరిగింది.)

⇒ 1991-92లో Dis-investment లక్ష్యం 2500 కోట్లు కాగా, వాస్తవంగా ఉపసంహరించినది 3038 కోట్లు.

- ⇒ UPA ప్రభుత్వం అధికారంలోకి వచ్చిన తర్వాత Dis-investment కు లక్ష్యాన్ని నిర్దేశించలేదు.
- ⇒ 2009-10లో Dis-investment ద్వారా 4260 కోట్లు ఉపసంహరించబడెను.
- ⇒ 1991-92 నుండి 2009 March వాటికి Dis-Investment లక్ష్యం 98,000 కోట్లు కాగా, వాస్తవంగా ఉపసంహరించింది 57,680 కోట్లు.
- ⇒ 2011-12 బడ్జెట్లో 40,000 కోట్లు పెట్టుబడుల్ని ఉపసంహరించాలని లక్ష్యం. (2012-13 30,000 కోట్లు)

చిన్నతరహా పరిశ్రమలు

- ⇒ చిన్నతరహా పరిశ్రమల్లో అనుబంధ పరిశ్రమలు, ఎగుమతి యూనిట్లు, చిన్నతరహా సేవా ఎంటర్ ప్రైజెస్లు భాగాలుగా ఉంటాయి.
- ⇒ చిన్నతరహా పరిశ్రమల పెట్టుబడి పరిమితిని కాలక్రమేణా పెంచుతూ వచ్చారు.

	1977	1991	2000
Tiny	1 లక్ష	5 లక్షలు	25 లక్షలు
Smallscale	10 లక్షలు	60 లక్షలు	1 కోటి
అనుబంధ	15 లక్షలు	75 లక్షలు	1 కోటి

- ★ 1997లో అబిడ్ హుస్సేన్ కమిటీని నియమించగా, ఈ కమిటీ చిన్నతరహా పరిశ్రమల పెట్టుబడి పరిమితిని 3 కోట్లకు పెంచింది. అయితే తర్వాత భారత ప్రభుత్వం 2000లో దీన్ని 1Cr కు తగ్గించింది.
- ⇒ 2006- Micro, small, medium enterprises development చట్టంను చేసి చిన్నతరహా పరిశ్రమల పెట్టుబడి పరిమితిని 5 కోట్లకు పెంచారు. తొలిసారిగా మధ్యతరహా పరిశ్రమలను ఈ వర్గీకరణలో చేర్చారు.
- ★ పరిశ్రమలను Manufacturing sector, service sector అని 2 రకాలుగా వర్గీకరించారు.
- ★ Plant యంత్రాలపై చేసే స్థిర పెట్టుబడి ఆధారంగా Manufacturing రంగంలోను, ఎక్స్‌ప్‌మెంట్‌పై చేసే పెట్టుబడి ఆధారంగా సేవారంగంలోనూ పరిశ్రమలను విభజించారు.

MSMED (Micro, Small, Medium Enterprises Development) చట్టం - 2006

	Manufacturing	Service
Micro	25 లక్షలలోపు	10 లక్షలలోపు
Small	25 లక్షలు-5కోట్లు	10 లక్షలు-2కోట్లు
Medium	5కోట్లు-10కోట్లు	2 కోట్లు-5 కోట్లు

- ★ MSMED Act - 2006 ప్రకారం Manufacturing రంగంలో 25 లక్షలలోపు పెట్టుబడి పరిమితి కలిగినవి అతిచిన్న పరిశ్రమలు. సేవారంగంలో అయితే 10 లక్షలలోపు పెట్టుబడి పరిమితి కలిగినవి అతిచిన్న పరిశ్రమలు.
- ★ Manufacturing రంగంలో 25L-5Cr మధ్య పెట్టుబడి కలిగినవాటిని 'చిన్న పరిశ్రమలు' అనీ, సేవారంగంలో 10 లక్షలు - 2 కోట్లు మధ్య పెట్టుబడి పరిమితి కలిగిన వాటిని 'చిన్న పరిశ్రమలు' అనీ పిలుస్తారు.
- ★ Manufacturing రంగంలో 5కోట్లు - 10 కోట్లు మధ్య పెట్టుబడి పరిమితి గల పరిశ్రమలు, సేవారంగంలో 2 కోట్లు - 5 కోట్లు మధ్య పెట్టుబడి పరిమితి కలిగినవి "మధ్యతరహా పరిశ్రమలు".
- ⇒ 1973-74లో చిన్నతరహా పరిశ్రమలకు సంబంధించి మొదటి Census నిర్వహించారు. రెండవది 1990-91లోను, మూడవది 2002-03లోను, 4వది 2006-07లోను నిర్వహించారు. 4th Census నందు మధ్యతరహా పరిశ్రమల్ని కూడా చేర్చారు. దీని ప్రకారం Regd. సంస్థలు '20' లక్షలు, Un-Regd. 108 లక్షలు, మొత్తం 128 లక్షలు సంస్థలు కలవు. ఇవి 60 మిలియన్ల మందికి ఉపాధినిస్తున్నవి.
GDP లో వీటి వాటా 8శాతం.
Manufacturing ఉత్పత్తిలో వీటివాటా 45 శాతం.
ఎగుమతులలో వీటివాటా 40 శాతం.
- ⇒ 2007-08లో మొత్తం చిన్నతరహా పరిశ్రమల సంఖ్య 133 లక్షలు. చిన్నతరహా పరిశ్రమలందించే ఉపాధి 32 మిలియన్లు.
Note:- 2006-07లో MSME లు 60 మిలియన్ల మందికి ఉపాధినిస్తున్నారని, 2007-08లో కేవలం చిన్నతరహా పరిశ్రమలు మాత్రమే 32 మిలియన్ల మందికి ఉపాధిని అందిస్తున్నాయి.

చిన్నతరహా పరిశ్రమల ప్రాధాన్యత :-

- ★ దేశ ఉత్పత్తికి దోహదపడును.
- ★ ఉపాధిని అందించును.
- ★ ఆదాయ సమ పంపిణీకి దోహదపడును.
- ★ మూలధన వనరుల సేకరణకు దోహదపడును.
- ★ వ్యవస్థాపనా వైపుణ్యంను పెంచును.
- ★ ప్రాంతీయ అసమానతలను తగ్గించును.
- ★ ఎగుమతులకు దోహదపడును.
- ★ తక్కువ మూలధనంతో స్థాపించవచ్చు.
- ★ పారిశ్రామిక వివాదాలు తక్కువగా ఉంటాయి.

ఎదుర్కొనే సమస్యలు :

- ★ ముడిసరుకుల కొరత
- ★ పురాతన యంత్రాలు
- ★ మార్కెటింగ్ సమస్యలు
- ★ మూలధనం కొరత
- ★ పరపతి సౌకర్యాల కొరత
- ★ వ్యవస్థాపనా సామర్థ్యం కొరత
- ★ పెద్ద పరిశ్రమలతో పోటీ
- ★ సరళీకరణ విధానాల వలన విదేశీ దిగుమతులతో పోటీ

నివారణా చర్యలు :

- ⇒ 1947లో Cottage Industries Board ఏర్పాటు చేసెను.
- ⇒ మొదటి ప్రణాళికలో దీన్ని 3 విధాలుగా విడదీసెను.
 1. All India Handloom Board
 2. All India Handicraft Board
 3. All India Khadi Village Industries Board.
- ⇒ మొదటి ప్రణాళికనందు మరో 3 బోర్డులు ఏర్పాటు.
 1. చిన్నపరిశ్రమల బోర్డు
 2. పీచు బోర్డు
 3. సిల్క్ బోర్డు

వ్యవస్థాపర చర్యలు:

- ★ 1954- SIDO [Small Industries Development Organisation] ఏర్పాటు. ప్రస్తుతం దీన్ని MSME Development Organisation గా పిలుస్తున్నారు.
- ★ 1955- National Small scale Industries Corporation (NSIC) ఏర్పాటు.
- ★ 1955- పారిశ్రామిక ఎస్టేట్ల స్థాపన (Industrial Estates)
- ★ 1978- DICs స్థాపన. (దేశవ్యాప్తంగా 422 DICs కలవు).

విత్త పరమైన చర్యలు:

- ★ 1986- Small Industries Development Fund ఏర్పాటు.

- ★ 1987- National Equity Fund ఏర్పాటు.
 - ★ 1988- Single window scheme ప్రవేశపెట్టెను.
 - ★ 1990-SIDBI (Small Industries Development Bank of India) ఏర్పాటు.
- ⇒ కోశపరమైన చర్యలలో భాగంగా ; 2005-06 నాటికి ఎక్సైజ్ సుంకం మినహాయింపు పథకాన్ని 4Cr టర్నోవర్ వరకు పెంచెను.

De - Reservation :-

- ⇒ 1989లో 836 అంశాలు చిన్నతరహా పరిశ్రమలకు రిజర్వ్ చేయబడ్డాయి.
- ⇒ గతంలో అబిద్ హుస్సేన్ కమిటీ చిన్నతరహా పరిశ్రమల రిజర్వేషన్ ను దశలవారిగా ఎత్తివేయాలని సూచించింది.
- ⇒ 2007 నాటికి చిన్నతరహా పరిశ్రమలకు రిజర్వ్ చేయబడ్డవి '114'కు,
2008 ఫిబ్రవరి నాటికి '35'కు తగ్గినవి.
2009 చివరి నాటికి వీటిని '14'కు తగ్గించెను.

కొన్ని ప్రధాన పరిశ్రమలు :

1. ఇనుము-ఉక్కు కర్మాగారం :-

- ⇒ 1870 - Bengal Iron Works Company కుట్టి (ప.బెంగాల్) వద్ద మొదటి ఉక్కు కర్మాగారాన్ని స్థాపించింది. ఇది Caste Iron (దుక్కు ఇనుము) ను మాత్రమే ఉత్పత్తి చేసేది.
- ⇒ పెద్దతరహాలో ఇనుము-ఉక్కు ఉత్పత్తికై 1907లో జంషెడ్ పూర్ (బీహార్) లో TISCO (Tata Iron & Steel Company) స్థాపన.
- ⇒ ప్రభుత్వరంగంలో తొలి ఇనుము-ఉక్కు కర్మాగారం భద్రావతి (కర్నాటక) వద్ద 1923లో VISCO (Visweswarayya Iron & Steel Company) స్థాపించబడింది. ఇది తొలి ప్రభుత్వరంగ ఇనుము- ఉక్కు కర్మాగారము.
- ⇒ స్వాతంత్ర్యానంతరం ప్రభుత్వరంగంలో ఇనుము-ఉక్కు కర్మాగారాల అభివృద్ధికై Hindustan Steel Ltd.(1954), Bokaro Steel Ltd (1964) లను ఏర్పాటు చేసెను.
- ⇒ 2వ ప్రణాళిక నందు;

రూర్కెలా (ఓరిస్సా)	ప.జర్మనీ సహకారంతో
బిలాయ్ (చత్తీస్ గఢ్)	రష్యా సహకారంతో
దుర్గాపూర్ (ప.బెంగాల్)	ఇంగ్లండ్ సహకారంతో స్థాపించబడ్డాయి.
- ⇒ 3rd Plan లో Bokaro Steel Ltd. ఆధ్వర్యంలో బికారో (జార్ఖండ్) వద్ద రష్యా సహకారంతో ఉక్కు కర్మాగారం 1964లో స్థాపించారు.
- ⇒ 4th Plan లో;

విశాఖ	- ఆంధ్రప్రదేశ్
సేలం	- తమిళనాడు

 విజయనగర్ - కర్నాటక వద్ద 3 ఉక్కు కర్మాగారాల స్థాపించెను.
పై మూడింటికి రష్యా సహకారాన్ని అందించింది.

Note:- బొకారో ఇనుము-ఉక్కు కర్మాగారం తప్ప మిగిలినవన్నీ Hindustan Steel Ltd. ఆధ్వర్యంలో స్థాపించబడ్డాయి.

- ⇒ ప్రభుత్వ రంగంలో ఉన్న ఉక్కు కర్మాగారాల నిర్వహణకు 1974లో గతంలోవున్న HSL, BSL లను కలిపి SAIL గా ఏర్పాటు చేసెను.
- ⇒ రూర్కెలా, బిలాయ్, దుర్గాపూర్, బొకారో, విశాఖ, సేలం, విజయనగర్ కర్మాగారాలు SAIL అధీనంలో ఉన్నాయి. 1989లో VISCO కూడా SAIL అధీనంలోకి వచ్చింది.
- ⇒ ప్రభుత్వరంగంలో అతిపెద్ద ఇనుము-ఉక్కు కర్మాగారం : Bokaro Steel Plant.
- ⇒ ప్రైవేట్ రంగంలో అతిపెద్ద ఇనుము-ఉక్కు కర్మాగారం : TISCO
- ⇒ ప్రభుత్వ, ప్రైవేట్ రంగాలు కలిపి చూస్తే అతిపెద్దది : Bokaro
- ⇒ అత్యంత నాణ్యమైన ఇనుము-ఉక్కును ఉత్పత్తి చేసేది : విశాఖ స్టీల్ (RINL)

- ⇒ వంట పాత్రలకు ఉపయోగించే Stainless Steel ను ఉత్పత్తి చేసే ప్రభుత్వరంగ సంస్థ : సేలం స్టీల్.
- ⇒ ఇనుము - ఉక్కు అభివృద్ధికి దీర్ఘకాలిక లక్ష్యాల దృష్ట్యా "National Steel Policy - 2005" ప్రకటించారు.

2. వస్త్ర పరిశ్రమ :-

- ⇒ మొదటి భారతీయ వస్త్ర పరిశ్రమ 1818లో ప.బెంగాల్ - ఫోర్డ్ గ్లాస్టర్ వద్ద స్థాపించబడింది. అయితే ఇది విజయవంతం కాలేదు.
- ⇒ 2వ వస్త్ర పరిశ్రమను Bombay Spinning & Weaving Company పేరుతో K.G.N. డాబర్ బొంబాయిలో స్థాపించెను (1854లో). భారత ఆధునిక వస్త్ర పరిశ్రమకు ఇది వునాది వేసింది.
- ⇒ భారత్ లో అతిపూరాతన పరిశ్రమ : చేనేత పరిశ్రమ.
- ⇒ 1947 దేశవిభజన వల్ల ఎక్కువ మిల్లులు భారత్ కు రాగా, ప్రత్తి పండించే భూమిలో ఎక్కువ భాగం పాక్ కు వెళ్లింది. ఫలితంగా వస్త్ర పరిశ్రమపై మొదట్లో ప్రతికూల ప్రభావం పడింది.
- ⇒ భారత్ లో వస్త్ర పరిశ్రమ అధికంగా మహారాష్ట్ర గుజరాత్, తమిళనాడులలో కేంద్రీకృతమైంది.
- ⇒ పారిశ్రామికోత్పత్తిలో 14%, GDP లో 4%, ఎగుమతుల్లో 16% వస్త్ర పరిశ్రమ అందిస్తోంది.
- ⇒ సుమారు 35 మిలియన్ల మందికి ఉపాధినిస్తుంది.
- ⇒ వ్యవసాయం తర్వాత ఎక్కువ మందికి ఉపాధినిస్తుంది వస్త్ర పరిశ్రమ.
- ⇒ ప్రపంచంలో ప్రత్తి ఉత్పత్తిలో చైనా తర్వాత భారత్ ది 2వ స్థానం.
- ⇒ భారత్ లో స్వావలంబన సాధించిన ఏకైక పెద్ద పరిశ్రమ : వస్త్ర పరిశ్రమ.
- ⇒ 1993లో వస్త్ర పరిశ్రమను De-Licensing చేసెను.
- ⇒ ఖాయిలాపద్ద వస్త్రమిల్లుల్ని స్వాధీనం చేసుకొని అభివృద్ధి చేసేందుకు National Textile Corporation ను 1968లో ఏర్పాటు చేశారు.
- ⇒ వస్త్ర పరిశ్రమ అభివృద్ధికై సత్యం కమిటీ సిఫార్సులపై 2000 సం॥లో "National Textile Policy" ప్రకటించారు.
- ⇒ చేనేత రంగంలో సమస్యల పరిష్కారానికి మీరాసేఫ్ కమిటీని (1997) నియమించారు.
- ⇒ 1999లో Technology Upgradation Fund Scheme (TUFs) ను ప్రారంభించారు.
- ⇒ 2000లో Technology Mission on Cotton ప్రారంభం.
- ⇒ 2005లో Scheme for Integrated Textile Park ప్రారంభం.
- ⇒ 1986లో Textile Mill Moderation Fund ఏర్పాటు.
- ⇒ మొదటి Apparel Park : తిరుపూర్ (తమిళనాడు)
- ⇒ భారత్ లో ప్రత్తి సాగు విస్తీర్ణం అధికం: 1. మహారాష్ట్ర 2. గుజరాత్.
- ⇒ భారత్ లో పత్తి దిగుబడి అధికం: 1. గుజరాత్ 2. తమిళనాడు 3. పంజాబ్.

3. జనపనార పరిశ్రమ :

- ⇒ మన దేశంలో మొదటి జనపనార మిల్లు 1859లో బెంగాల్ లోని రిష్రా వద్ద స్థాపించారు. ఇది విదేశీయులచే విదేశీ వ్యాపారం కొరకు స్థాపించబడెను. ఈ పరిశ్రమ అధికంగా బెంగాల్ లో కేంద్రీకృతమైంది.
- ⇒ దేశ విభజన వల్ల 75% Jute పండించే ప్రాంతం బంగాదేశ్ కి వెళ్లిపోవడం వలన అధికంగా నష్టపోయిన పరిశ్రమ ఇదే.
- ⇒ ఖాయిలాపద్ద మిల్లులలో అధికంగా గల పరిశ్రమ జనపనార పరిశ్రమ.
- ⇒ కృత్రిమంగా పాలిథీన్ సంచులు, ప్లాస్టిక్ మెటీరియల్ తయారు కావడం వల్ల జనపనార పరిశ్రమ ఆ పరిశ్రమలతో పోటీని ఎదుర్కోలేకపోయింది.
- ⇒ Jute Packing Material Act - 1987 చేయడం జరిగింది. దీని ప్రకారం చక్కెర పరిశ్రమలు తమ ఉత్పత్తులలో 50%, ఆహార పదార్థాలు ఉత్పత్తి చేసే సంస్థలు తమ ఉత్పత్తులలో 60% జనపనార సంచులు వాడాలి.
- ⇒ జనపనార ఉత్పత్తి పెరుగుదల, నాణ్యత పెరుగుదల, రైతులకు సరసమైన ధరలకు అందించుట మొ॥గు అంశాలు దృష్టిలో పెట్టుకొని మొట్టమొదటి "National Jute Policy" ను 2005లో ప్రకటించారు.
- ⇒ ప్రపంచ జనుము ఉత్పత్తిలో మొదటి స్థానంలోను, ప్రపంచ జనుము ఎగుమతులలో రెండవ స్థానంలోను భారత్ ఉన్నది.

4. పంచదార పరిశ్రమ:-

- ⇒ వ్యవసాయాధార పరిశ్రమల్లో వస్త్ర పరిశ్రమ తర్వాత రెండవ అతిపెద్ద పరిశ్రమ ఇది.
- ⇒ పంచదార పరిశ్రమలలో ఎక్కువ పరిశ్రమలు సహకార రంగంలో ఉన్నాయి.
- ⇒ మొదటి పంచదార ఫ్యాక్టరీ 1903-బీహార్‌లో ఏర్పడింది.
- ⇒ పంచదార పరిశ్రమ ఉత్తరప్రదేశ్, మహారాష్ట్ర, తమిళనాడు, కర్ణాటక, ఆంధ్రప్రదేశ్‌లలో కేంద్రీకృతమై ఉంది.
- ⇒ 1998లో పంచదార పరిశ్రమను De - License చేశారు.
- ⇒ ప్రపంచంలో అతిపెద్ద పంచదార వినియోగదారు - భారతదేశం.
- ⇒ ప్రపంచ పంచదార ఉత్పత్తిలో భారత్ 15 శాతాన్ని అందిస్తూ రెండవ స్థానంలో ఉంది.
- ⇒ 1979 నుండి పంచదార విషయంలో ప్రభుత్వం ద్వంద్వ ధరల విధానాన్ని అమలు చేస్తుంది. దీని ప్రకారం పంచదార మిల్లు యజమాని తన ఉత్పత్తిలో 40%ను ప్రభుత్వం నిర్దేశించిన ధరలకు విక్రయించి మిగిలిన దాన్ని బహిరంగ మార్కెట్‌లో విక్రయించుకోవచ్చు. 2002లో ఈ 40 శాతమును 10 శాతానికి తగ్గించారు.
- ⇒ 1982లో ఫ్యాక్టరీల అభివృద్ధికిరణకు "Sugar Development Fund" ను ఏర్పాటు చేశారు.
- ⇒ Indian Institute of Sugar Technology ను కాన్పూర్‌లో స్థాపించారు.

పారిశ్రామిక విత్త సంస్థలు

పరిశ్రమలు తమకు కావలసిన మూలధనాన్ని సమకూర్చుకొనుటకు వివిధ మార్గాలను కలిగి ఉన్నాయి.

1. మార్కెట్‌లోకి వాటాలను జారీ చేయుట.
2. Debentures జారీచేయుట (Debenture - హామీ ఇవ్వబడిన ఋణపత్రం.)
3. కంపెనీ తనకొచ్చిన లాభాన్ని పునఃపెట్టుబడి చేయుట.
4. తమ స్వల్పకాలిక ఋణ అవసరాలకై వాణిజ్య బ్యాంకుల నుండి ఋణాలు తీసుకొనుట.
5. ప్రజల నుండి డిపాజిట్లు స్వీకరించుట.
6. పారిశ్రామిక విత్త సంస్థల నుండి దీర్ఘకాలిక ఋణాలు స్వీకరించుట.

A) అభిలభ్యత అభివృద్ధి బ్యాంకులు:-

1. IFCI - Industrial Finance Corporation of India Ltd:-

- ★ RBI ఎంక్వయిరీ కమిటీ సిఫార్సుల ఆధారంగా 1948లో IFCI ఏర్పడింది.
- ★ ఇది దేశంలోని వివిధ పారిశ్రామిక సంస్థలకు మధ్యకాలిక, దీర్ఘకాలిక ఋణాలను అందిస్తుంది.
- ★ 1993లో ఇది కంపెనీగా మారడం వల్ల లిమిటెడ్ హోదా పొందినది. అందుచే దీనిని "IFCI Ltd" గా పిలుస్తారు.
- ★ Ltd హోదా పొందిన తర్వాత దీనిలో సాధారణ ప్రజలు కూడా వాటాదారులుగా అనుమతించబడును.
- ★ IFCI ను పంజాబ్ నేషనల్ బ్యాంక్‌లో విలీనం చేయడానికి డైరెక్టర్లు ఆమోదించారు. (ఇంకా విలీనం కాలేదు).

2. IDBI - Industrial Development Bank of India:-

- ★ RBI కి అనుబంధంగా 1964లో ఏర్పడింది. 1976లో స్వతంత్ర ప్రతిపత్తిని పొందినది.
- ★ పారిశ్రామిక విత్తంలో ఇది శిఖరాగ్ర సంస్థలాంటిది. ఇతర పారిశ్రామిక విత్త సంస్థల్ని ఇది సమన్వయం చేస్తుంది.
- ★ ఇది పరిశ్రమలకు ప్రత్యక్ష పరోక్ష దీర్ఘకాలిక సహాయాన్ని అందిస్తుంది.
- ★ 2004లో IDBI Ltd గా మారింది. అనగా Bank Company Act క్రింద నమోదైంది. అందుచేత దీన్ని IDBI Ltd గా పిలుస్తున్నారు.
- ★ IDBI ప్రస్తుతం universal bank గా ఉంది.
- ★ IDBI, కంపెనీచట్టం - 1956 క్రింద, RBI చట్టం-1934 క్రింద నమోదయింది.

3. ICICI - Industrial Credit and Investment Corporation of India :-

- ★ ప్రైవేట్ రంగంలో గల చిన్న, మధ్యతరహా పరిశ్రమల అభివృద్ధికి ఋణాలు అందించేందుకు 1955లో లిమిటెడ్ కంపెనీగా ఏర్పడింది.

- ★ ఇది దేశ, విదేశీ కరెన్సీలలో ఋణాలను అందిస్తుంది.
- ★ 1973 నుండి ICICI అంతర్జాతీయ మూలధన మార్కెట్లోకి ప్రవేశించింది. (విదేశీ కరెన్సీ రూపంలో ఋణాలు పొందేందుకు)
- ★ 2002లో ICICI Ltd., దాని '2' అనుబంధ సంస్థలు వీలినం కావడం వలన ICICI Bank గా ఏర్పడింది.
- ★ ICICI Bank భారత్లో తొలి Universal Bank.

4. SIDBI - Small Industries Development Bank of India :-

- ★ SIDBI Act -1989 క్రింద IDBI కి అనుబంధంగా 1990లో SIDBI ఏర్పడింది.
- ★ చిన్న పరిశ్రమలకు ఋణాలిచ్చే విత్త సంస్థలను ఇది సమన్వయం చేస్తుంది.
- ★ SIDBI ప్రధాన కేంద్రం: లక్నో
- ★ ఒకప్పుడు IDBI కి గల చిన్న పరిశ్రమలను పర్యవేక్షించే విధి SIDBI కి బదిలీ అయింది.
- ★ చిన్న పరిశ్రమలకు ఋణాలిచ్చే State Finance Corporation (SFC), వాణిజ్య బ్యాంకులు, State Industrial Development Corporation వంటి సంస్థలకు SIDBI విత్త సహాయాన్ని అందించును.
- ★ ఇది Single Window Service క్రింద దేశ, విదేశీ కరెన్సీలలో ఋణాలను అందిస్తుంది.
- ★ SIDBI లో అతిపెద్ద Share holder : IDBI.

5. IIBIL - Industrial Investment Bank of India Ltd :-

- ★ 1971లో స్థాపించబడ్డ Industrial Re-construction Corporation of India (ఖాయిలాపడ్డ పరిశ్రమలకు ఋణాలు అందించేందుకు) యొక్క పేరుమార్చి 1985లో స్వతంత్ర ప్రతిపత్తి కల్పించి IRBI గా ఏర్పాటు చేసెను.
- ★ 1997లో IRBI ని Industrial Investment Bank of India Ltd (IIBIL) గా పునర్ నిర్మించారు. ఇది కంపెనీ చట్టం-1956 క్రింద నమోదయింది.
- ★ ఇది పూర్తిగా భారత ప్రభుత్వ అధీనంలో గల సంస్థ.
- ★ IIBIL ప్రధాన కేంద్రం : కలకత్తా
- ★ ప్రస్తుతం IIBIL కూడా ఒక స్వతంత్ర అభివృద్ధి విత్త సంస్థ. (IDBI, IFCI, ICICI వలె)

6. SFC - State Finance Corporation :-

- ★ SFC చిన్న మధ్యతరహా పరిశ్రమల అభివృద్ధికై ఏర్పడింది.
- ★ SFC Act-1951 క్రింద ఇది ఏర్పడింది.
- ★ భారత్లో మొదటి SFC పంజాబ్లో 1953లో ఏర్పడింది.
- ★ 1956లో A.P.S.F.C ఏర్పడింది.
- ★ ప్రస్తుతం '18' SFC లు కలవు.

7. S.I.D.C. - State Industrial Development Corporation :-

- ★ 1960 లో A.P., బీహార్లలో స్థాపించబడింది.
- ★ ప్రస్తుతం 26 SIDC లు కలవు.

B) పెట్టుబడి సంస్థలు:

1. LIC - Life Insurance Corporation of India :-

- ★ భారత్లో జీవిత బీమా సంస్థలను బ్రిటిష్వారు ప్రారంభించారు.
- ★ 1818లో కలకత్తాలో Oriental Life Insurance Company స్థాపించబడింది.
- ★ 1823లో బొంబాయిలో Bombay Life Insurance Company స్థాపించబడింది.
- ★ 1829లో మద్రాసులో Madras Equitable Life Insurance Society స్థాపించబడింది.
- ★ 1871లో బొంబాయిలో Mutual Life Assurance Society స్థాపించబడింది.
- ★ 1912లో బీమా సంస్థలను, వాటి వ్యాపారాన్ని నియంత్రించేందుకు Indian Insurance Act రూపొందించారు.

- ★ స్వాతంత్ర్యం తర్వాత 1956లో అప్పటివరకూ ఉన్న 245 భారతీయ, విదేశీ బీమా కంపెనీలను జాతీయం చేశారు.
- ★ LIC పై సంస్కరణలు సూచించేందుకు 1993లో మల్టీత్ర కమిటీ నియామకం. ఇది 1994లో తన నివేదికను అందించింది. మల్టీత్రా కమిటీ బీమా రంగంలోకి ప్రైవేట్ కంపెనీలను ప్రోత్సహించాలనీ, బీమా రంగంలో LIC ఏకస్వామ్యాన్ని అంతం చేయాలనీ పేర్కొన్నది. దీనికి అనుగుణంగా ప్రభుత్వం 1999లో IRDA (Insurance Regulatory and Development Authority) ను ఏర్పాటు చేసింది. దీని ద్వారా LIC యొక్క ఏకస్వామ్యం అంతమైంది.
- ★ LIC లో విదేశీ పెట్టుబడులను 26% వరకూ అనుమతిస్తారు.
- ★ భారత్ లో 2000 సం॥ పూర్వం '6' Insurance కంపెనీలే ఉండేవి.

అవి: 1 LIC

4 ప్రభుత్వరంగ జనరల్ ఇన్సూరెన్స్ కంపెనీలు

1 General Insurance Corporation.

- ★ 2010 మార్చి నాటికి జీవిత బీమా సంస్థలలోనూ, సాధారణ బీమా సంస్థలలోనూ ప్రైవేట్ బీమా సంస్థలు ప్రవేశించాయి. 47 బీమా సంస్థలు ఏర్పడ్డాయి.

2. GIC - General Insurance Corporation :-

- ★ GIC వ్యాపారాన్ని 1973 జనవరిలో జాతీయం చేశారు. (GIC జాతీయ చట్టం-1972 ప్రకారం)
- ★ భారత్ లో తొలి సాధారణ బీమా సంస్థ TRITAN General Insurance Company Ltd. కలకత్తాలో 1950లో స్థాపించబడింది.
- ★ 1973- GIC ని జాతీయం చేసేనాటికి సుమారు 100 సాధారణ బీమా సంస్థలుండేవి.

- ★ వాటిని 4 Groups గా విభజిస్తారు.

i) National Insurance Company Ltd	-	Culcutta
ii) New India Assurance Company Ltd	-	Mumbai
iii) The Oriental Insurance Company Ltd	-	New Delhi
iv) United India Insurance Company Ltd	-	Chennai.

- ★ పై 4 కంపెనీలకు GIC, 'Holding Company' గా వ్యవహరిస్తుంది.
- ★ 2000లో ఈ 4 కంపెనీలు GIC నుండి వేరుపడ్డవి.
- ★ ఈ 4 కంపెనీలు GIPSA (General Insurers Public Sector Association of India) గా ఏర్పడ్డవి.
- ★ దీని ప్రధాన కేంద్రం : న్యూఢిల్లీ.

3. UTI - Unit Trust of India :-

- ★ UTI ను 1964లో ఏర్పాటు చేశారు.
- ★ అల్పదాయ వర్గాలవారిలో పొదుపును ప్రోత్సహించి ఆ పొదుపును పెద్ద పరిశ్రమల్లో పెట్టుబడి పెట్టి లాభాలను ప్రజలకు అందించాలనే ఉద్దేశంతో దీనిని ఏర్పాటు చేశారు.
- ★ UTI 2003లో UTI-1, UTI-2 గా విడిపోయింది.
- ★ UTI-1 ప్రభుత్వం అధీనంలో ఉంది. దీనిని Administrative of the specified undertaking of the unit trust of India గా పిలుస్తున్నారు.
- ★ UTI-2 స్టేట్ బ్యాంక్ ఆఫ్ ఇండియా, పంజాబ్ నేషనల్ బ్యాంక్, Bank of Baroda, LIC ల అధీనంలో ఉంది.

C) ప్రత్యేక విత్త సంస్థలు :

1. Exim Bank :-

- ★ ఎగుమతి, దిగుమతుల వ్యాపారానికి పరపతిని అందించేందుకు 1982లో Exim Bank ను స్థాపించారు.
- ★ ఎగుమతి, దిగుమతుల వ్యాపారానికి ఋణాలనిచ్చే వివిధ సంస్థలను ఇది సంధానపరుస్తుంది.

2. IVCF (1988)- IFCI Venture Capital Fund

TRADE POLICY

- ⇒ ఒక దేశం విదేశాలతో జరిపే వ్యాపారాన్ని “అంతర్జాతీయ వ్యాపారం / విదేశీ వ్యాపారం లేదా బహిర్గత వ్యాపారం” అంటారు. ఒక దేశంలోని ప్రజలు, సంస్థలు, ప్రభుత్వం, విదేశాల్లోగల ప్రజలు, సంస్థలు, ప్రభుత్వంతో జరిపే వ్యాపారమే “అంతర్జాతీయ వ్యాపారం”.
- ⇒ ఒక దేశ సరిహద్దుల్లో నిర్వహించే వ్యాపారం “స్వదేశీ / అంతర్గత / దేశీయ వ్యాపారం”.
- ⇒ ప్రపంచ దేశాల మధ్య సహజవనరుల తేడాలవల్ల, మూలధన లభ్యతలో తేడాల వల్ల, శీతోష్ణస్థితిలో తేడాలవల్ల, శ్రామికుల నైపుణ్యంలో తేడాలవల్ల అంతర్జాతీయ వ్యాపారం జరగవచ్చు.
- ⇒ ఒక దేశం విదేశాలతో వ్యాపారం చేయకుండా ఒంటరిగా ఉండిపోతే దాన్ని “అటార్కి” అంటారు. ఇది "Closed Economy" లో ఉంటుంది. దీన్ని “ఇసుపతెర ఆర్థిక వ్యవస్థ” అంటారు.
- ⇒ Merchantalists ఒక దేశం అధిక బంగారాన్ని కలిగి ఉండుటవల్ల ధనిక దేశంగా ఉండగలదని భావించి, విదేశీవ్యాపారం ప్రభుత్వ అధీనంలోనే ఉండాలని, ఎగుమతులను పెంచి బంగారాన్ని సంపాదించాలనీ, దిగుమతులను పరిమితం చేయాలని భావించెను.
- ⇒ తరువాత కాలనాటి వాణిజ్యవాదులు ఈ అభిప్రాయాన్ని ఖండించారు. ఒక దేశం యొక్క సామర్థ్యం ఆ దేశంలోగల బంగారంపైన కాకుండా, ఆ దేశంలోని వస్తు సేవలపై కూడా ఆధారపడి ఉంటుందనీ, కాబట్టి స్వేచ్ఛావ్యాపారం ద్వారా ఒక దేశ సంక్షేమాన్ని పెంచవచ్చని పేర్కొంటూ అంతర్జాతీయ వ్యాపారానికి ప్రాధాన్యమిచ్చెను. ఆడంస్మిత్ అంతర్జాతీయ వ్యాపారాన్ని బలంగా సమర్థించెను.

సిద్ధాంతాలు: అంతర్జాతీయ వ్యాపారానికి సంబంధించి ముఖ్య సిద్ధాంతాలు.

1. నిరపేక్ష వ్యయ సిద్ధాంతం (Absolute Cost Theory) - ఆడంస్మిత్
2. తులనాత్మక వ్యయ సిద్ధాంతం - డేవిడ్ రికార్డో
3. ఆధునిక అంతర్జాతీయ వ్యాపార సిద్ధాంతం - హెక్సర్, ఓష్లెన్

నిరపేక్ష వ్యయ సిద్ధాంతం:

- ⇒ ఆడంస్మిత్ ప్రకారం అంతర్జాతీయ వ్యాపారానికి కారణం నిరపేక్ష ప్రయోజనమే.
- ⇒ ఒక దేశం ఇతర దేశాలతో పోల్చినప్పుడు తక్కువ వ్యయంతో ఉత్పత్తి చేసే వస్తువుల ఉత్పత్తిలో ప్రత్యేకీకరణ సాధించి, ఎగుమతిచేసి; ఎక్కువ వ్యయంతో చేసే ఉత్పత్తులను ఇతర దేశాలనుండి దిగుమతి చేసుకోవాలి.
- ⇒ దీనివల్ల రెండు దేశాల సంక్షేమం పెరుగును.

తులనాత్మక వ్యయ సిద్ధాంతం (Comparative Advantage Theory):

- ⇒ స్మిత్ ప్రకారం ఒక దేశం రెండు వస్తువుల ఉత్పత్తిలోనూ అధిక వ్యయాన్ని కలిగివుంటే ఆ దేశం రెండు వస్తువులనూ దిగుమతి చేసుకోవాలి. వాస్తవంలో ఇది సాధ్యం కాదు.
- ⇒ డేవిడ్ రికార్డో ప్రకారం ఒక దేశం రెండు వస్తువుల ఉత్పత్తిలోనూ తక్కువ వ్యయంతో ఉత్పత్తి చేస్తున్నప్పటికీ తులనాత్మక ప్రయోజనం ఎక్కువగా కలిగిన వస్తువులను అధికంగా ఉత్పత్తిచేసి ఎగుమతి చేయాలి. ఒక దేశం రెండు వస్తువుల ఉత్పత్తిలోనూ తులనాత్మక నష్టం కలిగివున్నప్పటికీ తక్కువ తులనాత్మక నష్టం కలిగిన వస్తువులను అధికంగా ఉత్పత్తి చేసి ఎగుమతి చేయాలి.

ఆధునిక అంతర్జాతీయ వ్యాపార సిద్ధాంతం:

- ⇒ కొన్ని దేశాల్లో శ్రమ ఉత్పత్తికారకం అధికంగా ఉండవచ్చు. మరికొన్ని దేశాలలో మూలధన ఉత్పత్తి కారకం అధికంగా ఉండవచ్చు.
- ⇒ శ్రమ అధికంగా కలిగిన దేశం శ్రమసాంద్రత పద్ధతులను, అవసరమయ్యే వస్తుత్పత్తిని చేపట్టి ఇతర దేశాలకు ఎగుమతి చేస్తే మరియు తనవద్ద కొరతగా వున్న ఉత్పత్తి కారకం అధికంగా అవసరమయ్యే వస్తువులను దిగుమతి చేసుకుంటే రెండు దేశాలూ లబ్ధి పొందుతాయి.
- ⇒ తులనాత్మక వ్యయసిద్ధాంతాన్ని ద్రవ్యరూపంలో వ్యక్తం చేసినది: టాసిగ్
- ⇒ అవకాశ వ్యయాల సిద్ధాంతాన్ని పేర్కొన్నది: హబర్లర్

⇒ “అంతర్జాతీయ వ్యాపారం ప్రపంచ శాంతికి పెట్టని కోట వంటిది” - జె.ఎస్. మిల్

విదేశీ వ్యాపార చెల్లింపుల శేషం (BOP)

⇒ ఒక దేశం సం॥ కాలంలో ఇతర ప్రపంచ దేశాలతో జరిపే అన్ని రకాల ఆర్థిక కార్యకలాపాలను ఒక క్రమపద్ధతిలో రాసే పట్టిక “విదేశీ వ్యాపార చెల్లింపుల శేషం”.

⇒ BOP నందు ‘2’ ఖాతాలు కలవు. ఎ) ప్రస్తుత ఖాతా
బి) మూలధన ఖాతా

ఎ) **Current A / C (ప్రస్తుత ఖాతా) :-**

★ ఇది Flow Concept. దీనిలో 3 అంశాలు కలవు.

1. **దృశ్యాంశాలు:-** వస్తువుల ఎగుమతి, దిగుమతులకు సంబంధించిన అంశాలు దృశ్యాంశాలు. వస్తువుల ఎగుమతి, దిగుమతుల నమోదును తెలియజేసేది 'BOT'. (వ్యాపార శేషం). దీనిలో వస్తువులు మాత్రమే చూపబడతాయి.

Balance of Payments పట్టిక

రాబడులు	Current A/C	చెల్లింపులు
1. వస్తువుల ఎగుమతులు (దృశ్యాంశాల ఎగుమతులు) లేదా (Merchandised goods)		1. వస్తువుల దిగుమతులు (దృశ్యాంశాల దిగుమతులు)
2. సేవల ఎగుమతులు (అదృశ్యాంశాల ఎగుమతులు)		2. సేవల దిగుమతులు (అదృశ్యాంశాల దిగుమతులు)
a) బ్యాంకింగ్, బీమా		a) బ్యాంకింగ్, బీమా
b) రవాణా		b) రవాణా
c) పర్యాటక రంగం		c) పర్యాటక రంగం
d) విదేశీ విద్యార్థుల రాక		d) భారతీయ విద్యార్థులు విదేశాల సందర్శన
e) దౌత్యకార్యాలయాల సిబ్బంది		e) దౌత్యకార్యాలయాల సిబ్బంది
f) వడ్డీ లాభం, డివిడెండ్లు		f) వడ్డీ, డివిడెండ్లు
g) Software సేవల రాబడి		g) Software సేవల చెల్లింపు
h) ఇతర సేవల రాబడి		h) ఇతర సేవల చెల్లింపు
3. ఏకపక్ష బదిలీలు (వచ్చినవి)		3. ఏకపక్ష బదిలీలు (విదేశాలకిచ్చినవి)
Capital A/C		
4. ఋణాలు (తీసుకున్నవి)		4. ఋణాలు (విదేశాలకిచ్చినవి)
a) స్వల్పకాలిక		a) స్వల్పకాలిక
b) దీర్ఘకాలిక		b) దీర్ఘకాలిక
5. పెట్టుబడులు (విదేశాల నుండి)		5. పెట్టుబడులు (విదేశాల్లో పెట్టినవి)
a) FDI		a) FDI
b) FII		b) FII
6. విదేశీయులకు ఆస్తుల అమ్మకం		6. విదేశాల నుండి ఆస్తులు కొనుట
7. విదేశీయులకు సెక్యూరిటీల అమ్మకం		7. విదేశీయుల సెక్యూరిటీల కొనుగోళ్లు
8. బంగారం ఎగుమతులు (అమ్మినవి)		8. బంగారం దిగుమతులు (కొనుగోళ్లు)

BOT '3' రకాలుగా ఉండొచ్చు.

- వస్తువుల ఎగుమతులు, దిగుమతులు సమానమైతే “వర్తక శేషం సమతౌల్యం” ($X = M$)
- దిగుమతుల కంటే ఎగుమతులు ఎక్కువగా వుంటే “వర్తక శేషం మిగులు” ($X > M$)
వర్తకపు మిగులునే ‘అనుకూల వర్తక శేషం’ అంటారు.
- ఎగుమతుల కంటే దిగుమతులు ఎక్కువైతే “వర్తక శేషం లోటు” ($X < M$)
వర్తకపు లోటునే ‘ప్రతికూల వర్తక శేషం’ అంటారు.

ఎగుమతుల విలువ నుండి దిగుమతుల విలువ తీసివేస్తే ‘నికర ఎగుమతులు’ వచ్చును.

- నికర ఎగుమతుల విలువ శూన్యం ($X = M$) అయితే “BOT సమతౌల్యం”.
- నికర ఎగుమతుల విలువ +ve ($X > M$) అయితే “BOT మిగులు”
- నికర ఎగుమతుల విలువ -ve ($X < M$) అయితే “BOT లోటు”

2. అదృశ్య అంశాలు:- “ఒక దేశం మరో దేశానికి అందించే, స్వీకరించే సేవలు అదృశ్య అంశాలు”

Ex: బ్యాంకింగ్, బీమా, రవాణా, యాత్రికుల సేవలు, విదేశాల్లో చదువుతున్న విద్యార్థులు, దౌత్యకార్యాలయాలపై వ్యయం, వడ్డీ లాభాలు, డివిడెండ్లు.

★ ఒక దేశం మరో దేశానికి సేవలందిస్తే రాబడిగాను, ఇతర దేశాల నుండి పొందితే చెల్లింపులుగాను నమోదు చేస్తారు.

3. ఏకపక్ష బదిలీలు:- ఒక దేశం నుండి మరో దేశానికి ఏకపక్ష బదిలీలుంటాయి.

Ex: కానుకలు, గ్రాంట్లు, విరాళాలు, నష్టపరిహారాలు, దానాలు.

వీటిని విదేశాలనుంచి వస్తే రాబడిగాను, ఇతర దేశాలకు ఇస్తే చెల్లింపుగాను చూపుతారు. ఇవి ‘2’ రకాలు.

a) ప్రైవేట్ బదిలీలు b) ప్రభుత్వ బదిలీలు

★ ఒక దేశీయులు విదేశాల్లో ఉంటూ తమ దేశానికి పంపించేవి “ప్రైవేట్ బదిలీలు”.

Ex: అమెరికాలో వుంటున్న భారతీయులు తమ కుటుంబీకులకు పంపించే ద్రవ్యం. (Remittances Received From Abroad)

★ ఒక ప్రభుత్వం మరో ప్రభుత్వానికి గ్రాంట్లు, బహుమతులు, నష్టపరిహారాలు ఇవ్వవచ్చు. వీటిని “ప్రభుత్వ బదిలీలు” అంటారు.

⇒ వస్తువులు, సేవలు, ఏకపక్ష బదిలీల ఎగుమతులు & దిగుమతులకు చెందినదే Current A/C.

⇒ ఈ 3 అంశాల ఎగుమతుల విలువ దిగుమతుల కంటే ఎక్కువయితే Current A/C లో మిగులు ఉందని అర్థం.

⇒ 9th Plan చివరి సంవత్సరం, 10th Plan తొలి 2 సం॥లు Current A/Cలో మిగులు కనబడింది.

Note: BOT అనేది Current A/C లో ఒక భాగం. అనగా Current A/C లో వస్తువుల ఎగుమతి, దిగుమతులకు చెందినది.

బి) మూలధన ఖాతా (Capital A/C):-

⇒ Capital A/C లో స్వల్పకాలిక, దీర్ఘకాలిక ఋణాలు, విదేశీ పెట్టుబడులు, బంగారం క్రయవిక్రయాలు, విదేశీ సెక్యూరిటీల కొనుగోళ్లు & అమ్మకాలు, విదేశీ మారకద్రవ్య చలనాలు మొదలగు అంశాలు ఖాతాలుగా ఉంటాయి.

Note: దీర్ఘకాలిక మూలధన ప్రవాహాలు పొందుచున్న దేశంలో మూలధన ఖాతాలో మిగులు ఏర్పడును. అయితే వాటిపై వడ్డీలు, డివిడెండ్లు, లాభాలు తిరిగి చెల్లించేటపుడు కరెంట్ ఖాతాలో సేవలవైపు చెల్లింపులలో చూపించడం వల్ల Current A/C లో లోటు ఏర్పడును.

BOP అకౌంటింగ్ దృష్ట్యా సమతౌల్యం:

⇒ Current A/C నందు లోటు ఏర్పడితే మూలధన ఖాతాలో మిగులు చూపడం ద్వారా, Current A/C లో మిగులు ఏర్పడితే మూలధన ఖాతాలో లోటు చూపడం ద్వారా BOP లో ఎల్లప్పుడూ Accounting దృష్ట్యా సమతౌల్యం ఉంటుంది. అందుచే ఇది దేశ ఆర్థిక వాస్తవ స్థితిని తెలియజేయదు.

⇒ అందువల్ల BOP లో లోటు అనగా Current A/C లో లోటునే పేర్కొంటారు.

BOPలో లోటుకి గల కారణాలు:

1. జనాభా పెరుగుదల:- జనాభా పెరిగేకొద్దీ వినియోగం పెరుగుటవల్ల ఎగుమతులు తగ్గి, దిగుమతులు పెరుగును.
2. వ్యాపార చక్రాలు:- దేశంలో ద్రవ్యోల్బణ పరిస్థితులేర్పడినపుడు ధరలు పెరిగి, ఎగుమతులు తగ్గి BOP లో లోటు ఏర్పడును.
3. రాజకీయ అస్థిరత:- ఒక దేశంలో రాజకీయ అస్థిరత ఏర్పడినపుడు అది ఉత్పత్తిపై చెడు ప్రభావం చూపి ఎగుమతులు తగ్గును.
4. ప్రకృతి వైపరీత్యాలు:- ప్రకృతి వైపరీత్యాలేర్పడినపుడు ఉత్పత్తి తగ్గి, ఎగుమతులు పడిపోవును.
5. అంతర్జాతీయ ప్రదర్శనా ప్రభావానికి లోనగుటవల్ల దిగుమతులు పెరగొచ్చు.
6. మాంద్యం ఏర్పడిన దేశాలకు వస్తువులు ఎగుమతి చేసే దేశాల ఎగుమతులు తగ్గి లోటు ఏర్పడవచ్చు.

లోటును సరిదిద్దే చర్యలు:

1. De-Valuation:-

⇒ ఒకదేశ కరెన్సీ బహిర్గత విలువను విదేశీ కరెన్సీ రూపంలోగానీ, బంగారం రూపంలోగానీ తగ్గించడమే "De-Valuation".

⇒ రూపాయి బహిర్గత విలువను బహిరంగంగా విదేశీ కరెన్సీ రూపంలో తగ్గించుటయే "De-Valuation"

Ex: US \$ 1 = Rs. 45 గా ఉన్నప్పుడు

US \$ 1 = Rs. 60 గా నిర్ణయిస్తే రూపాయి విలువ తగ్గినట్లు.

(OR)

Rs.45 = US \$ 1 గా ఉన్నప్పుడు

Rs.45 = US \$ 0.75 గా నిర్ణయిస్తే Devaluation

⇒ రూపాయి De-Valuation చేయటం వల్ల విదేశీ వస్తువులు భారతకు ఖరీదుగా ఉంటాయి. ఫలితంగా దిగుమతులు తగ్గుతాయి.

⇒ రూపాయి విలువ తగ్గించటం వల్ల విదేశీయులకు గతంలో వారు చెల్లించే మొత్తానికి ఇప్పుడు ఎక్కువ వస్తువులు రాగలవు. ఫలితంగా విదేశీయులు మన దేశం నుండి వస్తువుల్ని కొంటారు. అనగా భారత ఎగుమతులు పెరుగుతాయి.

ఫలితము:

- రూపాయి విలువ తగ్గించుట వల్ల భారత ఎగుమతులు పెరుగును.
- రూపాయి విలువ తగ్గించుట వల్ల భారత దిగుమతులు తగ్గుతాయి.
- BOP లోని లోటు తగ్గును.

De-Valuation విజయవంతం కావడానికి పరిస్థితులు:

a) ఎగుమతి, దిగుమతుల డిమాండ్ వ్యాకోచత్వం అధికంగా (1 కంటే ఎక్కువ) ఉండాలి. లేదా సాపేక్ష వ్యాకోచత్వం ఉండాలి.

Note: ★ మార్షల్ - లెర్నర్ ప్రకారం ఎగుమతి, దిగుమతుల డిమాండ్ వ్యాకోచత్వం 1 కంటే ఎక్కువైతే BOP పై అనుకూల ప్రభావం చూపును.

★ ఎగుమతి, దిగుమతుల డిమాండ్ వ్యాకోచత్వం '1' కంటే తక్కువైతే BOP పై ప్రతికూల ప్రభావం ఉంటుంది.

★ ఎగుమతి, దిగుమతుల డిమాండ్ వ్యాకోచత్వం '1' అయితే BOP పై ప్రభావం ఉండదు.

b) ఇతర దేశాల సహకారం ఉండాలి.

c) De-Valuation చేసిన తర్వాత పెరిగిన డిమాండ్కు అనుగుణంగా వస్తు supply చేయగలిగే స్థితి దేశానికుండాలి.

d) De-Valuation చేసిన తర్వాత దేశీయ ధరలు De-Valuation కి సమానంగా గానీ, ఎక్కువగా గానీ పెరగరాదు.

e) దేశంలో ద్రవ్యకోశ విధానాల మద్దతు ఉండాలి.

⇒ ఒక దేశం దీర్ఘకాలికంగా BOP లోటుతో సతమతమౌతున్నప్పుడు De-Valuation చేస్తారు. భారత్ లో ఇప్పటివరకూ 3 సార్లలో De-Valuation చేశారు.

★ 1949 సెప్టెంబర్: నాటి ఆర్థికమంత్రి జాన్ మత్తై రూపాయి విలువ తగ్గించారు (30.5%)

★ 1966 జూన్: ఆర్థిక మంత్రి సుచేంద్ర చౌదరి రూపాయి విలువ తగ్గించారు.
రూపాయిని గరిష్టంగా De-Valuation (36.5%) చేసిన సారి ఇదే.

★ 1991: రెండుసార్లు (జూలై 1, జూలై 3) De-Valuation చేశారు.
రెండుసార్లు కలిపి 22% (13% + 9%) తగ్గించారు.

2. Depreciation (మూల్యక్షయం):-

⇒ ఒక దేశ కరెన్సీ బహిర్గత విలువ మార్కెట్ లో గల డిమాండ్, Supply ల వలన తగ్గిపోతే దానిని "మూల్యక్షయం" అంటారు. (Under the floating exchange rate)

Note: De-Valuation లో రూపాయి విలువ ప్రభుత్వం ఉద్దేశపూర్వకంగా తగ్గించగా, Depreciation లో మార్కెట్ శక్తుల వల్ల దానంతట అదే తగ్గుతుంది. (Under floating exchange rate system)

⇒ మార్కెట్ శక్తుల వల్ల రూపాయి విలువ పెరిగితే అది "Appreciation". (Under the floating exchange rate system)

Note: ★ ప్రభుత్వం ఉద్దేశపూర్వకంగా రూపాయి విలువ పెంచితే అది "Over Valuation" / "Revaluation" (Under fixed exchange rate system)

★ De-Valuation కి opposite 'Over Valuation'
Depreciation కి opposite 'Appreciation'

⇒ De-Valuation వలన కలిగిన ఫలితమే Depreciation వల్ల కూడా కలుగును. అనగా ఎగుమతులు పెరిగి, దిగుమతులు తగ్గి వ్యాపారలోటు తగ్గును.

3. ప్రతిద్రవ్యోల్బణ పరిస్థితులు:-

⇒ BOP లో లోటును తగ్గించేందుకు ప్రభుత్వం కావాలని ప్రతిద్రవ్యోల్బణ పరిస్థితులను సృష్టించవచ్చు.

⇒ దీనివల్ల దిగుమతులు తగ్గి, ఎగుమతులు పెరుగును.

4. ఎగుమతులను ప్రోత్సహించుట:-

⇒ ఎగుమతి సుంకాలను తగ్గించుట, ఎగుమతి చేసే వస్తువులకు సబ్సిడీని అందించుట;

5. దిగుమతుల నియంత్రణ:-

⇒ దిగుమతి సుంకాలు, దిగుమతి కోటాలు, దిగుమతి ఆంక్షలు విధించుట ద్వారా దిగుమతులను తగ్గించవచ్చు.

భారత విదేశీ వ్యాపార సంయోగం - దిశ (Composition and Direction of Trade)

దిగుమతులు:

⇒ 1987-88 నుండి భారత దిగుమతులను నూతన పద్ధతుల్లో వర్గీకరిస్తున్నారు.

1. Bulk Imports - దీన్ని మరలా '3' రకాలుగా విభజిస్తారు.

★ ఈ మూడింటిలో Petroleum Oil & Lubricants ఉత్పత్తుల దిగుమతులు అగ్రస్థానంలో కలవు.

2. Non-Bulk Imports - ఇవి మరలా '3' రకాలు.

★ ఈ మూడింటిలో మూలధన వస్తువుల దిగుమతులది అగ్రస్థానం.

⇒ 1984-85 నుండి రాజీవ్ గాంధీ సరళీకరణ విధానాల వల్ల దిగుమతులు బాగా పెరుగుతున్నాయి.

⇒ 1980వ దశకంలో దిగుమతుల వృద్ధి 13% కాగా,

1990వ దశకంలో దిగుమతుల వృద్ధి 18%

2000 తర్వాత దిగుమతుల వృద్ధి 23% పైగా ఉంది.

★ దేశంలో పెట్రోలియం నిల్వలు తక్కువగా ఉండటం వల్ల అంతర్జాతీయ మార్కెట్లో 1973-74 నుండి పెట్రోలియం ధరలు పెరుగుతూ రావడం వలన దిగుమతుల బిల్లు Petroleum Oil & Lubricants విషయంలో బాగా పెరుగుతూ వచ్చింది.

★ నేడు భారత దిగుమతులలో అత్యధిక దిగుమతులు Petroleum Oil & Lubricants కి సంబంధించినవే.

2008-09లో 30.6 శాతం కాగా, 2009-10లో 30.2 శాతం.

	1980-81	2008-09
1. Bulk Imports	69.6%	45.7%
a) POL ఉత్పత్తులు	42%	30.6%
b) Bulk వినియోగ వస్తువులు	7.2%	1.7%
- కాయధాన్యాలు, పప్పుదినుసులు		
- వంటనూనెలు		
c) Other Bulk goods	20.5%	16.2%
- ఎరువులు		
- Non Ferrus Metals		
- ఇనుము, ఉక్కు		
- లోహధాతువులు		
- కాగితం వస్తువులు		
2. Non-Bulk Imports	30%	54.3%
a) మూలధన వస్తువులు	15%	24.0%
- యంత్రాలు		
- ఎలక్ట్రికల్స్, ఎలక్ట్రానిక్ వస్తువులు		
- రవాణా ఎక్విప్‌మెంట్		
- Project వస్తువులు		
b) ఎగుమతి సంబంధ వస్తువులు	9.2%	10.7%
- విలువైన రాళ్లు, ముత్యాలు		
- Organic, In organic రసాయనాలు		
- Textile Yarn (ధారం)		
- జీడిపప్పు		
c) ఇతరములు	5.9%	19.6%

Note: దిగుమతుల్లో అత్యధిక వాటాదారు Petroleum Oil & Lubricants అయినప్పటికీ దీని వాటా మాత్రం తగ్గతోంది.

★ ఆహార వస్తువుల దిగుమతులు తొలి 3 ప్రణాళికల్లో ఎక్కువగా ఉండేవి.

PL - 480 క్రింద అమెరికా నుండి ఆహారధాన్యాల దిగుమతి జరిగేది.

4వ ప్రణాళిక నుండి దీని వాటా తగ్గుతూ వచ్చింది. ప్రస్తుతం ఇది నామమాత్రంగా ఉంది.

దీనికి కారణం ఆహారధాన్యాల ఉత్పత్తిలో స్వయం సమృద్ధిని సాధించుటయే.

★ Other Bulk goods లో ఎరువులు, Iron & Steel ప్రధానాంశాలుగా ఉన్నాయి.

★ Non-Bulk Imports వాటా రోజురోజుకీ పెరుగుతూ వస్తోంది. దీనిలో అతిపెద్ద వాటాదారు: మూలధన వస్తువులు.

- ★ పెట్రోలియం తర్వాత రెండవ స్థానం మూలధన వస్తువుల దిగుమతులే. మూలధన వస్తువులలో అతిపెద్ద వాటాదారు: Machinery (ఎలక్ట్రికల్, యంత్ర పరికరాల మినహా)
- ★ Other Non-bulk అంశాల్లో అతిపెద్ద వాటాదారు: బంగారం, వెండి
- ★ మొత్తమ్మీద పరిశీలిస్తే: దిగుమతులలో (2010-11)
 1. ఇంధనము (31.3%) - (పెట్రోలియం 28.6%, బొగ్గు 2.7%)
 2. మూలధన వస్తువులు - 13.1%
 3. బంగారము, వెండి - 11.5%

ఎగుమతులు: ఎగుమతులు '5' రకాలు.

1. వ్యవసాయం - దాని అనుబంధ ఉత్పత్తులు
Ex: కాఫీ, తేయాకు, పొగాకు, పంచదార, బియ్యం, సుగంధ ద్రవ్యాలు.
2. ఖనిజాలు & ధాతువులు (Minerals & Ores)
Ex: మైకా, ఇనుము
3. Manufactured Goods
Ex: Engineering goods, Ready made Garments, Gems & Jewellery, Leather వస్తువులు, రసాయన సంబంధ వస్తువులు, Handicrafts మొదలగునవి.
4. ఖనిజ ఇంధనాలు
Ex: బొగ్గు, పెట్రోలియం ఉత్పత్తులు
5. ఇతరములు

	1970-71	2008-09	2010-11
1. వ్యవసాయం, అనుబంధ వస్తువులు	31.7%	9.6%	9.9%
2. ఖనిజాలు & ధాతువులు	10.7%	4.3%	4.0%
3. Manufactured Goods	50.3%	67.4%	68.0%
4. ఖనిజ ఇంధనాలు	0.8%	14.7%	16.8%
5. ఇతరములు	6.5%	4.1%	1.2%

⇒ ప్రస్తుతం భారత ఎగుమతుల్లో సగం కంటే ఎక్కువ వాటాను కలిగి వుండి ప్రథమ స్థానాన్ని ఆక్రమించినది: Manufactured Goods
Manufactured Goods లో అధిక వాటా: Engineering Goods

⇒ భారత ఎగుమతుల్లో వ్యవసాయోత్పత్తుల వాటా తగ్గుతోంది.
ఖనిజాల ఎగుమతుల వాటా కూడా తగ్గుతోంది. ఈ రెండింటి వాటా తగ్గడం మంచి పరిణామం.

ఎగుమతుల లక్షణాలు:

1. భారత ఎగుమతుల్లో వైవిధ్యీకరణ సంభవించింది.
2. సాంప్రదాయేతర ఎగుమతులు పెరిగినవి.
Ex: Engineering, Gems & Jewellery, Chemical Products, Readymade Garments మొదలగునవి.

- ★ మొత్తమ్మీద పరిశీలిస్తే 2009-10 నాటికి;

Manufactured Goods వాటా	68% దీనిలో;
Engineering Goods	: 23.8%
Gems & Jewellery	: 14.7%
Petroleum Goods	: 16.8%
ప్రాథమిక ఉత్పత్తులు	: 13.9%

RAMAKRISHNA

Direction of Trade:

	(ఎగుమతులు)		(దిగుమతులు)	
	1987-88	2009-10	1987-88	2009-10
1. OECD	58.9%	36.9%	59.9%	32.4%
a) EU	25.1%	20.2%	33.3%	13.3%
ప్రాన్స్, బెల్జియం, జర్మనీ, ఇంగ్లాండ్, ఇటలీ				
b) North America	19.7%	11.6%	10.3%	0.6%
కెనడా, అమెరికా				
c) Other OECD	14.1%	3.1%	16.2%	12.4%
ఆస్ట్రేలియా, జపాన్, స్విట్జర్				
2. OPEC	6.1%	21.1%	13.3%	30.9%
ఇరాక్, ఇండోనేషియా, సౌదీ అరేబియా, UAE				
3. తూర్పు ఐరోపా (రష్యా)	1.7%	1.0%	9.6%	2.3%
4. Developing Countries	14.2%	39.3%	17.3%	32.6%
a) ఆసియా,	11.9%	29.9%	12%	25.7%
చైనా, హాంకాంగ్, ద.కొరియా, మలేషియా, సింగపూర్, సార్క్ దేశాలు				
b) ఆఫ్రికా		5.8%		7.2%
c) లాటిన్ అమెరికా		3.6%		3.6%
5. ఇతర దేశాలు	4.2%	2.6%	-	1.8%

⇒ 1951-52లో ఎగుమతుల్లో అధికంగా ఇంగ్లాండ్, అమెరికాలకు వెళ్లేవి.

1951-52లో దిగుమతుల్లో అధికంగా అమెరికా, ఇంగ్లాండ్ నుండి వచ్చేవి.

అనగా విదేశీ వ్యాపారం కొరకు అమెరికా, ఇంగ్లాండ్లపై అధికంగా ఆధారపడే వాళ్లం.

⇒ 1971 - బంగ్లా దేశ ఏర్పడినప్పుడు పాక్తో యుద్ధం కారణంగా అమెరికాతో వ్యాపారసంబంధాలు కొంత దెబ్బతిన్నాయి.

⇒ రష్యా విచ్ఛిన్నం తర్వాత అమెరికాతో వ్యాపార సంబంధాలు వృద్ధి చెందినవి.

⇒ 2010-11 నాటికి భారత విదేశీ వ్యాపారంలో అతిపెద్ద భాగస్వాములు వరుసగా;

	2010-11	2009-10	2008-09
1. U.A.E.	10.81%	9.3%	9.9%
2. చైనా	10.16%	9.1%	8.6%
3. అమెరికా	7.35%	7.8%	8.1%
4. సౌదీ అరేబియా	4.13%	4.5%	5.1%
5. జర్మనీ	3.00%	3.4%	3.8%
6. స్విట్జర్లాండ్	4.10%	3.3%	2.6%

⇒ ఒకప్పుడు భారత ఎగుమతులు అత్యధికంగా అమెరికాకు వెళ్లేవి. అమెరికాకు తన స్థానం కోల్పోయి ఆ స్థానాన్ని U.A.E. ఆక్రమించింది.

⇒ దిగుమతులను పరిశీలిస్తే 2008-09 నాటికి అత్యధికంగా చైనా నుండి వస్తున్నాయి.

రెండవ స్థానం: అమెరికా

⇒ ప్రాంతాలవారీగా పరిశీలిస్తే (ఎగుమతులు): 1. ఆసియా ఖండం

2. యూరోపియన్ యూనియన్

⇒ దిగుమతుల్లో కూడా ప్రథమ స్థానం: ఆసియా ఖండం

⇒ ప్రత్యేక గ్రూపుల వారీగా పరిశీలిస్తే 2009-10 నాటికి ఎగుమతులు, దిగుమతుల్లోనూ;

మొదటి స్థానం: అభివృద్ధి చెందుతున్న దేశాలు

⇒ 2007-08 వరకూ, 2008-09 వరకూ ఎగుమతి, దిగుమతుల్లో మొదటిస్థానం: OECD దేశాలు.

(OECD: Organisation of Economic Co-operation and Development)

నేడు OECD దేశాల స్థానాన్ని అభివృద్ధి చెందుతున్న దేశాలు ఆక్రమించాయి.

OECD: వీటి వాటా భారత్తో రోజురోజుకీ తగ్గుతోంది.

OECD లో గల '3' దేశాలు: 1. E.U.

2. North అమెరికా

3. Other OECD దేశాలు

★ ఈ మూడింటిలో భారత విదేశీ వ్యాపారం అత్యధికంగా E.U. తో జరుగుతోంది.

E.U. లో ప్రధాన దేశం: ఇంగ్లాండ్

మన ఎగుమతులు, దిగుమతుల వాటా ఇంగ్లాండ్తో తగ్గుతోంది.

★ నార్త్ అమెరికాలో ప్రధాన దేశం: అమెరికా. దీనివాటా కుడా రెండింటిలోనూ తగ్గుతోంది.

★ ఇతర OECD లో ప్రధాన దేశం: జపాన్. దీనివాటా కుడా రెండింటిలోనూ తగ్గుతోంది.

OPEC: భారత ఎగుమతులు, దిగుమతులు రెండూ కూడా వీటితో పెరుగుతున్నాయి.

★ నేడు దిగుమతుల పరంగా చూస్తే అత్యధికంగా: OPEC నుండి వస్తున్నాయి.

★ OPEC లో ప్రధాన దేశం: U.A.E.

మన ఎగుమతులు కూడా U.A.E. తో పెరుగుతున్నాయి.

★ దిగుమతులను పరిశీలిస్తే చైనా తర్వాత అత్యధికంగా U.A.E. నుండే వస్తున్నాయి.

తూర్పు ఐరోపా: తూర్పు ఐరోపా వాటా ఎగుమతుల్లోనూ, దిగుమతుల్లోనూ తగ్గుతోంది.

★ దీనిలో ప్రధాన భాగస్వామి అయిన రష్యా వాటా తగ్గుతున్నది.

Developing Countries:

★ వీటితో వ్యాపారం రోజురోజుకీ పెరుగుతోంది. దీనిలో 3 భాగాలు:

a) ఆసియా

b) ఆఫ్రికా

c) లాటిన్ అమెరికా

★ పై మూడింటిలో అత్యధిక వ్యాపారం ఆసియాతో జరుగుతోంది.

ఆసియాలో చైనాతో వ్యాపారం రోజురోజుకీ పెరుగుచున్నది.

నేడు దిగుమతుల్లో అత్యధిక వాటా: చైనా

- ★ SAARC దేశాలతోనూ భారత వ్యాపారం పెరుగుతోంది.
- ★ ఆఫ్రికా దేశాలతో ఒకప్పుడు వ్యాపారం ఉండేది కాదు. నేడు ఆఫ్రికాతో వ్యాపారం ప్రారంభమై రోజురోజుకీ పెరిగే ధోరణి కనబరుస్తోంది.

Note: అత్యధిక ఎగుమతులు (2010-11 నాటికి) U.A.E.

అత్యధిక దిగుమతులు (2010-11) చైనా (11.7%)

- ★ లాటిన్ అమెరికా వాటా ప్రస్తుతానికి తక్కువగా ఉన్నప్పటికీ భవిష్యత్లో వ్యాపారం పెంచుకునేందుకు అవకాశముంది.
- ★ ఆసియా, ASEAN దేశాలతో ఎగుమతులు 56%కి పెరగగా, యూరప్, U.S.A. లకు 30.8%కి తగ్గెను.
- ⇒ భారత విదేశీ వ్యాపారంలో వైవిధ్యీకరణ సంభవించింది.
- ⇒ OECD పై అతిగా ఆధారపడటం తగ్గింది. ముఖ్యంగా అభివృద్ధి చెందుతున్న దేశాలతో వ్యాపారం పెరిగింది. ఇది మన విదేశీ వ్యాపారంలో మంచి ధోరణిని తెల్పుతోంది.

★ 2008-09 నుంచి 2010-11 వరకు ఎగుమతులు, దిగుమతులలో భారత వ్యాపార భాగస్వాములు:

1. U.A.E.
2. China
3. U.S.A
4. సౌదీ అరేబియా

★ 2009-10: భారత ఎగుమతులు అధికంగా; 2010-11లో

- | | |
|-------------------|-----------|
| 1. U.A.E. (13.5%) | 1. U.A.E. |
| 2. U.S.A. (11.1%) | 2. U.S.A. |
| 3. China (5.3%) | 3. China |

★ 2009-10: భారత దిగుమతులు; 2010-11లో

- | | |
|------------------------|--------------------------|
| 1. China (11.9%) | 1. China (11.7%) |
| 2. U.A.E. (7.5%) | 2. U.A.E. (7.6%) |
| 3. సౌదీ అరేబియా (6.0%) | 3. స్విట్జర్లాండ్ (6.6%) |
| 4. U.S.A. (5.9%) | 4. సౌదీ అరేబియా (6%) |

★ భారత్తో వ్యాపారం చేసే దేశాల్లో 2008-09 నాటికి Trade Surplus అధికంగా గల దేశాలు:

1. U.A.E.
2. U.S.A.
3. సింగపూర్

★ 2010-11లో Trade Deficit గల దేశాలు: 1. చైనా (యంత్రాల దిగుమతి)

2. స్విట్జర్లాండ్ (బంగారం)

★ ఫ్రేబిష్, సింగర్, మిర్థాల్ అభిప్రాయం ప్రకారం అభివృద్ధి చెందిన, చెందుతున్న దేశాల మధ్య వ్యాపారం జరిగితే అభివృద్ధి చెందిన దేశాలు లబ్ధి పొందుతాయి.

అనగా Terms of Trade వెనుకబడ్డ దేశాలకు ప్రతికూలంగా ఉంటాయి.

భారత BOP:

⇒ 1945కు పూర్వం భారత్ ముడిసరుకులు, ప్రాథమిక వస్తువులను ఎగుమతి చేస్తూ విదేశీ వ్యాపారం మిగులు చూపేది.

⇒ స్వాతంత్ర్యం తర్వాత ఇనుము - ఉక్కు, జలవిద్యుత్ ప్రాజెక్టులకు అవసరమయ్యే మూలధన వస్తువులను భారీగా దిగుమతి చేసుకోవడం (Developmental Imports) వలన, వాటి నిర్వహణకు మధ్యంతర వస్తువుల దిగుమతి వలన (Maintenance Imports), ద్రవ్యోల్బణం

RAMAKRISHNA

పెరగకుండా వినియోగ వస్తువులను కూడా దిగుమతి చేసుకోవడం వల్ల (Anti Inflationary Imports) భారత విదేశీ వ్యాపారలోటు పెరుగుతూ వచ్చింది.

- ⇒ 1950-51లో భారత ఎగుమతులు 647 కోట్లు కాగా దిగుమతులు 650 కోట్లు. ఫలితంగా 3 కోట్లు (BOT లో) లోటు కనబడింది.
- ⇒ BOT, Current A/C లు రెండూ చూసినపుడు ధోరణి క్రింది విధంగా ఉంది.

ప్రణాళిక	BOT లో లోటు	నికర అదృశ్యాంశాలు	BOP
I	- 542 Cr	+ 500 Cr	- 42 Cr
IV	- 1564 Cr	+ 1664 Cr	+ 100 Cr
V	- 3179 Cr	+ 6221 Cr	+ 3082 Cr
X	- 7,76,474 Cr	+ 7,70,823 Cr	- 5,651 Cr

- ★ భారత్‌లో 1st Plan నుండి వర్తకపు ఖాతా (BOT) లోటులోనే ఉంది.
- ★ 2 సం॥లు మినహాయించి మిగిలిన అన్ని సం॥లు BOT లోటు కలిగి వుంది.
 1. 1972-73 (104 కోట్లు మిగులు)
 2. 1976-77 (69 కోట్లు మిగులు)
- ★ భారత్‌లో అదృశ్య అంశాలు మొదట్నుండి మిగులును చూపిస్తున్నాయి.
- ★ 1950 తర్వాత 40 సం॥ల కాలానికి అంటే 1990-91లో తొలిసారిగా అదృశ్య అంశాలు / సేవలలో ఋణాత్మకత కనబడింది. (4.33కోట్లు లోటు)
- ★ ఈ మధ్యకాలంలో అదృశ్య అంశాల్లో గల మిగులు దృశ్యాంశాల్లో లోటును కూడా భర్తీ చేయగలిగి, Current A/C లో మిగులు పొందేట్లు సామర్థ్యాన్ని ప్రదర్శిస్తోంది.
- ★ తొలిసారిగా 4th Plan లో Current A/C లేదా BOP లో మిగులు కనబడింది. అయితే ఇది 100 కోట్లు మాత్రమే. రెండవసారి 5th Plan లో అదృశ్య అంశాలలో మిగులు భారీగా ఉండటం వల్ల Current A/C లో 3,000కోట్లు మిగులు కనపడింది.
- ★ 2001-02
2002-03
2003-04 సం॥లలో Current A/C లో మిగులు కనపడింది.
- ★ 1993లో BOP లో లోటును సరిదిద్దేందుకు రంగరాజన్ ప్యానెల్‌ను నియమించారు.

భారత సేవల వ్యాపారము:

- ⇒ భారత్, చైనాలు సేవల వ్యాపారంలో మంచి ప్రగతిని కనబరుస్తున్నవి.
- ⇒ భారత విదేశీ వ్యాపారంలో BOT లో లోటు కనబడినప్పటికీ సేవల్లో మిగులు ఉండటంవల్ల కొన్నిసార్లు Current A/C లో మిగులు కనబడుతున్నది.
- ⇒ అదృశ్య అంశాల్లో 3 భాగాలుంటాయి.
 1. సేవలు
 2. బదిలీలు
 3. ఆదాయం

Note: ఏకపక్ష బదిలీలు అనగా విదేశాల్లోని భారతీయులు భారత్‌లోని తమ కుటుంబాలకు పంపే ఆదాయము.

2008-09

A. సేవలు	→ 55.4%
1. Travel	1.62%
2. Transport	-1.7%
3. Software	55.8%
4. Others	0.1%

B. బదిలీలు → 49.8%

C. Income → -5.0%

★ అదృశ్య అంశాలను సేవలు, బదిలీలు, ఆదాయంగా విభజిస్తే; అత్యధిక వాటా సేవల ఎగుమతులదే.

★ వ్యక్తిగతంగా చూస్తే అత్యధిక వాటా Software సేవలది.

Software తరువాత అత్యధిక ఆదాయం బదిలీల ద్వారా వస్తోంది. దీన్నే Remitences అంటారు.

రవాణా, ప్రయాణం ద్వారా కొద్ది మొత్తంలో ఆదాయం లభిస్తోంది.

★ భారత్‌లో అదృశ్య అంశాలు 1990-91లో మినహాయించి ప్రతీ సం॥ మిగులు చూపిస్తోంది.

★ **2009-10** నాటికి భారత సేవల ఎగుమతులు: **2010-11**

1. Software → 51.9% 41.7%

2. Travel → 12.4% 11.5%

3. Non-Software సేవల్లో

గల వ్యాపార సేవలు → 11.9% 18.1%

4. Transportation → 11.7% 10.7%

5. బీమా → 1.7% 1.5%

★ **2009-10** నాటికి భారత సేవల దిగుమతులు: **2010-11**

1. Non-Software సేవల్లో గల

వ్యాపార సేవలు → 30.1% 33.0%

2. Transportation → 19.9% 16.5%

3. Travel → 15.6% 13.2%

4. బీమా → 2.1% 1.7%

భారత ఎగుమతులలో వివిధ రాష్ట్రాల వాటా:

2009-10: 1. మహారాష్ట్ర (24.3%)

2. గుజరాత్ (21.7%)

3. తమిళనాడు (9.0%)

4. కర్ణాటక (5.1%)

5. A.P. (4.8%)

2010-11: 1. గుజరాత్(24.6%)

2. మహారాష్ట్ర (21.4%)

3. తమిళనాడు (9.3%)

4. కర్ణాటక (5.4%)

5. ఆంధ్రప్రదేశ్ (5.0%)

ప్రపంచ వాణిజ్యంలో భారత్ వాటా:

⇒ బ్రిటిష్‌వారు భారత్‌కొచ్చేనాటికి భారత వాటా 18%

1950-51 నాటికి ఇది 1.78%కి పడిపోయింది.

⇒ దిగుమతుల ప్రతిస్థాపన, Inward looking policy ని అనుసరించుటవల్ల 1990 నాటికి ఇది 0.5%కి పడిపోయింది.

⇒ 1991- నూతన ఆర్థిక సంస్కరణల వల్ల, విదేశీ వ్యాపారంపై ఆంక్షలు తొలగించుటవల్ల ప్రపంచంలో భారత వ్యాపార వాటా మరలా కొంచెం పెరిగింది. 2006 నాటికి 1 శాతానికి చేరింది.

⇒ “2004-09: విదేశీ వ్యాపార విధానం”లో ప్రపంచ వాణిజ్యం భారత వాటాను 1.5%కి చేర్చాలని లక్ష్యంగా నిర్దేశించారు.

⇒ “2009-14: విదేశీ వ్యాపార విధానం”లో ప్రపంచ వాణిజ్యం భారత వాటాను ప్రస్తుతమున్న స్థితినుండి రెట్టింపు చేయాలని లక్ష్యంగా నిర్దేశించారు.

- ⇒ 2008 నాటికి WTO అంచనాల ప్రకారం భారత్ వాటా 1.64%
- 1950 → 1.78%
- 1990 → 0.59%
- 2006 → 1.0%
- 2008 → 1.64% (WTO అంచనా)

- ★ WTO అంచనాల ప్రకారం ఎగుమతులలో భారత్ వాటా 1.4%
- దిగుమతులలో భారత్ వాటా 2.1%

ప్రపంచ వ్యాపారంలో భారత ఎగుమతుల వాటా:

- 2000 → 0.7%
- 2008 → 1.2%
- 2009 → 1.3%

2010 నాటికి ప్రపంచ Merchandise ఎగుమతులలో భారత ఎగుమతుల వాటా 1.5 శాతం.

- ★ ప్రపంచ దిగుమతులలో భారత్ వాటా 2010 నాటికి 2.2%.

ఎగుమతుల వృద్ధి: (వస్తువులు)

- 2005-06 → 23.4%
- 2006-07 → 22.6%
- 2007-08 → 28.9%
- 2008-09 → 13.6%
- 2009-10 → -3.5%
- 2010-11 → 37.5%

- ★ గత కొన్ని సం||లుగా భారత వస్తువుల ఎగుమతుల వృద్ధిరేటు పెరుగుతున్నప్పటికీ 2008-09లో తగ్గింది.
- ★ 2009-10లో ప్రపంచ మాంద్య ప్రభావం వల్ల ఎగుమతుల వృద్ధి -ve గా నమోదైంది.
- ★ అయితే 2010-11లో తిరిగి ఎగుమతుల వృద్ధి గణనీయంగా (37.5%) పెరిగింది.
- ★ 2004-05 నుండి 2008-09 మధ్య భారత ఎగుమతుల వృద్ధిరేటు 22% నమోదైంది. (దీనికి ముందు 5 సం||లలో కేవలం 14% నమోదు)

దిగుమతుల వృద్ధిరేటు:

- 2005-06 → 32%
- 2006-07 → 21%
- 2007-08 → 35%
- 2008-09 → 19%
- 2009-10 → (-)5%
- 2010-11 → 21.5%

2009-10లో దిగుమతుల్లో -ve Growth Rate నమోదయింది.

2010-11లో మరలా దిగుమతుల వృద్ధి పెరిగి 21.5% నమోదైంది.

Note: Merchandise (వస్తువుల Exports & Imports) వర్తకంలో వస్తువుల ఎగుమతుల్లో భారత్ స్థానం:

- 2007 → 26th Place
- 2008 → 27th Place
- 2009 → 21st Place
- 2010 → 20th Place దిగుమతుల్లో 13వ ర్యాంక్ పొందినది.

GDP లో ఎగుమతుల వాటా:

- 2005-06 → 12.6%
- 2006-07 → 13.6%
- 2007-08 → 13.4%
- 2008-09 → 15.4%
- 2009-10 → 13.2%

2009-10లో ప్రపంచ వ్యాప్తంగా మాంద్య ప్రభావం ఉండటం వల్ల GDP లో ఎగుమతుల వాటా 15.4% నుండి 13.2%కి తగ్గింది.

GDP లో దిగుమతుల వాటా:

- 2005-06 → 18.8%
- 2006-07 → 20.1%
- 2007-08 → 20.8%
- 2008-09 → 25.2%
- 2009-10 → 21.7%

GDP లో ఎగుమతుల కంటే దిగుమతుల వాటాయే ఎక్కువ.

ఎగుమతుల లక్ష్యం - సాధన (బిలియన్ల డాలర్లలో):

	Target	Achieved
2004-05 →	75	83
2008-09 →	200(175)	168.7
2009-10 →	లక్ష్యం నిర్దేశించలేదు	-
2010-11 →	200	245.9

Note: 2010-11లో ఎగుమతులలోనూ, దిగుమతుల్లోనూ మంచి వృద్ధి కనబడింది. ఈ సంవత్సరం దిగుమతులు 350 బి.డాలర్లు.

వర్తక / వ్యాపార విధానం (Foreign Trade Policy)

⇒ ఒక దేశ విదేశీ వ్యాపారానికి సంబంధించి ప్రభుత్వం అవలంబించే నియమ నిబంధనలను తెలియజేసేదే “వర్తక విధానం”.

⇒ ప్రభుత్వ వ్యాపార విధానాలు సాంప్రదాయ పరంగా ‘2’ రకాలు.

1. స్వేచ్ఛా వ్యాపార విధానం
2. రక్షణ విధానం

1. స్వేచ్ఛా వ్యాపార విధానం:

★ ఒక దేశం ఇతర దేశాల నుండి వచ్చే దిగుమతులపైన ఎలాంటి సుంకాలు, కోటాలు, కంట్రోళ్లు లేకుండా మరియు ఎగుమతులపై ఎలాంటి ప్రోత్సాహకాలు, సుంకాలు లేకుండా వ్యాపారం నిర్వహిస్తే అది “స్వేచ్ఛా వ్యాపార విధానం”.

2. రక్షణ విధానం:

- ★ స్వేచ్ఛా వ్యాపార విధానానికి ఇది వ్యతిరేకమైనది.
- ★ దిగుమతులపై ఆంక్షలు విధించుట ద్వారా గానీ, స్వదేశీ పరిశ్రమలకు సబ్సిడీనిచ్చి ప్రోత్సహించుట ద్వారాగానీ దేశీయ పరిశ్రమలకు రక్షణ కల్పిస్తే అది “రక్షణ విధానం”.
- ★ అలెగ్జాండర్ హమిల్టన్, ఫ్రెడరిక్ లిస్ట్ (జర్మనీ) వంటి ఆర్థికవేత్తలు రక్షణ విధానాన్ని సమర్థించారు. శైశవ దశలో వున్న పరిశ్రమలను రక్షించేందుకు, దేశ రక్షణ & ఉపాధి అవకాశాల కల్పన దృష్ట్యా రక్షణ విధానం మేలైనది.

⇒ దిగుమతులపై 2 రకాల ఆంక్షలు విధించవచ్చు.

1. Tariff (సుంకాలు)
2. Non-Tariff (సుంకాలేతర అవరోధాలు)

- ★ దిగుమతులపై అధిక పన్ను వేస్తే అది “Tariff అవరోధాలు”.
- దిగుమతులపై పన్ను రూపంలో కాకుండా దిగుమతుల పరిమాణంపై ఆంక్షలు విధిస్తే అది “సుంకాలేతర అవరోధాలు / పరిమాణాత్మక ఆంక్షలు / కోటాలు”.

⇒ స్వేచ్ఛా వ్యాపార విధానం వల్ల ప్రపంచ వ్యాపారం విస్తరించగా, రక్షణ విధానం వల్ల ప్రపంచ వ్యాపారం సంకోచించును.

⇒ ప్రస్తుతం ప్రపంచ దేశాలు రక్షణ విధానాన్ని నామమాత్రంగానైనా అమలు చేస్తున్నాయి. ఈ నేపథ్యంలో కొన్ని దేశాల మధ్యనైనా స్వేచ్ఛా వ్యాపారం జరిగేందుకు “స్వేచ్ఛా వ్యాపార ప్రాంతాలు” ఏర్పడుతున్నాయి.

(రక్షణ విధానం దేశశ్రేయస్సును పెంచగా, స్వేచ్ఛావ్యాపార విధానం ప్రపంచ శ్రేయస్సును పెంచును)

1. Free Trade Area:

- ★ రెండు లేదా అంతకంటే ఎక్కువ దేశాలు ఒక కూటమిగా ఏర్పడి వాటి మధ్య ఎటువంటి Customs Duty, ఆంక్షలు లేకుండా స్వేచ్ఛావ్యాపారం చేసుకోవడమే 'FTA'.

Ex: SAFTA (2006 నుండి అమల్లో ఉంది) – South Asia Free Trade Area

NAFTA (1994 నుండి అమల్లో ఉంది) – North American Free Trade Agreement

NAFTA అతిపెద్ద స్వేచ్ఛా వ్యాపార ప్రాంతం.

2. **Customs Union:** స్వేచ్ఛా వ్యాపార ప్రాంతంగా ఏర్పడిన దేశాలు ఇతర దేశాలపై ఒకే విధమైన సుంకాలను విధిస్తే ఆ కూటమిని "Customs Union" అంటారు.
3. **Common Market:** Customs Union లో వున్న దేశాల మధ్య వస్తువులతో పాటు ఉత్పత్తి కారకాలు కూడా ఎటువంటి ఆంక్షలు లేకుండా గమనశీలతను కలిగివుంటే దానిని "Common Market" అంటారు.
4. **Economic Union:** ఉమ్మడి మార్కెట్ లక్షణాలు గల కూటమి దేశాల మధ్య ఒకే విధమైన ద్రవ్య, కోశ విధానాలుంటే ఆ మార్కెట్ "Economic Union" అంటారు. ఇవి వీలైతే ఒకే రకమైన కరెన్సీని అమలు చేస్తాయి. Ex: యూరోపియన్ యూనియన్
5. **Total Economic Integration:** Economic Union లక్షణాలున్న దేశాలు తమపై ఒక అత్యున్నత జాతీయ సంస్థనేర్పాటు చేసుకొని దాని ఆధ్వర్యంలో స్వేచ్ఛావ్యాపారం నిర్వహిస్తే అది “పూర్తి ఆర్థిక సమన్వయం”.

అభిలషణీయ సుంకం (Optimum Tariff): “ఒక దేశ శ్రేయస్సును గరిష్టం చేసే టారిఫ్ స్థాయి అభిలాషణీయ సుంకం”.

⇒ భారత విదేశీ వ్యాపారంలో 1966 నుండి దిగుమతులపై నియంత్రణ కొనసాగింది. ముఖ్యంగా భారత్ దిగుమతుల ప్రత్యామ్నాయ విధానాన్ని అలంబించింది. అనగా 1991 వరకు భారత్ Inward Looking Policy ని అవలంబించింది.

⇒ 1962లో భారత వర్తక విధానాన్ని సమీక్షించుటకు మొదలియార్ కమిటీని నియమించారు.

⇒ 1985-86 నుండి రాజీవ్ గాంధీ కాలంలో దిగుమతుల సరళీకరణ ప్రారంభమయింది.

- ⇒ 1985లో అబిద్ హుస్సేన్ కమిటీ ఎగుమతుల ప్రోత్సాహక, దిగుమతుల ప్రతిస్థాపన మధ్య సమన్వయం ఉండాలని పేర్కొన్నది.
- ⇒ 1991లో నూతన ఆర్థిక సంస్కరణలలో భాగంగా విదేశీ వ్యాపార విధానం సరళీకరించబడింది.

Foreign Trade Policy (2004–09):

- ⇒ నాటి వాణిజ్య శాఖామంత్రి కమల్ నాథ్ దీన్ని ప్రకటించారు.
- ⇒ సాధారణంగా ప్రతీ 5 సం॥లకు విదేశీ వ్యాపార విధానం ప్రకటిస్తారు.
2009 నాటికి ప్రపంచ వ్యాపారంలో భారత వ్యాపార వాటాను 1.5%కి పెంచాలనీ మరియు భారత ఎగుమతులను 200 బి.డాలర్లకు చేర్చాలనే లక్ష్యంతో దీన్ని ప్రకటించారు.
- ⇒ ఈ వ్యాపార విధానంలో కొన్ని అంశాలపై ప్రత్యేక దృష్టిని సారించాలని పేర్కొన్నారు. వ్యవసాయోత్పత్తులు, చేతివృత్తులు, Handlooms, Leather & Footwear, Gems & Jewellery మొదలగునవి.
- ⇒ దీనిలో విదేశీ వ్యాపారాన్ని ప్రోత్సహించేందుకు '3' ప్రత్యేక పథకాలు ప్రవేశపెట్టి, పన్ను మినహాయింపునిచ్చి తక్కువ వడ్డీకి ఋణాలందిస్తున్నారు.
- 1. Target Plus Scheme: ప్రతీ సం॥ ఎగుమతులను 20% లేదా అంతకంటే ఎక్కువ ఎగుమతులు వృద్ధి చేసుకునే ఎగుమతిదారులకు పన్ను మినహాయింపు లభించెను.
- 2. VKUY(విశేష్ కృషి ఉపాజ్ యోజన): వ్యవసాయోత్పత్తులను ప్రోత్సహించేందుకు ముఖ్యంగా పండ్లు, కూరగాయలు, పూలు, అటవీ ఉత్పత్తులు మొదలగు వాటి ఎగుమతులు ప్రోత్సహించేందుకు ఉద్దేశించబడింది. 2007-08లో దీని పేరు KUGUY (కృషి ఉపాజ్ గ్రామ్ ఉద్యోగ్ యోజన)గా మార్చారు.
- 3. Served from India: సేవారంగంలో ఎగుమతులను ప్రోత్సహించేందుకు దీనిని ప్రోత్సహించారు. 10లక్షల రూపాయలు విలువ కంటే ఎక్కువ విలువ కలిగిన సేవలు ఎగుమతి చేసేవారికి ఇది ఉద్దేశించబడింది. సేవారంగ అభివృద్ధికి New Service Export Promotion Council ను ఏర్పాటు చేసెను.
- ⇒ నాణ్యమైన గిడ్డంగుల నిర్మాణానికి Free Trade and Warehousing Zones ను ఏర్పాటు చేస్తారు. దీనిలో 100శాతం విదేశీ పెట్టుబడుల్ని అనుమతిస్తారు.
గతంలోవున్న DEPB (Duty Entitlement Pass Book) పథకాన్ని దీనిలో కొనసాగిస్తారు.
ఒక వ్యక్తి ఎగుమతి, దిగుమతులు చేసేటపుడు 2సార్లు సుంకం చెల్లింపు నుండి మినహాయింపు పొందేందుకు ఇది ఉపయోగపడుతుంది. దీనిలో ఎగుమతి సామర్థ్యం బట్టి Export Houses ను 5 రకాలుగా విభజించారు.

*	Export House	→	25కోట్లు పైన	(Export House	20 కోట్లు)
**	Export House	→	100కోట్లు పైన	(Star Export House	100 కోట్లు)
***	Export House	→	500 కోట్లు పైన	(Trading House	500 కోట్లు)
****	Export House	→	1500 కోట్లు పైన	(Star Trading House	2500 కోట్లు)
*****	Export House	→	5000 కోట్లు పైన	(Premier Trading House	10,000కోట్లు)

- ⇒ 2004-09 విదేశీ వ్యాపార విధానంలో ఎగుమతి స్థాయిని బట్టి 25 కోట్లు దాటితే ఒక '*' , 100కోట్లు దాటితే 2 '*'లు, 500 కోట్లు దాటితే 3 '*'లు, 1500 కోట్లు దాటితే 4 '*'లు, 5000 కోట్లు దాటితే 5 '*'లు ఇవ్వడం జరిగింది.
- ⇒ ఈ విధానం తర్వాత నిర్ణీత లక్ష్యాలు సాధించినవారికి ప్రత్యేక Titles ను ఇస్తూ '2006-07 వార్షిక వర్తక విధానం'లో గుర్తింపునిచ్చారు.
ఒక సం॥లో 20 కోట్లు ఎగుమతులు సాధిస్తే, "Export House" అనీ,
100 కోట్లు ఎగుమతులు సాధిస్తే, "Star Export House" అనీ,
500 కోట్లు ఎగుమతులు సాధిస్తే, "Trading House" అనీ,

2500 కోట్లు ఎగుమతులు సాధిస్తే, "Star Trading House" అనీ,
10,000 కోట్లు ఎగుమతులు సాధిస్తే, "Premier Trading House" అనీ గుర్తించారు.

“విదేశీ వ్యాపార విధానం (2009-14)”: నాటి వాణిజ్య మంత్రి ఆనందశర్మ ప్రకటించారు.

- ★ 2011 మార్చి నాటికి భారత ఎగుమతులను 200 బి. డాలర్లకు చేర్చాలి.
- ★ ప్రపంచ వాణిజ్యంలో భారత్ వాటా ప్రస్తుతమున్న స్థాయికి (2020 నాటికి) రెట్టింపు చేయాలి.
- ★ DEPB పథకాన్ని 2010 వరకూ కొనసాగించాలి.
- ★ గతంలోవున్న Target Plus Scheme, KUGUY పథకాలు కొనసాగుతాయి.
- ★ రాబోయే 2 సం॥లలో 15% వృద్ధిని, మిగిలిన 3 సం॥లలో 25% వృద్ధిని సాధించాలి.

మిస్ట్రీ ప్యానెల్:

- 2008లో మూలధన ఖాతాలో రూపాయి మార్పిడి సాధ్యాసాధ్యాలను పరిశీలించేందుకు మిస్ట్రీ ప్యానెల్ నియమించబడింది.
- మిస్ట్రీ ప్యానెల్ కూడా 18 నుండి 24 నెలల్లో మూలధన ఖాతాలో రూపాయి మార్పిడికి అవకాశమివ్వమని సలహా ఒసంగినది.

మారకపు రేట్లు (Exchange Rates):

ఒక దేశ కరెన్సీ మరో దేశ కరెన్సీతో ఏ రేటువద్ద మారకం చేయబడుతుందో దానిని “విదేశీ మారకపు రేటు” అంటారు.

విదేశీ మారకపు రేటు 2 రకాలు:

1. స్థిర మారకపు రేటు (Fixed Exchange Rate)
2. అస్థిర / సరళ మారకపు రేటు (Flexible / Floating Exchange Rate)

1. స్థిర మారకపు రేటు:-

- ★ ఒక కరెన్సీ మారకపు రేటును ఇతర కరెన్సీ / బంగారం రూపంలో నిర్ణయించి కొంతకాలం పాటు స్థిరంగా ఉంచితే ఆ మారకపు రేటును “స్థిర మారకపు రేటు” అంటారు.

"Gold Standard System" లో ఎక్కువగా ఉండేది.

2. సరళ మారకపు రేటు:-

- ★ దీనిలో ఒక దేశ కరెన్సీ యొక్క మారకపు రేటు ప్రపంచ మార్కెట్లో దానికి గల Demand, Supply లపై ఆధారపడి ఉంది.

- ★ Demand, Supply లలో మార్పు వస్తే మారకపు రేటు మారుతుంది.

Ex: భారతీయులు అమెరికా డాలర్లను ఎక్కువగా డిమాండ్ చేస్తే అమెరికా డాలర్ కు గతం కంటే ఎక్కువ రూపాయలు చెల్లించాల్సి వస్తుంది. US1 \$ = Rs. 40కి బదులు US 1 \$ = Rs.40 కంటే ఎక్కువ

- ★ విదేశీ కరెన్సీకి డిమాండ్ పెరిగితే భారత మారకపు రేటు పెరుగును

డిమాండ్ తగ్గితే భారత మారకపు రేటుతగ్గును.

- ★ విదేశీ కరెన్సీ Supply పెరిగితే మారకపు రేటు తగ్గును. అనగా మారకపు రేట్లలో మార్పులు Demand, Supply ల బట్టి సంభవిస్తున్నాయి.

అందుచే దీన్ని “అస్థిర / చలన / పవన / Floating మార్కెట్ రేటు” అని పిలుస్తారు.

- ★ 1971 నుండి Gold Standard System విఫలం కావడంతో స్థిర మారకపు రేటును విడిచిపెట్టి సరళ మారకపు రేటును ప్రపంచదేశాలు అనుసరిస్తున్నవి. ప్రస్తుతం ప్రపంచ దేశాలు, మన దేశం కూడా కేంద్ర బ్యాంక్ జోక్యం చేసుకునే "Managed Floating Exchange Rate" ను అనుసరిస్తున్నవి.

BOPలో లోటు - Exchange Rates:-

★ BOP లో లోటు ఏర్పడినపుడు దానంతట అదే సర్దుబాటువుతుందని సాంప్రదాయ ఆర్థికవేత్తల అభిప్రాయం. ఇది రెండు మారకపు రేట్లలోనూ జరుగుతుంది.

1) స్వర్ణ ప్రమాణం / స్థిర మారకపు రేటు:- ఒక దేశం Gold Standard ను అనుసరిస్తున్నపుడు ఆ దేశానికి BOP లో లోటు ఏర్పడితే ఆ మేరకు బంగారు నిల్వలు విదేశాలకు తరలిపోతాయి. ఆ దేశం స్వర్ణ ప్రమాణాన్ని అనుసరించుట వల్ల తన ద్రవ్య సమైక్యత తగ్గించాల్సి ఉంటుంది. ఫలితంగా వడ్డీ రేటు పెరిగి పెట్టుబడి, ఉత్పత్తి, ఉద్యోగిత, ఆదాయం తగ్గును. దీనివల్ల స్పందనీ వస్తువుల Demand తగ్గి ధరలు తగ్గును. ధరలు తగ్గుటచే ఎగుమతులు పెరిగి, దిగుమతులు తగ్గి, BOP లో లోటు తొలగిపోవును. అయితే BOP లో సమతౌల్యం కోసం మొత్తం ఆర్థిక వ్యవస్థ స్థిరత్వాన్ని పణంగా పెట్టాల్సి వస్తుంది. కాబట్టి Gold Standard ను అన్ని దేశాలూ విడిచిపెట్టాయి.

2) సరళ మారకపు రేటు:- BOP లో లోటు ఏర్పడిందంటే విదేశీ కరెన్సీకి Demand పెరిగినట్లు. దీనివల్ల విదేశీ కరెన్సీకి గతంకంటే ఎక్కువ రూపాయి చెల్లించాల్సి వస్తుంది (విదేశీ కరెన్సీ Demand పెరిగితే మారకపు రేటు పెరుగును కాబట్టి). ఫలితంగా ఆ దేశ ఎగుమతులు చౌకయి, దిగుమతులు ఖరీదవుతాయి. BOP లో లోటు తొలగిపోవును.

Note: మొదటి పద్ధతిలో బహిర్గత స్థిరత్వం ఉండి, అంతర్గత స్థిరత్వం దెబ్బతింటుంది.

రెండవ పద్ధతిలో అంతర్గత స్థిరత్వం ఉండి బహిర్గతంగా మారకపు రేటు మారును.

అంతర్జాతీయ ద్రవ్య నిధి (I.M.F.)

⇒ 1930వ దశకంలో మాండ్ర్య పరిస్థితుల వల్ల అంతర్జాతీయ వ్యాపారంపై ప్రతికూల ప్రభావం పడింది.

⇒ ఆయా దేశాల ఆర్థిక వ్యవస్థల రక్షణకై ప్రతీ దేశం దిగుమతి సుంకాలు విధించేది. ఫలితంగా అంతర్జాతీయ వ్యాపారం క్షీణించింది.

⇒ అంతర్జాతీయ ద్రవ్యత్వ సమస్య నివారణకు, అంతర్జాతీయ వ్యాపారాన్ని ప్రోత్సహించేందుకు కొన్ని ప్రత్యేక సంస్థల అవసరమని భావించి ప్రపంచ దేశాలు 1944లో Bretton Woods లో సమావేశమయ్యాయి. ఈ సమావేశంలో అంతర్జాతీయ ద్రవ్య సహాయాన్ని పెంపొందించేందుకు ఒక సంస్థను (IMF), ప్రపంచ యుద్ధం వల్ల చిన్నాభిన్నమైన ఆర్థిక వ్యవస్థ పునర్నిర్మాణానికి మరొక సంస్థను (IBRD), అంతర్జాతీయ వ్యాపారంపై గల ఆంక్షలు తొలగించి అంతర్జాతీయ వ్యాపార విస్తరణకు ఇంకో సంస్థ (ITO) ను స్థాపించాలని నిర్ణయించెను.

⇒ అయితే అమెరికన్ కాంగ్రెస్ ITO స్థాపనను ఆమోదించకపోవడంతో IMF, IBRD లు మాత్రమే ఏర్పడ్డాయి. ఈ రెండింటినీ 'Bretton Woods కవలలు' అంటారు.

⇒ I.M.F. అనేది ప్రపంచదేశాలకు స్వల్పకాలిక ఋణాలందించగా, IBRD అనేది దీర్ఘకాలిక ఋణాలు అందిస్తుంది.

⇒ **I.M.F. లక్ష్యాలు:**

- ★ అంతర్జాతీయ ద్రవ్య సహకారాన్ని పెంపొందించుట;
- ★ BOP లో అసమతౌల్యాన్ని సరిదిద్దేందుకు సహకారమందించుట;
- ★ Exchange Rates స్థిరత్వాన్ని సాధించేందుకు సహకరించుట;
- ★ అంతర్జాతీయ వ్యాపార సమతౌల్యానికి సహకరించుట;

⇒ 1945 డిసెంబర్ 27న వాషింగ్టన్ ప్రధాన కార్యాలయంగా IMF ప్రారంభించబడింది.

అయితే 1947 నుండి I.M.F. పనిచేస్తోంది.

⇒ I.M.F. ఆర్థిక సంవత్సరం: మే 1 - ఏప్రిల్ 30

⇒ ప్రస్తుతం I.M.F. మేనేజింగ్ డైరెక్టర్: క్రిస్టినా లగార్డె

- ⇒ I.M.F. ఏర్పడినపుడు సభ్య దేశాలు: 41
 2010 నాటికి సభ్య దేశాలు: 187
 185వ దేశం: మాంటెనీగ్రో
 186వ దేశం: కొసావో
 187వ దేశం: తువాలు

I.M.F. నిర్మాణం - సభ్యత్వం:

⇒ ప్రతీ సభ్యదేశం ఒక గవర్నర్‌ను తమ ప్రతినిధిగా I.M.F. కి నియమిస్తుంది. ఈ గవర్నర్లలో 21 మంది సభ్యులతో Board of Governance ఏర్పడును. ఇది I.M.F. ను నిర్వహించును. 16మంది గవర్నర్లు సభ్యదేశాల ప్రతినిధులచే ఎన్నుకోబడగా, మిగిలిన 5గురిని అధిక కోటాగల దేశాలు నామినేట్ చేస్తాయి.

⇒ ఒక దేశ జాతీయాదాయం, విదేశీ వ్యాపార స్థాయి, ఆ దేశ బంగారం నిల్వలను బట్టి ఆ దేశానికి కోటాను నిర్ణయించి, కోటా చెల్లించిన దేశానికి సభ్యత్వం కల్పిస్తారు. ఈ కోటాలో కొంత భాగం బంగారం రూపంలోనూ, మిగిలింది ఆ దేశ కరెన్సీ రూపంలోను చెల్లించాలి. అయితే 1976 నుండి బంగారం తప్పనిసరి కాదు.

⇒ సభ్యదేశాల ప్రతినిధియైన ప్రతీ గవర్నర్‌కూ కనీసం 250 ఓట్లు తన సభ్యత్వ ప్రాతిపదికగా ఉంటుంది.

250 + సభ్యదేశ కోటా పరిమాణం బట్టి ప్రతీ 1 లక్ష SDRs కు ఒక అదనపు ఓటు

Ex: భారత ఓటింగ్ హక్కు 250 + 30,555 = 30,805

ఎందుకనగా భారత కోటా 30,555 లక్షల SDRs.

⇒ 1971 వరకు కోటా నిర్ణయంలో అమెరికా డాలర్ల ఆధిపత్యం ఉండేది. 1971 నుండి కోటాలు SDRs లో నిర్ణయిస్తున్నారు.

SDR (Special Drawing Rights):

★ అంతర్జాతీయ ద్రవ్యత్వ సమస్య నివారణకు 1969లో SDRs ను ప్రవేశపెట్టెను.

★ వాణిజ్య బ్యాంకులు పరపతి ద్రవ్యాన్ని సృష్టించినట్లే IMF... SDRs ను జారీచేస్తుంది.

వీటినే (SDRs) " Paper Gold" అంటారు.

★ ప్రస్తుతం SDR అనేది I.M.F. యొక్క Unit of Account వంటిది.

★ 1971 → 1 S.D.R. = 1 అమెరికా డాలర్

2011 → 1 S.D.R. = 1.484 అమెరికా డాలర్లు

★ 1981 నుండి S.D.R.s ను 5 దేశాల కరెన్సీలచే నిర్ణయిస్తున్నారు.

(అమెరికా - 'డాలర్'; డచ్చ - 'మార్క్'; జపాన్ - 'యెన్'; బ్రిటిష్ - 'పౌండ్'; ఫ్రాన్స్ - 'ఫ్రాంక్';)

⇒ I.M.F. ప్రతీ 5 సం॥లకు ఒకసారి సభ్య దేశాల కోటాను మారుస్తుంది.

ప్రస్తుతం భారత్ కోట: 582.15 కోట్ల S.D.R.s

IMF General Quota లో భారత్ స్థానం: 11 (మొత్తం కోటాలో 2.44% వాటా కలిగి ఉంది)

1. అమెరికా	17.09%	5. ఫ్రాన్స్	9. కెనడా
2. జపాన్	6.13%	6. చైనా	10. రష్యా
3. జర్మనీ	5.99%	7. ఇటలీ	11. భారత్
4. U.K.	4.94%	8. సౌదీ అరేబియా	

IMF లో తక్కువ కోటా కలిగిన దేశం: తువాలు

⇒ IMF "World Economic Outlook" పేరుతో వివిధ దేశాల అభివృద్ధిపై ప్రతీ సం॥ నివేదిక ప్రచురిస్తోంది.

International Bank for Reconstruction and Development (IBRD)

- ⇒ Bretton Woods కవలలో IMF తో పాటు రెండవది IBRD
- ⇒ IMF-IBRD లను “Bretton Woods కవలలు” అని పిలుస్తారు.
- ⇒ రెండో ప్రపంచ యుద్ధం వల్ల ఛిన్నాభిన్నమైన ఆర్థికవ్యవస్థను పునర్వ్యవస్థీకరించేందుకు IBRD ఉద్దేశించబడింది.
- ⇒ 1945లో వాషింగ్టన్ ప్రధాన కేంద్రంగా IBRD ప్రారంభమైంది. 1946 నుండి పని చేస్తోంది. దీనినే World Bank అని పిలుస్తారు.
- ⇒ ప్రతీ సంవత్సరం World Development Report ను ప్రపంచ బ్యాంక్ ప్రచురిస్తుంది.
- ⇒ World Bank లో ఒక్కొక్క పేరు లక్ష డాలర్లు ఉంటుంది.
- అధిక పేర్లు గల దేశాలు: 1. అమెరికా 4. జర్మనీ
2. జపాన్ 5. ఇంగ్లాండ్
3. ఫ్రాన్స్ 6. భారత్
- ⇒ IMF సభ్యదేశాలన్ని IBRD లో సభ్యదేశాలే. IMF లో సభ్యత్వం రద్దయితే IBRD లోనూ సభ్యత్వం పోయినట్లే.
- ⇒ IBRD ఆర్థిక పునర్నిర్మాణం, అభివృద్ధికి సంబంధించి దీర్ఘకాలిక ఋణాలందించును.
- ⇒ ప్రస్తుతం IBRD చైర్మన్: రాబర్ట్ జోలిక్
- ⇒ IBRD లో ‘4’ అనుబంధ సంస్థలు:
1. International Development Association (IDA – 1960): వెనుకబడ్డ పేద దేశాలకు వడ్డీ లేని దీర్ఘకాలిక ఋణాలందిస్తుంది. ఈ ఋణాలు 35-40 సం||లలోపు తిరిగి చెల్లించాలి (Grace 10 Yrs Period తో కలిపి). ఈ ఋణాలు అవసరమైతే ఆయా దేశాలు తమ సొంత కరెన్సీలోనూ చెల్లించవచ్చు. అందుచే IDA ను "Soft loan window" అని పిలుస్తారు.
IDA నుండి అధిక ఋణం పొందిన దేశాలు: 1. India
2. వియత్నాం
3. టాంజానియా
 2. International Financial Corporation (IFC – 1956):
అభివృద్ధి చెందుతున్న దేశాల్లో ప్రైవేట్‌రంగ పరిశ్రమలకు ఋణ సహాయమందిస్తుంది.
 3. Multilateral Investment Guarantee Agency (MIGA – 1988): అభివృద్ధి చెందుతున్న దేశాల్లో విదేశీ ప్రత్యక్ష పెట్టుబడుల్ని ప్రోత్సహిస్తుంది.
 4. International Centre for Settlement of Investment Disputes (ICSID – 1966): 1986లో దీన్ని పునర్ నిర్మించారు. ఇది ప్రపంచ దేశాల్లో పెట్టుబడి వివాదాలను పరిష్కరిస్తుంది.
- ⇒ IBRD దాని అనుబంధ సంస్థలను (4) కలిపి 'World Bank Group' అంటారు. ఈ అయిదింటిలో మొదటి నాలుగింటిలో భారత్‌కు సభ్యత్వం ఉంది. చివరి దానిలో (ICSID) భారత్‌కు సభ్యత్వం లేదు.
- ⇒ భారత బహిర్గత ఋణాల్లో సగానికి పైగా World Bank Group నుండి పొందినవే.
- ⇒ World Bank Group యొక్క అతిపెద్ద ఋణగ్రహీత: భారత్
అయితే ఒక్క IBRD నే తీసుకుంటే భారత్ ‘4’వ స్థానంలో ఉంది. (1st Place – చైనా)
- ⇒ ప్రపంచంలో అత్యంత ఋణగ్రస్త దేశాల్లో భారత్ ‘5’వ స్థానంలో ఉంది.

అంతర్జాతీయ ఆర్థిక సంస్థలు:

1. OPEC – స్థాపన: 1960
– కేంద్రం: వియన్నా

2. IMF, IBRD- స్థాపన: 1945
- కేంద్రం: వాషింగ్టన్ D.C
3. OAPEC (Organisation of Arab Petroleum Export Countries)
- కేంద్రం: కువైట్
4. APEC - Asia Pasific Economic Co-operation
- స్థాపన: 1989
- కేంద్రం: సింగపూర్
5. E.U. - European Union
- స్థాపన: 1957
- కేంద్రం: బ్రస్సెల్స్
6. SAARC - South Asian Association of Regional Co-operation (1985)
- కేంద్రం: ఖాట్మండు
7. SAFTA - 2006
8. NAFTA - 1994
9. ASEAN - Association of South East Asia Nations (1967)
- కేంద్రం: జకార్తా
10. OECD - Organisation for Economic Co-operation and Development (1961)
- కేంద్రం: ప్యారిస్
11. WTO - World Trade Organisation (1995)
- కేంద్రం: జెనీవా
12. UNCTAD - United Nations Conference on Trade & Development (1964)
- కేంద్రం: జెనీవా
13. ADB - Asian Development Bank (1966)
- కేంద్రం: మనీలా
14. BRICS - 2008
ఈ పదాన్ని తొలిసారిగా Goldman Satch అనే విత్త సంస్థ సూచించింది.
15. World Economic Forum - 1971

W.T.O.

G.A.T.T (General Agreement on Tariff and Trade) వ్యాపార సుంకాల సాధారణ ఒడంబడిక:

- ⇒ 1930 - ఆర్థిక మాంద్య పరిస్థితుల వల్ల అంతర్జాతీయ వ్యాపారంపై ప్రతికూల ప్రభావం పడింది. ఆయా దేశాల ఆర్థిక వ్యవస్థల రక్షణకై దిగుమతి సుంకాలు విధించెను. దీనివల్ల అంతర్జాతీయ వ్యాపారం తగ్గింది.
- ⇒ Bretton Woods సమావేశంలో IMF, IBRDలు ఏర్పడినప్పటికీ ITO ఆవిర్భవించలేదు. అయినప్పటికీ వ్యాపారాభివృద్ధికి కొన్ని దేశాలు ఒప్పందం చేసుకోవడానికి సిద్ధమయ్యాయి. దీనినే 'GATT' అందురు.
- ⇒ 1947 అక్టోబర్లో 23 దేశాలు GATT పై సంతకాలు చేశాయి. దీనిలో భారత్ ప్రారంభ సభ్య దేశం.
- ⇒ 1948 జనవరి నుండి GATT అమల్లోకి వచ్చింది. GATT అనేది 'బహుళపక్ష ఒడంబడిక' (Multilateral Agreement)
- ⇒ వ్యాపారంలో గల అవరోధాలను తొలగించి వ్యాపారాన్ని ప్రోత్సహించేందుకు దీన్ని ప్రారంభించారు.
- ⇒ చైనా GATT లో ప్రారంభ సభ్య దేశమైనా GATT నుండి వైదొలగి WTO ఏర్పడ్డ తర్వాత 2001లో సభ్యత్వం పొందింది.

⇒ సభ్య దేశాల మధ్య వ్యాపార అభివృద్ధి కోసం GATT ఒక నిరంతర చర్చా వేదికనేర్పాటు చేసింది.

⇒ సభ్య దేశాలు ఎప్పటికప్పుడు 'GATT Rounds' పేరుతో సమావేశమయ్యేవి.

⇒ GATT కు సంబంధించి ముఖ్య నిబంధనలు:

1. సుంకాలు తగ్గించుట
2. పరిమాణాత్మక ఆంక్షలను ఎత్తివేయుట (Q.Rs)
3. MFN (Most Favoured Nations) హోదాను అన్ని సభ్య దేశాలకివ్వడం
4. తగాదాల పరిష్కారము

Note: సభ్యదేశాల మధ్య వివక్షతారహితంగా ప్రవర్తించాలి అని తెలిపేది 'MFN'. అనగా ఒక దేశం మరో దేశానికి అనుకూల తీర్మానాలు చేస్తే ఆ తీర్మానాలు GATTలో అన్ని సభ్య దేశాలకూ వర్తించును. ఈ తీర్మానం GATTలో లేని దేశాలకు వర్తించదు.

⇒ GATT కు సంబంధించి 8 Rounds సమావేశాలు జరిగాయి.

1. 1947 → జెనీవా (స్విట్జర్లాండ్)
2. 1949 → అనేసియా (ఫ్రాన్స్)
3. 1950-51 → టొరాక్వే (ఇంగ్లాండ్)
4. 1956 → జెనీవా
5. 1960-61 → జెనీవా
6. 1964-67 → జెనీవా
7. 1973-79 → టోక్యో (జపాన్)
8. 1986-94 → ఫుంటాడెల్ ఎస్టే (ఉరుగ్వే)

★ 1986లో – 8th Round ఉరుగ్వేలో ప్రారంభమై జెనీవాలో 1994లో ముగిసింది.

★ దీనిలో గల '15' అంశాల్లోని '14' అంశాలు వస్తువులకు చెందినవి, ఒక అంశం సేవలకు చెందినది. ఈ సేవలకు చెందిన అంశం వివాదాస్పదంగా మారింది.

★ సేవలలో వ్యాపారము, TRIPS, TRIMS, వస్త్రాలు, వ్యవసాయం, Multilateral Trade Agreements, సబ్సిడీలు మొదలగు '15' అంశాలు దీనిలో చర్చించారు. ఈ 15 అంశాలలో Part - 2 లో గల సేవలు మాత్రం వివాదాస్పదంగా మారినవి.

★ దీంతో అప్పటి GATT డైరెక్టర్ జనరల్ ఆర్థర్ డంకెల్ ఈ సమావేశాల్లో జరిగిన చర్చల సారాంశాన్ని “డంకెల్ డ్రాఫ్ట్”గా రూపొందించెను. భారత్తో సహా 117 దేశాలు 1994 ఏప్రిల్లో మొరాకోలోని మురకేస్ నగరంలో సంతకాలు చేశాయి. ఫలితంగా 1994 డిసెంబర్ 12న GATT రద్దు చేయబడింది. దీని స్థానంలో WTO అనే శాశ్వత, చట్టబద్ధమైన సంస్థ 1995 జనవరి 1 నుండి అమల్లోకి వచ్చింది.

★ GATT వలె W.T.O ప్రధాన కేంద్రం జెనీవాలో కలదు.

★ W.T.O అనేది ఒక స్వతంత్ర సంస్థ.

★ W.T.O లో ప్రారంభ సభ్య దేశాలు 121కాగా ప్రస్తుతం 153కి చేరినవి. (153వ దేశం: కేప్వర్డే)

★ ప్రస్తుత W.T.O డైరెక్టర్ జనరల్: పాస్కల్ లామీ (ఫ్రాన్స్)

★ W.T.O “అంతర్జాతీయ వ్యాపార కాపలాదారు (Watch Dog of the World Trade)”గా పనిచేస్తుంది.

★ వ్యాపార అభివృద్ధికి సభ్య దేశాలతో ప్రతీ 2 సం॥లకొకసారి సమావేశం (కనీసం 2 సం॥) నిర్వహిస్తోంది.

★ W.T.O లో Highest Decision making Body – మంత్రుల సమావేశం.

★ W.T.O ఏర్పడ్డ తరువాత '7' మంత్రుల స్థాయి సమావేశాలు జరిగాయి.

1. సింగపూర్ → 1996
2. జెనీవా → 1998
3. సియాటెల్ (U.S.A) → 1999
4. దోహా (ఖతార్) → 2001
5. కాన్కున్ (మెక్సికో) → 2003
6. హాంకాంగ్ → 2005
7. జెనీవా → 2008 జూలై (21-29)
(దీనిని దోహాశౌండ్ చర్చల కొనసాగింపుగా నిర్వహించారు)

⇒ ప్రస్తుతం ప్రపంచీకరణలో భాగంగా దేశాలన్నీ అవరోధాలు లేని వ్యాపారాన్ని ప్రారంభించి Global Village గా ఏర్పడుతున్నాయి.

⇒ W.T.O ప్రపంచ వ్యాపారాన్ని సంరక్షించడంతోపాటు ప్రపంచం Global Village గా మారడానికి కృషి చేస్తుంది.

⇒ ప్రపంచీకరణలో భాగంగా వస్తువులు, మూలధనం, Technology, శ్రామికులు ఒక దేశం నుండి మరొక దేశానికి స్వేచ్ఛగా తరలాలి. అయితే శ్రామికుల స్వేచ్ఛా గమన శీలతను Develped Countries వ్యతిరేకిస్తున్నాయి.

W.T.O. లో ఒప్పందాలు:

1. జౌళి, వస్త్ర వ్యాపార ఒప్పందం (Multi Fibre Agreement):-

- ★ దీని ప్రకారం జౌళి, వస్త్రాలపై వున్న దిగుమతి కోటాలు, సుంకాలు దశలవారీగా 10 సం||లలో తగ్గించాలి.
- ★ 2005 జనవరి 1 నాటికి ఇది పూర్తిగా తొలగించబడాలి.
- ★ ఈ ఒప్పందం వల్ల భారత్ అధికంగా లాభపడింది.

2. వ్యవసాయ ఒప్పందం:- వ్యవసాయ ఉత్పత్తులపై సుంకాలు తగ్గించాలి. అభివృద్ధి చెందిన దేశాలు 6 సం||లలో సగటున 36% వరకు, అభివృద్ధి చెందుతున్న దేశాలు 10 సం||లలో సగటున 24% వరకు సుంకాలు తగ్గించాలి. అంతేగాక వ్యవసాయ సబ్సిడీని తగ్గించాలి. వీటిలో 3 రకాల సబ్సిడీలు కలవు.

- a) అంబర్ బాక్స్ సబ్సిడీలు:** వ్యవసాయ ఉత్పాదకాలు అయిన విత్తనాలు, ఎరువులు, పురుగుల మందులు, వ్యవసాయ పరికరాలు మొదలగు వాటికిచ్చే సబ్సిడీలు తగ్గించాలి.
 - b) Blue Box సబ్సిడీలు:** వ్యవసాయ ఉత్పత్తులను పరిమితం చేయడానికి, పంట విరామం వంటివి ప్రకటించినప్పుడు రైతులకిచ్చే పరిహారం 'Blue Box సబ్సిడీలు'.
 - c) Green Box సబ్సిడీలు:** అభివృద్ధి చెందిన దేశాల్లో వ్యవసాయ పరిశోధనలపై చేసే పెట్టుబడులపై ఇచ్చే సబ్సిడీలు 'Green Box సబ్సిడీలు' అంటారు.
- ★ వెనుకబడ్డ దేశాల్లో అంబర్ బాక్స్, Blue Box సబ్సిడీలు ఎక్కువగా ఉండగా అభివృద్ధి చెందిన దేశాల్లో Green Box సబ్సిడీలు ఎక్కువగా కలవు.
 - ★ అభివృద్ధి చెందిన దేశాలు అధిక సబ్సిడీలను ఇస్తున్న అభివృద్ధి చెందుతున్న దేశాల సబ్సిడీలను తగ్గించమని కోరుచున్నవి.
 - ★ 2005 హాంకాంగ్ సమావేశంలో W.T.O సభ్యదేశాలన్నీ 2013నాటికి వ్యవసాయ సబ్సిడీలను తొలగించేందుకు అంగీకరించాయి.

3. మార్కెట్ సౌలభ్యత: సభ్యదేశాలు వ్యవసాయ పారిశ్రామిక వస్తువులపై సగటున 37% సుంకాలను తగ్గించాలి.

4. TRIMS – Trade Related Investment Measures:-

WTO సభ్యదేశాలు ఒక దేశంలో పెట్టుబడి పెట్టేటప్పుడు వాటిని స్వదేశీ పెట్టుబడులుగా భావించి ఆంక్షలు తొలగించాలి. అయితే దీనివల్ల భారతదేశం యొక్క ఆర్థిక సార్వభౌమత్వం దెబ్బతినవచ్చుననే విమర్శ ఉన్నది.

5. TRIPS – Trade Related Intellectual Property Rights:- దీని ప్రకారం సభ్యదేశాలు నూతన వస్త్రాత్పత్తులు మరియు ప్రక్రియలు కనిపెట్టినప్పుడు ప్రక్రియలతోపాటు ఉత్పత్తికి కూడా రక్షణ కల్పించాలి.

Ex: Copy Rights, Trade mark, Patent rights etc.

వైద్యం, ఆహారం, Drugs, రసాయనిక ఉత్పత్తులలో Product Patent rights 20 సం॥ వరకు పరిరక్షించబడినవి.

- ★ భారత్ లో 1970లో పేటెంట్ చట్టం చేయబడింది. ఇది 7 నుండి 14 సం॥ల వరకు ఉత్పత్తి ప్రక్రియకు మాత్రమే రక్షణ కల్పిస్తుంది.
- ★ TRIPS నిబంధనల ప్రకారం 2004లో Patent Rights సవరించి ఉత్పత్తికి కూడా Patent ను కల్పించారు. కాలవ్యవధిని 20సం॥లకు పొడిగించారు.
- ★ ఈ నిబంధన వల్ల భవిష్యత్ లో వ్యవసాయ రంగం, Pharmaceutical రంగంపై ప్రతికూల ప్రభావం పడవచ్చు.
- ★ W.T.O. నిబంధనలలో అత్యంత ప్రతికూలమైనది TRIPS నిబంధన.

6. సేవల ఒప్పందం (GATS – General Agreement on Trade in Services):-

- ★ Banking, బీమా, ప్రయాణం, నీటి రవాణా, శ్రామికుల గమనశీలతలో కూడా అనుమతించాలి అనేది GATS.
- ★ దీనివల్ల శ్రామికులు ఎక్కువగా గల భారతదేశానికి ఎక్కువ ప్రయోజనం ఉంటుంది.
- ★ కానీ అభివృద్ధి చెందిన దేశాలు దీనిని వ్యతిరేకిస్తున్నవి.

7. వివాదాల పరిష్కార విభాగం (Disputes Settlement body):- సభ్యదేశాల మధ్య వివాదాలు ఏర్పడినపుడు వాటిని పరిష్కరించేందుకు వివాదాల పరిష్కార విభాగం ఉంటుంది. దీని నిర్ణయాలకు అన్ని దేశాలూ కట్టుబడాల్సి వస్తుంది.

8. Most Favoured Nations (MFN):- W.T.O సభ్యదేశాలు ఒకదానికొకటి మిగిలిన దేశాలకు 'అత్యంత అభిమాన దేశం' హోదా ఇవ్వాలి. ఒక దేశం మరో దేశానికి ఎలాంటి ప్రయోజనాన్ని కల్పించినా ఆ ప్రయోజనం మిగిలిన దేశాలకు కూడా Automatic గా వర్తిస్తుంది.

9. Anti Dumping Duty (ADD):-

ఒక దేశం తన ఉత్పత్తులను ఉత్పత్తి వ్యయం కంటే తక్కువ ధరకు విదేశాలలో విక్రయిస్తే దానిని 'Dumping' అంటారు. అనగా ఒక దేశం స్వదేశంలో ఎక్కువ ధరకు, విదేశాల్లో తక్కువ ధరకు వస్తువును విక్రయిస్తే దానిని 'Dumping' అంటారు.

- ★ ఈ Dumping ను నిరోధించేందుకు dumping పొందిన దేశాలు దిగుమతులపై విధించే సుంకాన్ని 'Anti - dumping duty' అంటారు.
- ★ W.T.O నిబంధనల ప్రకారం Anti-dumping duty విధించరాదు. అయితే dumping వస్తువుల పరిమాణం 1%కి మించితేనే Anti-dumping duty విధించాలి.

10. Q.Rs (Quantitative Restrictions):-

- ★ దీని ప్రకారం W.T.O సభ్యదేశాలు వస్తు ఎగుమతులు, దిగుమతులపై పరిమాణాత్మక ఆంక్షలు / కోటాలు విధించరాదు. అనగా స్వేచ్ఛావ్యాపారానికి అనుమతించాలి.
- ★ ఒక దేశం మరో దేశం నుండి ఎంత పరిమాణంలో వస్తువులను దిగుమతి చేసుకోవాలో తెలియజేసే దానిని “కోటా లేదా పరిమాణాత్మక ఆంక్షలు” అంటారు.
- ★ అయితే దీర్ఘకాలంగా BOP లోటును ఎదుర్కొంటున్న భారత్ లాంటి 7 దేశాలకు దీని నుండి మినహాయింపునిచ్చారు. భారత్ ఈ నిబంధనకనుగుణంగా 2000లో 714 వస్తువులపై, 2001లో 715 వస్తువులపై QRs ఎత్తివేసెను.

11. ఎగుమతి సబ్సిడీలను తొలగించాలి.

- 12. సాంఘిక పరమైన అంశాలు:-** W.T.O సభ్యదేశాలు పర్యావరణ సమతౌల్యమునకు, బాలకార్మిక వ్యవస్థ నిర్మూలనకు కృషిచేయాలి.
- ⇒ W.T.O నిబంధనల వల్ల ప్రపంచ దేశాలు విదేశీ వ్యాపారంపై గల ఆంక్షలను తొలగించుట వల్ల భారత ఎగుమతుల వాటా 0.5% నుండి 1.3%కి పెరిగింది.
 - ⇒ M.F.A. ను (Multi Fibre Agreement) రద్దు చేయడం వల్ల భారత వస్త్రాల ఎగుమతులు పెరిగాయి. MFA రద్దు అనే నిబంధన భారత్ కు అత్యంత అనుకూలమైనది.
 - ⇒ వ్యవసాయ ఎగుమతులపై ఆంక్షలు తొలగించుట వల్ల భారత వ్యవసాయ ఉత్పత్తుల ఎగుమతులు పెరిగాయి.

జనాభా

- ⇒ ఆర్థికాభివృద్ధి అనేది సహజవనరులపైనే కాక మానవ వనరుల పై కూడా ఆధారపడును.
- ⇒ మానవ వనరులపై చేసే పెట్టుబడి (విద్య, ఆరోగ్యం, నైపుణ్యం)ని 'మానవ పెట్టుబడి లేదా మానవ మూలధనం' అందురు.
- ⇒ "భూమిపై పుట్టే ప్రతిబిడ్డా ఆర్థిక నరకాన్ని పెంపొందించినవాడౌతాడు". - టి.ఆర్. మల్టన్
- ⇒ "భూమిపై పుట్టే ప్రతిబిడ్డా అభివృద్ధి కారకుడౌతాడు" - ఎడ్విన్ కానన్
- ⇒ "కుటుంబంలో ప్రతీ జననం ఒక శుభ ఘడియ. కానీ ఈ జననాలు అధికమైతే కుటుంబం, దేశం భరించలేదు" - మాలినీ బాలసింగం

జనాభా పరిణామ సిద్ధాంతం :

- ⇒ జనన, మరణ రేట్లకూ మరియు ఆర్థికాభివృద్ధికి మధ్యగల సంబంధాన్ని తెలియజేసేది జనాభా పరిణామ సిద్ధాంతం.
- ⇒ దీన్ని థామ్సన్, నోటెస్టీన్లు మొదటగా పేర్కొన్నారు.
- ⇒ కోల్ మరియు హోవర్లు "Economic Development in Low Income countries" గ్రంథంలో దీనిని చర్చించారు.
- ⇒ ఈ సిద్ధాంతం ప్రకారం ప్రతి దేశం 3 దశలగుండా పయనిస్తుంది.

మొదటి దశ :

- ⇒ జనన మరణరేట్లు అధికంగా ఉండటం వల్ల జనాభా పెరుగుదల స్థిరంగా ఉంటుంది.
- ⇒ ఈ దశలో ఆర్థికాభివృద్ధి తక్కువగా ఉంటుంది. వ్యవసాయ అధికృత, తక్కువ తలసరి ఆదాయం, అల్పజీవన ప్రమాణం, పౌష్టికాహార కొరత, ఆరోగ్య సదుపాయాల కొరత, ప్రాణాంతక వ్యాధులకు నివారణ లేకుండుట, అధిక శిశుమరణ రేటు మొ||గు కారణాల వల్ల మరణరేటు అధికంగా ఉంటుంది.
- ⇒ బాల్య వివాహాలు, నిరక్షరాస్యత, కుటుంబ నియంత్రణ సాధనాలపై అవగాహన లేకుండుట వంటి కారణాల వల్ల జననాలు కూడా అధికంగా ఉంటాయి.
- ⇒ 1921కి పూర్వం భారత్ ఈ దశలో ఉంది.

రెండవ దశ :

- ⇒ ఈ దశలో ఆర్థికాభివృద్ధి నెమ్మదిగా సాగడం వల్ల తలసరి ఆదాయం, జీవన ప్రమాణం, పౌష్టికాహార లభ్యత పెరుగును. ఫలితంగా మరణరేటు వేగంగా తగ్గును. అంటువ్యాధుల నివారణ, వైద్య సదుపాయాల విస్తరణ మరణరేటు తగ్గేందుకు దోహదపడును.
- ⇒ అయితే అక్షరాస్యత దిగువ వర్గాలకు చేరకపోవడం వల్ల, సాంఘిక పరిస్థితులు, మూఢనమ్మకాలు వల్ల ప్రజల ఆలోచనా విధానంలో మార్పు రాకపోవడంతో జననరేటు నెమ్మదిగా తగ్గును.
- ⇒ ఫలితంగా జనన, మరణాల మధ్య అసమతౌల్యం ఏర్పడి "జనాభా విజృంభణ" లేదా "జనాభా విస్ఫోటనం" సంభవించును. అంటే ఈ దశలో అధిక జననరేటు, అల్పమరణరేటు ఉంటుంది.
- ⇒ 1921 నుండి భారత్ ఈ దశలోకి ప్రవేశించింది.
- ⇒ ఈ దశలో జననరేటు 35-40 మధ్యలో ఉంటుంది మరియు మరణరేటు 15-20 మధ్యలో ఉంటుంది.
- ⇒ వార్షిక వృద్ధిరేటు 2% పైనే నమోదవుతుంది.

మూడో దశ :

- ⇒ ఈ దశలో జనన, మరణరేట్లు రెండూ అల్పంగా ఉండడం వల్ల జనాభా పెరుగుదల సమస్య ఉండదు.
 - ⇒ వ్యవసాయ ఆర్థిక వ్యవస్థ పారిశ్రామిక ఆర్థిక వ్యవస్థగా మారుట, పారిశ్రామిక రంగంలో ఉపాధి అవకాశాలు పరిమితంగా ఉండటం, గ్రామాలు పట్టణాలుగా మారడం, పట్టణాల్లో నీటి గృహ సమస్యలేర్పడడం, అక్షరాస్యత దిగువ వర్గానికి చేరడం, స్త్రీ ఉపాధిలో పాల్గొనడం వల్ల అధిక సంతానాన్ని భారంగా భావించడం వంటి కారణాల వల్ల ఈ దశలో జననరేటు కూడా తగ్గుతుంది.
 - ⇒ 1వ దశలో జనాభాకు సంబంధించి అధిక ఒడిదుడుకులు, 3వ దశలో అల్ప ఒడిదుడుకులు ఉంటాయి.
 - ⇒ జనాభా పరిణామం అనగా అధిక జనన, మరణ రేట్ల నుండి అల్ప జనన, మరణ రేట్లకు మారుటయే.
- Max 4 దశలుగా విభజించేను.

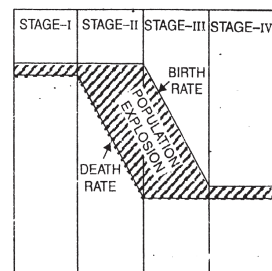

- 1వ దశ: అధిక జనన, మరణ రేట్లు, & తక్కువ జనాభా వృద్ధిరేటు
- 2వ దశ: అధిక మరియు, నిలకడ జననరేటు, వేగంగా తగ్గే మరణరేటు & సత్వర జనాభా వృద్ధి
- 3వ దశ: తగ్గుతున్న జననరేటు, తక్కువ నిలకడ మరణరేటు & వేగంగా పెరిగే జనాభా
- 4వ దశ: తక్కువ జనన - మరణరేట్లు & అల్పస్థాయిలో నిలకడ జనాభా

⇒ C.P. బ్లాకర్ జనాభా పరిణామ సిద్ధాంతాన్ని 5 దశలుగా విభజించెను.

ప్రపంచ జనాభా స్వరూపం :

- ప్రపంచ జనాభా
- 1వ బిలియన్ → 1830 దశకం
 - 2వ బిలియన్ → 1930 దశకం
 - 3వ బిలియన్ → 1960 దశకంలో చేరింది
 - 4వ బిలియన్ → 1975
 - 5వ బిలియన్ → 1987లో చేరింది.

కేవలం 12 సం॥లలో 1 బిలియన్ జనాభా పెరిగి 1987, జులై 11 నాటికి 5వ బిలియన్ కు చేరింది. అందుచే జులై 11ను “ప్రపంచ జనాభా దినోత్సవం” గా ప్రకటించారు.

- ⇒ 1999 అక్టోబరు 12 నాటికి 6వ బిలియన్ కు చేరటంచేత అక్టోబరు 12ను “Day of 6th Billion” గా పిలుస్తారు.
- ⇒ ప్రపంచ విస్తీర్ణంలో 2.4% వాటా కలిగి భారత్ ప్రపంచ జనాభాలో 16.7% వాటాను కలిగివుంది. అనగా ప్రపంచ జనాభాలో ప్రతీ 6గురిలో ఒకరు భారతీయుడే.
- ⇒ 2011 జనాభా లెక్కల్లో భారత జనాభా ప్రపంచంలో 17.5% వాటా కలిగి ఉంది.
- ⇒ 1 బిలియన్ జనాభా దాటిన దేశాలలో చైనా తర్వాత భారత్ రెండవది.
- ⇒ జనాభాలో 3వ పెద్దదేశమైన అమెరికా జనాభాకంటే భారత్ జనాభా 4 రెట్లు (2011 నాటికి) అధికం.
- ⇒ విస్తీర్ణంలో అతిపెద్ద దేశమైన రష్యా జనాభా కంటే భారత్ లో ఒక రాష్ట్రమైన ఉత్తరప్రదేశ్ జనాభా అధికం.
- ⇒ UNO అంచనా:

ప్రపంచ జనాభా వృద్ధిరేటు	1.23%
చైనా జనాభా వృద్ధిరేటు	0.53%
భారత జనాభా వృద్ధిరేటు	1.64%
- ⇒ Population Reference Beaurau వారి అంచనా: 2030 నాటికి చైనా జనాభాను భారత్ అధిగమిస్తుంది.
- ⇒ UNO అంచనా : 2045 నాటికి చైనాను అధిగమించగలదు.
- ⇒ American Population Beaurau అంచనా : 2025 నాటికీ భారత్ చైనాను అధిగమిస్తుంది.
- ⇒ భారత్ లో తొలిసారిగా లార్డ్ మేయో కాలంలో 1872లో జనాభా లెక్కల సేకరణ ప్రారంభం అయింది. అయితే పూర్తిస్థాయి జనాభా లెక్కలు, Series of Census మాత్రం 1881, లార్డ్ రిప్పన్ కాలంలో ప్రారంభం అయినది.
- ⇒ భారత్ లో ప్రతీ 10 సం॥లకు ఒకసారి జనాభా లెక్కల సేకరణ కార్యక్రమం జరుగును.
- ⇒ Census - 2011 15వది కాగా స్వాతంత్ర్యం తరువాత 7వది.

భారత జనాభా పరిమాణం:

- 1891లో భారత జనాభా 23.6 కోట్లు.
- శతాబ్ది (1901) ప్రారంభంలో 23.8 కోట్లు.
- శతాబ్ది మధ్య (1951) నాటికి → 36.1 కోట్లు.
- శతాబ్ది అంతము (2001)నకు → 102.8 కోట్లు.
- 2011 (P) నాటికి భారత జనాభా → 121.02 కోట్లు.

- ⇒ భారత్ లో తొలి 50 సం॥లలో (1901-51) జనాభా పెరుగుదలకంటే తర్వాత 50 సం॥(1951-2001)లో జనాభా పెరుగుదల అధికంగా ఉన్నది.
- ⇒ మొత్తం 100 సం॥లలో 4రెట్లు కంటే ఎక్కువగా జనాభా పెరిగింది.
- ⇒ రెండో అర్థశతాబ్దంలో 2 1/2 రెట్లు కంటే ఎక్కువగా పెరిగింది.

1891	→	23.6 కోట్లు
1911	→	25.2 కోట్లు
1921	→	25.1 కోట్లు
<hr/>		
1891-1921	→	1.5 కోట్లు (వార్షిక వృద్ధిరేటు 0.19%)
1931	→	
1941	→	
1951	→	36.1 కోట్లు
<hr/>		
1921-1951	-	11 కోట్లు (వార్షిక వృద్ధిరేటు 1.22%)

1961	→	
1971	→	
1981	→	68.3 కోట్లు
1951-1981	-	32.2 కోట్లు (వార్షిక వృద్ధిరేటు 2.14%)

1991	→	84.4 కోట్లు
2001	→	102.8 కోట్లు
1981-2001	-	34 కోట్లు (వార్షిక వృద్ధిరేటు 2.05%)

- 1891-1921 ⇨ Stagnant Population (స్తబ్ధతతో కూడిన జనాభా)
- 1921-1951 ⇨ Steady Growth (క్రమవృద్ధి)
- 1951-1981 ⇨ Rapid high Growth (సత్వర అధికవృద్ధి)
- 1981-2001 ⇨ High Growth with definite signals of slowing down (తగ్గుతుందనే సంకేతాలతో కూడిన అధికవృద్ధి)

మొదటి దశ (1891-1921):

- ⇨ ఈ 30 సం॥లలో భారత జనాభా 1.5కోట్లు మాత్రమే పెరిగింది.
- ⇨ ఈ కాలంలో వార్షిక వృద్ధిరేటు 0.19శాతం.
- ⇨ ఈ కాలంలో జనన, మరణరేట్లు రెండూ అధికంగా ఉండటం వల్ల జనాభా పెద్దగా పెరగలేదు. అందుచే ఈ దశను "Stagnant Population Period" అంటారు. (స్తబ్ధతతో కూడిన జనాభా)
- ⇨ 1911తో పోలిస్తే 1921లో జనాభా తగ్గింది. అనగా 1921లో ఋణాత్మక వృద్ధి నమోదు. (1918లో ఇన్‌ఫ్లూయెంజా సోకింది)
- ⇨ 1921కి పూర్వం జనాభా పెరుగుదలలోని ఒడిదుడుకులు అంతమై, 1921 తర్వాత జనాభా నిరంతరం పెరుగుతూ వచ్చింది. అందుకే 1921ను "Great Divide Year" అంటారు.

రెండవ దశ (1921-51):

- ⇨ ఈ దశలో భారత జనాభా 11కోట్లు పెరిగింది. వార్షిక వృద్ధిరేటు 1.22 శాతం.
- ⇨ ఈ దశలో జనాభా నెమ్మదిగా పెరగడంతో దీన్ని "క్రమవృద్ధి" అంటారు.
- ⇨ జనాభా పరిణామ సిద్ధాంతంలో భారత్ 2వ దశలోకి ప్రవేశించింది.

మూడవ దశ (1951-81):

- ⇨ ఈ దశలో భారత జనాభా 32కోట్లు పెరిగింది.
- ⇨ జననరేటులోని తగ్గుదల కంటే మరణరేటులోని తగ్గుదల అధికంగా ఉండటంచేత జనాభా పెరిగింది. అనగా 'జనాభా విస్ఫోటనం' సంభవించింది.
- ⇨ జనాభా వేగంగా పెరిగే ఈ దశను "సత్వర అధికవృద్ధి" అందురు.
- ⇨ 1951 నుండి జనాభా దశాబ్ద పెరుగుదల రేటు 20%పై నమోదవడంచేత 1951ను "Small Divide Year" అందురు.
- ⇨ 1981 నుండి జనాభా పెరుగుదల రేటు తగ్గడంచేత 1981 ను "Divide Year" అందురు.

నాలుగో దశ (1981-2001):

- ⇨ 1981-91 మధ్య జనాభా 16కోట్లు పెరిగి, వార్షిక వృద్ధిరేటు 2.11%గా నమోదయింది.
- ⇨ 1991-2001 మధ్య 18.3కోట్లు జనాభా పెరిగి, వార్షిక వృద్ధిరేటు 1.9%గా నమోదయింది.
- ⇨ ఈ 20సం॥లలో 34కోట్లు జనాభా పెరిగింది. వార్షిక వృద్ధిరేటు 2.05%
- ⇨ 2011లో 18.1కోట్లు జనాభా పెరిగింది. వార్షిక వృద్ధిరేటు 1.6%
- ⇨ ఈ 30 సం॥లలో జనాభా 52.8కోట్లు పెరిగింది. వార్షిక వృద్ధిరేటు 1.89%
- ⇨ ఈ దశలో జనాభా పెరుగుదల ఉన్నప్పటికీ జనాభా పెరుగుదల రేటు తగ్గింది. అందుకే ఈ దశను "తగ్గుతుందనే సంకేతాలతో కూడిన అధికవృద్ధి" అంటారు.
- ⇨ 2001 నాటికి భారత జనాభాలో పురుషులు → 53.2కోట్లు
స్త్రీలు → 49.6కోట్లు
మొత్తం → 102.8కోట్లు
- ⇨ భారత్‌లో 1991-2001 మధ్య పెరిగిన జనాభా ప్రపంచ జనాభాలో 5వ పెద్దదేశమైన బ్రెజిల్ జనాభాకు సమానం. భారత్‌లో వార్షికంగా పెరిగే జనాభా ఆస్ట్రేలియా జనాభాకు సమానం.

★ అధిక జనాభాగల రాష్ట్రం:	2001	2011
	1. ఉత్తరప్రదేశ్ (16.6కోట్లు, దేశ జనాభాలో 16.1%)	1. ఉత్తరప్రదేశ్
	2. మహారాష్ట్ర (9.67కోట్లు, 9.42%)	2. మహారాష్ట్ర
	3. బీహార్	3. బీహార్
	4. పశ్చిమ బెంగాల్	4. పశ్చిమబెంగాల్
	5. ఆంధ్రప్రదేశ్	5. ఆంధ్రప్రదేశ్
★ అల్ప జనాభాగల రాష్ట్రం:	2001	2011
	1. సిక్కిం (5.4లక్షలు)	1. సిక్కిం
	2. మిజోరాం	2. మిజోరాం
★ అధిక జనాభాగల కేంద్రపాలిత ప్రాంతం:	2001	2011
	1. ఢిల్లీ (1.38కోట్లు, 1.35%)	1. ఢిల్లీ
	2. పాండిచ్చేరి	2. పాండిచ్చేరి
★ అల్పజనాభా గల కేంద్రపాలిత ప్రాంతం:	2001	2011
	1. లక్షదీవులు (60 వేలు)	1. లక్షదీవులు
	2. డామన్-డయ్యూ	2. డామన్-డయ్యూ

★ అధిక జనాభా గల జిల్లా: మిడ్నాపూర్ (వెస్ట్ బెంగాల్)

★ అల్ప జనాభా గల జిల్లా: యనాం (పాండిచ్చేరి)

★ CENSUS - 2001, దేశంలో గల జిల్లాలు: 593

2011 నాటికి: 640

★ 1991-2001లో దేశంలో పెరిగిన జనాభా 18.23కోట్లు

2001-2011లో దేశంలో పెరిగిన జనాభా 18.14కోట్లు

అనగా 1991-2001 మధ్య పెరిగిన జనాభా కంటే

2001-2011 మధ్య పెరిగిన జనాభా తక్కువగా ఉండటం చెప్పుకోదగ్గ అంశం.

జనాభా వృద్ధిరేటు:

⇒ ఒక నిర్దిష్ట ప్రదేశంలో రెండు కాలాల్లో పెరిగే జనాభాను “జనాభావృద్ధి” అంటారు.

Ex: 1991-2001 మధ్య పెరిగిన జనాభాను శాతంలో వ్యక్తపరిస్తే జనాభా వృద్ధి రేటు వస్తుంది.

$$\frac{18.3}{84} \times 100 = 21.54 \text{ శాతం}$$

⇒ ఈ జనాభావృద్ధిని 10 సం॥లకు గణిస్తే అది “దశాబ్ద వృద్ధిరేటు”. సంవత్సరానికి గణిస్తే అది “వార్షిక వృద్ధిరేటు”.

⇒ సహజ వృద్ధిరేటు:- జనాభా పెరుగుదలకు 2 అంశాలు దోహదపడతాయి.

1. సహజ అంశాలు (జనన, మరణ రేట్లు)
2. వలసలు (వచ్చిన వలసలు, పోయిన వలసలు)

★ వలసలను మినహాయించి జననరేటుకీ, మరణరేటుకీ మధ్య వ్యత్యాసాన్ని తెలిపేది “సహజ వృద్ధిరేటు”.

$$\text{సహజ వృద్ధిరేటు} = \text{జననరేటు} - \text{మరణరేటు}$$

⇒ వలస వృద్ధిరేటు:- “సహజ అంశాలను మినహాయించి లోపలికి వలస వచ్చిన వారికీ, బయటకు వలసపోయినవారికీ మధ్య తేడా”.

$$\text{వలస వృద్ధిరేటు} = \text{లోపలికి వలసలు} - \text{బయటికి వలసలు}$$

⇒ వాస్తవ వృద్ధిరేటు:- సహజ అంశాలను, వలస అంశాలను కలిపి తీసుకుంటే వాస్తవ వృద్ధిరేటు వస్తుంది.

$$\text{వాస్తవ వృద్ధిరేటు} = (\text{జననరేటు} - \text{మరణరేటు}) + (\text{వచ్చిన వలసలు} - \text{పోయిన వలసలు})$$

- ⇒ రెండు కాలాల మధ్య జనాభా పెరిగితే అది “ధనాత్మక జనాభా వృద్ధిరేటు”. జనాభా తగ్గితే అది “ఋణాత్మక జనాభా వృద్ధిరేటు”.
- ⇒ భారత్ లో 1921లో మాత్రమే ఋణాత్మక వృద్ధి నమోదు అయింది. మిగిలిన అన్ని సందర్భాల్లోనూ +Ve Growth నమోదు అయింది.

సం॥	దశాబ్ది వృద్ధిరేటు	వార్షిక వృద్ధిరేటు
1911	5.75	0.56
1921	-0.31	-0.03
1931	11.00	1.04
1941	14.22	1.33
1951	13.31	1.26
1961	21.64	1.96
1971	24.8	2.20
1981	24.6	2.22
1991	23.87	2.16
2001	21.54	1.97
2011(P)	17.64	1.64

- ⇒ భారత్ లో 1921లో (-Ve Growth Rate) ఋణాత్మక వృద్ధిరేటు నమోదు.
- ⇒ ఇప్పటివరకు అత్యధిక జనాభావృద్ధిరేటు 1971లో నమోదయ్యింది.
- ⇒ 1951 తర్వాత జనాభా వృద్ధిరేటు వేగంగా పెరిగింది. అందుకే 1951ను "Small Divide Year" అంటారు.
- ⇒ 1981 నుండి భారత్ లో జనాభా వృద్ధిరేటు తగ్గుతోంది.
- ⇒ 1991-2001 మధ్య భారత జనాభా వృద్ధిరేటు 21.54%
 - 1991-2001: వార్షిక జనాభా వృద్ధిరేటు → 1.97%
 - 1991-2001: పురుష జనాభా వృద్ధిరేటు → 20.9%
 - స్త్రీ జనాభా వృద్ధిరేటు → 21.79%
 - దేశ వృద్ధిరేటు → 21.54%
- ⇒ గ్రామీణ, పట్టణ ప్రాంతాల్లో వృద్ధిని పరిశీలిస్తే; గ్రామాల్లో కంటే పట్టణ జనాభా వృద్ధిరేటు అధికం.
 - గ్రామీణ వృద్ధిరేటు → 17.97%
 - పట్టణ వృద్ధిరేటు → 31.13%
 - దేశ వృద్ధిరేటు → 21.54%

CENSUS – 2001:

అధిక వృద్ధిరేటు గల రాష్ట్రం:	Census 2001	Census 2011(P)
	1. నాగాలాండ్ (64.5%)	1. మేఘాలయ (27.8%)
	2. సిక్కిం (33.6%)	2. అరుణాచల్ ప్రదేశ్ (25.9%)
అల్ప వృద్ధిరేటు గల రాష్ట్రం:	Census 2001	Census 2011(P)
	1. కేరళ (9.43%)	1. నాగాలాండ్ (- 0.47%)
	2. తమిళనాడు (11.72%)	2. కేరళ (4.86%)
	3. ఆంధ్రప్రదేశ్ (14.59%)	3. గోవా (8.17%)
	4. గోవా (15.21%)	4. ఆంధ్రప్రదేశ్ (11.10%)
అధిక వృద్ధిరేటు గల కేంద్రపాలిత ప్రాంతం:	Census 2001	Census 2011(P)
	1. దాద్రా నగర్ హవేలీ (59%)	1. దాద్రానగర్ హవేలీ (55%)
	2. డామన్ - డయ్యూ (55%)	2. డామన్-డయ్యూ (53.5%)
అల్ప వృద్ధిరేటు గల కేంద్రపాలిత ప్రాంతం:	Census 2001	Census 2011(P)
	లక్షదీవులు (17.3%)	1. లక్షదీవులు (6.23%)
	పాండిచ్చేరి (20.62%)	2. అండమాన్ (6.68%)

NOTE: ఉత్తర భారత దేశం కంటే దక్షిణాది రాష్ట్రాలే జనాభా పెరుగుదలను నియంత్రించగలిగాయి.

★ 2001 లెక్కల్లో జనాభాలో 5వ స్థానంలోనున్న ఎ.పి., తక్కువ జనాభా వృద్ధిరేటు గల రాష్ట్రాల్లో 3వ స్థానంలో ఉండటం విశేషం.

- అధిక జనాభా వృద్ధిరేటు గల జిల్లా: వాఖా (నాగాలాండ్: 95%)
 అల్ప జనాభా వృద్ధిరేటు గల జిల్లా: మమిత్ (మిజోరాం: -3.5%)
- ⇒ ఇప్పటి వరకూ భారత్ లో అధిక జనాభా వృద్ధిరేటు: ఛండీఘర్ (1951-61 మధ్య 394%)
- ⇒ 2001 లెక్కల్లో అధిక జిల్లాలు గల రాష్ట్రం: ఉత్తరప్రదేశ్ (70 జిల్లాలు)
 తక్కువ జిల్లాలు గల రాష్ట్రం: గోవా (2 జిల్లాలు)

జనసాంద్రత:

- ⇒ ఒక చ.కి.మీ.కు నివసించే జనాభాను “జనసాంద్రత” అంటారు.

$$\text{జనసాంద్రత} = \frac{\text{మొత్తం జనాభా}}{\text{మొత్తం విస్తీర్ణం}}$$

- ⇒ ఉత్తర భారతదేశంలో గంగానది పరివాహక ప్రాంతంవల్ల, సారవంతమైన భూములవల్ల అధిక జనసాంద్రత కనిపిస్తోంది.

Ex: పశ్చిమ బెంగాల్, బీహార్, ఉత్తరప్రదేశ్, పంజాబ్

- ⇒ హిమాలయ పర్వత ప్రాంతాలు, గిరిజన & ఎడారి ప్రాంతాలు నివాసయోగ్యానికి వీలుగా లేకపోవడంతో తక్కువ జనసాంద్రతను కలిగివున్నాయి.

Ex: అరుణాచల్ ప్రదేశ్, మిజోరాం, సిక్కిం, మణిపూర్

- ⇒ 1901 → 77 (జనసాంద్రత)
 1951 → 117
 1991 → 267
 2001 → 324
 2011(P) → 382

- ⇒ మొదటి 50 సం॥ల్లో ఒక చ.కి.మీ.కు 40 మంది పెరగగా చివరి 10 సం॥లలోనే 50కి పైగా జనాభా పెరిగింది.
 మొదటి 50సం॥ల కంటే చివరి 50 సం॥లోనే గణనీయంగా పెరిగెను.

1

- ★ అధిక జనసాంద్రత గల రాష్ట్రం:
- | Census 2001 | Census 2011(P) |
|-------------------------|--------------------------|
| 1. పశ్చిమ బెంగాల్ (904) | 1. బీహార్ (1102) |
| 2. బీహార్ (850) | 2. పశ్చిమ బెంగాల్ (1029) |
| 3. కేరళ (819) | 3. కేరళ (859) |
| 4. ఉత్తరప్రదేశ్ | 4. ఉత్తరప్రదేశ్ (825) |
| 5. పంజాబ్ | |

NOTE: అధిక జనసాంద్రత గల 5 రాష్ట్రాల్లో కేరళ తప్ప మిగిలిన రాష్ట్రాలన్నీ ఉత్తర భారతదేశంలోనివే.

- ★ తక్కువ జనసాంద్రత గల రాష్ట్రం:
- | Census 2001 | Census 2011(P) |
|--------------------------|--------------------------|
| 1. అరుణాచల్ ప్రదేశ్ (13) | 1. అరుణాచల్ ప్రదేశ్ (17) |
| 2. మిజోరాం | 2. మిజోరాం (52) |
| 3. సిక్కిం | |
| 4. మణిపూర్ | |

NOTE: తక్కువ జనసాంద్రత గల రాష్ట్రాలన్ని ఈశాన్య భారతదేశం, హిమాలయ పర్వత ప్రాంతాల్లోనే కలవు.

- ★ అధిక జనసాంద్రత గల కేంద్రపాలిత ప్రాంతం :

Census 2001	Census 2011(P)
1. ఢిల్లీ (9294)	1. ఢిల్లీ (11,297)
2. ఛండీఘర్	2. ఛండీఘర్ (9,252)

- ★ తక్కువ జనసాంద్రత గల కేంద్రపాలిత ప్రాంతం :

Census 2001	Census 2011(P)
1. అండమాన్ నికోబార్ దీవులు (43)	1. అండమాన్ నికోబార్ దీవులు (46)
2. దాద్రానగర్ హవేలి	2. దాద్రానగర్ హవేలి (698)

- ★ ఎ.పి.జనసాంద్రతలో 19వ స్థానంలో (275) ఉంది. ఇది భారత జనసాంద్రత కంటే తక్కువ.
- ★ ఎ.పి. జనసాంద్రత: 308 (స్థానం '35'లో 20; రాష్ట్రాల్లో అయితే 14)
- ★ జిల్లాల వారీగా పరిశీలిస్తే: (2001)
 - అత్యధికం: North – East Delhi
 - అత్యల్పం: లాహూల్ & స్పిటి (H.P.): (2)

స్త్రీ, పురుష నిష్పత్తి: (Sex Ratio)

- ⇒ ప్రతి 1000 మంది పురుషులకు గల స్త్రీల సంఖ్యను తెలిపేది "Sex Ratio".
- ⇒ స్త్రీ పురుషుల సమానత్వానికి ఇది సామాజిక సూచిక.

$$\text{Sex Ratio} = \frac{\text{No.of Females}}{\text{No. of Males}} \times 1000$$

- ⇒ దేశంలో Sex Ratio 1901 నుండి 1991 వరకు (1951, 1981 మినహా) తగ్గుతూ వచ్చింది.

2001 & 2011లలో కొంత పెరుగుదల కనిపిస్తోంది.

1901	→	972
1951	→	946
1991	→	927
2001	→	933
2011(P)	→	940

1991తో పోలిస్తే 2001లో Sex Ratio కొంత పెరిగి 933కి చేరింది. CENSUS – 2011 నాటికి ఇది 940కి చేరింది. అయినా స్వాతంత్ర్యం నాటి Sex Ratio తో పోలిస్తే నేటికీ మన Sex Ratio తక్కువగానే ఉంది.

- ⇒ జపాన్, అమెరికాలాంటి అభివృద్ధి చెందిన దేశాలలో పురుషుల కంటే స్త్రీల సంఖ్య అధికం. కానీ భారత్ లో స్త్రీల సంఖ్య తక్కువగా ఉంది. ఇది స్త్రీ పట్ల వివక్షతకు, సామాజిక వెనుకబాటుతనానికి ప్రతీక.
- ⇒ భారత్ లో తగ్గుతున్న స్త్రీలను అమర్చుసేన్ "Missing Women in India" అని వాఖ్యానించెను.
- ⇒ Sex Ratio తగ్గడానికి కారణాలు:

- | | |
|--------------------------------------|--|
| ★ అధిక పేదరికం | ★ కాన్పు సమయంలో స్త్రీ మరణాలు |
| ★ ఆడపిల్లల్ని భారంగా భావించుట | ★ బాలికల్లో IMR ఎక్కువ |
| ★ కౌమారదశలో సమస్యలవల్ల స్త్రీ మరణాలు | ★ లింగనిర్ధారణ పరీక్షల ద్వారా భ్రూణ హత్యలు |

- ⇒ లీలావిసారియా భారత్ లో పురుషుల కంటే స్త్రీలపై Medical Care తక్కువగా ఉందని, అందుకే Sex Ratio పడిపోతోందని పేర్కొన్నారు.
- ⇒ 1971 – Medical Termination of Pregnancy Act (గర్భస్రావక చట్టం)ను రూపొందించారు.
- ⇒ దేశవ్యాప్తంగా చూస్తే ఉత్తరభారత్ కంటే దక్షిణభారత్ లోనే Sex Ratio అధికం.

★ అధిక Sex Ratio గల రాష్ట్రం:	Census 2001	Census 2011(P)
	1. కేరళ (1058)	1. కేరళ (1084)
	2. ఛత్తీస్ గఢ్ (989)	2. తమిళనాడు (995)
	3. తమిళనాడు (987)	3. ఆంధ్రప్రదేశ్ (992)
	4. ఆంధ్రప్రదేశ్ (978)	4. ఛత్తీస్ గఢ్ (991)

ఛత్తీస్ గఢ్ మినహాయిస్తే మిగిలిన రాష్ట్రాలన్నీ దక్షిణాది రాష్ట్రాలు.

★ అల్ప Sex Ratio గల రాష్ట్రం:	Census 2001	Census 2011(P)
	1. హర్యానా (861)	1. హర్యానా (877)
	2. సిక్కిం (875)	2. J & K (883)
	3. పంజాబ్ (876)	3. సిక్కిం (889)
	4. J & K (892)	4. పంజాబ్ (893)

★ అధిక Sex Ratio గల కేంద్ర పాలిత ప్రాంతం :

Census 2001

1. పాండిచ్చేరి (1001)
2. లక్షదీవులు (948)

Census 2011(P)

1. పాండిచ్చేరి (1038)
2. లక్షదీవులు (946)

★ అల్ప Sex Ratio గల కేంద్ర పాలిత ప్రాంతం:

Census 2001

1. డామన్ - డయ్యూ (710)
2. ఛండీఘడ్

Census 2011(P)

1. డామన్ - డయ్యూ (618)
2. దాద్రానగర్ (775)

⇒ భారత్ Sex Ratio (933) కంటే A.P. Sex Ratio (978) ఎక్కువ.

⇒ కేరళలో అధిక Sex Ratio కి కారణం:

- స్త్రీలలో అధిక అక్షరాస్యత
- ఎక్కువ ప్రాంతాల్లో మాతృస్వామ్య కుటుంబాలు

⇒ ఆర్థికంగా ముందంజలోనున్న పంజాబ్, హర్యానాలు వ్యవసాయ రాష్ట్రాలు కావడంవల్ల వ్యవసాయంలో పనిచేసేందుకు స్త్రీల కంటే పురుషులనే ఎక్కువగా కోరుకుంటువల్ల Sex Ratio తక్కువ ఉంది.

⇒ 'BIMARU' రాష్ట్రాల్లోనూ (బీహార్, మధ్యప్రదేశ్, రాజస్థాన్, ఉత్తరప్రదేశ్) Sex Ratio తక్కువగా ఉంది.

⇒ ఎ.కె. సేన్ Sex Ratioను బట్టి భారత్ను 2 విధాలుగా విభజించారు.

Southern & Eastern India లో Sex Ratio ఎక్కువ.

Northern & Western India లో Sex Ratio తక్కువ.

★ జిల్లాల వారీగా పరిశీలిస్తే: **(Census 2001)**

అత్యధికం: మహే (1148 - పాండిచ్చేరి)

అత్యల్పం: డామన్ (591)

⇒ **Child Sex Ratio:** "0-6 సం||ల మధ్యగల బాల బాలికల నిష్పత్తి"

1991 → 945

2001 → 927

2011 → 914 తగ్గుతూ వచ్చింది.

★ **CENSUS - 2001:** అతితక్కువ Child Sex Ratio(State): 1. పంజాబ్ (723)

2. హర్యానా (820)

★ భారత్లో పట్టణాలతో పోలిస్తే గ్రామాల్లోనే Child Sex Ratio మెరుగ్గా ఉంది.

Age Composition (వయసువారీ విభజన):

⇒ మొత్తం జనాభాలో శ్రామిక జనాభా అనుపాతాన్ని తెలియజేసేది "Age Composition"

⇒ జనాభాలో 15 సం|| లోపునున్న పిల్లలు; 60 సం|| పైనున్న వృద్ధులు; ఉత్పాదక కార్యకలాపాల్లో పాల్గొనలేరు.

కాబట్టి ఈ రెండు వర్గాలవారిని 'అనుత్పాదక జనాభా' అందురు.

సంవత్సరం	0-14	15-59	60- ఆపై
1911	38.8%	60.2%	1%
1971	41.4%	53.4%	5.2%
1991	36.5%	57.1%	6.4%
2001	35.4%	58.2%	6.3%

⇒ దేశంలో 15సం||లోపు గల పిల్లలశాతాన్ని పరిశీలిస్తే మొదట పెరుగుతు వచ్చి తర్వాత తగ్గింది. దీన్ని రేఖాచిత్రంలో చూపితే "తిరగవేసిన 'U' ఆకారం" వస్తుంది.

⇒ 2001 నాటికి దేశంలో పిల్లల శాతం 35.5%

⇒ 15-60 సం||ల మధ్యగల జనాభాను 'ఉత్పాదక జనాభా' అంటారు. వీరి శాతం మొదట తగ్గుతూ వచ్చి తర్వాత పెరిగెను. దీన్ని రేఖాచిత్రంపై చూపిస్తే 'U' ఆకారం వస్తుంది.

⇒ జనాభాలో వృద్ధులశాతం పెరుగుతూ వస్తోంది.

Demographic Dividend:- 15-64 సం॥ల మధ్య ఉత్పాదక జనాభా పెరుగుతూ రావడాన్ని 'Demographic Dividend' అందురు.

- ★ 2001లో వీరి శాతం 60.1
2006లో వీరి శాతం 62.9
2026 నాటికి 68.4%కి పెరగగలదని అంచనా.
- ★ Demographic Dividend, ఆర్థికవృద్ధి మధ్య సంబంధం పట్ల భిన్నాభిప్రాయాలు కలవు.
→ ఆధారపడేవారి శాతం తగ్గడం వల్ల పొదుపురేటు పెరుగును.
→ ఉత్పాదక జనాభా పెరగడం వల్ల జాతీయాదాయం పెరుగును.
→ జననరేటు తగ్గడం వల్ల కుటుంబాల ఆదాయం పెరిగి ఉత్పాదకత పెరుగును.
- ★ కొంతమంది ఆర్థికవేత్తలు పెరిగే ఈ ఉత్పాదక జనాభా ఆర్థికవృద్ధికి మనం ఊహించినంతగా దోహదపడకపోవచ్చని అభిప్రాయపడ్డారు.
→ నిరుద్యోగిత పెరుగును.
→ పెరిగే శ్రామికశక్తిని నాణ్యమైన శక్తిగా మార్చడం కష్టం.
→ స్త్రీలకు ఉపాధి కల్పించుట కష్టం.
- ★ **CENSUS – 2001:** ఉత్పాదక జనాభా అధికం (రాష్ట్రం): 1. తమిళనాడు (64%), 2. కేరళ, 3. కర్ణాటక, 4. ఆంధ్రప్రదేశ్ ఈ '4' దక్షిణాది రాష్ట్రాలు.

ఆధారపడేవారి భారం:-

- ★ దేశంలో పిల్లలు, వృద్ధులు పెరిగేకొద్దీ ఉత్పాదక జనాభాపై ఆధారపడేవారి భారం పెరుగును.
- ★ దీనివల్ల వినయోగం పెరిగి, పొదుపు తగ్గి మూలధన కల్పన తగ్గును.
- ★ భారత్ లో కొన్ని సం॥లుగా ఆధారపడేవారి నిష్పత్తి తగ్గుతోంది.
1971 → 0.9
2001 → 0.73

జనన, మరణరేట్లు:

CBR – Crude Birth Rate (స్థూల జననరేటు):

⇒ ప్రతి 1000 మంది జనాభాకు గల జననాల సంఖ్యను తెలియజేసేది “జననరేటు”

$$CBR = \frac{\text{సం॥లో సజీవ జననాలు}}{\text{సం॥ మధ్య జనాభా}} \times 1000$$

CDR – Crude Death Rate (స్థూల మరణరేటు):

⇒ ప్రతి 1000 మంది జనాభాకు గల మరణాల సంఖ్యను తెలియజేసేది “మరణరేటు”

$$CDR = \frac{\text{మరణాల సంఖ్య}}{\text{సం॥ మధ్య జనాభా}} \times 1000$$

సం॥	జననరేటు	మరణరేటు
1921	48.1	47.2
1951	39.9	27.4
1981	36.0	14.8
2001	25.8	8.5
2009	22.5	7.3

- ⇒ 1921కి పూర్వం జనన, మరణరేట్లు రెండూ అధికం. అందుకే జనాభా పెరగలేదు. భారత్ ఈ కాలంలో జనాభా పరిణామ సిద్ధాంతంలో మొదటిదశలో ఉంది.
- ⇒ 1921 తర్వాత జననరేటు కంటే మరణరేటు ఎక్కువగా తగ్గింది. ఫలితంగా జనాభా పెరుగుతూ వచ్చింది. అందుకే భారత్ జనాభా పరిణామ సిద్ధాంతంలో 2వ దశలోకి ప్రవేశించింది.
- ⇒ 1951 తర్వాత జనన, మరణరేట్ల మధ్య వ్యత్యాసం ఎక్కువగా ఉండటంతో భారత్ 1951 నుండి జనాభా విజృంభణ దశలో ఉంది.
- ⇒ 1981 తర్వాత జననరేటు ముందుకాలంతో పోలిస్తే ఎక్కువగా తగ్గింది. అందుకే 1981 తర్వాత భారత జనాభా పెరుగుదల రేటు తగ్గింది.
- ⇒ 2001 నాటికి జననరేటు 25.8 కాగా, మరణరేటు 8.5.
2009 Sample Survey లో జననరేటు 22.5కాగా మరణరేటు 7.3

⇒ 15 ప్రధాన రాష్ట్రాల గణాంకాలు తీసుకుంటే;

		2008 నాటికి	2009 నాటికి
★ తక్కువ జననరేటు	-	కేరళ	కేరళ
ఎక్కువ జననరేటు	-	ఉత్తర ప్రదేశ్	ఉత్తరప్రదేశ్
★ తక్కువ మరణరేటు	-	కేరళ	పశ్చిమబెంగాల్
ఎక్కువ మరణరేటు	-	ఒడిశా	ఒడిశా

శిశుమరణరేటు (Infant Mortality Rate) :-

⇒ ప్రతి 1000 సజీవ జననాలకు మొదటి పుట్టినరోజు కూడా చూడకుండా (సం॥లోపు) చనిపోయే శిశువుల సంఖ్యను తెలిపేది “శిశుమరణరేటు”.

⇒ 2008: భారత్ లో IMR → 53	2009: భారత్ లో IMR → 50
AP లో IMR → 52	AP లో IMR → 49
అత్యధిక IMR State: మధ్యప్రదేశ్ (70)	అత్యధిక IMR State: మధ్యప్రదేశ్ (67)
అల్ప IMR State: 1. గోవా (10)	అల్ప IMR State: 1. కేరళ (12)
2. కేరళ (12)	

MMR (Maternity Mortality Rate):-

⇒ ప్రతి 1,00,000 సజీవ జననాలకు చనిపోయే తల్లుల సంఖ్యను తెలిపేది 'MMR'
2008: భారత MMR → 254

TFR (Total Fertility Rate):-

⇒ పునరుత్పాదక వయస్సుగల స్త్రీకి సగటున జన్మించే పిల్లలసంఖ్య 'TFR'

⇒ 2007: భారత TFR → 2.7
2008: భారత TFR → 2.6

★ బాల్యవివాహాల నిరోధక చట్టం / శారద చట్టం - 1929లో రూపొందించడం జరిగింది.

★ 1921లో సగటు వివాహ వయస్సు: స్త్రీలు → 13.7 సం॥లు
పురుషులు → 20.7 సం॥లు
2001 నాటికి స్త్రీలు → 18.3 సం॥లు
పురుషులు → 22.6 సం॥లు

అంటే పురుషుల కంటే స్త్రీలలో పెరుగుదల అధికంగా ఉంది.

★ సగటు వివాహ వయస్సు ఎక్కువగా గల మతం: క్రైస్తవం

2007-09 సంవత్సరానికి చెందిన శాంపుల్ సర్వే రిజిస్ట్రేషన్ ఫలితాలను 2011 జూలైలో విడుదల చేసేను.

★ భారత MMR 212 (గతంలో 254)కి తగ్గెను.
IMR 50 (గతంలో 53)కి తగ్గెను.
U5MR 64 (గతంలో 69)కి తగ్గెను.
TFR 2.6 (గతంలో 2.6) వద్దే ఉంది.

★ కేరళ MMR 81. అంటే MDG లక్ష్యాలు KL, TN, MR లు సాధించినవి. (2015 నాటికి 109కి తగ్గించాలని లక్ష్యం)

★ U5MR అత్యధికం మధ్యప్రదేశ్, అత్యల్పం కేరళ.

★ TFR బీహార్ లో 3.9 కాగా, KL, TN లలో 1.7 కలదు. ఎ.పి.లో 1.9

అక్షరాస్యత:

⇒ ఏ భాషలోనైనా అవగాహనతో చదవడం, రాయడం చేయగలిగే సామర్థ్యమును “అక్షరాస్యత” అంటారు.

⇒ 1981కి పూర్వం 5సం॥లు ఆ పైనున్న వారిని అక్షరాస్యత గణనలో పరిగణించేవారు. తర్వాత నిర్వచనంలో మార్పుచేసి 7సం॥ ఆ పైనున్న వారిని అక్షరాస్యతలో పరిగణిస్తున్నారు.

$$\text{అక్షరాస్యత రేటు} = \frac{\text{7సం॥ పైన జనాభాలో అక్షరాస్యుల సంఖ్య}}{\text{7సం॥ ఆ పైనున్న జనాభా}} \times 100$$

సంవత్సరం	స్త్రీ	పురుషులు	దేశం
1901	0.69	9.8	5.5
1951	8.9	27.2	18.3
1991	39.3	64.1	52.2
2001	53.67	75.2	64.83
2011(P)	82.14	65.46	74.04

⇒ 1901లో భారత అక్షరాస్యత 5.5% మాత్రమే. నాడు స్త్రీ అక్షరాస్యత 1% కంటే తక్కువ.

⇒ 1951 నాటికి భారత అక్షరాస్యత 18%కి పెరిగింది.

1991 → 52%

2001 → 64.8% కి చేరింది.

⇒ 2001, భారత పురుష అక్షరాస్యత → 75.2%

స్త్రీ అక్షరాస్యత → 53.6%

⇒ 1991-2001 మధ్య భారత అక్షరాస్యత 12.6% పాయింట్లు పెరగగా,

పురుష అక్షరాస్యత 11.1% పాయింట్లు

స్త్రీ అక్షరాస్యత 14.4% పాయింట్లు పెరిగింది.

అనగా పురుష అక్షరాస్యత పెరుగుదల రేటు కంటే స్త్రీ అక్షరాస్యత పెరుగుదల రేటు ఎక్కువగా ఉంది. ఫలితంగా స్త్రీ, పురుషుల అక్షరాస్యత అంతరాలు (25% నుండి 22%కి తగ్గింది) తగ్గెను.

⇒ **CENSUS – 2001** **CENSUS – 2011**

పురుషుల్లో అక్షరాస్యులు → 33.65 కోట్లు 44.42 కోట్లు

స్త్రీలలో అక్షరాస్యులు → 22.41 కోట్లు 33.42 కోట్లు

మొత్తం అక్షరాస్యులు → 56.07 కోట్లు 77.84 కోట్లు

అత్యధిక అక్షరాస్యత గల రాష్ట్రం:

CENSUS 2001 **CENSUS 2011**

- | | |
|------------------------|---------------------|
| 1. కేరళ (90.86%) | 1. కేరళ (93.91%) |
| 2. మిజోరాం (88.8%) | 2. మిజోరాం (91.58%) |
| 3. గోవా (82.01%) | 3. త్రిపుర (87.75%) |
| 4. మహారాష్ట్ర (76.88%) | 4. గోవా (87.40%) |

అతి తక్కువ అక్షరాస్యత గల రాష్ట్రం:

CENSUS 2001 **CENSUS 2011**

- | | |
|-----------------------------|-----------------------------|
| 1. బీహార్ (47%) | 1. బీహార్ (63.8%) |
| 2. జార్ఖండ్ (53.5%) | 2. అరుణాచల్ ప్రదేశ్ (66.9%) |
| 3. అరుణాచల్ ప్రదేశ్ (54.3%) | 3. రాజస్థాన్ (67.6%) |

అధిక అక్షరాస్యత గల UT

CENSUS 2001 **CENSUS 2011**

- | | |
|-----------------------|-------------------------|
| 1. లక్షదీవులు (86.7%) | 1. లక్షదీవులు (92.28%) |
| 2. చంఢీఘట్ (81.9%) | 2. డామన్ డయ్యూ (87.07%) |

అతితక్కువ అక్షరాస్యత గల UT

CENSUS 2001 **CENSUS 2011**

- | | |
|-----------------------------|-----------------------|
| 1. దాద్రానగర్ హవేలీ (57.6%) | 1. దాద్రానగర్ (77.6%) |
| 2. డామన్ - డయ్యూ (78.2%) | 2. అండమాన్ (86.2%) |

అత్యధిక స్త్రీ అక్షరాస్యత గల రాష్ట్రం: కేరళ

తక్కువ స్త్రీ అక్షరాస్యత గల రాష్ట్రం: బీహార్

స్త్రీ పురుష అక్షరాస్యత భేదం అధికం గల రాష్ట్రం: బీహార్

స్త్రీ పురుష అక్షరాస్యత భేదం తక్కువగా గల రాష్ట్రం: మిజోరాం

జిల్లావారీగా పరిశీలిస్తే:

- ★ అత్యధికం: ఐజ్వాల్ (మిజోరాం 96%)
- ★ అత్యల్పం: దంతెవాడ (ఛత్తీస్ గఢ్ 30%)
- ⇒ రాజ్యాంగంలోని Art 45: నిర్బంధ ప్రాథమిక విద్యనందించాలి అని తెలియజేస్తుంది.
- ⇒ 2009-10 బడ్జెట్ లో మహిళా అక్షరాస్యతను పెంచేందుకు "National Family Literacy Mission" ప్రారంభించెను.
- ⇒ ఎ.పి. అక్షరాస్యత జాతీయ అక్షరాస్యత కంటే తక్కువగా ఉంది.

ఆయుర్దాయం:

- ⇒ ఒక దేశంలో మెరుగైన ఆరోగ్య సదుపాయాలూ, పౌష్టికాహార లభ్యత, తక్కువ IMR వంటి అంశాలు ఆయుర్దాయాన్ని నిర్ణయిస్తాయి.
- ⇒ 1951లో భారత సగటు ఆయుర్దాయం 32సం॥లు కాగా, 2002-06 నాటికి;
 - పురుష ఆయుర్దాయం → 62.6 సం॥
 - స్త్రీ ఆయుర్దాయం → 64.2 సం॥
 - దేశసగటు ఆయుర్దాయం → 63.5 సం॥
- అంటే పురుషుల కంటే స్త్రీలలో ఆయుర్దాయం అధికంగా ఉంది.
- అధిక ఆయుర్దాయం గల రాష్ట్రం: కేరళ (73.96 సం॥లు)
- అల్ప ఆయుర్దాయం గల రాష్ట్రం: మధ్యప్రదేశ్ (57.7 సం॥లు)

పట్టణీకరణ:

- ⇒ 1901లో పట్టణ జనాభా శాతం 11 కాగా, 1951 నాటికి ఇది 17.3% కి పెరిగింది. 2001 నాటికి 27.8 శాతానికి పెరిగెను.
- ⇒ భారత్ లో పట్టణ జనాభా శాతం పెరుగుతున్నప్పటికీ, అభివృద్ధి చెందిన దేశాలతో (ఆస్ట్రేలియాలో 91%, ఇంగ్లాండ్ లో 89%) పోలిస్తే తక్కువగానే ఉన్నది.

సంవత్సరం	గ్రామీణ జనాభా శాతం	పట్టణ జనాభా శాతం	పట్టణ జనాభా పెరుగుదల రేటు	పట్టణ, గ్రామీణ జనాభా నిష్పత్తి	పట్టణాల సంఖ్య
1901	89%	11%	-	1:8.1	1827
1951	82.7%	17.3%	43.2%	-	-
1981	76.7%	23.3%	46.8%	-	-
1991	74.3%	25.7%	35.6%	-	-
2001	72.2%	27.8%	31.2%	1:2.6	5161

- ⇒ 2001 నాటికి భారత్ లో గ్రామీణ పట్టణ జనాభా నిష్పత్తి 72:28 (72.2:27.8)
- ⇒ భారత్ లో పట్టణ జనాభా శాతం పెరుగుతున్నప్పటికీ, పట్టణ జనాభా పెరుగుదల రేటు 1981 తర్వాత తగ్గుతోంది.
- ⇒ పట్టణ జనాభా పెరుగుదల రేటు ఎక్కువగా నమోదైన సం॥ 1981 (46.8%)
- ⇒ పట్టణ, గ్రామీణ జనాభా నిష్పత్తి తగ్గుతూ వస్తోంది. పట్టణాల సంఖ్య పెరుగుతూ 2001 నాటికి 5161కి చేరింది.
- ⇒ 2001లో అత్యధిక పట్టణాలు గల రాష్ట్రం: 1. తమిళనాడు (832)
2. ఉత్తరప్రదేశ్ (704)
ఎ.పి.లో (210)

అత్యధిక గ్రామాలు గల రాష్ట్రం: ఉత్తరప్రదేశ్ (1,07,000)

అత్యధిక గ్రామ సగటు జనాభా గల రాష్ట్రం: కేరళ

- ⇒ ఒక ప్రాంతాన్ని పట్టణంగా పిలవాలంటే; అది కార్పొరేషన్ / మున్సిపాలిటీ / కంటోన్మెంట్ బోర్డ్ అయి ఉండాలి. (లేదా) క్రింది లక్షణాలుండాలి:
 - ★ కనీసం 5000 జనాభా ఉండాలి.
 - ★ పనిచేసేవారిలో కనీసం 75% మంది పురుషులు వ్యవసాయేతర రంగాల్లో పనిచేస్తుండాలి.
 - ★ చ.కి.మీ.కు 400 మంది నివశిస్తూఉండాలి.

⇒ భారత్ లో పట్టణాలు 6 రకాలు:

- 1వ తరగతి పట్టణాలు: 1 లక్ష కంటే ఎక్కువ జనాభా కలిగి ఉన్నవి.
- 2వ తరగతి పట్టణాలు: 50,000-1,00,000 మధ్య జనాభా ఉన్నవి.
- 3వ తరగతి పట్టణాలు: 20,000-50,000 జనాభా ఉన్నవి.
- 4వ తరగతి పట్టణాలు: 10,000-20,000 జనాభా ఉన్నవి.
- 5వ తరగతి పట్టణాలు: 5,000-10,000 జనాభా ఉన్నవి.
- 6వ తరగతి పట్టణాలు: 5,000 లోపు జనాభా కలిగి ఉన్నవి.

⇒ దేశంలో మొదటి తరగతి పట్టణాలు: 423

ఇవి మొత్తం పట్టణాల్లో 8% మాత్రమే విస్తరించి, మొత్తం పట్టణ జనాభాలో 62%ను కలిగి ఉన్నాయి. అనగా భారత్ లో ఎక్కువ పట్టణ జనాభా 1వ తరగతిలోనే కేంద్రీకృతమై ఉన్నది.

పట్టణం : 1 లక్ష కంటే తక్కువ జనాభా

నగరం : 1 లక్షకంటే అధిక జనాభా

మెట్రో నగరం : 10 లక్షలు - 50 లక్షల మధ్య జనాభా

మెగా నగరం : 50 లక్షలు పైన జనాభా

U.N. మెగానగరం : 1కోటి జనాభా పైన

కాస్మో నగరం : వివిధ దేశాల ప్రజలు ఒక నగరంలో నివశిస్తే అది "Cosmopolitan City" (New Delhi)

మెట్రో నగరాలు: -

⇒ 1901లో కలకత్తా ఒక్కటే మెట్రోనగరం.

⇒ 1991 నాటికి 23 మెట్రో నగరాలు.

2001 నాటికి 35 మెట్రో నగరాలు దేశంలో కలవు.

1. Greater Mumbai (1.63Cr)
2. Kolkatta (1.32Cr)
3. New Delhi (1.28Cr)
4. Chennai (64 Lakhs)
5. Bengaluru (56 Lakhs)
6. Hyderabad (55 Lakhs)
21. Visakhapatnam (13.3 Lakhs)
34. Vijayawada (10.11 Lakhs)
35. Rajkot (10.02 Lakhs)

⇒ 35 నగరాల్లో తొలి 6 Mega Cities.

⇒ మొత్తం పట్టణ జనాభాలో ఈ 35 నగరాల్లోనే 38% జనాభా నివశిస్తోంది.

⇒ ఎ.పి.లో గల మెట్రో నగరాలు '3'

1. హైదరాబాద్, 2. విశాఖ, 3. విజయవాడ.

పట్టణీకరణ (Urbanisation):-

⇒ మొత్తం జనాభాలో పట్టణాల్లో నివశించే జనాభా శాతమే "పట్టణీకరణ". గోవా రాష్ట్రంలో సగం మంది ప్రజలు పట్టణాల్లోనే నివశిస్తున్నారు. అందుచే "Most Urbanised State in India" గా గోవాను పిలవవచ్చు.

⇒ అత్యధిక పట్టణీకరణ గల రాష్ట్రం:

1. గోవా (49.8%)
2. మిజోరాం (49.6%)
3. తమిళనాడు (44.0%)
4. మహారాష్ట్ర (42.4%)
5. ఎ.పి. (27.3%)

NOTE: పెద్దరాష్ట్రాల్లో అధిక పట్టణీకరణ తమిళనాడులో జరిగింది.

★ తక్కువ పట్టణీకరణ గల రాష్ట్రం: 1. హిమాచల్ ప్రదేశ్ (9.8%)

2. బీహార్ (10.5%)

- ★ అధిక పట్టణీకరణ గల కేంద్రపాలిత ప్రాంతాలు: 1. ఢిల్లీ (93%)
2. ఛండీగఢ్

- ★ తక్కువ పట్టణీకరణ గల కేంద్రపాలిత ప్రాంతం: 1. దాద్రానగర్ హవేలీ

పట్టణ జనాభా:

- ⇒ 2001: గ్రామీణ జనాభా 74.2 కోట్లు, పట్టణ జనాభా 28.6 కోట్లు.
- ⇒ 1991-2001 మధ్య గ్రామాల్లో పెరిగిన జనాభా 11.3 కోట్లు. పట్టణాల్లో పెరిగిన జనాభా 6.8 కోట్లు
- ⇒ 2001 నాటికి అధిక పట్టణ జనాభా గల రాష్ట్రం : మహారాష్ట్ర
తక్కువ పట్టణ జనాభా గల రాష్ట్రం : సిక్కిం
అధిక పట్టణ జనాభా గల కేంద్రపాలిత ప్రాంతం : ఢిల్లీ
తక్కువ పట్టణ జనాభా గల కేంద్రపాలిత ప్రాంతం : లక్షదీవులు
- ⇒ 2001 నాటికి మొత్తం పట్టణ జనాభాలో సగం జనాభా 5 రాష్ట్రాల్లోనే కేంద్రీకృతమై ఉంది.
1. మహారాష్ట్ర
2. ఉత్తర ప్రదేశ్
3. తమిళనాడు
4. పశ్చిమ బెంగాల్
5. ఆంధ్రప్రదేశ్

మురికివాడల జనాభా:

- ⇒ తొలిసారిగా 2001 జనాభా లెక్కల్లో మురికివాడల సమాచారం సేకరించారు. దీనిలో 22 రాష్ట్రాలు, 4 కేంద్రపాలిత ప్రాంతాల్లోను కలిపి 607 పట్టణాల్లో మురికివాడలు ఉన్నట్లు నిర్ధారణ అయింది.
- ⇒ ఎక్కువ మురికివాడల పట్టణాలు (Largest No of Slum Towns) గల రాష్ట్రం: ఆంధ్రప్రదేశ్ (76)
- ⇒ దేశం మొత్తమ్మీద 4 కోట్లమంది మురికివాడల్లో నివసిస్తున్నారు.
అత్యధిక మురికివాడల జనాభాగల రాష్ట్రం: మహారాష్ట్ర (1% of Indian Pop)
- ⇒ పట్టణ జనాభాలో మురికివాడల జనాభా శాతం అధికంగా గల రాష్ట్రం: మేఘాలయ (41%)

మతాలవారీ జనాభా:

- ⇒ అత్యధిక జనాభా గల మతం: హిందూ మతం (82.75 కోట్లు: 81.4%)
ముస్లింలు (13.81 కోట్లు: 12.4%)
క్రైస్తవులు (2.40 కోట్లు: 2.3%)
సిక్కులు (1.92 కోట్లు: 1.9%)
బౌద్ధులు (79 లక్షలు: 0.8%)
- ⇒ అత్యధిక Sex Ratio: క్రైస్తవం (1009)
తక్కువ Sex Ratio: సిక్కు (893)
- ⇒ అధిక Child Sex Ratio క్రైస్తవులు (964), (ఇతరులు మినహా)
తక్కువ Child Sex Ratio శిక్కులు (796)
- ⇒ అత్యధిక అక్షరాస్యత: జైనం (94%)
తక్కువ అక్షరాస్యత: ఇస్లాం 59% (ఇతర మతస్తులు మినహాయించి)
- ⇒ అధిక స్త్రీ అక్షరాస్యత: జైనులు (90.6%)
అల్ప స్త్రీ అక్షరాస్యత: ముస్లింలు (50%)
- ⇒ అధిక జనాభా వృద్ధిరేటు: ఇస్లాం 29.3% (ఇతర మతస్తులు మినహా)
తక్కువ జనాభా వృద్ధిరేటు: సిక్కు (16.9%)
- ⇒ Female work participation Rate ఎక్కువ గలది: బౌద్ధులు (31.7%) (ఇతరులు మినహా)
తక్కువ గలది: జైనులు (9.2%)

వివిధ మతాలు - జనాభా శాతం:-

ఎ) హిందువులు:

- ⇒ 1941లో మొత్తం జనాభాలో హిందువులు 66%.
- ⇒ 1951 నాటికి 84%నకు పెరిగింది. తర్వాత 2001కి హిందూ జనాభా శాతం కొద్దిగా తగ్గుతూ వచ్చింది.
- ⇒ నాగాలాండ్, మిజోరాం, లక్షదీవులులో హిందువులు మైనార్టీలు.
 హిందూ జనాభా అధికంగా గల రాష్ట్రం : ఉత్తరప్రదేశ్
 తక్కువగా గల రాష్ట్రం : మిజోరాం
 హిందూ జనాభా శాతం అధికంగా గల రాష్ట్రం : హిమాచల్ ప్రదేశ్ (95%)
 తక్కువగా గల రాష్ట్రం : మిజోరాం (3.6%)

బి) ముస్లింలు:

- ⇒ ముస్లిం జనాభా అధికంగా గల రాష్ట్రం : ఉత్తరప్రదేశ్
 తక్కువగా గల రాష్ట్రం : సిక్కిం
- ⇒ ముస్లిం జనాభా శాతం అధికంగా గల రాష్ట్రం : జమ్మూ & కాశ్మీర్ (67%)
 తక్కువగా గల రాష్ట్రం : మిజోరాం (1.1%)

సి) క్రైస్తవులు:

- ⇒ క్రైస్తవ జనాభా అధికంగా గల రాష్ట్రం : కేరళ
 తక్కువగా గల రాష్ట్రం : హిమాచల్ ప్రదేశ్
- ⇒ క్రైస్తవ జనాభా శాతం అధికంగా గల రాష్ట్రం : నాగాలాండ్ (90%)
 తక్కువగా గల రాష్ట్రం : హిమాచల్ ప్రదేశ్ (0.1%)

డి) సిక్కులు:

- ⇒ సిక్కు జనాభా అధికంగా గల రాష్ట్రం : పంజాబ్
- ⇒ సిక్కు జనాభా శాతం అధికంగా గల రాష్ట్రం : పంజాబ్
- ⇒ పంజాబ్, హర్యానాలో సిక్కులు మెజార్టీ ప్రజలు.

ఇ) బౌద్ధులు:

- ⇒ జనాభా అధికంగా గల రాష్ట్రం : మహారాష్ట్ర
 తక్కువగా గల రాష్ట్రం : గోవా
- ⇒ బౌద్ధ జనాభా శాతం అధికంగా గల రాష్ట్రం : సిక్కిం

ఎఫ్) జైనులు:

- ⇒ జనాభా అధికంగా గల రాష్ట్రం : మహారాష్ట్ర
- ⇒ జనాభా శాతం అధికంగా గల రాష్ట్రం : మహారాష్ట్ర
 అంటే జైనులు జనాభా శాతంలోనూ, సంఖ్యలోనూ మహారాష్ట్రదే ప్రథమ స్థానం.

NOTE: బౌద్ధులు, జైనులు దేశంలో ఏ రాష్ట్రంలోనూ మెజార్టీలు కారు.

SC జనాభా:

- ⇒ CENSUS – 2001: SC జనాభా : 16.6 కోట్లు (దేశ జనాభాలో 16.2 శాతం)
- SCలు లేని రాష్ట్రం : నాగాలాండ్
- SCలు లేని కేంద్రపాలిత ప్రాంతాలు : లక్షదీవులు, అండమాన్ & నికోబార్ దీవులు.

ఎ) SC జనసంఖ్య:

- SC జనాభా అధికం గల రాష్ట్రం : యు.పి. (3.51కోట్లు)
- తక్కువ గల రాష్ట్రం : మిజోరాం (272 మంది)
- SC జనాభా అధికంగా గల కేంద్రపాలిత ప్రాంతం: ఢిల్లీ
- తక్కువ గల కేంద్రపాలిత ప్రాంతం : దాద్రానగర్ హవేలీ

బి) SC జనాభా శాతం:

- SC జనాభా శాతం అధికంగా గల రాష్ట్రం : పంజాబ్ (28.9%)
- తక్కువగా గల రాష్ట్రం : మిజోరాం

SC జనాభా శాతం అధికం గల కేంద్రపాలిత ప్రాంతం: చండీఘర్
 తక్కువ గల కేంద్రపాలిత ప్రాంతం : దాద్రానగర్ హవేలీ

ST జనాభా:

⇒ CENSUS – 2001: ST జనాభా 8.4 కోట్లు (దేశ జనాభాలో 8.2%)
 STలు లేని రాష్ట్రం : పంజాబ్, హర్యానా
 STలు లేని కేంద్రపాలిత ప్రాంతం : చండీఘర్, ఢిల్లీ, పాండిచ్చేరి
 మిజోరాం, లక్షదీవులలో 94% పైనే STలు కలరు.

ఎ) ST జనసంఖ్య:

ST జనాభా అధికం గల రాష్ట్రం : మధ్య ప్రదేశ్
 తక్కువ గల రాష్ట్రం : గోవా
 ST జనాభా అధికం గల కేంద్రపాలిత ప్రాంతం : దాద్రానగర్ హవేలీ
 తక్కువ గల కేంద్రపాలిత ప్రాంతం : డామన్ - డయ్యూ

బి) ST జనాభా శాతం:

ST జనాభా శాతం అధికం గల రాష్ట్రం : మిజోరాం (94.5%)
 తక్కువ గల రాష్ట్రం : ఉత్తర ప్రదేశ్ (0.1%)
 ST జనాభా శాతం అధికం గల కేంద్రపాలిత ప్రాంతం: లక్షదీవులు
 తక్కువ గల కేంద్రపాలిత ప్రాంతం : అండమాన్ నికోబార్ దీవులు

ఆంధ్రప్రదేశ్ జనాభా

⇒ జనాభా

- ★ 7.62 కోట్ల జనాభాతో A.P. దేశ జనాభాలో 7.4% వాటా కలిగి వుంది. (2001 నాటికి)
- ★ అధిక జనాభాగల రాష్ట్రాల్లో A.P. 5వ స్థానంలో ఉంది.
- ★ భౌగోళికంగా చూస్తే దేశ విస్తీర్ణంలో 8.4% వాటాతో 4వ స్థానంలో ఉంది.
- ★ A.P. జనాభా:
 - పురుషులు → 3.85కోట్లు
 - స్త్రీలు → 3.76 కోట్లు
 - మొత్తం జనాభా → 7.62 కోట్లు

సంవత్సరం	జనాభా	జనాభా వృద్ధిరేటు
1901	1.9కోట్లు	-
1951	3.1కోట్లు	15.02%
1991	6.65కోట్లు	24.20%
2001	7.62కోట్లు	14.59% (13.86%)
2011(P)	8.46 కోట్లు	11.10

- ★ 1901 నుండి 2001 నాటికి రాష్ట్ర జనాభా 4 రెట్లు పెరిగింది. (భారత జనాభా 4 రెట్లు కంటే కొంచెం ఎక్కువగా పెరిగింది)
- ★ రాష్ట్రంలోనూ మొదటి 50సం॥ల జనాభా పెరుగుదల కంటే తర్వాత 50సం॥లోని జనాభా పెరుగుదల అధికం.
- ★ ప్రాంతాల వారీగా;

Census 2001

1. కోస్తా (41.60%)
2. తెలంగాణ (40.66%)
3. రాయలసీమ (17.73%)

Census 2011(P)

1. తెలంగాణ (41.68%)
2. కోస్తా (40.38%)
3. రాయలసీమ (17.93%)

- ★ జిల్లాలవారీగా పరిశీలిస్తే;

అధిక జనాభా:

Census 2001

1. తూర్పు గోదావరి (49 లక్షలు)
2. గుంటూరు (44 లక్షలు)
3. కృష్ణా (41 లక్షలు)

Census 2011(P)

1. రంగారెడ్డి (52.9 లక్షలు)
2. తూర్పు గోదావరి (51.5 లక్షలు)
3. గుంటూరు (48.89 లక్షలు)

	Census 2001	Census 2011(P)
తక్కువ జనాభా:	1. విజయనగరం (22.4 లక్షలు)	1. విజయనగరం (23.42 లక్షలు)
	2. నిజామాబాద్ (23.4 లక్షలు)	2. నిజామాబాద్ (25.5 లక్షలు)
	3. ఆదిలాబాద్ (24.8 లక్షలు)	3. శ్రీకాకుళం (26.99 లక్షలు)

జనాభా వృద్ధిరేటు:

- ⇒ రాష్ట్రంలో అత్యధిక జనాభా వృద్ధిరేటు (24.20 శాతం) 1991లో నమోదు అయింది. (దేశంలో 1971లో 24.8%)
- ⇒ రాష్ట్రంలో 1991తో పోలిస్తే 2001లో జనాభా పెరుగుదల రేటు గణనీయంగా (సుమారు 40%) తగ్గింది.
- ⇒ 2001, రాష్ట్ర జనాభా వృద్ధిరేటు: 13.86% (ఆర్థిక సర్వే ప్రకారం 14.59%)
జాతీయ వృద్ధిరేటు (21.54%) కంటే రాష్ట్ర వృద్ధిరేటు తక్కువగా ఉంది.
- ⇒ దేశ, రాష్ట్ర జనాభా వృద్ధిరేటు:

	Census 2001	Census 2011(P)
దేశ వార్షిక వృద్ధిరేటు →	1.95%	1.64%
రాష్ట్ర వార్షిక వృద్ధిరేటు →	1.3%	1%

- ⇒ ప్రాంతాల వారీగా; (వృద్ధిరేటు) 1. తెలంగాణ (అత్యధికం), 2. రాయలసీమ, 3. కోస్తా (అత్యల్పం)

NOTE: హైదరాబాద్, రంగారెడ్డి, మెదక్ జిల్లాలు పారిశ్రామికంగా, వైజ్ఞానికంగా అభివృద్ధి చెందుతూ రావడం వల్ల తెలంగాణలో అధికజనాభా వృద్ధిరేటు నమోదు అవుతున్నది.

- ⇒ జిల్లాల వారీగా వృద్ధిరేటు;

	Census 2001	Census 2011(P)
అధికం:	1. రంగారెడ్డి (40%)	1. రంగారెడ్డి (48.15%)
	2. హైదరాబాద్ (21.7%)	2. మహబూబ్ నగర్ (17.5%)
తక్కువ:	1. విజయనగరం (6.55%)	1. పశ్చిమగోదావరి (3.45%)
	2. తూర్పు గోదావరి (7.93%)	2. విజయనగరం (4.16%)

- ⇒ రాష్ట్రంలో పురుషుల జనాభా వృద్ధిరేటు కంటే, స్త్రీల జనాభా వృద్ధిరేటు అధికంగా ఉన్నది.

NOTE: సాధారణంగా స్త్రీ అక్షరాస్యత అధికంగాను, శిశుమరణరేటు తక్కువగాను ఉన్న జిల్లాల్లో / రాష్ట్రాల్లో జనాభా పెరుగుదలరేటు తక్కువగా ఉంటుంది. కానీ ఈ రెండు పరిస్థితులు ఎ.పి.లో లేకుండానే జనాభా పెరుగుదల రేటు తక్కువగా ఉంది. అనగా సాంప్రదాయ జనాభా సిద్ధాంతం A.P..కి వర్తించదు.

జనసాంద్రత:

- ⇒ మొదటి నుండి జాతీయ జనసాంద్రత కంటే రాష్ట్ర జనసాంద్రత తక్కువగానే ఉంటూ వచ్చింది.

	భారత్	ఎ.పి.
1951	117	113
1991	273	242
2001	324	277
2011	382	308

- ⇒ ఈ 50 సం||ల కాలంలో భారత్ లో పెరిగిన జనసాంద్రత కంటే రాష్ట్రంలో పెరిగిన జనసాంద్రత తక్కువగా ఉంది.

- ⇒ దేశ, రాష్ట్ర జనసాంద్రతలు:

	Census 2001	Census 2011(P)
భారత జనసాంద్రత →	324 కాగా	(382)
ఎ.పి. జనసాంద్రత →	275 మాత్రమే (Survey ప్రకారం 277)	(308)

- ⇒ ప్రాంతాలవారీగా చూస్తే;

అధిక జనసాంద్రత: 1. కోస్తా, 2. తెలంగాణ, 3. రాయలసీమ

- ⇒ జిల్లాలవారీగా పరిశీలిస్తే;

	Census 2001	Census 2011(P)
అధిక జనసాంద్రత:	1. హైదరాబాద్ (17649)	1. హైదరాబాద్ (18,480)
	2. పశ్చిమ గోదావరి (491)	2. రంగారెడ్డి (707)

అల్ప జనసాంద్రత:

1. ఆదిలాబాద్ (154)
2. ఖమ్మం (161)

1. ఆదిలాబాద్ (170)
2. ఖమ్మం (175)

Sex Ratio:

- ⇒ మొదటి నుంచి భారత Sex Ratio కంటే రాష్ట్ర Sex Ratio స్త్రీలకు అనుకూలంగా ఉంటూ వచ్చింది.
- ⇒ 2001 నాటికి జాతీయ Sex Ratio కంటే రాష్ట్ర Sex Ratio అధికంగా ఉంది.

	Census 2001	Census 2011(P)
జాతీయ Sex Ratio →	933	940 (7 పెరిగింది)
రాష్ట్ర Sex Ratio →	978	992 (14 పెరిగింది)

రాష్ట్రంలో ప్రస్తుత Sex Ratio 1951నాటి Sex Ratio కంటే ఎక్కువగా ఉండటం చెప్పుకోదగ్గ అంశం.

- ⇒ ప్రాంతాలవారీగా చూస్తే; (2001 నాటికి)
అధిక Sex Ratio: 1. కోస్తా, 2. తెలంగాణ, 3. రాయలసీమ
- ⇒ జిల్లాలవారీగా పరిశీలిస్తే;

	Census 2001	Census 2011(P)
అధిక Sex Ratio:	1. నిజామాబాద్ (1017) 2. శ్రీకాకుళం (1014) 3. విజయనగరం (1009)	1. నిజామాబాద్ (1038) 2. విజయనగరం (1016) 3. శ్రీకాకుళం (1014)
తక్కువ Sex Ratio:	1. హైదరాబాద్ (933) 2. రంగారెడ్డి (944)	1. హైదరాబాద్ (943) 2. రంగారెడ్డి (955)

NOTE: 1991-2001 మధ్య రాష్ట్రంలో Sex Ratio పెరగడానికి కారణం స్త్రీ సంతానోత్పత్తి రేటు తగ్గుటయే.
Ex: 1970 → TFR → 14.6 కాగా
2001 → TFR → 1.99గా నమోదయింది.

పట్టణీకరణ:

⇒ CENSUS – 2001 ప్రకారం;

	Census 2001	Census 2011(P)
గ్రామీణ జనాభా →	5.54 కోట్లు	
పట్టణ జనాభా →	2.08 కోట్లు	
మొత్తం →	7.62 కోట్లు	
	పట్టణ	గ్రామీణ
1951	17%	83%
1991	27%	73%
2001	27.3%	72.7%
2011(P)	33.49%	66.5%

- ⇒ 2001 నాటికి రాష్ట్ర పట్టణ జనాభా శాతం:27.30% (2011లో రాష్ట్ర పట్టణీకరణ 33.49%)
జాతీయ పట్టణీకరణ (27.8%) కంటే రాష్ట్ర పట్టణీకరణ కొంచెం తక్కువ. (2011లో రాష్ట్రంలో పట్టణీకరణ ఎక్కువ)
అధిక పట్టణ జనాభా శాతం గల జిల్లా:

	Census 2001	Census 2011(P)
అధిక పట్టణ జనాభా శాతం:	1. హైదరాబాద్ (100%) 2. రంగారెడ్డి (54%)	1. హైదరాబాద్ (100%) 2. రంగారెడ్డి (70%)

	Census 2001	Census 2011(P)
తక్కువ పట్టణ జనాభా శాతం:	1. మహబూబ్ నగర్ (10.5%) 2. శ్రీకాకుళం (10.9%)	1. మహబూబ్ నగర్ (15%) 2. శ్రీకాకుళం (16%)

NOTE: ఎ.పి.లో అత్యంత గ్రామీణీకరణ గల జిల్లా: మహబూబ్ నగర్.

ఎ) పట్టణ జనాభా: - 2001 ప్రకారం

అధికంగా గల జిల్లా: 1. హైద్రాబాద్ (38 లక్షలు), 2. రంగారెడ్డి (19 లక్షలు), 3. విశాఖ (15 లక్షలు)

తక్కువగా గల జిల్లా: 1. శ్రీకాకుళం (2.78 లక్షలు), 2. మహబూబ్ నగర్ (3.71 లక్షలు)

NOTE: హైద్రాబాద్ జిల్లా జనాభా 38 లక్షలు అయినప్పటికీ హైద్రాబాద్ నగర జనాభా 55 లక్షలు. కారణం హైద్రాబాద్ మెగాసిటీ హైద్రాబాద్, రంగారెడ్డి, మెదక్ జిల్లాల్లో విస్తరించుటయే.

★ రాష్ట్రంలో పట్టణ జనాభాశాతం పెరుగుతున్నప్పటికీ పట్టణ జనాభా పెరుగుదల రేటు తగ్గుతోంది (దేశంలోనూ ఇదే ధోరణి).

Ex: 1991 → పట్టణ జనాభా పెరుగుదల రేటు 43.24% కాగా
2001 → 14.63% గా నమోదయింది.

★ 2001 నాటికి రాష్ట్రంలో మెట్రోనగరాలు '3':

1. హైద్రాబాద్,
2. విశాఖ,
3. విజయవాడ

అక్షరాస్యత:

⇒ దేశ అక్షరాస్యతతో పోలిస్తే రాష్ట్ర అక్షరాస్యత మొదట్నుంచీ తక్కువగానే ఉంది.

⇒ 2001 నాటికి రాష్ట్రంలో 3.99 కోట్లమంది అక్షరాస్యులు కలరు.

⇒ వయోజన అక్షరాస్యతలో 28 రాష్ట్రాల్లో A.P. స్థానం: 22 (2011లో 24వ స్థానం)

A.P. కంటే తక్కువ అక్షరాస్యత గల రాష్ట్రాలు 6 మాత్రమే. (2011లో 4 రాష్ట్రాలు - జార్ఖండ్, రాజస్థాన్, AUP, బీహార్)

1. బీహార్, 2. జార్ఖండ్, 3. అరుణాచల్ ప్రదేశ్, 4. జమ్మూ & కాశ్మీర్, 5. ఉత్తర్ ప్రదేశ్, 6. రాజస్థాన్

A.P. కంటే తక్కువ అక్షరాస్యత గల కేంద్రపాలిత ప్రాంతం: దాద్రానగర్ హవేలి. (2011లో ఒక్కటి కూడా లేదు)

రాష్ట్రాలు, కేంద్రపాలిత ప్రాంతాలు కలిపి చూస్తే రాష్ట్ర అక్షరాస్యతా స్థానం: 28 (2011లో 31వ స్థానం)

	ఎ.పి.	పురుషులు	స్త్రీలు
1991 →	44.08	55.12	32.72
2001 →	61.11	70.85	51.17
	60.47	70.32	50.43 (ఎ.పి. ఎకనామిక్ సర్వే ప్రకారం)
2011 →	67.66	75.56	59.74

⇒ CENSUS - 2001 నాటికి రాష్ట్ర అక్షరాస్యత:	60.47%	2011లో 67.66%
పురుష అక్షరాస్యత:	70.32%	75.56%
స్త్రీ అక్షరాస్యత:	50.43%	59.74%

రాష్ట్రంలో స్త్రీ అక్షరాస్యత కంటే పురుష అక్షరాస్యత అధికంగా ఉన్నది.

⇒ 1991-2001 మధ్య దేశ అక్షరాస్యత పెరుగుదల కంటే రాష్ట్ర అక్షరాస్యత పెరుగుదల ఎక్కువగా ఉంది. అందుచే జాతీయ, రాష్ట్ర అక్షరాస్యత అంతరాలు తగ్గినవి. (2011లో జాతీయ అక్షరాస్యత రేటు పెరుగుదల ఎక్కువ ఉంది.)

⇒ రాష్ట్రంలో పురుషుల కంటే స్త్రీ అక్షరాస్యత ఎక్కువగా పెరుగుటచే స్త్రీ, పురుషుల అక్షరాస్యత అంతరాలు తగ్గినవి.

⇒ భారత్ లో స్త్రీ అక్షరాస్యత పెరుగుదల రేటు కంటే, రాష్ట్రంలో స్త్రీ అక్షరాస్యత పెరుగుదల రేటు అధికంగా ఉంది. (2011లో A.P.లో తక్కువ ఉంది.)

⇒ కోస్తాలో అధిక అక్షరాస్యత, తెలంగాణలో అల్ప అక్షరాస్యత కలదు. (2011లో తెలంగాణ ముందంజలో ఉంది.)

★ అధిక అక్షరాస్యత గల జిల్లా:

Census 2001

1. హైద్రాబాద్ (78.8%)
2. ప.గో (73.5%)

Census 2011(P)

1. హైద్రాబాద్ (80.9%)
2. రంగారెడ్డి (78%)

★ అల్ప అక్షరాస్యత:

Census 2001

1. మహబూబ్ నగర్ (44%)
2. విజయనగరం (51%)

Census 2011(P)

1. మహబూబ్ నగర్ (56%)
2. విజయనగరం (59.5%)

★ స్త్రీ అక్షరాస్యత అధికం : హైద్రాబాద్
అల్పం : మహబూబ్ నగర్

S.C. జనాభా:

- ⇒ రాష్ట్ర జనాభాలో 1.23 కోట్లు జనాభాతో ఎస్.సి.లు 16.2% జనాభాను కలిగివున్నారు.
- ⇒ అత్యధిక S.C. జనాభాశాతం గల జిల్లా: 1. నెల్లూరు (22%)
2. ప్రకాశం (21%)
- తక్కువ S.C. జనాభా శాతం గల జిల్లా: 1. విశాఖ (7.6%)
2. హైద్రాబాద్ (8%)
- ⇒ అత్యధిక S.C. జనాభా గల జిల్లా: 1. తూ.గో. (8.81లక్షలు)
2. గుంటూరు (8.18 లక్షలు)
- తక్కువ S.C. జనాభా గల జిల్లా: 1. శ్రీకాకుళం (2.29 లక్షలు)
2. విజయనగరం (2.38 లక్షలు)

S.T. జనాభా:

- ⇒ రాష్ట్రంలో S.T. జనాభా → 50.24 లక్షలు (6.6%)
- S.T. జనాభా శాతం అధికం: 1. ఖమ్మం (26%)
2. ఆదిలాబాద్ (16.7%)
- S.T. జనాభా శాతం తక్కువ: 1. హైద్రాబాద్ (0.9%)
2. కర్నూల్ (1.97%)
- S.T.లు అధికం: 1. ఖమ్మం (6.82లక్షలు)
2. విశాఖ (5.57 లక్షలు)
- S.T.లు తక్కువ: 1. హైద్రాబాద్ (34వేలు)
2. కడప (61 వేలు)

2011- జనాభా లెక్కలు

- 1865-72ల మధ్య ఇండియాలో మొదటి జనాభా లెక్కలు నిర్వహించారు. అయితే వీటిని ఏకకాలంలో నిర్వహించలేదు. First systematic census conducted all over India (non synchronous) 1865-1872
- ఏకకాలంలో జనాభా లెక్కలు 1881 నుండి నిర్వహిస్తున్నారు. (First synchronous census 1881)
- స్వాతంత్ర్యం తర్వాత Census Act 1948 ని పార్లమెంట్ ఆమోదించినది. దీనిలో Census కమీషనర్ పోస్టును రూపొందించెను.
- జనాభా లెక్కలు కేంద్రజాబితా (ఆర్టికల్ 246)కు చెందినది. (7వ షెడ్యూల్)
- Office of the registrar General and census commissioner అనేది హోంమంత్రిత్వశాఖ క్రిందకు వస్తుంది.
- Registrar General & Census commissioner of India – Dr. C. చంద్రమౌళి
- First census of Independent India 1951
- 2011 census: The 15th (since 1872), 7th since Independence.
- అభివృద్ధి చెందుతున్న దేశాలలో క్రమం తప్పకుండా 10సం||లకు ఒకసారి వంతున 15సార్లు Census నిర్వహించిన దేశం ఇండియా ఒక్కటే.

జనాభా:- 2011 జనాభా లెక్కలు రెండు దశలుగా జరిగెను.

- 2010 APRలో Housing Census ప్రారంభించగా, 2011 ఫిబ్రవరి 9 నుండి 28 మధ్య (Population Enumeration) జనాభా లెక్కల సేకరణ జరిగెను. దీనికి Reference Period - సమయం- 00.00 - మార్చి 1, 2011
- భారత జనాభా:
 - పురుషులు - 62.37 కోట్లు (51.5%)
 - స్త్రీలు - 58.64 కోట్లు (48.5%)
 - మొత్తం జనాభా - 121.02 కోట్లు (121,01,93,422)
- ప్రపంచ జనాభాలో 17.5% జనాభా ఇండియా కలిగివుంది (విస్తీర్ణంలో 2.4% భూభాగం)
- 2011 ఇండియా జనాభా, అధిక జనాభాగల 10 Countriesలో 6 దేశాల జనాభాకు సమానం. (అమెరికా, ఇండోనేషియా, బ్రెజిల్, పాక్, బంగ్లాదేశ్, జపాన్)

- Top 10 Countries జనాభా (కోట్లలో):-

1. China	-	134.01
2. India	-	121.02
3. America	-	30.87
4. Indonesia	-	23.76
5. Brezil	-	19.07
6. Pak	-	18.48
7. Bangladesh	-	16.44
8. Nizeria	-	15.83
9. Russia	-	14.04
10. Japan	-	12.81

- ప్రపంచంలో జనాభాలో అతిపెద్ద దేశం - చైనా. అతిచిన్న దేశం - వాటికన్ సిటీ.
- జనాభాలో మొదటి 10 దేశాలలో అధిక జనసాంద్రత కలిగినది - బంగ్లాదేశ్.
- మొదటి 10 దేశాలలో అధిక జనాభా వృద్ధిరేటు నైజీరియాలో (26.8%) కలదు. అల్బజనాభా వృద్ధిరేటు రష్యా (-4.29)లో గలదు.
- 2001-2011 మధ్య భారత్లో అదనంగా పెరిగిన జనాభా - 18.14 కోట్లు. (ఇది బ్రెజిల్ జనాభా కంటే కొంచెం తక్కువ)
- ప్రపంచంలో ప్రతి ఆరుగురిలో ఒకరు భారతీయుడే (Little more than one out of every six persons in the world is from India)
- 2030 నాటికి చైనా జనాభాను భారత్ అధిగమించగలదని అంచనా.
- 1950లో ప్రపంచ జనాభాలో చైనా జనాభా వాటా - 22%. ఇండియా జనాభా వాటా - 14% (14.2%)
- నేడు అవి చైనా - 19.5%, ఇండియా - 17.5%గా కలవు.
- అసగా చైనా, ఇండియాల మధ్య జనాభా అంతరం తగ్గుచుండగా ఇండియా అమెరికాల మధ్య జనాభా అంతరం పెరుగుచున్నది.
- అమెరికా జనాభాకి ఇండియా జనాభా 4 రెట్లు కలదు.
- 2011లో ఒక్క U.P. జనాభాయే బ్రెజిల్ జనాభా కంటే ఎక్కువ.
- 2011లో జనాభాలో మొదటి రెండు రాష్ట్రాలైన U.P.+ మహారాష్ట్రలు కలిపితే అమెరికా జనాభా కంటే ఎక్కువ. (జనాభాలో 3వ పెద్దదేశం)
- 2011 జనాభా లెక్కల్లో 100 మిలియన్ (10కోట్లు) జనాభా దాటిన రాష్ట్రాలు-3. 1. U.P., 2. మహారాష్ట్ర, 3. బీహార్.
- 2001తో పోలిస్తే 2011లో 7వ స్థానంలో ఉన్న మధ్యప్రదేశ్ 6వ స్థానానికి ఎగబాకింది.
- జనాభాలో పెద్ద రాష్ట్రాలు -
 1. U.P. - 19.96కోట్లు (16.49%)
 2. మహారాష్ట్ర - 11.24కోట్లు (9.29%)
 3. బీహార్ - 10.38కోట్లు (8.58%)
 4. వెస్ట్ బెంగాల్ - 9.13కోట్లు (7.55%)
 5. ఆంధ్రప్రదేశ్ - 8.47కోట్లు (7.0%)
 6. మధ్యప్రదేశ్ - 7.26కోట్లు (6%)
 7. తమిళనాడు - 7.21కోట్లు (5.96%)

NOTE: 2001 జనాభా లెక్కల్లో 7.41% కలిగిన A.P. 2011 నాటికి 7.0%కి తగ్గినది.

ప్రతి 10మందిలో 6గురు కంటే ఎక్కువగా పై 7 రాష్ట్రాలలోనే నివసిస్తున్నారు.

- అతి తక్కువ జనాభా గల రాష్ట్రం -
 1. సిక్కిం (6,07,000)
 2. మిజోరాం (10,91,000.)
- అధిక జనాభా గల కేంద్రపాలిత ప్రాంతం -
 1. ఢిల్లీ (1.67కోట్లు.)
 2. పాండిచ్చేరి (12 లక్షలు)
- అల్ప జనాభా గల కేంద్రపాలిత ప్రాంతం -
 1. లక్షదీవులు (64,000 మంది మాత్రమే.)
 2. డామన్ - డయ్యూ (2.40 లక్షలు)
- కేరళ, తమిళనాడు, కర్ణాటక, A.P.లతో కూడిన దక్షిణ భారతదేశంలో 1991 జనాభా లెక్కల్లో దేశజనాభాలో 22.5% వాటను కలిగి వుండేవి. 2011 నాటికి వీటి శాతము 20.8%కి తగ్గినది.

- ఆర్థిక వ్యవస్థకు ఈ తగ్గుదల మంచి పరిణామమే అయినప్పటికీ పార్లమెంటరీ ప్రజాస్వామ్య వ్యవస్థలో దక్షిణాది వారి ప్రాతినిధ్యం తగ్గిపోయే ప్రమాదముంది.

జనాభా వృద్ధిరేటు

సం॥	జనాభా(కోట్లు)	పెరిగిన జనాభా	దశాబ్ద వృద్ధిరేటు	వార్షిక వృద్ధిరేటు
2001	102.87	18.23	21.54%	1.97%
2011	121.02	18.14	17.64%	1.64%

- 1921 తరువాత 2011 జనాభా లెక్కల్లో మాత్రమే ముందు సం॥ జనాభా లెక్కలతో పోలిస్తే అదనంగా పెరిగిన జనాభా తగ్గినది. అనగా 1991-2001 మధ్య 18.23కోట్లు అదనంగా పెరగగా 2001-2011 మధ్య 18.14కోట్లు పెరిగెను. సుమారు 8 లక్షల జనాభా తగ్గెను.

- 2011 జనాభా లెక్కల్లో అధిక జనాభా వృద్ధిరేటుగల రాష్ట్రాలు:-

1. మేఘాలయ - 27.82%
2. అరుణాచల్ ప్రదేశ్ - 25.92%
3. బీహార్ - 25.07
4. జమ్ము కాశ్మీర్ - 23.71

NOTE: పెద్ద రాష్ట్రాలలో బీహార్‌లో అతి వేగంగా జనాభా పెరుగుదల రేటు నమోదయింది.

- తక్కువ వృద్ధిరేటు గల రాష్ట్రాలు-1. నాగాలాండ్ (-0.47%), 2. కేరళ (4.86%), 3. గోవా (8.15%), 4. ఎ.పి. (11.11%)
- అధిక జనాభా వృద్ధిరేటుగల కేంద్రపాలిత ప్రాంతాలు- 1. దాద్రానగర్ హవేలీ (55.5%), 2. దామన్-డయ్యూ (53.5%)
- తక్కువ వృద్ధిరేటు గల కేంద్రపాలిత ప్రాంతాలు - 1. లక్షదీవులు (6.23%), 2. అండమాన్ నికోబార్ దీవులు(6.68%)

NOTE: దక్షిణభారత సరిహద్దులు దాటి తక్కువ వృద్ధిరేటు ఈ జనాభా లెక్కల్లో నమోదయింది.

జనసాంద్రత

సం॥	జనసాంద్రత
1991	267
2001	325
2011	382

- 2001తో పోలిస్తే 2011లో చు॥కి॥మీ కు పెరిగిన జనసంఖ్య 58 నుంచి 57 తగ్గెను.
- 2011లో భారత జనసాంద్రత - 382.
- అధిక జనసాంద్రత గల రాష్ట్రం -

1. బీహార్ - 1102 (గతంలో వెస్ట్ బెంగాల్),
2. వెస్ట్ బెంగాల్ - 1029,
3. కేరళ - 859,
4. U.P. - 828,
20. A.P. - 308 (U.T.లు తీసివేస్తే - 14వది, U.T.లతో కలిపి - 20వది)

- తక్కువ జనసాంద్రత గల రాష్ట్రం -

 1. అరుణాచల్ ప్రదేశ్ (17)
 2. మిజోరాం (52).

- ఎక్కువ జనసాంద్రత గల U.T. -

 1. ఢిల్లీ (11.297)
 2. ఛండీగఢ్ (9252)

- తక్కువ జనసాంద్రత గల U.T. -

 1. అండమాన్ - నికోబార్ దీవులు (46).

- ప్రాంతాల వారీగా చూస్తే అధిక జనసాంద్రత తూర్పుభారత దేశంలో కలదు (625)
అల్ప జనసాంద్రత ఈశాన్య భారతదేశంలో కలదు (176)

SEX – RATIO:

- ప్రపంచ Sex-Ratio ని పరిశీలిస్తే 2001-11 మధ్య తగ్గుచున్న ధోరణి కనిపిస్తుంది.
 - రష్యా - 1167 (అత్యధికం)
 - జపాన్ - 1055
 - అమెరికా - 1025
- ప్రపంచ సగటు - 984 మంది (2001లో 986)

India Sex-Ratio

సం॥	Sex-Ratio	Child Sex-Ratio
1901	972	
1951	946	
1991	927	945
2001	933	927
2011	940	914

- ఇండియాలో 1991నుండి Sex-Ratio మెరుగుపడడం (పెరగడం) శుభపరిణామం.
- 1991 నుంచి ఇది 927, 933, 940గా పెరుగుతూ వచ్చిన అయితే ప్రపంచంలోని అనేక ఇతర దేశాలతో పోలిస్తే ఇది తక్కువగానే వుంది. భారత పొరుగుదేశాలు మయన్మార్, శ్రీలంక, నెపాల్, పాకిస్తాన్, బంగ్లాదేశ్ లలో Sex-Ratio ఎక్కువుంది.
- అత్యధిక Sex-Ratio గల రాష్ట్రం -
 1. కేరళ (1084)
 2. తమిళనాడు (995)
 3. A.P. (992)
 4. ఛత్తీస్ గఢ్ (991).
- తక్కువ Sex-Ratio గల రాష్ట్రం -
 1. హర్యానా (877)
 2. జమ్మూ & కాశ్మీర్ (883)
- అధిక Sex-Ratio గల U.T. - పాండిచ్చేరి (1038) 35 తీసుకుంటే 2వ స్థానం
- తక్కువ Sex-Ratio గల U.T. - డామన్-డయ్యూ (618) (35వ స్థానం)
- Sex Ratio లో A.P. 4వ స్థానం (ఒక్క రాష్ట్రాల్లో తీసుకుంటే 3వ స్థానం)

Child Sex-Ratio:-

- 0-6 మధ్య వయస్సుగల పిల్లలలో సెక్స్ రేషియో పరిశీలిస్తే ఇండియాలో స్వాతంత్ర్యం వచ్చినప్పటి నుండి తగ్గుతూ వస్తుంది. ఇది ఎక్కువగా ఆందోళన కలిగించే అంశము.
- 1991లో 945గా వున్న చైల్డ్ సెక్స్ రేషియో, 2001 నాటికి 927కి, 2011 నాటికి 914కి తగ్గెను.
- 11వ ప్రణాళికలో చైల్డ్ సెక్స్ రేషియోని 935కు, 12వ ప్రణాళిక చివరినాటికి 950కి చేర్చాలని లక్ష్యము. అయితే ఇండియాలో 2011 నాటికి ఇది పెరగక పోగా తగ్గినది. దీనికి ప్రధాన కారణము - గర్భంలో వున్నప్పుడే ఆడశిశువులను గుర్తించి భ్రూణ హత్యలకు పాల్పడుతున్నారు.
- అత్యధిక చైల్డ్ సెక్స్ రేషియో గల రాష్ట్రము -
 1. మిజోరాం (971), 2. మేఘాలయ (970)
- అతి తక్కువ చైల్డ్ సెక్స్ రేషియో గల రాష్ట్రము -
 1. హర్యానా (830), 2. పంజాబ్ (846).
- అత్యధిక చైల్డ్ సెక్స్ రేషియో గల యు.టి. - అండమాన్-నికోబార్ దీవులు (966)
- అతి తక్కువ చైల్డ్ సెక్స్ రేషియో గల యు.టి. - న్యూ ఢిల్లీ (866)
- హిమాచల్ ప్రదేశ్ లోని లాహుల్ & స్పిటీ జిల్లాలో అత్యధిక చైల్డ్ సెక్స్ రేషియో (1013) గలదు.
- హర్యానాలోని జజ్జర్ లో చైల్డ్ సెక్స్ రేషియో 774 మాత్రమే కలదు.
- భ్రూణహత్యలు నిరోధించేందుకు కేంద్రప్రభుత్వం Pre Natal Diagnostic Technique (PNDT) & Prevention of Misuse Act, 1994లో తీసుకు వచ్చింది. దీనిని 2003లో సవరించి మరింత శక్తివంతం చేసెను.

Literacy:-

- Crude literacy Rate = $\frac{\text{Number of literate persons}}{\text{Total Population}} \times 100$
- Effective literacy Rate = $\frac{\text{Number of literate persons aged 7 \& above}}{\text{Population aged 7 \& above}} \times 100$

- 2011 నాటి భారత జనాభా - 121.02కోట్లు
- 7సం॥పైన వున్న జనాభా - 105.14కోట్లు
- 0-6 మధ్య వున్న జనాభా - 15.88కోట్లు. (అక్షరాస్యత గణనలో 7సం॥ పైన వున్నవారినే తీసుకుంటారు.)
- అక్షరాస్యుల సంఖ్య - 77.84కోట్లు (74%)
- నిరక్షరాస్యుల సంఖ్య - 27.29కోట్లు (26%)
- మొత్తం - 105.14**
- భారత అక్షరాస్యత - 74.04% (3/4వ వంతు)
- పురుష అక్షరాస్యత - 82.14% (4/5వ వంతు)
- స్త్రీ అక్షరాస్యత - 65.46% (2/3వ వంతు)
- స్వాతంత్ర్యం వచ్చిన తరువాత నిర్వహించిన మొదటి Census లో 18% మాత్రమే అక్షరాస్యులు కాగా 2011 నాటికి 74%కి పెరిగెను.
- నిరక్షరాస్యుల సంఖ్య కూడా గణనీయంగా తగ్గెను (3 కోట్లు)
- ముఖ్యంగా స్త్రీ అక్షరాస్యతలో 1951లో ప్రతి 10 మంది మహిళలకు 1 కంటే తక్కువ మంది అక్షరాస్యులు కాగా నేడు ప్రతి ముగ్గురు మహిళలలో ఇద్దరు అక్షరాస్యులుగా నమోదయ్యెను.
- స్త్రీ, పురుష అక్షరాస్యత అంతరము గణనీయంగా తగ్గి స్వాతంత్ర్యం తర్వాత జనాభా లెక్కల్లో అతి తక్కువ అక్షరాస్యత అంతరము నమోదైంది.

సం॥	అక్షరాస్యత	పురుషులు	స్త్రీలు	పురుష/స్త్రీ అంతరము
1991	52.21	64.13	39.29	24.84
2001	64.83	75.26	53.67	21.59
2011	74.04	82.14	65.46	16.68
పెరిగిన పాయింట్లు	9.21	6.88	11.79	

- 2011లో పురుష అక్షరాస్యత కంటే స్త్రీ అక్షరాస్యత ఎక్కువగా పెరిగింది. ఫలితంగా స్త్రీ, పురుష అక్షరాస్యత అంతరము తగ్గింది.
- ప్రణాళికా సంఘం నిర్దేశించిన 11వ ప్రణాళికా లక్ష్యం 85% అక్షరాస్యత సాధనలో భారత్ ఇంకా దూరంగానే వుంది.
- ప్రణాళికా సంఘం నిర్దేశించిన 85% అక్షరాస్యత 10 ప్రాంతాలు (రాష్ట్రాలు, యు.టి.లు) సాధించాయి.
- అత్యధిక అక్షరాస్యత గల రాష్ట్రం -
 1. కేరళ (93.91%),
 2. మిజోరాం (91.58%)
 3. త్రిపుర (87.75%.)
- అతి తక్కువ అక్షరాస్యత గల రాష్ట్రం -
 1. బీహార్ (63.82%) (35వ స్థానం),
 2. అరుణాచల్ ప్రదేశ్ (66.95) (34),
 3. రాజస్థాన్ (67.06) (33),
 4. జార్ఖండ్ (67.63) (32),
 5. ఆంధ్రప్రదేశ్ (67.66) (31)
- ఎక్కువ అక్షరాస్యత గల U.T. -
 1. లక్షదీవులు (92.82%),
 2. దామన్ డయ్యూ (87.7%)
- తక్కువ అక్షరాస్యత గల U.T. -
 1. దాద్రానగర్ హవేలీ (77.65%)
- అధిక మహిళా అక్షరాస్యత గల రాష్ట్రం - కేరళ (91.98%)
- తక్కువ మహిళా అక్షరాస్యత గల రాష్ట్రం - రాజస్థాన్ (52.66%)
- మహిళా అక్షరాస్యతలో ఎ.పి. స్థానం - 29. (59.74%)
- పురుష అక్షరాస్యతలో మొదటి స్థానం - లక్షదీవులు (96.11%), రెండవ స్థానం - కేరళ (96.02%)

NOTE: రాష్ట్రాలలో చూస్తే కేరళయే పురుష అక్షరాస్యతలో మొదటి స్థానం.

- తక్కువ పురుష అక్షరాస్యత గల రాష్ట్రం - బీహార్ (73.39%)
- 2011లో మహిళా అక్షరాస్యత ఎక్కువగా పెరగడానికి 2001-02లో ప్రవేశపెట్టిన సర్వశిక్ష అభియాన్ కూడా కొంతవరకు కారణమయింది.

- EAG రాష్ట్రాలు (Empowered Action Group) తో పోలిస్తే Non EAG రాష్ట్రాలలోనే అక్షరాస్యత అధికం.

Child Population:- (0-6Yrs)

- 2001లో Child Population 16.38కోట్లు (మొత్తం జనాభాలో 15.9%)
- 2011లో 15.88కోట్లు (13.1%)
- 2011లో పిల్లల సంఖ్యలోనూ, శాతములోనూ తగ్గుదల కనిపించింది.
- 2011లో గల భారత Child Population 8వ పెద్ద దేశమైన నైజీరియా కంటే కొంచెం ఎక్కువ.
- అత్యధిక Child Population గల రాష్ట్రం - 1. ఉత్తర్ ప్రదేశ్ (29.7మిలియన్లు), 2. బీహార్ (18.6 మిలియన్).
- ఉత్తర్ ప్రదేశ్, బీహార్, మహారాష్ట్ర, మధ్యప్రదేశ్, రాజస్థాన్ రాష్ట్రాలలోనే 52% పిల్లల జనాభా కేంద్రీకృతమైనది.
- 2011లో J & K మినహా అన్ని రాష్ట్రాలలోనూ పిల్లల జనాభా శాతం పెరుగుదల తగ్గినది.
- 2001లో ప్రతి మహిళకు 3.1 మంది పిల్లలు జన్మించగా 2011కు 2.7కు తగ్గిపోయింది.
- 2011 **Census Slogan – "Our Census – Our Future".**
- అత్యధిక జనాభా గల జిల్లా - ధానే (మహారాష్ట్ర) - 1,10,00,000.
- తక్కువ జనాభా గల జిల్లా - డిబాంగ్ వాలీ (అరుణాచల్ ప్రదేశ్) - 7,900
- ఎక్కువ జనాభా వృద్ధిరేటు గల జిల్లా - కురుంగ్ కుమే (అరుణాచల్ ప్రదేశ్) → 111%
- తక్కువ జనాభా వృద్ధిరేటు గల జిల్లా - లాంగ్ లెంగ్ (నాగాలాండ్) → (-58%)
- అత్యధిక అక్షరాస్యత గల జిల్లా - సెర్చిప్ (మిజోరాం) 98.76%
- తక్కువ అక్షరాస్యత గల జిల్లా - ఆలీరాజ్ పూర్ (M.P.) - 37%
- అత్యధిక జనసాంద్రత గల జిల్లా - నార్త్ ఈస్ట్ ఢిల్లీ 37,346
- అతి తక్కువ జనసాంద్రత గల జిల్లా - డిబాంగ్ వాలీ - చ||కి||మీ||కు ఒకరు.
- 0-6సం|| మధ్య జనాభా ఎక్కువగా గల జిల్లా - కువ్వారా (జె & కె) - 22.5%
- 0-6సం|| మధ్య జనాభా తక్కువగా గల జిల్లా - కోల్ కత్తా (వె.బెంగాల్) - 6.69%
- 2011 Census ని మార్చి 31న కేంద్ర హోంశాఖ కార్యదర్శి గోపాల్ కృష్ణ పిళ్ళై, జాతీయ జనాభా లెక్కల రిజిస్ట్రార్ మరియు జనాభా లెక్కల కమీషనర్ సి. చంద్రమౌళి విడుదల చేశారు. దీనికి అయిన వ్యయం - 22,000 మిలియన్స్ (2,200కోట్లు)
- Cost per Person – Rs. 18.19ps
- జనాభాను నిర్వహించిన వారి సంఖ్య - 2.7 మిలియన్.
- షెడ్యూల్స్ ప్రకటించిన భాషలు - 16 భాషల్లో Census ప్రకటించారు.
- Training Manuals Prepare చేసిన భాషలు - 18.
- రాష్ట్రాలు, కేంద్రపాలిత ప్రాంతాలు - 35.
- జిల్లాలు - 640; ఉపజిల్లాలు - 5,924
- పట్టణాలు - 7,936; గ్రామాలు - 6.41లక్షలు.

A.P. జనాభా:

- రాష్ట్ర జనాభా లెక్కల సేకరణ గణాంకాలను క్రోడీకరించి ప్రాథమిక వివరాలను రాష్ట్ర సంచాలకురాలు - వై.వి. అనురాధ - మార్చి 31న ప్రకటించెను.
- రాష్ట్రములో జనాభా లెక్కల సేకరణకు కేంద్రం చేసిన ఖర్చు - 154.93కోట్లు.
- రాష్ట్రములో పురుష జనాభా - 4.25కోట్లు (50.23%)
 - స్త్రీ జనాభా - 4.21 కోట్లు (49.76%)
 - మొత్తం - 8.46కోట్లు (100%)

NOTE: దేశంలో పురుషుల శాతం 51.5% కాగా రాష్ట్రంలో పురుషుల శాతం 50.23%. దేశంలో కంటే రాష్ట్రంలోనే వీరు తక్కువగా ఉన్నారు. అందుచే సెక్స్ రేషియో రాష్ట్రంలోనే స్త్రీకి అనుకూలంగా ఉన్నది.

- 2001-11 మధ్య రాష్ట్రంలో పెరిగిన జనాభా కేవలము 84 లక్షలు మాత్రమే.

- అత్యధిక జనాభా గల జిల్లా - 1. రంగారెడ్డి జిల్లా (52.96లక్షలు)
2. ఈస్ట్ గోదావరి (51.51లక్షలు)
3. గుంటూరు (48.89లక్షలు)
- తక్కువ జనాభా గల జిల్లా - 1. విజయనగరం (23.42లక్షలు) (రంగారెడ్డి జిల్లాలో సగం కంటే తక్కువ),
2. నిజామాబాద్ (25.52లక్షలు)
3. శ్రీకాకుళం (26.99 లక్షలు)

జనాభా వృద్ధిరేటు

- 2001లో రాష్ట్ర జనాభా వృద్ధిరేటు: 14.59%
- 2011లో రాష్ట్ర జనాభా వృద్ధిరేటు: 11.1%
- అత్యధిక వృద్ధిరేటు గల జిల్లా - 1. రంగారెడ్డి జిల్లా (48.15%)
2. మహబూబ్ నగర్ జిల్లా (17.05%),
3. కర్నూల్ (14.05%)
- తక్కువ వృద్ధిరేటు గల జిల్లా - 1. వెస్ట్ గోదావరి (3.45%)
2. విజయనగరం (4.16%),
3. హైదరాబాద్ రెవిన్యూ జిల్లా (4.71%)

NOTE: రాష్ట్ర రాజధాని చుట్టు పక్కల నివసించే వారి సంఖ్య గణనీయంగా పెరగడంతో రంగారెడ్డి జిల్లాలో అధికవృద్ధిరేటు కనిపిస్తుంది. రియల్ ఎస్టేట్ దీనికి ప్రధానంగా దోహదపడింది.

- జనాభా వృద్ధిరేటు రాష్ట్ర సగటు కన్నా 16 జిల్లాలలో తక్కువగా వుండడం గమనార్హం.
- ఉత్తరాంధ్రలో రాష్ట్ర సగటు వృద్ధిరేటు కంటే ఎక్కువ వృద్ధి విశాఖలోనూ, దక్షిణాంధ్రలో నెల్లూరులోనూ నమోదైంది. ఈ రెండూ పారిశ్రామికంగా వృద్ధి చెందడమే కారణం.

జనసాంద్రత

- 2001 రాష్ట్ర జన సాంద్రత - 277,
2011 రాష్ట్ర జన సాంద్రత - 308.
- అత్యధిక జనసాంద్రత గల జిల్లా - 1. హైదరాబాద్ (18,480)
2. రంగారెడ్డి జిల్లా (707)
3. కృష్ణా (519)
- తక్కువ జనసాంద్రత గల జిల్లా - 1. ఆదిలాబాద్ (170)
2. ఖమ్మం (175)
- తెలంగాణలో అధిక జనసాంద్రత కలదు.

అక్షరాస్యత

సం॥	మొత్తం	పురుషులు	స్త్రీలు
2001	60.47%	70.32%	50.43%
2011	67.66%	75.56%	59.74%
పెరిగిన పాయింట్లు	7.2	5.2	9.3

- రాష్ట్రంలో కూడా పురుష అక్షరాస్యత కంటే స్త్రీ అక్షరాస్యత పెరిగింది. ఫలితంగా స్త్రీ, పురుష అక్షరాస్యత అంతరము తగ్గింది. అయితే 2001-11 మధ్య దేశంలో పెరిగిన అక్షరాస్యత 9.2% కాగా రాష్ట్రంలో 7.2% మాత్రమే. ఫలితంగా 2011 లెక్కల్లో 2001తో పోలిస్తే జాతీయ రాష్ట్ర అక్షరాస్యతా అంతరము పెరిగింది.
- అత్యధిక అక్షరాస్యత గల జిల్లా - 1. హైదరాబాద్ (80.96%)
2. రంగారెడ్డి జిల్లా (78.05%)
3. కృష్ణా (74.37%)
- తక్కువ అక్షరాస్యత గల జిల్లా - 1. మహబూబ్ నగర్ (56.06%)
2. విజయనగరం (59.49%)

- 10% కన్నా అధికంగా అక్షరాస్యత పెరిగిన జిల్లాలు తెలంగాణాలో ఉన్నవి.
- అక్షరాస్యతలో తెలంగాణ ముందంజలో వుంది.
- వెస్ట్ గోదావరి జిల్లాలో అక్షరాస్యత వృద్ధిరేటు చాలా తక్కువగా నమోదయింది.

SEX-RATIO:

- 2001లో రాష్ట్ర సెక్స్ రేషియో - 978
- 2011లో రాష్ట్ర సెక్స్ రేషియో - 992.
- ఇండియాలో కంటే రాష్ట్రంలోనే సెక్స్ రేషియో ఎక్కువగా (14) పెరిగెను.
- రాష్ట్రంలో 11 జిల్లాలలో పురుషుల కంటే స్త్రీలు ఎక్కువగా వున్నారు.
- అత్యధిక సెక్స్ రేషియో గల జిల్లా - 1. నిజామాబాద్ (1038) 2. విజయనగరం (1016), 3. శ్రీకాకుళం (1014)
- ఖమ్మం, కరీంనగర్, ఈస్ట్ గోదావరి, వెస్ట్ గోదావరి, విశాఖ, ఆదిలాబాద్, గుంటూర్, చిత్తూర్లలో కూడా 1000 కంటే ఎక్కువ మంది స్త్రీలు కలరు.
- తక్కువ సెక్స్ రేషియో గల జిల్లా - 1. హైదరాబాద్ (943), 2. రంగారెడ్డి జిల్లా (955)

CHILD POPULATION:

- 2001 రాష్ట్ర జనాభాలో 0-6 వయస్సు మధ్య గల పిల్లల జనాభా 13.35%, 2011 నాటికి 10.21%నికి తగ్గెను.
- 2011లో బాలరలో 10.46% దీనికి దిగువన, బాలికలలో 9.95% కలరు.
- వీరిద్దరిలో మగపిల్లల కంటే ఆడపిల్లలలో ఎక్కువ తగ్గదల కనపడింది.
- కరీంనగర్లో పిల్లల శాతం 13.34% నుండి 8.57%కు దిగజారింది.

జనాభా పెరుగుదలకు కారణాలు:

1. అల్ప మరణరేటు:

⇒ 1950-51లో 27.4గా వున్న మరణరేటు 2009 నాటికి 7.3కి తగ్గింది. అనగా మరణరేటు వేగంగా తగ్గింది.

⇒ మరణరేటు తగ్గడానికి కారణాలు:

- ★ కరువుకాటకాల నివారణ (జీన్ డ్రీజ్ ఇది ప్రధానకారణం అన్నాడు)
- ★ వైద్యసదుపాయాలు విస్తరించబడి, అంటువ్యాధులు నివారించబడటం.
Ex: భారత్ లో మశూచీ వంటి వ్యాధిని పూర్తిగా నిర్మూలించడం.
- ★ తలసరి ఆదాయం, ప్రజల జీవన ప్రమాణం పెరగడం
- ★ సురక్షిత మంచినీటి లభ్యత పెరగడం.
- ★ శిశుమరణాల రేటు తగ్గడం

2. అధిక జననరేటు:-

⇒ 1950-51లో 39.9గా వున్న జననరేటు 2009 నాటికి 22.5కి తగ్గింది. అంటే మరణరేటు తగ్గినంత వేగంగా జననరేటు తగ్గలేదు.

⇒ దీనికి కారణాలు:

ఎ) ఆర్థిక అంశాలు:-

- ★ వ్యవసాయ ఆధిపత్యం
- ★ నెమ్మదిగా సాగే పట్టణీకరణ
- ★ పేదరికం

బి) సాంఘికాంశాలు:-

- ★ వివాహం సార్వజనీనమగుట
- ★ బాల్యవివాహాలు
- ★ నిరక్షరాస్యత
- ★ సాంఘిక, మత మూఢనమ్మకాలు
- ★ ఉమ్మడి కుటుంబం

సి) ఇతర అంశాలు:-

- ★ ఉష్ణమండల ప్రాంతం (స్త్రీ, పురుషులు త్వరగా Maturity కావడం)
- ★ బహుభార్యత్వం

జనాభా పెరుగుదలను నియంత్రించే అంశాలు:

1. ఆర్థికాంశాలు: -

- ★ పారిశ్రామిక రంగాల విస్తరణ
- ★ ఆదాయ సమపంపిణీ
- ★ పేదరిక నిర్మూలన
- ★ ఉపాధి అవకాశాల కల్పన

2. సాంఘికాంశాలు: -

- ★ అక్షరాస్యత పెంచడం
- ★ స్త్రీ విద్యాస్థాయిని పెంచడం
- ★ కనీస వివాహ వయస్సును పెంచడం

3. కుటుంబ నియంత్రణ కార్యక్రమాలు: -

- ★ సమాచారాన్ని, ప్రోత్సాహకాలను అందించడం
- ★ కుటుంబ నియంత్రణ కేంద్రాలు స్థాపించడం
- ★ కుటుంబ నియంత్రణపై పరిశోధన

జనాభా విధానము: (Population Policy)

- ⇒ కుటుంబ నియంత్రణ కార్యక్రమంను అధికారికంగా అమలు చేసిన తొలిదేశం - భారత్ (1952)
దీని సందేశం: “అవకాశం బట్టి పిల్లలు అనికాక అవసరంబట్టి పిల్లలు”
- ⇒ మొదటి ప్రణాళికలో కుటుంబ నియంత్రణకు 65లక్షలు కేటాయించారు.
- ⇒ 1950వ దశకంలో కుటుంబ నియంత్రణ కార్యక్రమాన్ని దేశంలో కొన్ని ప్రధాన ప్రాంతాలకు పరిమితం చేసెను. అందుకే దీన్ని "Clinical Approach" అందురు.
- ⇒ 1960వ దశకం (3వ ప్రణాళిక)లో మరికొన్ని ప్రాంతాలకు విస్తరించి "Extension Approach" గా అమలుపరిచెను.
- ⇒ ప్రజలు తమకు సచ్చి కుటుంబ నియంత్రణ విధానాన్ని ఎంపిక చేసుకునే అవకాశం కల్పిస్తూ వాణిజ్య వస్తువులు విక్రయించే దుకాణాల ద్వారా గర్భనిరోధక సాధనాలను పంపిణీ చేశారు. దీనినే "Cafe-Teria Approach" అంటారు.
- ⇒ 1966లో పూర్తిస్థాయి కుటుంబ నియంత్రణాశాఖ ఏర్పాటు చేశారు.
- ⇒ 1967లో గర్భనిరోధక మాత్రల పంపిణీ కార్యక్రమం ప్రారంభమయింది.
- ⇒ 1971లో గర్భసావాలను చట్టబద్ధం చేయడం జరిగింది.
- ⇒ 5వ ప్రణాళికలో సమగ్ర కుటుంబ నియంత్రణ కార్యక్రమం అమలు చేశారు.
- ⇒ విద్యను విస్తరించుట ద్వారా జనాభాను నియంత్రించాలని ఆశించినప్పటికీ సంతృప్తికర ఫలితాలు లేకపోవడంతో నాటి ప్రధాని ఇందిర సాహసోపేతమైన విధానం ప్రకటించారు. ఇదే మొదటి “జాతీయ జనాభా విధానం - 1976”.
 - ★ దీనిలో 15 నుండి 18కి బాలికల వివాహ వయస్సును; 18 నుండి 21కి బాలర వివాహవయస్సును పెంచెను.
 - ★ నియోజక వర్గాల పరిధిని 1971- CENSUS ప్రాతిపదికనే 2001 వరకు కొనసాగునని 42వ రాజ్యాంగ సవరణ చేయడం జరిగింది.
- ⇒ జనతా ప్రభుత్వ కాలంలో కుటుంబనియంత్రణశాఖను “కుటుంబ సంక్షేమ శాఖ”గా పేరు మార్చెను.
- ⇒ 1991 - కరుణాకరన్ అధ్యక్షతన జనాభాపై కమిటీ ఏర్పాటు. 1993లో నివేదిక సమర్పించింది. ఈ కమిటీ ఇద్దరి కంటే ఎక్కువ పిల్లలున్న వారిని కేంద్ర రాష్ట్ర చట్టసభలకు పోటీచేసే అవకాశం ఇవ్వరాదని సూచించెను. ఈ నియమం ప్రస్తుతం స్థానికసంస్థలకు అమల్లో ఉంది.
- ⇒ 8వ ప్రణాళికలో తొలిసారిగా జనాభా పెరుగుదల రేటును తగ్గించుట ఒక ప్రధాన లక్ష్యంగా నిర్దేశించారు. దీనిలో భాగంగా వికేంద్రీకృత కుటుంబ నియంత్రణ కార్యక్రమం అమలు చేశారు.
- ⇒ ఎం.ఎన్. స్వామినాథన్ కమిటీ సిఫారసులపై (2వ సారి) “జాతీయ జనాభా విధానం - 2000” ప్రకటించారు. దీనిలో స్వల్ప, మధ్య, దీర్ఘకాలిక లక్ష్యాలను నిర్దేశించారు.
 - ఎ) ప్రజల అవసరాలకు అనుగుణంగా కుటుంబ నియంత్రణ సాధనాలందించుట, ఆరోగ్య అపస్థాపనా సౌకర్యాల కల్పన స్వల్పకాలిక లక్ష్యం. బి) సంతానోత్పత్తి రేటు తగ్గించడం మధ్యకాలిక లక్ష్యం. సి) 2045 నాటికి జనాభాను స్థిరీకరించడం దీర్ఘకాలిక లక్ష్యం. దీనిలో భాగంగా 1) MMR ని ప్రతి లక్ష జననాలకు 100 కంటే తక్కువ ఉండాలని, 2) IMR ని ప్రతి వెయ్యికి 30 కంటే తక్కువ ఉండాలని, 3) బాలికలలో 20 సం॥ పైన వివాహాన్ని ప్రోత్సహించాలని సూచించెను.

నియోజక వర్గాల పునర్విభజన మరో 25సం॥లు (2026 వరకు) 1971- CENSUS ప్రాతిపదికనే జరుగును.

- ⇒ మే 11, 2000న భారత జనాభా 100 కోట్లు చేరింది. (1 బిలియన్ బేబీ: ఆస్ట్రా). దీంతో ప్రధాని అధ్యక్షతన 2000లో జాతీయ జనాభా కమిషన్ ఏర్పాటు చేశారు. దీని ప్రధానోద్దేశ్యం BIMARU రాష్ట్రాల్లో జనాభా వృద్ధిని తగ్గించడం. 'BIMARU' పదాన్ని ఆశిష్ ఫోస్ ఉపయోగించారు.
- ⇒ జనాభా స్థిరీకరణకు రూ.100 కోట్లతో జనాభా స్థిరీకరణ నిధి ఏర్పాటు చేశారు. 2003లో దీన్ని 'జనసంఖ్య స్థిరీకర్ష'గా పేరు మార్చడం జరిగింది.
- ⇒ 10వ ప్రణాళికలో జనాభాకు సంబంధించి నిర్దేశించిన లక్ష్యాలు:
 - ★ జనాభా పెరుగుదల రేటు 21.5 నుండి 16.2కి తగ్గించడం (2011 నాటికి);
 - ★ IMR ను 10వ ప్రణాళిక అంతానికి 45కి, 11వ ప్రణాళిక అంతానికి 28కి తీసుకురావాలి.
 - ★ MMR ను 10వ ప్రణాళిక చివరినాటికి '2'కు (ప్రతీ 1000 సజీవ జననాలకు), 11వ ప్రణాళిక చివరినాటికి '1'కు తగ్గించడం.
 - ★ సురక్షిత ప్రసవాల శాతాన్ని 42 నుండి 80 శాతానికి పెంచడం.
 - ★ జననరేటు 10వ ప్రణాళిక అంతానికి '21'కి తగ్గించడం.
 - ★ 10వ ప్రణాళికలో కుటుంబ నియంత్రణకై రూ. 27,125 కోట్లు కేటాయింపు.
- ⇒ 11వ ప్రణాళిక లక్ష్యాలు:
 - ★ MMR ని 1కి, IMR ని 28కి, TFR ని 2.1కి తగ్గించాలి.
 - ★ 0-3 సం॥ల పిల్లలలో పౌష్టికాహారలోపాన్ని ప్రస్తుత స్థాయినుండి సగానికి తగ్గించాలి.
 - ★ రక్షహీనతను బాలికలు, మహిళలలో 50% తగ్గించాలి.
 - ★ 0-6 సం॥ల వయస్సు గల జనాభాలో 2012 నాటికి Sex Ratio ని 935కి 2017 నాటికి 950కి పెంచాలి.

విద్య:-

- ⇒ 1952-53లో మాధ్యమిక విద్యపై మొదలియార్ కమిషన్ నియామకం
- ⇒ 1964-66లో విద్యపై కొఠారి కమిషన్. ఈ కమిటీ సిఫారసులపైనే "1968- మొదటి జాతీయ విద్యావిధానం" ప్రకటన. నేడున్న 10+2+3 విద్యావిధానంను ఈ కమిటీ సూచించింది.
- ⇒ 2వ జాతీయ విద్యావిధానంను రాజీవ్ కాలంలో 1986లో ప్రకటన. దీనిలో ప్రాథమిక విద్యలో నాణ్యతను పెంచేందుకు "OBB (Operation Black Board) పథకం" ప్రవేశపెట్టెను.
- ⇒ రామ్మూర్తి కమిటీ సిఫారసులపై 1986- NEP (National Educational Policy) ని 1992లో సవరించెను.
- ⇒ 2009లో Right of Children to free & Compulsary Education Act ను తీసుకొచ్చారు. (2010 నుంచి అమలు)
- ⇒ 1978 - National Adult Education Program ప్రారంభం.
- ⇒ 1988 - National Literacy Mission
- ⇒ 1994 - DPEP (District Primary Education Programme) ప్రారంభం.
- ⇒ 2001 - సర్వశిక్షా అభియాన్ (SSA) : 6-14 సం॥ల మధ్యనున్న వారికి ప్రాథమిక విద్యనందించేందుకై ఇది ఉద్దేశించబడింది. SSA ను "రాజీవ్ విద్యామిషన్"గా పిలుస్తున్నారు.
- ⇒ 2003 - NPEGEL (National Programme of Education for Girls at Elementary Level) ప్రారంభం.
- ⇒ 2004 - KGBV (కస్తూర్బాగాంధీ బాలికా విద్యాలయ): ఎస్.సి., ఎస్.టి., ఓ.బి.సి., మైనార్టీ బాలికలకు ప్రాథమికోన్నత పాఠశాల స్థాయిలో రెసిడెన్షియల్ స్కూల్స్ నిర్మించుటకు ఉద్దేశించబడినవి.
- ⇒ (NPEGEL + KGBV) → రాజీవ్ విద్యామిషన్లో విలీనం.
- ⇒ సెప్టెంబర్ 8, 2009న మహిళా అక్షరాస్యత పెంచేందుకు "సాక్షర భారత్" ప్రారంభం. (ఎ.పి.లో మార్చి, 2010 నుండి ఇది ప్రారంభం)
- ⇒ 2009లో RMSA (రాష్ట్రీయ మాధ్యమిక శిక్షా అభియాన్) ప్రారంభం: మాధ్యమిక పాఠశాలల్లో నాణ్యతను పెంచేందుకు ఉద్దేశించబడింది.
- ⇒ 1995లో 'జాతీయ మధ్యాహ్న భోజన పథకం' ప్రారంభం.
- ⇒ ప్రభుత్వం తీసుకున్న ఈ చర్యలవల్ల భారత అక్షరాస్యత 1951-2011 మధ్య 18% నుండి 74%కి పెరిగింది. మరోవైపు స్త్రీ, పురుషుల మధ్య అక్షరాస్యత అంతరం కూడా తగ్గింది. 2001లో 22 కోట్లు స్త్రీలు అక్షరాస్యులుగా ఉండగా, 2011 నాటికి 33.4 కోట్లకు పెరిగెను.

RAMAKRISHNA

- ⇒ 11వ ప్లాన్ లో విద్యపై నిధుల కేటాయింపు మొత్తం ప్రణాళికా వ్యయంలో 10%కి పెరిగింది. అందుకే 11వ ప్లాన్ ను డా॥ మనోహన్ సింగ్ “విద్యాప్రణాళిక”గా వ్యాఖ్యానించారు.
- ⇒ జిడిపిలో విద్యపై ప్రభుత్వ వ్యయం 6% ఉండాలని ఆర్థికవేత్తలు (కోఠారి కమిటీ కూడా సూచించెను) సూచించినప్పటికీ 2007-08 నాటికి ఇది 3.4% మాత్రమే కలదు.

ఆరోగ్యం:

- ⇒ 1961 మొదలియార్ అధ్యక్షతన Health Survey & Planning Committee నియమించబడింది.
- ⇒ **NRHM – జాతీయ గ్రామీణ ఆరోగ్యమిషన్ (2005):**
 - ★ ఆరోగ్య రంగంపై ప్రభుత్వ వ్యయం 0.9% నుండి 2.3%కి పెంచాలనే ఉద్దేశంతో NRHM ప్రారంభం.
 - ★ పేదలకు ప్రాథమిక వైద్యసేవలు అందించుటయే దీని లక్ష్యం.
- ⇒ **JSY – జననీ సురక్ష యోజన (2005-06):**
 - ★ సంస్థాగత ప్రసవాల ద్వారా IMR, MMR లను తగ్గించేందుకు ఉద్దేశించబడింది.
- ⇒ **RKS – రోగి కళ్యాణ సమితి (2006):**
 - ★ హాస్పిటల్స్ లో మెరుగైన సదుపాయాల కల్పనకు, ఆరోగ్యనియమాలు పెంచేందుకు;
- ⇒ NACP – National Aids Control Program 2007లో 156 జిల్లాల్లో ప్రారంభం.
- ⇒ ICDS – Integrated Child Development Scheme (1975)
- ⇒ 2008-09లో ఆరోగ్యంపై ప్రభుత్వ వ్యయం 1.10% (GDP లో) మాత్రమే ఉంది.

వృత్తులవారీ జనాభా విభజన:

Income Elasticity of Demand (ఆదాయ డిమాండ్ వ్యాకోచత్వం)

Income	Exp	%
1000	800	80%
10,000	5,000	50%
40,000	10,000	25%
1,00,000	20,000	20%

- ⇒ శ్రమ అనేది ఉత్పత్తి కారకమే కాకుండా వినియోగదారుడు కూడా.
- ⇒ ఆర్థిక వ్యవస్థలో వివిధ వృత్తుల్లో పనిచేసే జనాభా విభజనను తెలియజేసేది ‘వృత్తులవారీ వ్యవస్థ’.
- ⇒ ఆర్థికవ్యవస్థను ప్రాథమిక, ద్వితీయ, తృతీయ రంగాలుగా విభజిస్తారు.
- ⇒ కొలిన్ క్లార్క్ తన "Conditions of Economic Progress and Occupational Distribution" అనే గ్రంథంలో దీనిని తెలియజేశారు. (ఆర్థికాభివృద్ధికి, వృత్తులవారీ విభజనకు మధ్య గల సంబంధం)
- ⇒ ప్రాథమిక రంగంపై ఆధారపడేవారికీ, వారు పొందే తలసరి ఆదాయానికి విలోమ సంబంధం ఉంటుందని క్లార్క్ అభిప్రాయం.
- ⇒ A.G.B. ఫిషర్ కూడా అభివృద్ధి జరిగేకొద్దీ ఉద్యోగిత, పెట్టుబడి ప్రాథమిక రంగం నుండి ద్వితీయ, తృతీయ రంగాలకు తరలిపోవునన్నాడు.
- ⇒ సైమన్ కుజ్నెట్స్ కూడా అభివృద్ధి జరిగేటపుడు వ్యవసాయంపై ఆధారపడ్డ శ్రామికులు పారిశ్రామిక, సేవారంగాలకు తరలిపోవుననెను.
- ⇒ ఆదాయ డిమాండ్ వ్యాకోచత్వం వ్యవసాయ వస్తువులకు అవ్యాకోచంగాను (తక్కువ వ్యాకోచం) పారిశ్రామిక వస్తువులకు అధిక వ్యాకోచత్వంగాను ఉంటుంది. అందుచే ప్రజల ఆదాయం పెరిగే కొద్దీ వ్యవసాయ వస్తువులకు బదులు పారిశ్రామిక వస్తువులపై ఎక్కువ వ్యయం చేస్తారు. ఫలితంగా పారిశ్రామిక వస్తువులకు డిమాండ్ పెరిగి పారిశ్రామిక రంగం ఎక్కువ మందికి ఉపాధిసందిస్తుంది. అందుచే వ్యవసాయంపై ఆధారపడ్డవారు పారిశ్రామిక రంగానికి తరలిపోతారు.

	1901	1951	2001
ప్రాథమిక రంగం	71.7	72.1	56.7
ద్వితీయ రంగం	12.6	10.7	17.6
తృతీయ రంగం	15.7	17.2	25.6

- ⇒ బ్రిటిష్ పాలనలోని 50 సం॥లలో భారత వృత్తులవారీ వ్యవస్థలో మార్పు రాలేదు. ప్రాథమిక రంగంపై ఆధారపడ్డవారు 72%గానే ఉన్నారు. పారిశ్రామిక క్షీణతవల్ల ద్వితీయ రంగంపై ఆధారపడ్డవారి శాతం కొంచెం తగ్గెను. గుమస్తాగిరి, సిపాయిలను భారతీయులనే నియమించడంతో కొద్దిగా సేవారంగంపై ఆధారపడేవారి శాతం పెరిగెను.

- ⇒ స్వాతంత్ర్యం తర్వాత పరిశీలిస్తే;
- ★ 50సం॥ల కాలంలో ప్రాథమిక రంగంపై ఆధారపడేవారు 72% నుండి 56.7%కి తగ్గెను. అనగా సగం కంటే ఎక్కువమంది ప్రాథమిక రంగంపైనే జీవిస్తున్నారు.
 - ★ జిడిపిలో ప్రాథమిక రంగంలో వచ్చినంత తగ్గదల ఉపాధిలో కనబర్చలేకపోయెను.
 - ★ ద్వితీయ రంగంపై ఆధారపడేవారు 10.7% నుండి 7% పాయింట్లు పెరిగి 17.6%కి చేరెను. ఇది దేశంలో పారిశ్రామిక వెనుకబాటుతనాన్ని సూచిస్తుంది.
 - ★ ఇదే కాలంలో సేవలవాటా 17% నుండి 25%కి చేరెను. అంటే 2001 నాటికి 1/4 వంతు తృతీయ రంగంపై ఆధారపడుతున్నారు.

NOTE: భారత జిడిపిలో వచ్చిన రంగాలవారీ మార్పులు ఉపాధిలో రాలేదు. ప్రాథమిక రంగంపై సగం కంటే ఎక్కువమంది ఆధారపడి జిడిపిలో 1/4వంతును పొందుచున్నారు. మరోవైపు తృతీయ రంగంలో 1/4వంతు ఆధారపడి జిడిపిలో సగం వాటాను పొందుచున్నారు. ఫలితంగా ఆదాయ అసమానతలు పెరుగుతున్నాయి.

- ⇒ మొత్తంగా పరిశీలిస్తే భారత వృత్తులవారీ వ్యవస్థలో ఆశించిన స్థాయిలో మార్పు రాలేదు. ఈ మార్పు కూడా చివరి దశకం (1991-2001)లోనే సంభవించింది.

ఎ.పి. - వృత్తులవారీ వ్యవస్థ:

	1960-61	2000-01
ప్రాథమిక రంగం	72%	65%
ద్వితీయ రంగం	13%	13%
తృతీయ రంగం	15%	22%

- ⇒ రాష్ట్ర GSDP లో ప్రాథమిక రంగం వాటా గణనీయంగా తగ్గినప్పటికీ ఆ రంగంపై ఆధారపడ్డ శ్రామికుల శాతంలో పెద్దగా మార్పు రాలేదు.

- ఎ) ఈ 40సం॥ల కాలంలో ప్రాథమిక రంగంపై ఆధారపడ్డవారు 72% నుండి 65%కి మాత్రమే తగ్గింది. అంటే నేటికీ 2/3 వంతు మంది ప్రాథమిక రంగంపైనే ఆధారపడుతున్నారు.
- బి) ఈ కాలంలో ద్వితీయ రంగంపై ఆధారపడ్డవారి శాతంలో ఎలాంటి మార్పు రాకుండా 13%గానే ఉంది. జాతీయస్థాయిలో పోలిస్తే రాష్ట్ర పారిశ్రామిక రంగం వెనుకబడి ఉంది.
- సి) ఈ కాలంలో సేవారంగంపై ఆధారపడ్డవారు 15% నుండి 22%కి మాత్రమే పెరిగింది.

- ⇒ భారత వృత్తులవారీ విభజనతో పోలిస్తే రాష్ట్ర వృత్తులవారీ వ్యవస్థ మరింత వెనుకబడి ఉంది.

WPR – Workforce Participation Rate:

- ⇒ మొత్తం జనాభాలో పనిచేసే జనాభాను తెలియజేసేది 'W.P.R.'.
 ⇒ భారత్‌లో 1981 నుండి ఈ WPR పెరుగుతూ వస్తోంది. అయినప్పటికీ అభివృద్ధి చెందిన దేశాలతో పోలిస్తే W.P.R. తక్కువగా ఉంది.

	W.P.R.
1981	36.7%
1991	37.7%
2001	39.2%

- ⇒ 2001 నాటికి భారత W.P.R. 39.2%కి చేరింది. పనిచేసేవారిని వివిధ రకాలుగా విభజిస్తారు.

ఎ) ప్రధాన & ఉపాంత పనివారు:

- ★ సం॥నకు 183 రోజులు అంతకంటే ఎక్కువ ఆర్థిక కార్యకలాపాల్లో పాల్గొంటే వారు “ప్రధాన పనివారు”.
- ★ 183రోజుల కంటే తక్కువ రోజులు పాల్గొంటే వారు “ఉపాంత పనివారు”.
- ★ CENSUS – 2001లో ప్రధాన పనివారు – 78%, ఉపాంత పనివారు – 22%. అయితే మొత్తం పనివారిలో ప్రధాన పనివారి శాతం తగ్గుతూ వస్తోంది. వృద్ధిరేటు కూడా Main Workers (ప్రధాన పనివారు) కంటే Marginal Workers (ఉపాంత పనివారు)లోనే అధికంగా ఉన్నది.

బి) గ్రామీణ & పట్టణ ప్రాంతాల్లో పనివారు:

- ★ గ్రామాల్లో W.P.R. అధికం (52%). పట్టణాల్లో W.P.R. 32% మాత్రమే. అయినప్పటికీ వృద్ధిరేటు పట్టణాల్లోనే అధికం.

సి) పురుషులు & స్త్రీలు:

★ పురుషుల్లో W.P.R. ఎక్కువ. పురుషులు W.P.R. - 52%, స్త్రీల W.P.R. - 22%. అయితే వృద్ధిరేటు స్త్రీలలోనే ఎక్కువ.

NOTE: పట్టణాల్లో W.P.R. తక్కువ ఉండటానికి కారణం పట్టణాల్లో పనిచేయాలంటే అధిక విద్యార్హతలు, నైపుణ్యం అవసరం. మరియు తల్లిదండ్రులు తమ పిల్లల్ని చదివిస్తూ ఉంటారు.

డి) ఆధారపడ్డ రంగం బట్టి పనివారు 4 రకాలు: వ్యవసాయదారులు (31.8%), వ్యవసాయ కూలీలు (26.5%), గృహపరిశ్రమల్లో పనివారు (4.2%), ఇతర రంగాల్లో పనివారు (37.6%). ఈ వర్గీకరణలో భారత్ లో ఇతర రంగాల్లో పనిచేసేవారు ప్రథమ స్థానంలోను, వ్యవసాయదారులు 2వ స్థానంలోనూ ఉన్నారు.

1. Population - 102.8 Cr
2. Non-workers - 62.6 Cr
3. Workers - 40.22 Cr (39.2%)
 - a) Main Workers 31.30 Cr (78%)
 - b) Marginal Workers 8.92 Cr (22%)
 - 1) Cultivators (31.8%)
 - 2) Agriculture Labour (26.5%)
 - 3) Household Workers (4.2%)
 - 4) Other Workers (37.6%)

$$W.P.R = \frac{\text{మొత్తం పనివారు}}{\text{మొత్తం జనాభా}} \times 100 \quad (OR)$$

$$= \frac{\text{Main workers + Marginal Workers}}{\text{Total Population}} \times 100 \quad (OR)$$

$$= \frac{\text{Cul + AL + HW + OW}}{\text{Total Population}} \times 100 \quad (OR)$$

$$= \frac{\text{Rural workers + Urban Workers}}{\text{Total Population}} \times 100 \quad (OR)$$

$$= \frac{\text{Male workers + Female Workers}}{\text{Total Population}} \times 100$$

- ★ అధిక W.P.R. గల రాష్ట్రం: మిజోరాం (52.6%)
- ★ అల్ప W.P.R. గల రాష్ట్రం: కేరళ (32%)
- ★ అధిక W.P.R. గల కేంద్రపాలిత ప్రాంతం: దాద్రానగర్ హవేలీ
- ★ అల్ప W.P.R. గల కేంద్రపాలిత ప్రాంతం: లక్షదీవులు
- ★ ఎ.పి. - W.P.R.: 45.8%, ఇది భారత్ కంటే అధికం. భారత్ లో 7వ స్థానంలో ఉంది.

A.P. - W.P.R.:

⇒ 2001 నాటికి రాష్ట్ర జనాభా - 7.62కోట్లు

Non Workers: 4.13కోట్లు (54.2%)

Workers: 3.48కోట్లు (45.8%)

⇒ పనిచేయని జనాభాలో స్త్రీలు అధికం. రాష్ట్రంలో పనిచేసే జనాభాలో ప్రధాన శ్రామికులు - 83%, ఉపాంత శ్రామికులు - 17%

⇒ ఆధారపడే రంగం బట్టి విభజిస్తే:

ఎ) వ్యవసాయదారులు 22.5%

బి) వ్యవసాయ కూలీలు 39.6%,

సి) గృహపరిశ్రమల్లో పనివారు 4.7%

డి) ఇతర పనివారు 33.1%

⇒ పై 4 రకాల పనివారిలో రాష్ట్రంలో వ్యవసాయ కూలీలదే ప్రథమస్థానం. (జాతీయ స్థాయిలో ఈ వర్గీకరణలో ఇతర పనివారు అధికంగా ఉన్నారు)

భారత ఆర్థిక వ్యవస్థపై బ్రిటిష్ పాలనా ప్రభావం

- ⇒ భారత్ లో పేదరికం, తక్కువ తలసరి ఆదాయం ఉండటానికి గల కారణాలపై 2 అభిప్రాయాలు గలవు.
 - ఎ) వలసవాదాన్ని బలపరిచే వారి అభిప్రాయం - భారత్ వెనుకబడటానికి ఇక్కడ మతవిశ్వాసాలు, సాంఘిక దృక్పథాలు, జనాభా పెరుగుదల, మూలధనం కొరత మొదలగు అంశాలే కారణం. వీరిలో వేరా అనెస్టా ముఖ్యులు.
 - బి) జాతీయవాదుల అభిప్రాయం - భారత్ వెనుకబడటానికి బ్రిటిష్ వారి వ్యాపార విధానాలు & దోపిడీయే కారణమని దాదాభాయ్ నారోజీ, రమేష్ చంద్రదత్, బి.ఎన్. గంగూలీల అభిప్రాయం.

బ్రిటిష్ వారు రాక పూర్వం భారత ఆర్థికవ్యవస్థ లక్షణాలు:

- 1) గ్రామాలు:
 - ⇒ బ్రిటిష్ వారికి పూర్వం భారత గ్రామాలు ఏకాంతంగానూ, స్వయం సమృద్ధి కలిగి ఉండేవి.
 - ⇒ గ్రామాల్లో వృత్తులవారీ వ్యవస్థ స్పష్టంగా ఉండేది. వ్యవసాయదారులు వ్యవసాయం చేయగా, చేతివృత్తులవారు వారికి సహాయపడేవారు.
 - ⇒ బయటి ప్రపంచంతో సంబంధం లేకుండా గ్రామాలు స్వతంత్రంగా ఉండేవి. వ్యవసాయం జీవనాధారంగా ఉండేది. అందుకే ఛార్లెస్ మెట్ కాఫ్ “నాటి గ్రామాలను చిన్నపాటి రిపబ్లిక్స్” అని వ్యాఖ్యానించారు.
 - ⇒ గ్రామాల్లో 3 తరగతులవారు ఉండేవారు. ఎ) వ్యవసాయదారులు, బి) చేతివృత్తులవారు, సి) గ్రామాధికారులు
- 2) పట్టణాలు:
 - ⇒ పట్టణాల్లో విస్తృత మార్కెట్లు, వృత్తి ప్రత్యేకీకరణ ఉండేది.
 - ⇒ కొన్ని పట్టణాలు తీర్థయాత్రా స్థలాలు కావడం (వారణాసి, గయ) వల్ల; కొన్ని పట్టణాలు స్థానిక ప్రాంత రాజధానులు కావడం (ఢిల్లీ, తంజావూర్, లాహోర్) వల్ల; మరికొన్ని పట్టణాలు వ్యాపార కేంద్రాలు (బెంగుళూరు, హుబ్లీ) కావడం వల్ల అభివృద్ధి చెందాయి.
- 3) పరిశ్రమలు:
 - ⇒ భారత్ వ్యవసాయాధిక్యత గల దేశమైనప్పటికీ పారిశ్రామిక ఉత్పత్తులకు ప్రపంచ ప్రఖ్యాతి గాంచినవి.
 - ex - ఢాకా మస్లిన్ వస్త్రాలు, బెనారస్ చీరలు;
 - ⇒ డి.ఆర్. గార్గిల్ తన "Industrial Evolution of India" గ్రంథంలో చేనేతకారుల నైపుణ్యాన్ని ప్రస్తావించెను. 20 గజాల పొడవు, 1 గజం వెడల్పు గల మస్లిన్ వస్త్రం చేతి ఉంగరం గుండా పోయేదట.
 - ⇒ భారత పారిశ్రామికీకరణపై 1918 పారిశ్రామిక కమిషన్ వారి వ్యాఖ్యానం - “ఆధునిక పారిశ్రామికీకరణకు పుట్టినిల్లు అయిన పశ్చిమ ఐరోపా అనాగరికంగా ఉన్నప్పుడు భారత పాలకులు సిరిసంపదలు & వృత్తినైపుణ్యానికి ఖ్యాతి పొందిరి. ఐరోపావారు భారత్ కొచ్చినప్పుడు కూడా ఏ విధంగా చూసినా భారత పారిశ్రామికాభివృద్ధి ఐరోపా దేశాలకంటే తక్కువేమి కాదు”

బ్రిటిష్ పాలనవల్ల కలిగిన ఫలితాలు:

1. కుటీర పరిశ్రమల క్షీణత
2. భూరెవెన్యూ విధానంలో మార్పులు
3. వ్యవసాయ వాణిజ్యకరణ
4. కరువు కాటకాలు
5. పారిశ్రామిక పరిణామ ప్రక్రియ
6. సంపద దోపిడీ

1. చేతివృత్తులు & కుటీర పరిశ్రమల క్షీణత:

- ⇒ ఇంగ్లాండ్ లో పారిశ్రామిక విప్లవం సంభవించక పూర్వం భారత్ లో తయారైన వస్త్రాలు, సుగంధ ద్రవ్యాలు ఇంగ్లాండ్ కు ఎగుమతి అయ్యేవి.
- ⇒ ఇంగ్లాండ్ లో పారిశ్రామిక విప్లవం సంభవించిన తర్వాత బ్రిటిష్ వారి వ్యాపార విధానంలో మార్పులొచ్చాయి.
- ⇒ ఇంగ్లాండ్ పరిశ్రమలకు అవసరమయ్యే ముడిపదార్థాలు ఎగుమతి చేసి వాటితో తయారైన వస్తువుల్ని భారత్ కు దిగుమతి చేసేవారు. ఫలితంగా భారత చిన్న, కుటీర పరిశ్రమలు క్షీణించాయి.

క్షీణతకు కారణాలు:

- ★ స్థానిక రాజులు అధ్యశ్యమవడం
- ★ ఈస్టిండియా కంపెనీ అనుసరించిన ప్రతికూల వైఖరి - ఇంగ్లాండ్ లో పారిశ్రామిక విప్లవం పూర్తికాక పూర్వం ఇంగ్లాండ్ లోని వస్తువులకు రక్షణ కల్పించేందుకు రక్షణ విధానం అవలంబించారు. 1882 ప్రాంతంలో పారిశ్రామిక విప్లవం పూర్తయిన తర్వాత స్వేచ్ఛావ్యాపార విధానం అవలంబించారు. ఈ రెండూ కుటీర పరిశ్రమలపై చెడు ప్రభావం చూపినవి.

- ★ ఇంగ్లాండ్లో యంత్రాలపై తయారైన వస్తువులతో భారతీయ వస్తువులు పోటీ పడలేక పోవడం.
- ★ ఆంగ్ల విద్యనభ్యసించిన ఒక భారతీయ వర్గం స్వదేశీ వస్తువులకంటే ఆంగ్ల వస్తువులపైనే మొగ్గు చూపారు. ఈ కారణాల వల్ల చేతివృత్తులు క్షీణించి, నిరుద్యోగం పెరిగి ఆకలిచావులు సంభవించాయి. దీనిపై విలియం బెంటింక్ వ్యాఖ్యానిస్తూ “ఉత్తర భారత మైదానం చేనేత పనివాళ్ల ఎముకలతో నిండి ఉంది” అనెను.
- ⇒ చేతివృత్తులు క్షీణించి, పారిశ్రామిక రంగం తిరోగమించి గ్రామ జనాభా వృద్ధి చెందెను. అందుచే దీనిని "De-Industrialization" అనీ, "Progressive Ruralization" అని పిలుస్తారు.

2. రెవెన్యూ విధానం:

- ⇒ 1793 - లార్డ్ కారన్‌వాలీస్ - శాశ్వత శిస్తు నిర్ణయ పద్ధతి / జమీందారీ పద్ధతిని బెంగాల్, బీహార్, ఒరిస్సా ప్రాంతాలలో ప్రవేశపెట్టెను. సం॥నకు 34 లక్షల పౌండ్లను శిస్తుగా నిర్ణయించారు. పన్నుద్వారా వచ్చిన ఈ రాబడిని ప్రజాసంక్షేమంపై ఖర్చు చేయకుండా కంపెనీ లాభాలుగా భావించి ఇంగ్లాండ్కు తరలించారు.
- ⇒ 1792 - థామస్ మన్రో ప్రవేశపెట్టిన రైత్వారీ పద్ధతి (మద్రాస్, బొంబాయి ప్రాంతాలలో) కూడా తన అసలు స్వరూపం కోల్పోయింది.
- ⇒ 1833 - విలియం బెంటింక్ - మహల్వారీ పద్ధతి (పంజాబ్, అయోధ్య, ఆగ్రా)ని ముస్లిం సాంప్రదాయాలకు అనుగుణంగా ప్రవేశపెట్టిన, ఈ పద్ధతి కూడా లోపాలతో కూడుకొని ఉంది.
- ⇒ బ్రిటిష్ రెవెన్యూ విధానం వల్ల నష్టాలు:
 - ★ కమతాల విభజన జరిగింది.
 - ★ భూమి వడ్డీ వ్యాపారుల వశమైంది. Absentees Land Lords (అనుపస్థిత భూస్వాములు) పెరిగెను
 - ★ వ్యవసాయోత్పత్తి కుంటుపడింది.
 - ★ వ్యవసాయరంగంలో ఋణగ్రస్తత పెరిగెను.

3. వ్యవసాయం వాణిజ్యం కావడం:

- ⇒ ఇంగ్లాండ్లో పారిశ్రామిక విప్లవం వల్ల పత్తి, జనుము, వేరుశనగ, నీలిమందు వంటి ముడి పదార్థాలకు భారత్లో డిమాండ్ పెరిగింది.
- ⇒ దీనికనుగుణంగా బ్రిటిష్వారు "GOMASTA" అను ఉద్యోగుల్ని నియమించి రైతులచే బలవంతంగా వారికి కావల్సిన వాణిజ్యపంటలు పండించే విధంగా ఒప్పందం చేసుకున్నారు.
- ⇒ అధిక ధరలకు ఆశపడి రైతులు కూడా వాణిజ్యపంటలపై ఆసక్తి చూపారు. అధిక శిస్తు చెల్లించాల్సి ఉండటం కూడా దీనికి కారణమైంది. దీనివల్ల ఆహారధాన్యాల కొరత ఏర్పడి కరువు కాటకాలు పెరిగెను.
- ⇒ వ్యవసాయ వాణిజ్యీకరణవల్ల అది రైల్వేల అభివృద్ధికి దోహదపడి కుటీర పరిశ్రమలు మరింత క్షీణించేందుకు కారణమయ్యెను.

4) కరువుకాటకాలు:

- ⇒ నూతన భూ రెవిన్యూ విధానం వల్ల, వ్యవసాయ వాణిజ్యీకరణ వల్ల కరువుకాటకాలు పెరిగెను.
- ⇒ బ్రిటిష్ పాలనలో '1943 బెంగాల్ కరువు' తీవ్రమైనది.
- ⇒ బ్రిటిష్ పాలనలో నిరుద్యోగిత అధికంగా ఉండటంవల్ల శ్రామికుల వేతనాలు తక్కువగా ఉండటంవల్ల అధిక ధరలతో కూడిన ఆహార పదార్థాలను పేదవర్గం అందుకోలేకపోయారు. అందుకే ఈ కరువును 'ఆహారపదార్థాల కొరత కరువు' అని కాకుండా 'కొనుగోలు శక్తి కొరత కరువు' అని పిలుస్తారు.

5. పారిశ్రామిక పరిణామం:

- ఎ) 19వ శతాబ్దంలో పారిశ్రామిక వృద్ధి:
 - ★ స్వదేశీ పరిశ్రమలు క్షీణించటం
 - ★ కొన్ని పెద్ద పరిశ్రమలు స్థాపించబడ్డప్పటికీ వాటిని ప్రైవేట్ వ్యక్తులే స్థాపించడం.
 - ★ 1850-55 మధ్య దేశంలో వస్త్ర & జనపనార పరిశ్రమలు, రైల్వే నిర్మాణం వంటివి ప్రారంభించబడినవి.
- బి) 20th Centuryలో పారిశ్రామిక అభివృద్ధి:
 - ★ 1905- స్వదేశీ ఉద్యమ కాలంలో TISCO స్థాపన.
 - ★ 1923 - Fiscal Commission సూచనలపై కొన్ని భారతీయ పరిశ్రమలకు రక్షణను కల్పించడం.
Ex: ఇనుము - ఉక్కు, వస్త్ర, జనపనార, పంచదార, కాగితం, అగ్నిపెట్టెల పరిశ్రమలు.
 - ★ 2వ ప్రపంచయుద్ధ కాలంలో కొన్ని నూతన పరిశ్రమలు ప్రారంభమైనవి. వీటినే "War Babies" అంటారు.

- ★ బ్రిటిష్ పాలనలో తక్కువ పారిశ్రామికీకరణకు కారణం:
 - ప్రైవేట్ వ్యక్తుల్లో వ్యవస్థాపనా సామర్థ్యం కొరత
 - మూలధనం కొరత
 - బ్యాంకింగ్ రంగం అభివృద్ధి చెందకపోవడం
 - ప్రభుత్వ మద్దతు లేకపోవడం

6. వలస దోపిడి: (Colonial Exploitation):

- a) Merchant Capital & Exploitation (1800 వరకు)
- b) Industrial Capital & Exploitation (1801-1900)
- c) Financial Capital & Exploitation (1901 -1947)
- ⇒ వలసవాదంలో Ruling Country, Colony Country అని రెండు దేశాలుంటాయి.
- ⇒ సహజ వనరుల వినియోగంలోను; రాజకీయ, ఆర్థిక అంశాల్లోను, Colony Country స్వతంత్ర నిర్ణయాలు తీసుకోలేదు.
- ⇒ ఆర్థిక విధానాలన్నీ Ruling Countryకే అనుకూలం. అంటే ఈ రెండు ఆర్థికవ్యవస్థలు ఒకదానికొకటి అనుసంధానం చేయబడతాయి.
- ⇒ బ్రిటిష్ కాలంలో దోపిడి ఒకే రూపంలో సాగలేదు. ఈ దోపిడి 3 రకాలు:

a) Merchant Capital & Colonial Exploitation:

- ★ ఈ రకం దోపిడి ప్లాసీయుద్ధం నుండి 18వ శతాబ్దం చివరివరకూ సాగింది.
- ★ ప్లాసీయుద్ధం తర్వాత రాజకీయ అధికారం సాధించిన బ్రిటిష్వారు భారతీయ వ్యాపారులపై ఒత్తిడి తెచ్చి తక్కువ చెల్లించి ఎక్కువ వస్తువుల్ని పొంది వినిమయాన్ని వారికి అనుకూలంగా చేసుకున్నారు.
- ★ 1793 - కారన్వాలీస్ - శాశ్వత శిస్తు నిర్ణయ పద్ధతి ద్వారా వచ్చిన రాబడి తమ పెట్టుబడులపై మిగులుగా ఇంగ్లాండ్కు తరలించారు.
- ★ లంచాలు, కాసుకలు, బహుమతల పేరుతో భారతీయ సంపదను ఇంగ్లాండ్కు తరలించడం జరిగెను.
- ★ దివానీ అధికారంతో భూమిశిస్తు పెంచుట ద్వారా దోపిడి చేసేను.

b) Industrial Capital & Exploitation:

- ★ ఇంగ్లాండ్లో పారిశ్రామిక విప్లవం సంభవించిన తర్వాత కంపెనీ తన దోపిడి విధానాన్ని మార్చింది.
- ★ ఇది 19-20 శతాబ్దాల మధ్య సాగింది.
- ★ ఇంగ్లాండ్లో యంత్రాలపై తయారైన వస్తువులు ఎలాంటి సుంకం లేకుండా భారత్కు దిగుమతి కావడం.
- ★ భారత్లో తయారైన వస్తువులు ఇంగ్లాండ్కు ఎగుమతయినపుడు భారతీయ వస్తువులపై భారీ సుంకాలు విధించారు.
- ★ ఇంగ్లాండ్ భౌగోళిక పరిస్థితులకు వీలకాని రంగాల్లో భారత్లో పెట్టుబడి చేయడం ద్వారా దోపిడి చేశారు.
Ex: జనపనార పరిశ్రమ, జనపనార పరిశ్రమతో పాటు టీ, కాఫీ, నీలిమందు తోటల్లోనూ పెట్టుబడి చేయడం.
- ★ బ్రిటిష్ వారు తమ రాజకీయాధికారం కాపాడుకునే క్రమంలో పెద్ద సైన్యాన్ని నిర్వహించి దీనికయ్యే వ్యయం భారత ఖజానా నుంచే ఉపయోగించారు.

3. Financial Capital & Exploitation (విత్తపెట్టుబడి & వలసదోపిడి):

- ★ సిపాయిల తిరుగుబాటు అణచివేత వ్యయం, కంపెనీ నుండి బ్రిటిష్వరాణికి అధికార మార్పిడికయ్యే వ్యయం చైనా, అబిసీనియాలతో జరిగిన యుద్ధవ్యయం భారత భరించాల్సి వచ్చింది.
- ★ 1849-69 మధ్య 'Guarantee విధానం'లో బ్రిటిష్ కంపెనీలు రైల్వేల నిర్మాణానికి సిద్ధపడినవి, దీనిపై 4.5% - 5% కనీస ప్రతిఫలం చెల్లించాలి. 1882లో 'New Guarantee విధానం' ప్రవేశపెట్టి దీన్ని 3.5 శాతానికి తగ్గించారు.
- ★ ఈ కాలంలోనూ టీ, కాఫీ, రబ్బరు వంటి తోటపంటల్లో పెట్టుబడి చేయడం ద్వారా దోపిడి చేశారు. ఈ పంటల్లో ఏకస్వామ్యాన్ని పొందారు.
- ★ Mining, Banking, అగ్గిపెట్టెలు, కాగితం, వస్త్ర పరిశ్రమల్లోనూ పెట్టుబడి చేశారు.

మరో కోణంలో బ్రిటిష్ పాలనాప్రభావం:

ఎ) జాతీయాదాయం:

- ⇒ నాథోజీ "Poverty & Un-British Rule in India" గ్రంథంలో భారత్లో జాతీయ, తలసరి ఆదాయాలు చాలా తక్కువ అని పేర్కొన్నారు.

⇒ “భారత వ్యవసాయ రంగంలో సగం మందికి సంపూర్ణ భోజనం అంటే తెలీదు” - చార్లెస్ ఇలియట్

⇒ “భారత్‌లో వాస్తవిక వేతనాలు క్షీణిస్తున్నవి” - రాధాకమల్ ముఖర్జీ

బి) వ్యవసాయ రంగం:

⇒ 70% పైగా ఆధారపడే వ్యవసాయ నీటిపారుదలపై తక్కువ ఖర్చు చేయగా, అంతగా ఉపయోగపడని రైల్వేలపై ఎక్కువ ఖర్చు చేశారు.

⇒ వ్యవసాయం వాణిజ్యీకరణ అయింది.

సి) బలహీన పారిశ్రామిక విధానం:

⇒ కుటీర, చిన్న పరిశ్రమలు క్షీణించడం.

⇒ 19వ శతాబ్దం వరకు ఆధునిక పరిశ్రమల స్థాపన జరగలేదు. స్థాపించబడ్డ కొద్ది పరిశ్రమలు కూడా పట్టణాల్లోనే కేంద్రీకృతం అయినవి.

⇒ వినియోగ వస్తు పరిశ్రమలు వృద్ధి చెందాయి కానీ, ఉత్పాదక వస్తుపరిశ్రమలు వృద్ధి చెందలేదు.

⇒ బ్రిటిష్ పెట్టుబడుల వల్ల భారత పెట్టుబడిదార్లు దెబ్బతిన్నారు.

డి) రవాణా & సమాచారం:

⇒ 1853: బొంబాయి-రాణే మధ్య తొలి రైల్వే మార్గం.

⇒ 1921- రైల్వేలపై నియమించబడ్డ అక్వర్ట్ కమిటీ సూచనలు:

★ సాధారణ బడ్జెట్ నుండి రైల్వే బడ్జెట్‌ను వేరుచేయాలి.

★ రైల్వేలను జాతీయం చేయాలి. ఫలితంగా 1944 నాటికి రైల్వేల జాతీయం పూర్తయింది.

⇒ A.P. లో 1862: పుత్తూరు - రేణిగుంట మధ్య తొలి రైల్వే మార్గం ప్రారంభమైంది.

ఇ) విదేశీ వ్యాపారం:

⇒ బ్రిటిష్ పాలనాకాలంలో దిగుమతుల విలువ కంటే ఎగుమతుల విలువ ఎక్కువగా ఉండటంవల్ల విదేశీవ్యాపారంలో ఎప్పుడు మిగులే ఉండేది.

⇒ ఎగుమతులు ప్రాథమిక వస్తువులకు చెందగా దిగుమతులు తయారీ వస్తువులకు సంబంధించినవి.

బ్రిటిష్ పాలన - అనుకూల ప్రభావం:

★ పురాతన సాంఘిక దృక్పథాలు నశించడం;

★ ఆంగ్లవిద్యవల్ల జాతీయవాదం పెరగడం;

★ రవాణా & సమాచారం వంటి అవస్థాపనా సౌకర్యాల వృద్ధి;

★ రాజకీయ, ఆర్థిక ఏకీకరణ;

★ న్యాయస్ఫూర్తిలో మార్పు

Drain Theory:

⇒ భారత్ నుండి ఇంగ్లాండ్‌కి సంపద తరలిపోవడం వల్లే దేశంలో పేదరికం ఏర్పడింది.

⇒ భారత జిడిపిలో కొంతభాగం భారతీయుల వినియోగానికి లభ్యం కాలేదు. ఫలితంగా భారత్‌లో మూలధన కల్పన తగ్గింది.

⇒ ఈ తరలిపోయిన సంపద తిరిగి భారత్‌కు Financial Capital రూపంలో ప్రవేశించింది. అంటే మొదటి దోపిడీ, రెండో రకమైన దోపిడీకి సహకరించింది.

⇒ పేదరికానికీ, సంపద దోపిడీకీ ప్రత్యక్ష సంబంధం ఉందని దాదాబాయ్ నౌరోజి డ్రైయిన్ సిద్ధాంత ద్వారా తెలియజేసినను.

⇒ పాలనా వ్యవస్థ వ్యయాలను 'Home Charges' గా పిలిచారు.

★ East India Company షేర్ హోల్డింగ్స్‌కిచ్చే Dividends;

★ ప్రభుత్వ ఋణాలపై చెల్లించే వడ్డీలు;

★ ఇంగ్లాండ్‌లో భారత్‌కు సంబంధించి ప్రభుత్వ స్టోర్స్ పై వ్యయం;

★ భారత్‌లోని బ్రిటిష్ మిలిటరీ వ్యయం;

★ సెలవుపై వెళ్లిన అధికారుల వేతనాలు, ఇతర భత్యాలు;

★ భారత్ లో పనిచేసి రిటైరైనవారికిచ్చే పింఛన్లు;

★ భారతరాజ్య కార్యదర్శి, అతని సలహామండలి వ్యయం;

⇒ 'హోంచార్జీ' లను సమర్థించినది - మహదేవ్ గోవింద రానడ్, వేరా అనాస్థ్, థియోడర్ మోరిసన్.

“1835-72 మధ్య 50కోట్లు పొండ్లు హోంచార్జీలుగా చెల్లించబడ్డాయి” - నారోజీ.

“ప్లాసీ-ఓటర్ల యుద్ధాల మధ్య 50-100 కోట్లు హోంచార్జీలుగా చెల్లించబడ్డాయి” - విలియం డిగ్బీ

“భారత్ నుండి ఇంగ్లాండ్ కు పోయిన ధనాన్ని ఉపయోగిస్తే బిలాయ్ లాంటి ఉక్కు కర్మాగారాలను మరో 3 నిర్మించవచ్చు” - పార్లర్

స్వేచ్ఛా వ్యాపారం (LAISSEZ FAIRE):

⇒ Laissez Faire - “జోక్యం చేసుకోకు” అని అర్థం.

⇒ వర్తక వ్యాపార విధానాల్లో ప్రభుత్వం జోక్యం లేకపోవడాన్ని “స్వేచ్ఛావ్యాపార విధానం” అంటారు.

⇒ ప్రభుత్వం ప్రజలకు, వ్యాపారానికి రక్షణ కల్పించుట వంటి కనిస జోక్యమే ఉండాలి.

⇒ ఎగుమతులు, దిగుమతులపై సుంకాలు, ఆంక్షలు లేకపోవడమే “స్వేచ్ఛావ్యాపారం”.

⇒ బ్రిటిష్ వారు భారత్ లో పాక్షిక స్వేచ్ఛావ్యాపారం విధానం అవలంబించారు.

Ex: ఇంగ్లాండ్ నుండి ఇండియాకి దిగుమతయ్యే వస్తువులపై ఏ సుంకాలు విధించలేదు. కానీ ఇండియా నుండి ఇంగ్లాండ్ కెళ్లే భారత వస్తువులపై భారీ సుంకాలు విధించేవారు.

బ్రిటిష్ కంపెనీలు భారత్ లో రైల్వేలు నిర్మించేటప్పుడు Guarantee పద్ధతిలో వారికి రక్షణను కల్పించెను.

★ 1835: బ్రిటిష్ వారు Uniform Currency విధానంను ప్రవేశపెట్టెను.

★ హిల్టన్ యంగ్ కమిటీ భారత్ లో కేంద్రబ్యాంక్ స్థాపనకు సూచన చేసెను.

భౌగోళిక పరిమాణం & సహజ వనరులు

SIZE:

- ⇒ భారత్ ఉత్తరార్ధ గోళంలో 8⁰-37⁰ల ఉత్తర అక్షాంశాల మధ్య, పూర్వార్ధ గోళంలో 68⁰-97⁰ల తూర్పు రేఖాంశాల మధ్య విస్తరించింది.
- ⇒ విస్తీర్ణం: 32, 87, 263 చ.కి.మీ.తో ప్రపంచ విస్తీర్ణంలో 2.4% వాటాను కలిగి, 7వ పెద్దదేశంగా ఉంది.
- ⇒ భారత్ కంటే పెద్దదేశాలు: 1. రష్యా, 2. కెనడా, 3. చైనా, 4. అమెరికా, 5. బ్రెజిల్, 6. ఆస్ట్రేలియా
- ⇒ భారత భూ సరిహద్దు: 15, 200 కి.మీ.
ఉత్తర - దక్షిణాల మధ్య దూరం: 3214 కి.మీ.
తూర్పు - పడమరల మధ్య దూరం: 2933 కి.మీ.
- ⇒ భారత్తో సరిహద్దు గల దేశాలు:
వాయువ్యం-పశ్చిమం - పాకిస్తాన్, ఆఫ్ఘనిస్తాన్
ఉత్తరం - చైనా, నేపాల్, భూటాన్
తూర్పు - బంగాదేశ్, మయన్మార్
దక్షిణం - సరిహద్దు దేశం లేదు (అయితే శ్రీలంక, మాల్దీవులు, దక్షిణంవైపునే ఉన్నాయి)
- ⇒ శ్రీలంకనూ, భారత్నూ 'పాక్ జలసంధి', 'మన్నార్ సింధుశాఖ' వేరుచేస్తున్నవి.
- ⇒ భారత్తో పొడవైన సరిహద్దు గల దేశం - 1. బంగాదేశ్, 2. చైనా.
- ⇒ తక్కువ విదేశీ సరిహద్దుగల దేశం - ఆఫ్ఘనిస్తాన్
- ⇒ అండమాన్ - నికోబార్, లక్షదీవులతో కలిపి భారత తీరప్రాంతం - 7516 కి.మీ.
ఈ రెండింటినీ మినహాయిస్తే తీరప్రాంతం - 6100 కి.మీ.
- ⇒ తూర్పుతీర రాష్ట్రాలు '4': 1. పశ్చిమ బెంగాల్, 2. ఒరిస్సా, 3. A.P. ఆంధ్రప్రదేశ్., 4. తమిళనాడు.
- ⇒ పశ్చిమ తీర రాష్ట్రాలు '5': 1. కేరళ, 2. కర్ణాటక, 3. గోవా, 4. మహారాష్ట్ర, 5. గుజరాత్
- ⇒ భారత్కు వాయువ్య, ఉత్తర, ఈశాన్యాల అర్ధచంద్రాకారంలో నవీన ముడుత పర్వతాలు కలవు.
- ⇒ 221/2⁰ ఉత్తర అక్షాంశం వద్ద దక్షిణంవైపు వంగి హిందూమహాసముద్రంలోకి చొచ్చుకొనిపోవడంతో తూర్పున బంగాళాఖాతం, పశ్చిమాన అరేబియా సముద్రం ఏర్పడ్డవి.
- ⇒ దేశం మధ్యగా 821/2⁰ తూర్పు రేఖాంశం పోవుటచే దీన్ని 'భారత ప్రామాణిక రేఖాంశం'గా గుర్తించారు. ఇది ఎ.పి.లో కాకినాడ, అలహాబాద్ (యు.పి.)ల గుండా పోతుంది.
- ⇒ తూర్పు-పడమరల మధ్య 30⁰ల రేఖాంశాలు వ్యత్యాసం ఉండుటచే అరుణాచల్ ప్రదేశ్ కి, సౌరాష్ట్ర (గుజరాత్)కూ 2 గం||ల సమయం వ్యత్యాసముంటుంది. అరుణాచల్ ప్రదేశ్ ను సూర్యుడు ఉదయించే రాష్ట్రమనీ; గుజరాత్ ను సూర్యాస్తమయ రాష్ట్రమని పిలుస్తారు.
- ⇒ భారత్ మధ్యగుండా కర్కటరేఖ పోతుంది. (గుజరాత్, రాజస్థాన్, మధ్యప్రదేశ్, ఛత్తీస్ గఢ్, జార్ఖండ్, పశ్చిమ బెంగాల్, త్రిపుర, మిజోరాం)
- ⇒ పారిశ్రామికంగా అభివృద్ధి చెందిన దేశాల్లో భారత్ స్థానం - 10.
- ⇒ అంతరిక్షంలోకి అడుగుపెట్టిన 6వ దేశం భారత్.
- ⇒ వ్యవసాయోత్పత్తిలో భారత్ స్వయం సమృద్ధిని సాధించినది.

సహజ వనరులు:

- ⇒ సహజ వనరులకూ, ఆర్థికాభివృద్ధికి సంబంధం ఉంది.
- ⇒ లూయిస్ "Theory of Economic Growth" లో సహజవనరులు ఆర్థికాభివృద్ధిని నిర్ణయిస్తాయి అన్నాడు.
- ⇒ ఫిషర్ తన "Role of Natural Resources in Economic Development" గ్రంథంలో ఆర్థికాభివృద్ధి లభ్యమయ్యే సహజవనరులపై ఆధారపడుతుందనెను.
- ⇒ బౌమల్ కూడా పై అభిప్రాయంతో ఏకీభవించెను. అయితే హారాడ్ ఆర్థికాభివృద్ధిలో వనరుల లభ్యత అంత ప్రధానం కాదనెను.
- ⇒ అభివృద్ధి చెందిన ఆర్థికవ్యవస్థలో సహజ వనరుల ప్రాధాన్యం తగ్గుటకు గల కారణాలు:
★ ఆదాయం పెరిగేకొద్ది ప్రాథమిక వస్తువులకు ఆదాయ డిమాండ్ వ్యాకోచత్వం '1' కంటే తక్కువగా ఉండుటచే మొత్తం వ్యయంలో వీటిపై చేసే వ్యయశాతం తగ్గును.
★ సాంకేతికత అభివృద్ధి చెందేకొద్ది కొరతగా వున్న వనరులకు ప్రత్యామ్నాయాన్ని కనుగొంటారు.

భూ వనరులు:

- ⇒ 1999-2000 నాటికి భారత మొత్తం భూభాగం 329 మిలియన్ హెక్టార్లు.
 - గణాంకాల్లో లభ్యమయ్యేది - 306 మిలియన్ హెక్టార్లు
 - అడవుల విస్తీర్ణం - 69 మిలియన్ హెక్టార్లు (23%)
 - నికర సేద్యభూమి - 141 మిలియన్ హెక్టార్లు (46%)
 - ఒకసారి కంటే ఎక్కువసార్లు సేద్యభూమి - 49 మిలియన్ హెక్టార్లు (16%)
 - స్థూల సేద్యభూమి - 190 మిలియన్ హెక్టార్లు (62%)
- ⇒ భూవినియోగ ధోరణిని పరిశీలిస్తే నికర సేద్యభూమి కొద్దిగా తగ్గుతుండగా, ఒకసారి కంటే ఎక్కువసార్లు పంటపండ్ల భూమి పెరుగుతూ వచ్చింది.
- ⇒ ఫలితంగా స్థూల సేద్యభూమి కూడా పెరుగుతూ వచ్చింది.

వోప్రో సిద్ధాంతం:

- ⇒ జాతీయ పర్యావరణ ప్రణాళికా కమిషన్ అధ్యక్షుడు వోప్రో 100 మిలియన్ హెక్టార్లు సాగుభూమిలోనే 300మి. టన్నుల ఆహారధాన్యాలు ఉత్పత్తి చేయొచ్చని పేర్కొన్నాడు.
- ⇒ అనగా ప్రస్తుతమున్న 141 మిలియన్ హెక్టార్లు నుండి సేద్యభూమి 100 మిలియన్ హెక్టార్లుకు తగ్గినా ఆహార సమస్య ఉత్పన్నం కాదనేను.

అటవీ వనరులు:

- ⇒ విదేశీ మారక ద్రవ్య అర్జనకు, G.D.P. లో కొంతవాటాను పొందేందుకు, ప్రత్యక్షంగా, పరోక్షంగా ఉపాధి కల్పించేందుకు, నేలకోతను అరికట్టేందుకు, భూగర్భ జలాలను పెంచేందుకు, వరదల నివారణకు, వర్షపాతం పెంచేందుకు, అడవులు దోహదపడతాయి.
- ⇒ 1950-51లో జిడిపిలో 6%పైగా ఉన్న అటవీవాటా క్రమంగా తగ్గుతూవచ్చి, 2009-10 నాటికి 1.5 శాతానికి తగ్గింది.
- ⇒ State Forest Report - 2009 ప్రకారం దేశంలో అడవుల విస్తీర్ణం - 69 మిలియన్ హెక్టార్లు (23.8%)
- ⇒ అత్యధిక అడవులుగల రాష్ట్రం - 1. మధ్య ప్రదేశ్, 2. అరుణాచల్ ప్రదేశ్
- ⇒ అత్యధిక అటవీశాతం గల రాష్ట్రం - 1. మిజోరాం (91%), 2. నాగాలాండ్ (81%)
- ⇒ తక్కువ అటవీశాతం గల రాష్ట్రం - పంజాబ్ (3%)
- ⇒ “1952: జాతీయ అటవీ విధానం”లో దేశ భౌగోళిక విస్తీర్ణంలో 1/3వంతు (33% లేదా 100 మిలియన్ హెక్టార్లు) అడవులుండాలని తీర్మానించారు.
- ⇒ కొండ ప్రాంతాల్లో 60%, సమతల ప్రాంతాల్లో 20% అడవులుండాలనెను.
- ⇒ 1976: సామాజిక అడవుల పెంపక కార్యక్రమం ప్రారంభం.
- ⇒ 1980: అటవీ పరిరక్షణ చట్టం రూపొందించబడింది.
- ⇒ 1985: ఉపయోగించబడని నిరుపయోగ భూమిని అటవీ సంపదగా మార్చేందుకు National Wasteland Development Board ఏర్పాటు.
- ⇒ “1988: నూతన అటవీ విధానం” ప్రకటన.
- ⇒ 1992: National Afforestation Eco-Development Board ఏర్పాటు.
- ⇒ Indian Council of Forest Research Institute - డెహ్రాడూన్.

ఖనిజ సంపద:

- ⇒ దేశ జిడిపిలో ఖనిజాలు అందించే వాటా సుమారు 3% (2.33)
- ⇒ 1948: Mining and Minerals Act
- 1948: Indian Beureau of Mines ఏర్పాటు
- ⇒ 1993: New Mineral Policy ప్రకటన. దీనిలో ఖనిజాల వెలికితీత, అభివృద్ధి కోసం ప్రైవేట్ & విదేశీ సంస్థలకు అనుమతిచ్చెను.
- ⇒ ఖనిజాలు ‘2’ రకాలు.
 1. లోహ ఖనిజాలు. ఇది 2 రకాలు.
 - ఎ) ఫెర్రస్ ఖనిజాలు: Iron లోహం ఉంటుంది. Ex: Iron Ore, మాంగనీస్
 - బి) నాన్ ఫెర్రస్ ఖనిజాలు: ఇనుమేతర లోహం ఉంటుంది. Ex: బంగారం, వెండి.

2. అలోహ ఖనిజాలు. Ex: మైకా, జిప్సం, బొగ్గు, పెట్రోలియం.
బొగ్గు, పెట్రోలియంలను ఇంధనాలుగా వాడటంచే వీటిని 'ఇంధన ఖనిజాలు' అంటారు.

ముఖ్యమైన ఖనిజాలు:

- 1. ఇనుప ధాతువు:** అత్యధిక ఐరన్ నిల్వలు - జార్జియా (24.8%)
⇒ ఒరిస్సా, కర్ణాటకలలో కూడా ఎక్కువగా కలవు. బైలుదిల్లా (ఫ్రీస్ గడ్) గనులు ఆసియాలోనే అతిపెద్ద యాంత్రికరించబడ్డ గనులు.
⇒ విశాఖ స్టీల్ ప్లాంట్ కు బైలుదిల్లా నుండి పైప్ లైన్ నిర్మించబడుతోంది.
⇒ భారత్ నుండి అధికంగా ఇనుప ఖనిజం (3/4 వంతు) జపాన్ కే వెళ్తోంది. విశాఖ, పారాదీప్, మంగుళూర్, మర్మగోవా రేవుల నుండి ఇనుము ఎగుమతి అధికం.
- 2. మాంగనీస్:**
⇒ ఇనుము-ఉక్కు తయారీ, బ్యాటరీల తయారీలలో దీనిని ఉపయోగిస్తారు.
⇒ భారత్ లో ఒరిస్సా, మహారాష్ట్రలలోనే సగం కంటే ఎక్కువ ఉత్పత్తుతోంది. ఒరిస్సాలో అత్యధికంగా 37 శాతం మాంగనీస్ ఉత్పత్తుతున్నది.
⇒ భారత్ మాంగనీస్ ఎగుమతుల్లో 2/3 వంతు జపాన్ కే పంపబడుతున్నది.
- 3. రాగి:**
⇒ పాత్రలు, నాణెల తయారీలో ఉపయోగిస్తారు.
⇒ రాగి మంచి విద్యుత్ వాహకం. కాబట్టి ఎలక్ట్రికల్స్, కేబుల్స్ తయారీలో వాడుతారు.
⇒ మధ్యప్రదేశ్ (సగం కంటే ఎక్కువ 56%)లో అధికంగా రాగి నిల్వలు కలవు.
- 4. లెడ్ (సీసం):**
⇒ రాజస్థాన్ లో 94% సీసపు నిల్వలు కలవు.
- 5. జింక్:**
⇒ రబ్బరు పరిశ్రమ, Dry Battery ల్లో ఉపయోగిస్తారు. రాజస్థాన్ (99% ఉత్పత్తి)లో అధిక ఉత్పత్తి.
- 6. బాక్సైట్:**
⇒ అల్యూమినియం తయారీకై వాడుతారు.
⇒ తేలికగా ఉండటంతో వంటపాత్రలు, విమానాల తయారీలో వాడుదురు.
⇒ ఉత్పత్తి: ఒరిస్సా (50%)లో అధికం. కలహండి, సంబల్ పూర్ లలో ఎక్కువ ఉత్పత్తి జరుగుతున్నది.
- 7. బంగారం:**
⇒ ప్రపంచ బంగారం ఉత్పత్తిలో భారత్ లో 1% కంటే తక్కువ ఉత్పత్తి జరుగుతున్నది.
⇒ అత్యధిక బంగారు ఉత్పత్తి: కర్నాటక
⇒ భారత్ లో 3 బంగారు క్షేత్రాలు: 1. కోలార్ - కర్నాటక, 2. హట్టీ - రాయచూర్ (కర్నాటక), 3. రామగిరి - అనంతపురం (మూసివేయబడింది)లలో గలవు.
- 8. వెండి:** అత్యధిక వెండి ఉత్పత్తి: రాజస్థాన్
- 9. మైకా:**
⇒ ఎలక్ట్రికల్స్ & ఎలక్ట్రానిక్స్ తయారీలో ఉపయోగిస్తారు.
⇒ ప్రపంచ మైకా ఉత్పత్తిలో 60% భారత్ నుండి లభిస్తోంది. ఆంధ్రప్రదేశ్, జార్జియాలో మైకా ఎక్కువగా ఉత్పత్తి అగుచున్నది. జార్జియాలో హాజార్ బాగ్ ప్లాటూలోను, A.P. లో నెల్లూరు జిల్లాలోను నాణ్యతగల మైకా లభిస్తుంది.
- 10. జిప్సం:** భారత్ లో 99% రాజస్థాన్ నుండి లభ్యం.
- 11. వజ్రాలు:** పన్నా (మధ్యప్రదేశ్), వజ్రకూర్ (A.P.) - అనంతపురం.
- 12. బొగ్గు:**
⇒ విద్యుత్ ఉత్పత్తిలో సగం కంటే ఎక్కువ బొగ్గు ద్వారా జరుగుతోంది.
⇒ అందుకే దీన్ని 'నల్ల బంగారం' అంటారు.
⇒ కార్బన్ శాతం బట్టి, అంత్రసైట్ రకం, బిట్యుమినస్ రకం(80% ఇదే), లిగ్నైట్ రకం, ఫియట్ రకం అని '4' రకాలు.
⇒ వీటిలో లిగ్నైట్ రకాన్ని 'Brown Coal' అంటారు.
⇒ భారత్ లో అత్యధిక లిగ్నైట్ నిల్వలు: నైవేలీ (తమిళనాడు)

- ⇒ దేశంలో బొగ్గు లభ్యమయ్యే ప్రాంతాలు:
1. గోండ్వానా ప్రాంతం (దామోదర్ వ్యాలీ ప్రాంతంలో కలదు).
 2. టెర్షియరీ బొగ్గు నిల్వల ప్రాంతం (అసోం, అరుణాచల్ ప్రదేశ్, మేఘాలయ, నాగాలాండ్)
- ⇒ భారత్ లో 95% పైగా బొగ్గు గోండ్వానా రకానిదే.
- ⇒ బొగ్గు నిల్వలోనూ, ఉత్పత్తిలోనూ ప్రథమస్థానం: జార్ఖండ్

2002-03

బొగ్గు నిల్వలు	బొగ్గు ఉత్పత్తి
జార్ఖండ్ (29%)	జార్ఖండ్ (23%)
ఒరిస్సా (25%)	ఛత్తీస్ గఢ్ (16%)
ఛత్తీస్ గఢ్ (16%)	ఒరిస్సా (15%)
పశ్చిమ బెంగాల్ (11%)	మధ్యప్రదేశ్ (13%)
మధ్యప్రదేశ్ (7.5%)	
ఎ.పి. (6.7%)	

- ⇒ 1774లో తొలి బొగ్గుగనిని రాణిగంజ్ లో గుర్తించారు.
- ⇒ 1973-74: బొగ్గు పరిశ్రమ జాతీయం చేయడం జరిగింది.

13. పెట్రోలియం:

- ⇒ అత్యధిక పెట్రోలియం ఉత్పత్తి: 1. మహారాష్ట్ర, 2. గుజరాత్.
- ⇒ అతిపురాతన పెట్రోలియం ఉత్పత్తి కేంద్రం: దిగ్బాయ్ (అసోం)
- దిగ్బాయ్, నహర్ కాటియా, మొరాన్ (అసోం)
- అంకలేశ్వర్, కలోల్, నవాగాం, కోసంబా - గుజరాత్
- బాంబే హై, బేసిన్ - మహారాష్ట్ర
- ⇒ సహజవాయువు ఉత్పత్తిలోనూ 3/4 వంతు ముంబాయ్ నుండే లభిస్తోంది.
- ⇒ 1956లో ONGC ని స్థాపించిన తర్వాత ఆయిల్ వెలికితీత, ఉత్పత్తి బాధ్యతల్ని ONGC కి అప్పగించారు.

14. విద్యుచ్ఛక్తి:

- ⇒ భారత్ లో 70% విద్యుత్ ధర్మల్ విద్యుత్ రకానికి చెందినది.
- ⇒ ధర్మల్ విద్యుత్ అధికం: మహారాష్ట్ర
- ⇒ భారత్ లో విద్యుత్ వినియోగంలో ప్రథమస్థానం: పరిశ్రమలు

ద్రవ్యం - బ్యాంకింగ్ - ప్రభుత్వ విత్తం

1. **Group-II 2008** పేపర్లో ప్రశ్నలు (ఈ యూనిట్ పై)

2. **మోడల్ పేపర్ (with Explanations)**

3. **ముఖ్యాంశాలు**

ఎ) ద్రవ్యం-భావనలు-కొలమానాలు-ప్రసారవేగం

బి) బ్యాంకులు మరియు పరపతి సృష్టి

సి) ధరలస్థాయి నిర్ణయం

డి) ద్రవ్యోల్బణం-కారణాలు-నివారణ చర్యలు

ఇ) బడ్జెట్లో భాగాలు - కేంద్ర బడ్జెట్ 2011-12

ఎఫ్) పన్నులు మరియు పన్నేతర రాబడులు

జి) ఇతర అంశాలు - 13వ ఆర్థిక సంఘం సిఫార్సులు

4. **కీ పాయింట్స్**

5. **ముఖ్యమైన సంవత్సరాలు**

(APPSC Group-II) 2008 PAPER III ECONOMY

ద్రవ్యం బ్యాంకింగ్, ప్రభుత్వ విత్తం పై అడిగిన ప్రశ్నలు

1. రిజర్వు బ్యాంకు ఆఫ్ ఇండియా ఒకటి తప్ప అన్ని కరెన్సీ నోట్లను జారీ చేస్తుంది.

1. 500 రూపాయల నోటు 2. 100 రూపాయల నోటు 3. 10 రూ॥ నోటు 4. 1 రూపాయి నోటు

జ. 4

వివరణ :

- 1934 సం॥ భారత రిజర్వుబ్యాంకు చట్టం ప్రకారం కరెన్సీ నోట్లను ముద్రించే గుత్తాధిపత్య అధికారం భారత రిజర్వు బ్యాంకు కలిగి ఉంది. రెండు రూపాయలు కరెన్సీ నుంచి 1000 రూపాయల కరెన్సీ నోట్ల వరకు RBI ముద్రించి పంపిణీ చేస్తుంది. వీటిపై RBI గవర్నర్ సంతకం ఉంటుంది.
- భారత ప్రామాణిక ద్రవ్యమైన రూపాయిని, భారత విత్తమంత్రిత్వశాఖ ముద్రించును. రూపాయి నోటుపై ఆర్థికశాఖ కార్యదర్శి సంతకం ఉంటుంది.

2. భారతదేశంలోని అతిపెద్ద వాణిజ్యబ్యాంకు

1. RBI 2. SBI 3. IDBI 4. Exim Bank of India

జ. 2

వివరణ :

- RBI అనేది వాణిజ్యబ్యాంక్ కాదు. ఇది దేశ ద్రవ్యవ్యవస్థకు శిఖరాగ్ర సంస్థ.
- SBI అనేది ఇండియాలో అతిపెద్ద వాణిజ్య బ్యాంక్ మరియు ఎక్కువ ప్రాంచీలు కలిగిన బ్యాంక్. R.B.I ఏర్పడక పూర్వం కేంద్ర బ్యాంకు విధులలో కొన్నింటిని ఇంపీరియల్ బ్యాంక్ నిర్వహించేది. గోర్వాలా అధ్యక్షతనగల గ్రామీణ పరపతి పరిశీలనా సంఘం సిఫార్సులపై 1955లో ఇంపీరియల్ బ్యాంక్‌ను జాతీయం చేసి, SBI గా మార్చారు.
- 1959 భారతీయ స్టేట్ బ్యాంక్ (అనుబంధ బ్యాంకుల చట్టం) ప్రకారం క్రింది బ్యాంకులను అనుబంధ బ్యాంకులుగా తీసుకుంది.
 1. స్టేట్ బ్యాంక్ ఆఫ్ బికనేర్
 2. జైపూర్
 3. ఇండోర్
 4. మైసూర్
 5. పాటియాలా
 6. హైదరాబాద్
 7. సౌరాష్ట్ర
 8. ట్రావెన్కోర్
 వినిలో బికనేర్, జైపూర్ కలిసి స్టేట్ బ్యాంక్ ఆఫ్ బికనేర్ & జైపూర్ (SBBJ)గా మారింది.
- వీనిలో 2008లో స్టేట్ బ్యాంక్ ఆఫ్ సౌరాష్ట్ర (SBS) SBI లో విలీనం అయింది. 2010లో స్టేట్ బ్యాంక్ ఆఫ్ ఇండోర్ విలీనం కానుంది.
- SBIని, దాని అనుబంధ బ్యాంక్‌లను కలిపి, SBI Group అందురు.

3. RBI యొక్క ప్రస్తుత గవర్నరు ఎవరు?

1. రంగరాజన్ 2. వై.బి. రెడ్డి 3. ఆహ్లావాలియా 4. మన్మోహన్‌సింగ్

జ. 2

వివరణ :

- 2008లో RBI గవర్నర్ వై.వి. రెడ్డి
- కాని ప్రస్తుతం RBI గవర్నర్ దువ్వూరి సుబ్బారావు
- డిప్యూటీ గవర్నర్లు ఉపా థోరట్, శ్యామలాగోపీనాథ్, కె.సి. చక్రవర్తి, సుబీర్ గోకర్ణ
- ప్రస్తుత ప్రణాళికాసంఘ ఉపాధ్యక్షుడు మాంటిక్ సింగ్ ఆహ్లావాలియా
- ప్రధాన మంత్రి ఆర్థిక సలహా మండలి చైర్మన్ రంగరాజన్

4. ఈ క్రింది వాటిలో ఒకటి ద్రవ్యం సృష్టించే ఏజెన్సీ కాదు.

- | | |
|------------------------------|----------------------|
| 1. కుటుంబములు మరియు ఫైనాన్స్ | 2. వాణిజ్య బ్యాంకులు |
| 3. కేంద్ర బ్యాంకు | 4. ప్రభుత్వం |

జ. 1

వివరణ :

- కేంద్రబ్యాంక్ దేశంలో చట్టబద్ధ ద్రవ్యాన్ని ముద్రిస్తుంది.
- కేంద్ర ప్రభుత్వం 1 రూపాయిని జారీ చేస్తుంది. అంతేకాక కేంద్రబ్యాంక్ ముద్రించే ద్రవ్యాన్ని ప్రభావితం చేస్తుంది.
- కేంద్ర బ్యాంక్ ముద్రించిన చట్టబద్ధ ద్రవ్యం ఆధారంగా వాణిజ్య బ్యాంకులు పరపతి ద్రవ్యాన్ని సృష్టిస్తాయి.
- కాబట్టి కుటుంబాలు, మరియు ఫైనాన్స్ సంస్థలు ద్రవ్యాన్ని సృష్టించే ఏజెన్సీలు కావు.

5. కేంద్ర ప్రభుత్వం యొక్క మూలధన రాబడులు (Capital Receipts)లో పెద్ద మూలధారమును తెలుపుము.

- | | |
|--------------------|---------------------|
| 1. మార్కెట్ రుణాలు | 2. బహిర్గత సహాయం |
| 3. చిన్న పొదుపులు | 4. ప్రావిడెంట్ ఫండ్ |

జ. 1

వివరణ :

- కేంద్ర ప్రభుత్వ రాబడి మార్గాలు రెండు. 1. రెవెన్యూ రాబడి, 2. మూలధన రాబడి. రెవెన్యూ రాబడి అనేది ప్రభుత్వానికి వచ్చే ఆదాయం లాంటిది. పన్ను పన్నేతర మార్గాలలో ఇది వచ్చును.
- కాని మూలధన రాబడివల్ల ప్రభుత్వ ఆస్తులు తగ్గును లేదా అప్పులైనా పెరుగును.
- మూలధన రాబడులను Budget లో 3 రకాలుగా సూచిస్తారు.
 - ఎ) ప్రభుత్వం ఇచ్చిన రుణాలు తిరిగి వసూలు చేయుట (Recoveries of Loans)
 - బి) పెట్టు బడుల ఉపసంహారణ, ప్రభుత్వ ఆస్తుల అమ్మకం (Other Receipts)
 - సి) మార్కెట్ రుణాలు (Borrowing and other Liabilities)

ECONOMY

ఈ మూడింటిలో అతిపెద్ద ఆధారం మార్కెట్ రుణాలు.

	2008-2009 వాస్తవ అంచనాలు	శాతంలో	2010-11 బడ్జెట్ అంచనాలు	శాతం
1. రుణాల వసూలు	6.139	1.78	5129	1.20
2. ఇతర రాబడులు	566	0.16	40,000	9.37
3. మార్కెట్ రుణాలు	3,36,992	98.04	3,81,408	89.41
మొత్తం మూలధన రాబడులు	3,43,697	100	4,26,537	100

అంటే మూలధన రాబడులలో 90% పైన మార్కెట్ రుణాల నుంచే వస్తుంది.

6. W.J బౌమల్ ఉద్దేశ్య ప్రకారం ప్రత్యక్ష ద్రవ్య డిమాండ్ (Transaction Demand for money) వీటిపై ఆధారపడును.

1. ఆదాయం మరియు వడ్డీరేటు
2. వడ్డీరేటు మరియు బాండ్లు ధరలు
3. ద్రవ్య సప్లయ మరియు ఆదాయం
4. వడ్డీరేటు మరియు ద్రవ్యసప్లై

జ. 1

వివరణ :

- ద్రవ్య డిమాండ్ కు చెందిన సిద్ధాంతాలలో ముఖ్యమైనవి 1. కీన్స్ ద్రవ్య డిమాండ్ సిద్ధాంతం 2. కీన్స్ తరువాత ద్రవ్య డిమాండ్ సిద్ధాంతాలు.
- కీన్స్ ప్రకారం ద్రవ్యాన్ని డిమాండ్ చేయడానికి కారణాలు 3
 - ఎ) వ్యాపార వ్యవహారాల కొరకు (Transaction Demand for money)
 - బి) ముందు జాగ్రత్త కొరకు (Precautionary Demand for money)
 - సి) అంచనా వ్యాపారం కొరకు (Speculative Demand for money)
- వీనిలో వ్యాపార వ్యవహారాల కొరకు ద్రవ్య డిమాండ్, ముందు జాగ్రత్త కొరకు ద్రవ్య డిమాండ్ ఆదాయంపై ఆధారపడగా, అంచనా వ్యాపారం కొరకు ద్రవ్య డిమాండ్ వడ్డీరేటుపై ఆధారపడును.
- కీన్స్ తరువాత ద్రవ్య డిమాండ్ సిద్ధాంతాలలో 1. బౌమల్ 2. టోబిన్ 3. మిల్టన్ ఫ్రీడ్మన్ సిద్ధాంతాలు గలవు.
- బౌమల్ సిద్ధాంతాన్ని లావా దేవీల ద్రవ్య డిమాండ్ (Transaction Demand) సిద్ధాంతమందురు. బౌమల్ ప్రకారం వ్యాపార వ్యవహారాల ద్రవ్య డిమాండ్ కూడా ఆదాయంతో పాటు, వడ్డీ రేటుపై ఆధారపడును.
- ఆదాయం పెరిగితే, వ్యాపార వ్యవహారాలకై ఉంచే ద్రవ్యం కూడా పెరుగును. కాని వడ్డీరేటు పెరిగితే, వ్యాపార వ్యవహారాలకై ఉంచే ద్రవ్యం తగ్గును. అంటే వ్యాపార వ్యవహారాల ద్రవ్య డిమాండ్ ఆదాయంతో అనులోమ సంబంధం, వడ్డీ రేటుతో విలోమ సంబంధం ఉంటుంది.

Note : కీన్స్ ప్రకారం వ్యాపార వ్యవహారాల ద్రవ్య డిమాండ్ ఆదాయంపై ఆధారపడగా, బౌమల్ ప్రకారం ఆదాయంతో పాటు వడ్డీరేటుపై ఆధారపడును.

7. భారత దేశంలో, రాష్ట్రాలకు అత్యధిక ఆదాయం దీని నుండి లభించును.

1. అమ్మకపు పన్ను
2. భూమిపై వచ్చే రాబడి
3. వ్యవసాయ ఆదాయపు పన్ను
4. రాష్ట్ర ఎక్సైజు సుంకం

జ. 1

వివరణ :

- ఫెడరల్ లక్షణాలు గల మనదేశంలో పన్నులు విధించి, వసూలు చేసే అధికారం కేంద్ర, రాష్ట్ర ప్రభుత్వాల మధ్య రాజ్యాంగంలో విభజించబడింది.
- రాష్ట్ర ఆదాయంలో ప్రధాన భాగం పన్నుల రాబడే.

	2008-09	శాతం	2009-10 (RE)	శాతంలో
1. Sales Tax	21,852	65%	27,685	68%
2. State Excise	5,753	17%	6260	15%
3. Stamps & Registration	2931	8.78%	3 224	7.9%
4. Taxes on motor vehicles	1801	5.4%	2 315	5.69
5. land Revenue	130	0.4%	144	0.4

- రాష్ట్ర పన్ను రాబడిలో 65% పైగా అమ్మకపు పన్ను రాష్ట్రానికి అమ్మకపు పన్ను కామదేనువు వంటిది.
- రాష్ట్ర పన్ను రాబడులు అవరోహణ క్రమంలో వరసగా 1. అమ్మకపు పన్ను, 2. ఎక్సైజ్ సుంకం 3. స్టాంపులు, రిజిస్ట్రేషన్లు 4. మోటారు వాహనాలపై పన్ను 5. వృత్తి పన్ను.

8. భారత దేశంలో ధరల పెరుగుదల మరియు ద్రవ్యోల్బణం వల్ల

1. BOP పైన ప్రతికూల ప్రభావం
2. పెట్టుబడులపై ప్రతికూల ప్రభావం
3. ఆదాయ అసమానతలు
4. పైవన్నియు

జ. 4

వివరణ :

- ధరలు పెరుగుట వల్ల అంతర్జాతీయ వ్యాపారంలో మనదేశ ఎగుమతులు పోటీ పడలేకపోతాయి. ఫలితంగా ఎగుమతులు తగ్గుతాయి. మరో వైపు విదేశీ వస్తువులు సాపేక్షకంగా మనకు చౌకగా అన్నించుటచే దిగుమతులు పెరుగుతాయి. ఎగుమతులు తగ్గి, దిగుమతులు పెరుగుటచే విదేశీ వ్యాపార చెల్లింపుల శేషం (BOP)లో లోటు ఏర్పడి ప్రతికూలత ఏర్పడును.
- ధరలు పెరుగుట వల్ల ఆర్థికవ్యవస్థలో అస్థిరత ఏర్పడుట వల్ల, గతంకంటే ఎక్కువ పెట్టుబడి పెట్ట వలసి రావడం వల్ల పెట్టుబడిపై కూడా ప్రతికూల ప్రభావం ఏర్పడును.
- ధరలు పెరుగుదల వల్ల ఉత్పత్తిదారుల, వ్యాపారస్థుల లాభాలు పెరుగుతాయి. వేతన కార్మికులు, స్థిర ఆదాయ వర్గంవారు, భూములను నిర్ణీత మొత్తానికి కౌలుకిచ్చిన వారు, పించను దార్లు నష్టపోతారు. అంటే ఆదాయం పేదల నుంచి ధనికులకు తరలుటచే ఆదాయ అసమానతలు పెరుగును.

9. NABARD డైరెక్టుగా వీటికి లోను (అప్పు) ఇస్తుంది.

1. చిన్న రైతులకు 2. గ్రామ చేతి పనివారికి 3. చిన్న వ్యాపారులకు 4. పై వాటిలో వేనికీ కాదు.

జ. 4

వివరణ :

- CRAFTICARD సిఫార్సు మేరకు 1982లో నాబార్డ్ స్థాపించబడింది. వ్యవసాయ, గ్రామీణాభివృద్ధికి సంబంధించి ఇది శిఖరాగ్ర సంస్థగా పని చేస్తుంది.
- శిఖరాగ్ర సంస్థ అనేది ప్రత్యక్షంగా రైతులకు, చేతి పనివారికి, వ్యాపారులకు రుణాలివ్వదు.
- వ్యవసాయదారులు, చేతి పనివారు, వ్యాపారులకు రుణాలందించే సహకార పరపతి సంఘాలు, భూమి అభివృద్ధి బాంక్కులు, ప్రాంతీయ గ్రామీణ బ్యాంకులు, వాణిజ్య బ్యాంకులకు నాబార్డు రీపైనాన్స్ చేయును.
- రాష్ట్ర ప్రభుత్వాలకు 20 సం॥ల కాల పరిమితికి లోబడిన దీర్ఘకాలిక రుణాలు సమకూర్చును.
- వ్యవసాయం, గ్రామీణాభివృద్ధితో సంబంధం కలిగిన, కేంద్ర ప్రభుత్వ గుర్తింపు పొందిన ఏ సంస్థకైనా దీర్ఘకాలిక రుణాలిచ్చును.

10. ఆహారం మరియు ఎరువులు సబ్సిడీలు వీటిలో ఇమిడి ఉన్నాయి.

1. మూలధన వ్యయం 2. రెవెన్యూ వ్యయం 3. ప్రణాళికావ్యయం 4. పైవన్నియూ

జ. 2

వివరణ :

- ప్రభుత్వ వ్యయం రెండు రకాలు 1. రెవెన్యూ వ్యయం 2. మూలధన వ్యయం
- ప్రభుత్వ ద్వైందిన వ్యవహారాలలో భాగంగా సాధారణ, పరిపాలనా సేవలకు అయ్యే వ్యయం రెవెన్యూ వ్యయం. రెవెన్యూ వ్యయం వల్ల ఆర్థిక వ్యవస్థలో ఎలాంటి నూతన ఆస్తులు సృష్టించబడవు
ఉదా - వడ్డీ చెల్లింపులు, రక్షణ వ్యయం, సబ్సిడీలు, రైతుల రుణ వేసులబాటు మొ॥వి.
- నూతన ఆస్తులు సృష్టించడంపై అయ్యే వ్యయం మూలధన వ్యయం
ఉదా - యంత్రాల కొనుగోలు, నూతన ప్రాజెక్టుల నిర్మాణం
- రెవెన్యూ వ్యయం మరలా రెండు రకాలు ఎ) ప్రణాళికా రెవెన్యూ వ్యయం బి. ప్రణాళికేతర రెవెన్యూ వ్యయం. కేంద్ర ప్రణాళికా వ్యయం, రాష్ట్రాలకు, కేంద్రపాలిత ప్రాంతాలకు కేంద్ర ప్రభుత్వం అందించే సహాయం ప్రణాళికా రెవెన్యూ వ్యయ మగును.
- వడ్డీ చెల్లింపులు, ఆహార, ఎరువుల సబ్సిడీ, పంచెన్లు, రక్షణ వ్యయం, రైతులకు రుణవేసుల బాటు ప్రణాళికేతర రెవెన్యూ వ్యయంలో భాగాలు.
- ప్రణాళికేతర రెవెన్యూ వ్యయంలో అధికభాగం వడ్డీ చెల్లింపులదే.
- ఇండియాలో మూలధన వ్యయం కంటే రెవెన్యూ వ్యయం ఎక్కువుగానూ, ప్రణాళికా వ్యయం కంటే, ప్రణాళికేతరవ్యయం ఎక్కువగానూ ఉంది.

APPSC (GROUP-II) EXAM MODEL PAPER (4వ యూనిట్ పై)

1. 2011-12 బడ్జెట్ ప్రతిపాదనలో ఆదాయ పన్ను పరిమితి స్త్రీలకు ఎంత వరకు మినహాయింపు ఇచ్చెను.

- | | |
|----------------------|----------------------|
| 1) రూ. 1,60,000 వరకూ | 2) రూ. 1,90,000 వరకూ |
| 3) రూ. 2,40,000 వరకూ | 4) రూ. 5,00,000 వరకూ |

జ. 2

వివరణ :

- 2011-12 బడ్జెట్ లో వ్యక్తిగత ఆదాయపు పన్ను మినహాయింపును క్రింది విధంగా ఇవ్వడం జరిగింది. పురుషులకు రూ. 1,80,000 వరకూ పన్ను మినహాయింపు గలదు.
- 60 సంవత్సరాలలోపు మహిళలకు పన్ను మినహాయింపు పరిమితి రూ. 1,90,000 వరకూ (పెంచలేదు)
- 60 సంవత్సరాల పైబడిన వృద్ధులకు పన్ను మినహాయింపు పరిమితిని రూ. 2,50,000 వరకూ (2,40,000 నుంచి 2,50,000 కు పెంచెను)

2. 2004-05 సంవత్సరం నుంచి క్రింది వానిలో ఏ బాంకు ప్రభుత్వరంగ బాంకుగా చేరింది?

- | | |
|---------------------------|-------------------------|
| 1) ICICI బ్యాంకు లిమిటెడ్ | 2) YES బ్యాంకు లిమిటెడ్ |
| 3) IDBI బ్యాంకు లిమిటెడ్ | 4) UTI బ్యాంకు లిమిటెడ్ |

జ. 3

వివరణ :

- IDBI 1964లో RBI కు అనుబంధంగా స్థాపించబడెను. 1976లో RBI నుంచి వేరుపడి ప్రభుత్వ యాజమాన్యంలోకి వచ్చింది. 2004 నుంచి RBI చట్టం 1934 ప్రకారం షెడ్యూల్డ్ బ్యాంకుగా మారింది. ఫలితంగా IDBI బ్యాంకు లిమిటెడ్ అనేది ప్రభుత్వరంగ బ్యాంకులలో ఒకటిగా ఉంది.

3. 2010లో ప్లాటినం జూబ్లీ జరుపుకుంటున్న సంస్థ ఏది?

- | | | | |
|--------|--------|---------|-----------|
| 1) SBI | 2) RBI | 3) SEBI | 4) NABARD |
|--------|--------|---------|-----------|

జ. 2

వివరణ :

- 1921లో స్థాపించబడిన ఇంపీరియల్ బ్యాంకును గ్రామీణ పరపతి సర్వే కమిటీ సిఫార్సుల మేరకు (గోర్వాలా కమిటీ) 1955 జూలైలో జాతీయం చేసి SBI గా పేరు మార్చారు.
- 1935లో స్థాపించబడిన RBI 2010 నాటికి 75 సం॥లను పూర్తి చేసుకొని ప్లాటినం జూబ్లీ ఉత్సవాలు జరుపుకుంటుంది.
- 1988లో ఫెర్వాణి కమిటీ సిఫార్సుల మేరకు ముంబాయి ప్రధాన కేంద్రంగా SEBI స్థాపించబడెను. 1992లో దీనికి చట్టబద్ధత కల్పించెను. భారత మూలధన మార్కెట్ ను నియంత్రించే సంస్థ ఇదే.
- CRAFTICARD కమిటీ (శివరామన్ కమిటీ) సిఫార్సుల మేరకు గ్రామీణ వ్యవసాయ పరపతి అభివృద్ధికి 1982లో NABARD స్థాపించబడెను. గ్రామీణ వ్యవసాయ పరపతిలో ఇది శిఖరాగ్ర సంస్థ.

ECONOMY

4. జాబితా 1లోని అంశాలను, జాబితా 2 లోని అంశాలతో జత చేయండి.

జాబితా 1

జాబితా 2

- | | |
|--|---------------------|
| a) సాధారణ ధరల స్థాయి నిరంతర పెరుగుదల | I) హైపర్ ఇన్ఫ్లేషన్ |
| b) ఆర్థిక మాంద్యం నివారణకు ఉద్దేశ్యపూర్వకంగా ధరలు పెంచుట | II) డిస్ ఇన్ఫ్లేషన్ |
| c) ఉత్పత్తి, ఉపాధి, ఆదాయం తగ్గకుండా ధరలు తగ్గుదల | III) స్టాగ్నేషన్ |
| d) ద్రవ్యోల్బణంతో కూడిన తిరోగమనం | IV) రిఫ్లేషన్ |
| | V) ఇన్ఫ్లేషన్ |

CODES :

- | | |
|--------------------------|---------------------------|
| 1) a-V, b-I, c-II, d-IV | 2) a-I, b-III, c-II, d-IV |
| 3) a-I, b-IV, c-V, d-III | 4) a-V, b-IV, c-II, d-III |

జ. 4

వివరణ :

- సంవత్సరానికి 3 అంకెల కంటే ఎక్కువగా ధరలు పెరిగితే దానిని హైపర్ ఇన్ఫ్లేషన్ అంటారు.
- ద్రవ్యోల్బణం ఉన్న కాలంలో ప్రభుత్వం తీసుకున్న చర్యల వలన ఉత్పత్తి ఉపాధి తగ్గకుండా ధరలు తగ్గితే డిస్ ఇన్ఫ్లేషన్ అంటారు.
- ఒకవైపు ధరలు పెరుగుతూ, మరోవైపు ఉత్పత్తి తగ్గే తిరోగమన పరిస్థితిని స్టాగ్నేషన్ అంటారు.
- ఆర్థిక మాంద్య కాలాన్ని నివారించేందుకు ప్రభుత్వం ఉద్దేశపూర్వకంగా ధరలు పెంచితే దానిని రిఫ్లేషన్ అంటారు.
- సాధారణ ధరల స్థాయిలో నిరంతర పెరుగుదలే ద్రవ్యోల్బణం.

5. వాణిజ్య బ్యాంకుల యొక్క పరపతి సృష్టి సామర్థ్యాన్ని తగ్గించే అంశాలు

- a) కాల మరియు డిమాండ్ డిపాజిట్లు
- b) రుణాలు
- c) కేంద్ర బ్యాంకు వద్ద గల వాణిజ్య బ్యాంకుల నగదు నిల్వలు
- d) చేతిలో నగదు (cash in hand)

CODES :

- | | | | |
|--------------|--------------|--------------|--------------|
| 1) a మరియు b | 2) b మరియు c | 3) c మరియు d | 4) a మరియు d |
|--------------|--------------|--------------|--------------|

జ. 3

వివరణ :

- బ్యాంకుల యొక్క పరపతి సృష్టి ముఖ్యంగా నగదు నిల్వల నిష్పత్తిపై ఆధారపడును. బ్యాంకులు ఇచ్చే రుణాలు, బ్యాంకులు స్వీకరించే డిపాజిట్ల వలన వాణిజ్య బ్యాంకుల పరపతి సామర్థ్యం పెరుగును. ప్రజలు తమ చేతిలో నగదు ఉంచుకోవడం వల్ల బ్యాంకింగ్ కార్యకలాపాలు తగ్గి పరపతి సృష్టి తగ్గును. కేంద్ర బ్యాంకు వద్ద ఉంచవలసిన నగదు నిల్వలు పెరిగేకొద్దీ, వాణిజ్య బ్యాంకుల పరపతి సృష్టి సామర్థ్యం తగ్గును.

6. ఇర్వింగ్ ఫిషర్ ద్రవ్యరాశి సిద్ధాంతం ప్రకారం మొత్తం ద్రవ్య సప్లయని సూచించేది.

- 1) $MV + M'V'$ 2) $MV + MV'$ 3) $MV = PT$ 4) $\frac{MV+M'V'}{T}$

జ. 1

వివరణ :

- ఫిషర్ సిద్ధాంతంలో ఫిషర్ సూచించిన సమీకరణం $MV = PT$.
- బ్యాంకు ద్రవ్యాన్ని కూడా లెక్కలోకి తీసుకుంటే $MV + M'V' = PT$. ఈ సమీకరణంలో PT అనేది ద్రవ్య డిమాండ్‌ను తెలుపగా, $MV + M'V'$ అనేది మొత్తం ద్రవ్య సప్లయను తెలుపును.
- ఈ సమీకరణంలో M = చట్టబద్ధ ద్రవ్యరాశి, M' = బ్యాంకు ద్రవ్యం, V = చట్టబద్ధ ద్రవ్య ప్రసారవేగం, V' = బ్యాంకు ద్రవ్య ప్రసార వేగం.
- ద్రవ్యాన్ని దాని ప్రసార వేగంచే హెచ్చిస్తే మొత్తం ద్రవ్య సప్లయ వచ్చును.

7. Incidence of Tax (పన్ను భారం) దేనిని తెలుసు.

- 1) పన్నుస్థాయి మరియు రేటు 2) పన్ను యొక్క ద్రవ్య భారాన్ని చివరగా భరించుట
3) పన్నుల వృద్ధి 4) పన్నులు వసూలు చేసే విధానం

జ. 2

వివరణ :

- పరోక్ష పన్నుల విషయంలో పన్ను తొలి ప్రభావం ఒకరిపైన, అంతిమ భారం మరొకరిపైన ఉంటుంది. ప్రత్యక్ష పన్నుల విషయంలో పన్ను తొలి ప్రభావం, అంతిమ భారం ఒకరిపైనే ఉంటుంది. పన్ను యొక్క అంతిమ భారాన్ని భరించే స్థితిని తెల్పేదే incidence of tax.

8. కేంద్ర బ్యాంకు, వాణిజ్య బ్యాంకుల కంటే విభిన్నమైనది. ఎందుకనగా?

- 1) సాధారణంగా కేంద్రబ్యాంకు, ప్రభుత్వ ఆధీనంలోను, వాణిజ్య బ్యాంకులు ప్రభుత్వ, ప్రయివేట్ రంగాలలో ఉండును
2) కేంద్రబ్యాంకు ప్రభుత్వ ఆర్థిక విధానాలను అమలుపర్చుటకు వాణిజ్య బ్యాంకులను ప్రభావితం చేయును
3) కేంద్ర బ్యాంకు నోట్ల జారీలో ఏకస్వామ్యాధికారాన్ని కలిగి ఉండును
4) పైవన్నియు

జ. 4

వివరణ :

- వాణిజ్య బ్యాంకులు ప్రభుత్వ లేదా ప్రయివేట్ రంగంలో ఉండవచ్చు. కానీ కేంద్ర బ్యాంకు ప్రభుత్వ రంగంలో మాత్రమే ఉంటుంది.
- ప్రభుత్వ ద్రవ్య విధానాన్ని రూపొందించేది కేంద్ర బ్యాంకే. ఆ విధానానికి అనుగుణంగా వాణిజ్య బ్యాంకులు పనిచేయాలి.
- కరెన్సీ నోట్లను జారీచేసే గుర్తింపు కేంద్ర బ్యాంకుకే ఉంటుంది. వాణిజ్య బ్యాంకులకు ముద్రించే అధికారం లేదు.
- వాణిజ్య బ్యాంకులు లాభప్రేరణతో పనిచేస్తాయి. కేంద్రబ్యాంకు లాభప్రేరణతో పనిచేయదు. ఈ అంశాల దృష్ట్యా కేంద్రబ్యాంకు వాణిజ్య బ్యాంకుల కంటే విభిన్నమైనది.

ECONOMY

9. రిజర్వు బ్యాంక్ ఆఫ్ ఇండియా యొక్క మొదటి భారతీయ గవర్నర్?

- 1) వై.వి.రెడ్డి 2) దువ్వూరి సుబ్బారావు 3) అబ్దు బార్సై అర్కల్ స్మిత్ 4) సి.డి.దేశ్ముఖ్

జ. 4

వివరణ :

- ప్రస్తుత RBI గవర్నర్ డి. సుబ్బారావు
- డి. సుబ్బారావుకు ముందు RBI కు గవర్నర్ వై.వి. రెడ్డి
- RBI యొక్క మొదటి గవర్నర్ అబ్దు బార్సై అర్కల్ స్మిత్
- RBI యొక్క మొదటి భారతీయ గవర్నర్ సి.డి.దేశ్ముఖ్

10. క్రింది వానిలో భారతీయ రిజర్వ్ బ్యాంక్ విధి కానిది ఏది?

- 1) విదేశీ మారకపు నిల్వలను సంరక్షించుట
2) కరెన్సీ నోట్లు జారీ చేయుట
3) ప్రభుత్వానికి, బ్యాంకులకు బ్యాంకుగా వ్యవహరించుట
4) ప్రజల నుండి డిపాజిట్లు స్వీకరించుట

జ. 4

వివరణ :

- కరెన్సీ నోట్లు జారీచేయుట, బ్యాంకులకు, ప్రభుత్వానికి బ్యాంకుగా వ్యవహరించుట, బ్యాంకులకు అంతిమ రుణదాతగా వ్యవహరించుట, పరపతి నియంత్రించుట, విదేశీ మారకపు నిల్వలను సంరక్షించుట అనేవి కేంద్రబ్యాంకు విధులు. ప్రజల నుండి డిపాజిట్లు స్వీకరించుట కేంద్ర బ్యాంకు విధి కాదు. డిపాజిట్ల స్వీకరణ అనేది వాణిజ్య బ్యాంకుల విధి.

11. బ్యాంకు రేటు అనగా

- 1) వాణిజ్య బ్యాంకులు, అధిక పరపతి స్థాయి గల వినియోగదారులకు ఇచ్చే రుణాలపై వడ్డీ
2) కేంద్ర బ్యాంకు ప్రభుత్వ సెక్యూరిటీలను, వాణిజ్య బ్యాంకులకు అమ్ముట
3) కేంద్ర బ్యాంకు వాణిజ్య బ్యాంకులకు ఇచ్చే రుణాలపై విధించే వడ్డీ రేటు
4) ఫైవేవీ కాపు

జ. 3

వివరణ :

- ఎక్కువ పరపతి రేటింగ్ కలిగిన వినియోగదారులకు వాణిజ్య బ్యాంకులు ఇచ్చే రుణాలపై విధించే వడ్డీ రేటును P.L.R. (Prime Lending Rate) అందురు.
- కేంద్ర బ్యాంకు ప్రభుత్వ సెక్యూరిటీలను మార్కెట్లో అమ్ముడాన్ని, కొనడాన్ని బహిరంగ మార్కెట్ చర్యలు అందురు.
- వాణిజ్య బ్యాంకులు అర్హత కలిగిన సెక్యూరిటీలను RBI వద్ద ఉంచి రుణాలను స్వీకరించేటప్పుడు RBI ఆ రుణాలపై విధించే వడ్డీ రేటును బ్యాంకు రేటు అంటారు.

12. భారతదేశంలో 13వ ఆర్థిక సంఘం అధ్యక్షుడుగా నియమించబడినవారు?

- 1) కె.సి.నియోగి 2) సి.రంగరాజన్ 3) ఎ.ఎం.ఘోషా 4) విజయ్ ఎల్.కేల్కర్

జ. 4

వివరణ :

- కె.సి.నియోగి మొదటి ఆర్థిక సంఘం అధ్యక్షుడు

RAMAKRISHNA

ECONOMY

- సి.రంగరాజన్ 12వ ఆర్థిక సంఘం అధ్యక్షుడు
- ఎ.ఎం.ఖుస్రో 11వ ఆర్థిక సంఘం అధ్యక్షులు
- విజయ్ ఎల్.కేల్కర్ 13వ ఆర్థిక సంఘం అధ్యక్షుడు. 2010-2015 కాలానికి సంబంధించి పన్ను రాబడిని కేంద్ర రాష్ట్రాల మధ్య పంపిణీ చేసేందుకు ఇతను సూచనలు చేయును.

13. భారతదేశంలో సేవాపన్ను ప్రవేశపెట్టబడిన సంవత్సరం?

- 1) 1994-95 2) 1996-97 3) 2000-01 4) 1986-87

జ. 1

వివరణ :

- సేవా పన్నును 1994-95 సంవత్సరంలో ప్రవేశపెట్టడం జరిగింది. 1994-95లో రూ.407 కోట్ల ఆదాయం వచ్చింది. 2006-07 సంవత్సరానికి రూ.37,597 కోట్లు ఆదాయం వసూలు అయింది. 2008-09 బడ్జెట్లో మరో 4 సేవలను పన్ను పరిధిలోకి తీసుకొచ్చిరి.
- MAT (Minimum Alternate Tax) ను 1996-97లో ప్రవేశపెట్టెను.
- CENVAT ను 2000-01లో ప్రవేశపెట్టెను.
- MODVAT ను 1986-87లో బడ్జెట్లో ప్రవేశపెట్టెను.

14. కేల్కర్ కమిటీ దేనికి సంబంధించినది?

- 1) ప్రత్యక్ష పన్నులు 2) పరోక్ష పన్నులు
3) ప్రత్యక్ష మరియు పరోక్ష పన్నులు 4) ఎగుమతి మరియు దిగుమతి సుంకాలు

జ. 3

వివరణ :

- పన్ను సంస్కరణలపై కేల్కర్ కమిటీ తన తుది నివేదికను 2007లో సమర్పించింది. ఇది ప్రత్యక్ష, పరోక్ష పన్నులపై సిఫార్సులు చేసింది. వేతన ఉద్యోగులకు Standard deductionను తొలగించాలని, ఆదాయపు పన్ను వ్యవస్థలో రెండే స్లాబ్లు ఉండాలని, MAT ను ఎత్తివేయాలని, దేశమంతా Tax information Network ఏర్పాటు చేయాలని సూచించెను.

15. జాబితా 1లోని అంశాలను, జాబితా 2 లోని అంశాలతో జత చేయండి.

జాబితా 1

జాబితా 2

- a) కోశ లోటు I) రెవెన్యూ రాబడులు - రెవెన్యూ వ్యయం
b) రెవెన్యూ లోటు II) రెవెన్యూ రాబడులు + (రుణాల వసూలు మరియు ఇతర రాబడులు) - మొత్తం వ్యయం
c) బడ్జెట్ లోటు III) మూలధన రాబడులు - మూలధన వ్యయం
d) మూలధన లోటు IV) మొత్తం రాబడులు - మొత్తం వ్యయం

CODES :

- 1) a-I, b-II, c-IV, d-III 2) a-II, b-I, c-IV, d-III
3) a-II, b-I, c-III, d-IV 4) a-I, b-II, c-III, d-IV

జ. 2

వివరణ :

- రెవెన్యూ లోటు : రెవెన్యూ రాబడి - రెవెన్యూ వ్యయం
- మూలధన లోటు : మూలధన రాబడి - మూలధన వ్యయం
- బడ్జెటరీ లోటు : ప్రభుత్వం మొత్తం రాబడులు - ప్రభుత్వం మొత్తం వ్యయం
- కోశ లోటు : రెవెన్యూ రాబడులు + (రుణాల వసూలు+పెట్టుబడుల ఉపసంహరణ) - మొత్తం వ్యయం

16. ప్రస్తుతం కేంద్ర ప్రభుత్వానికి అత్యధిక రాబడి వచ్చే పన్ను మూలం ఏది?

- 1) కార్పొరేట్ పన్ను 2) కేంద్ర ఎక్సైజ్ సుంకం 3) ఆదాయపు పన్ను 4) కస్టమ్స్ సుంకాలు

జ. 1

వివరణ :

- 2005-06 సంవత్సరం వరకు కేంద్ర ప్రభుత్వానికి అత్యధిక ఆదాయం కేంద్ర ఎక్సైజ్ సుంకాల నుంచి వచ్చేది.
- 2006-07 నుంచి అత్యధిక పన్ను రాబడి కార్పొరేట్ పన్ను నుంచి లభ్యమవుతుంది.
- అత్యధికంగా పన్నుల రాబడి 2008-09 (P) సంవత్సరంలో
 - 1) కార్పొరేట్ పన్ను (35.1%), 2) ఆదాయపు పన్ను (20.3%)ల నుండి లభిస్తున్నది.
 - 3) ఎక్సైజ్ సుంకం (17.8%), 4) కస్టమ్స్ సుంకాలు (16.4%),

17. 2011-12 మేలో ప్రకటించిన ద్రవ్య విధానంనకు సంబంధించి సరైన అంశం ఏది?

1. CRRని మార్చలేదు.
2. రెపో, రివర్స్ రెపో రెట్లను 0.50% పెంచెను (ఇవి వరసగా 7.25% 6.25%కి చెరెను.)
3. బ్యాంకురేటులో ఎలాంటి మార్పు చేయలేదు (6% ఉంది).
4. పైవన్నియూ సరైనవే.

జ. 4

వివరణ :

- 2011-12 ద్రవ్య విధానాన్ని RBI గవర్నర్ దువ్వూరి సుబ్బారావు ప్రకటించెను. గతంలో ఉన్న బ్యాంకు రేటు, CRR 6%, మార్చలేదు. రెపో, రివర్స్ రెపోలను 0.50 శాతం పెంచుటచే అవి వరసగా 7.25%, 6.25%కి చేరాయి.

18. మనదేశంలో ద్రవ్యోల్బణాన్ని లెక్కించడానికి ఉపయోగించే టోకు ధరల సూచీలో అధిక భారం ఏ అంశానికి ఇవ్వబడింది?

- 1) ప్రాథమిక వస్తువులు 2) ఇంధనం, విద్యుత్, కాంతి, ల్యూబ్రికేంట్లు
- 3) ఉత్పత్తి చేసిన వస్తువులు 4) అన్నింటికీ సమాన భారం ఇవ్వబడును

జ. 3

వివరణ :

- సాధారణంగా మనదేశంలో ద్రవ్యోల్బణాన్ని కొలిచేందుకు WPI - టోకు ధరల సూచీని ఉపయోగిస్తారు. WPI లో 3 రకాల వస్తువులను గణిస్తారు.
 1. ప్రాథమిక వస్తువులు (22.03% భారం ఇవ్వబడును). ఉదా: ఆహార, ఆహారేతర వస్తువులు, ఖనిజాలు
 2. ఇంధనం, విద్యుత్, కాంతి, ల్యూబ్రికేంట్లు (14.23% భారం ఇవ్వబడును). ఉదా: బొగ్గు, ఖనిజ నూనెలు, విద్యుత్
 3. ఉత్పత్తి చేసిన వస్తువులు (63.75% భారం ఇవ్వబడును). ఉదా: వస్త్రాలు, పొగాకు ఉత్పత్తులు, యంత్రాలు

19. M_1, M_2, M_3, M_4 , ద్రవ్య కొలమానాలకు సంబంధించి సరికానిది ఏది?

- 1) $M_1 =$ ప్రజల వద్ద కరెన్సీ + బ్యాంకుల వద్ద డిమాండ్ డిపాజిట్లు
- 2) $M_2 =$ సంకుచిత ద్రవ్యం + పోస్టాఫీస్ పొదుపు డిపాజిట్లు
- 3) $M_3 = M_1 + M_2$
- 4) $M_4 =$ విశాల ద్రవ్యం + పోస్టాఫీస్ మొత్తం డిపాజిట్లు

జ. 3

వివరణ :

- మనదేశంలో M_1 ద్రవ్యాన్నే సంకుచిత ద్రవ్యం అంటారు. $M_1 =$ ప్రజల వద్ద ద్రవ్యం + బ్యాంకుల వద్ద డిమాండ్ డిపాజిట్లు + RBI వద్ద ఇతర డిపాజిట్లు (ఇతర డిపాజిట్లు అనేవి 1% కంటే తక్కువ కాబట్టి విస్మరించవచ్చు)
- $M_2 = M_1 +$ పోస్టాఫీస్ పొదుపు డిపాజిట్లు (M_1 నే సంకుచిత ద్రవ్యం అంటారు)
- $M_3 = M_1 +$ బ్యాంకుల వద్ద గల కాలపరిమితి డిపాజిట్లు. దీనినే విశాల ద్రవ్యం అంటారు.
- $M_4 = M_3 +$ పోస్టాఫీస్ మొత్తం డిపాజిట్లు

20. క్రిందివానిలో తప్పు జతను గుర్తించండి.

- 1) బ్యాంకు రేటు, బహిరంగ మార్కెట్ చర్యలు, నగదు నిల్వల నిష్పత్తి, SLR - RBI పరిమాణాత్మక పరపతి నియంత్రణ సాధనాలు
- 2) మార్జిన్లు నిర్ణయం, పరపతి రేషనింగ్, డౌన్ పేమెంట్ వైతికోద్భోధ - RBI గుణాత్మక పరపతి నియంత్రణ సాధనాలు
- 3) వ్యవసాయాదాయంపై పన్ను - కె.ఎన్.రాజ్ కమిటీ
- 4) సంపద పన్ను, బహుమతి పన్ను, వ్యయంపై పన్ను, మూలధన ఆదాయంపై పన్ను - ఎల్.కె.ఝా కమిటీ

జ. 4

వివరణ :

- RBI పరపతి నియంత్రించేందుకు ఎ) పరిమాణాత్మక సాధనాలు, బి) గుణాత్మక సాధనాలను ఉపయోగిస్తుంది.
- RBI పరిమాణాత్మక పరపతి నియంత్రణ సాధనాలు : బ్యాంకు రేటు, నగదు నిల్వల నిష్పత్తి, బహిరంగ మార్కెట్ చర్యలు, SLR.
- RBI గుణాత్మక (ఎంపిక చేసిన) పరపతి నియంత్రణ సాధనాలు : మార్జిన్లు నిర్ణయించుట, పరపతి రేషనింగ్, డౌన్ పేమెంట్లు, వైతికోద్భోధ, ప్రత్యక్ష చర్యలు.
- వ్యవసాయాదాయంపై పన్నును మొదటగా కె.ఎన్.రాజ్ కమిటీ సూచించెను.
- సంపద పన్ను, బహుమతి పన్ను, వ్యయంపై పన్ను, మూలధన ఆదాయంపై పన్నులను కార్లర్ కమిటీ సూచించెను.
- మనదేశంలో VAT అమలు ఆవశ్యకతను మొదటగా సూచించినది ఎల్.కె.ఝా కమిటీ.

ద్రవ్యం - భావనలు

వస్తు మార్పిడి పద్ధతి :

- + వస్తువును ఇచ్చి దానికి బదులుగా కావలసిన మరొక వస్తువును పొందడాన్ని వస్తు మార్పిడి పద్ధతి లేదా వస్తు వినిమయ పద్ధతి (Barter System) అందురు.
- + మానవుని కోర్కెలు పరిమితంగా ఉండుట వలన ఆర్థిక కార్యకలాపాలు పరిమితంగా ఉండుటచే ఈ పద్ధతి సాధ్యమైంది. వస్తుమార్పిడి పద్ధతిలో వినిమయ మాధ్యమం ఉండదు.

వస్తు మార్పిడి పద్ధతిలో లోపాలు :

- + ఇద్దరు వ్యక్తుల మధ్య కోర్కెలు సమన్వయం లేకపోవడం,
- + కాల సమన్వయం లేకపోవడం,
- + విలువలను కొలిచే కొలమానం లేకపోవడం,
- + వస్తువు విభజించడానికి వీలు లేకపోవడం,
- + సంపదను నిల్వ చేయ వీలు లేకపోవడం,
- + వాయిదా చెల్లింపులకు వీలుగా లేకుండుట.

ద్రవ్యం - నిర్వచనం :

- + Money అనేపదం లాటిన్ పదం 'మానెటా' నుంచి పుట్టింది (రోమన్ దేవత మానెటా ఆలయంలో నాణెలు ముద్రించుట వల్ల).
- + "అతి ముఖ్యమైన మానవ కల్పనలలో ద్రవ్యం ఒకటి. ప్రతి శాస్త్రంలో ముఖ్యమైన కల్పన ఒకటి ఉంటుంది. అది యంత్ర శాస్త్రంలో **చక్రం**, విజ్ఞాన శాస్త్రంలో **నిప్పు**, రాజనీతిశాస్త్రంలో **ఓటు**, అర్థశాస్త్రంలో **ద్రవ్యం**" అని ద్రవ్యంపై **క్రౌథర్** వ్యాఖ్యానించెను.
- + "ఏదైతే ద్రవ్యంగా పనిచేస్తుందో అదే ద్రవ్యం" (Money is what money does) - వాకర్.
- + "సర్వాంగీకారం పొందిన వస్తువే ద్రవ్యం" - సెలిగ్మన్
- + "వినిమయ సాధనంగా సర్వాంగీకారం పొంది, విలువల కొలమానంగా ఉపయోగపడేదే ద్రవ్యం" - క్రౌథర్.
- + "ద్రవ్యం తాత్కాలిక కొనుగోలు శక్తి నిలయం" - (Temporary abode of Purchasing) మిల్టన్ ప్రీడమన్.

ద్రవ్య క్రమ పరిణామం :

- + వస్తు ద్రవ్యం : ప్రారంభంలో వస్తువులనే ద్రవ్యంగా ఉపయోగించేవారు. ఉదా : ఉత్తర అమెరికాలో పొగాకు, ఆఫ్రికాలో దంతం.
- + లోహ ద్రవ్యం : నాగరికత అభివృద్ధి చెందే కొలదీ లోహ ద్రవ్యం వాడుకలోకి వచ్చింది. ఉదా : బంగారం, వెండి,

ECONOMY

రాగి మొదలగునవి. ప్రారంభంలో లోహాన్ని ముద్దలుగాను, కడ్డీలుగాను ఉపయోగించెను. తరువాత కాలంలో లోహాలతో నాణేలు తయారుచేసిరి.

- + 700 BC లో లిడియా (Lydia) ప్రాంతంలో మొదటి నాణేలను జారీచేయడం జరిగింది.
- + కాగితపు ద్రవ్యం : బంగారు, వెండి, లోహాలను ఆధారంగా చేసుకుని కేంద్ర బాంకు నోట్లను జారీచేయడం జరిగింది. మొదటలో జారీచేసిన ద్రవ్యానికి నూటికి నూరు శాతం లోహ నిల్వలు ఉండేవి. తరువాత కాలంలో బంగారంలోకి మార్చుకునే వీలు లేకుండా ద్రవ్యాన్ని జారీ చేస్తున్నారు.
- + పరపతి ద్రవ్యం : బంగారాన్ని నిలవగా ఉంచుకుని కరెన్సీని జారీచేసిన విధంగానే, కరెన్సీని నిలవగా దాచి పరపతి ద్రవ్యాన్ని లేదా బాంకు ద్రవ్యాన్ని సృష్టించడం జరుగుతుంది.
- + సమీప ద్రవ్యం : హుండీలు, ట్రెజరీ బిల్లులు, బాండులు మొదలగు వాటికి కూడా ద్రవ్యత్వం ఉండుట వలన ద్రవ్యంగా ఉపయోగించడం జరుగుతుంది. వీటికి ద్రవ్యానికి ఉండే లక్షణాలు ఉండుట వలన సమీప ద్రవ్యం అంటారు.

ద్రవ్యం - రకాలు :

- I. ద్రవ్య ముద్రణలో వినియోగించే వస్తువును బట్టి ద్రవ్యాన్ని (A) లోహ ద్రవ్యం, (B) కాగితపు ద్రవ్యం అని రెండు రకాలుగా వర్గీకరించవచ్చు.

A) లోహ ద్రవ్యం :

లోహాన్ని ద్రవ్యంగా ఉపయోగిస్తే దానిని లోహ ద్రవ్యం అందురు. ఇది మూడు రకాలు. (1) పూర్తి ప్రమాణం కలిగిన నాణేలు (Full body or standard money); (2) తక్కువ ప్రమాణం కలిగిన నాణేలు (Token Money); (3) ప్రాతినిధ్యపు ద్రవ్యం (Representative Money)

పూర్తి ప్రమాణ ద్రవ్యం :

ద్రవ్యం తయారీకి ఉపయోగించే లోహం అంతర్గత విలువ, బహిర్గత విలువ సమానంగా ఉంటే అలాంటి ద్రవ్యాన్ని పూర్తి ప్రమాణ ద్రవ్యం (Full Body Money or Standard Money) అంటారు. ఉదా : 1835-93 మధ్య మనదేశంలో పూర్తి ప్రమాణం కలిగిన వెండి నాణేలు చెలామణిలో ఉన్నాయి.

తక్కువ ప్రమాణ ద్రవ్యం (Token Money) :

నాణేలు ముఖ విలువ (బహిర్గత విలువ), నాణెం యొక్క అంతర్గత విలువ కంటే ఎక్కువగా ఉంటే దానిని టోకెన్ మనీ అందురు.

ప్రాతినిధ్యపు ద్రవ్యం (Representative Money) :

తక్కువ విలువ ఉన్న లోహాన్ని లేదా కాగితాన్ని ద్రవ్యంగా ముద్రించి వాడితే అలాంటి ద్రవ్యాన్ని ప్రాతినిధ్యపు ద్రవ్యం అంటారు. ద్రవ్యం జారీచేసే అధికారుల దగ్గర చలామణిలో ఉన్న ద్రవ్యానికి సమానంగా బంగారం, వెండి నిల్వలు ఉంటాయి.

B) కాగితపు ద్రవ్యం :

ద్రవ్యాన్ని తయారు చేయడానికి కాగితాన్ని ఉపయోగిస్తే దానిని కాగితపు ద్రవ్యం అంటారు. చైనాలో మొదటిసారిగా కాగితపు ద్రవ్యాన్ని ప్రవేశపెట్టెను. కాగితపు ద్రవ్యాన్ని క్రింది విధంగా విభజించవచ్చు.

- 1) ప్రాతినిధ్య కాగితపు ద్రవ్యం : నూటికి నూరు శాతం లోహాన్ని నిలవగా ఉంచి ద్రవ్యాన్ని జారీచేస్తే అలాంటి ద్రవ్యాన్ని ప్రాతినిధ్య కాగితపు ద్రవ్యం అంటారు. ఉదా : మనదేశంలో జారీచేసిన బంగారం, బులియన్ సర్టిఫికేట్లు.
- 2) పరివర్తనీయ కాగితపు ద్రవ్యం (Convertible Paper Money) : జారీ చేసిన కాగితపు ద్రవ్యాన్ని బంగారం లేదా వెండిలోకి మార్చుకోవడానికి వీలుంటే ఆ ద్రవ్యాన్ని పరివర్తనీయమైన కాగితపు ద్రవ్యం అంటారు. ఉదా : 19వ శతాబ్దంలో వాడుకలో ఉన్న స్వర్ణ ప్రమాణంలో ఈ సౌకర్యం ఉండేది.
- 3) అపరివర్తనీయ కాగితపు ద్రవ్యం (Inconvertible Paper Money) : జారీ చేసిన కాగితపు నోట్లు బంగారం లేదా వెండి లోహాలలోకి మార్చుకునే వీలులేకపోతే అలాంటి ద్రవ్యాన్ని అపరివర్తనీయ కాగితపు ద్రవ్యం అంటారు.

II. ఆమోదయోగ్యతను బట్టి ద్రవ్యం రెండు రకాలు.

ఎ) చట్టబద్ధ ద్రవ్యం, బి) చట్టబద్ధం కాని ద్రవ్యం

ఎ) చట్టబద్ధ ద్రవ్యం (Legal Tender Money) :

ద్రవ్య అధికారులు (RBI) జారీచేసిన ద్రవ్యాన్ని చట్టబద్ధమైన ద్రవ్యం అంటారు. దీనికి చట్టం యొక్క సమ్మతి ఉంటుంది. చట్టబద్ధమైన ద్రవ్యం రెండు రకాలు.

- 1) అపరిమిత చట్టబద్ధ ద్రవ్యం : వ్యాపార వ్యవహారాల నిర్వహణకు, ఋణాల పరిష్కారానికి ఎంత పరిమాణంలో అయినా తప్పనిసరిగా ఆమోదించవలసిన ద్రవ్యాన్ని అపరిమిత చట్టబద్ధ ద్రవ్యం అంటారు. ఉదా : మనదేశంలో 50 పైసలకు మించి ఉన్న నాణేలు, రూపాయి నుంచి 1000 వరకు గల నోట్లు.
- 2) పరిమిత చట్టబద్ధ ద్రవ్యం : ద్రవ్యాన్ని కొంత పరిమితికి లోబడి మాత్రమే ఆమోదించే ద్రవ్యాన్ని పరిమిత చట్టబద్ధ ద్రవ్యం అంటారు. ఉదా : 5, 10, 20, 25 పైసల నాణేలు. వీటిని 25 రూపాయల వరకు మాత్రమే ఆమోదిస్తారు.

బి) చట్టబద్ధం కాని ద్రవ్యం (ఐచ్ఛిక ద్రవ్యం) :

చట్టం ప్రమేయం లేకుండా ఇష్టాన్ని బట్టి కొన్నింటిని ద్రవ్యంగా అంగీకరించవచ్చు. దీనినే ఐచ్ఛిక ద్రవ్యం అంటారు.

ఉదా : బ్యాంకులు ఇచ్చే చెక్కులు, డ్రాఫ్ట్లు

III. ద్రవ్యత్వం ఆధారంగా ద్రవ్యాన్ని (ఎ) సామాన్య ద్రవ్యం, (బి) సమీప ద్రవ్యం అని విభజించవచ్చు.

ఎ) సామాన్య ద్రవ్యం (Ordinary Money) :

+ ప్రజల వద్ద గల నాణేలు, కరెన్సీ నోట్లు, బ్యాంకుల వద్ద గల డిమాండ్ డిపాజిట్లను సామాన్య ద్రవ్యం లేదా సంకుచిత ద్రవ్యం (Narrow Money) అంటారు. దీనికి 100% ద్రవ్యత్వం ఉంటుంది.

బి) సమీప ద్రవ్యం (Near Money) :

+ సామాన్య ద్రవ్యంతో పోల్చినప్పుడు తక్కువ ద్రవ్యత్వం కలిగి ఉంటుంది. అవసరమైనప్పుడు వీటిని తక్కువ ఖర్చుతో ద్రవ్యంగా మార్చుకొనగలము. అందుచే వీటిని సమీప ద్రవ్యం అంటారు. ఉదా : జాతీయ పొదుపు డిపాజిట్లు, బాండ్లు, డిబెంచర్లు, ట్రెజరీ బిల్లులు, ప్రాంసరీ నోట్లు మొదలగునవి.

ఇతర రకాల ద్రవ్యం :

1. **ఆవర్ణా ద్రవ్యం (Account Money) :** జమా ఖర్చుల లెక్కలను ఏ ద్రవ్య యూనిట్ రూపంలో రాస్తారో ఆ ద్రవ్యాన్ని ఆవర్ణా ద్రవ్యం అంటారు. ఉదా: భారతదేశంలో రూపాయి, బ్రిటన్ లో పౌండు.
2. **వ్యవహారిక ద్రవ్యం (Actual Money) :** ఆర్థిక వ్యవస్థలో వాస్తవంగా చలామణిలో ఉన్న ద్రవ్యాన్ని వ్యవహారిక ద్రవ్యం అంటారు. అన్ని రకాల వ్యవహారాలు దీనితోనే జరుగును.
3. **విశ్వాశాస్థిత ద్రవ్యం (Fiduciary Money) :** వ్యవస్థపై గాని, ప్రభుత్వంపైగాని, కేంద్ర బ్యాంకుపై గాని, విశ్వాసాన్ని ఆధారంగా చేసుకుని ద్రవ్యాన్ని ముద్రించితే అలాంటి ద్రవ్యాన్ని విశ్వాశాస్థిత ద్రవ్యం అంటారు.
మనదేశంలో ద్రవ్యంను కనీస నిల్వలు ఆధారంగా చేసుకుని విశ్వాశాస్థిత పద్ధతిలో ముద్రిస్తున్నారు.

పరపతి ద్రవ్యం : దీనిని బాంకు ద్రవ్యం అని కూడా అంటారు. ఉదా : బాంకులు జారీచేసే చెక్కులు, డ్రాఫ్ట్లు, వినిమయ బిల్లులు.

Fiat Money : ప్రభుత్వ అధికారం వలన కాగితపు ద్రవ్యం చలామణిలో ఉంటే దానిని Fiat Money అంటారు. అత్యవసర పరిస్థితుల్లో ప్రభుత్వం దీనిని జారీచేస్తుంది. ఈ ద్రవ్యానికి వెనుక రిజర్వులు ఉండవు. మన దేశంలో ద్రవ్యం Fiat Money యే.

ద్రవ్యం-విధులు :

(ద్రవ్యం విధులను ఎ) ప్రాథమిక విధులు, బి) గౌణ విధులుగా విభజించవచ్చు.

ప్రాథమిక విధులు :

- 1) **వినిమయ మాధ్యమం (Medium of Exchange) :** ద్రవ్యం వస్తువుకి, వస్తువుకి మధ్య మధ్యవర్తిగా అమ్మకాలు, కొనుగోలు చేయుటలో ఉపయోగపడును.
- 2) **విలువల కొలమానం (Measure of Value) :** అన్ని రకాల వస్తు సేవలను ద్రవ్యంతో కొలుస్తారు.

గౌణ విధులు (ద్వితీయశ్రేణి విధులు) :

- 1) **విలువల నిధి :** కీన్సు ఈ విధికి అధిక ప్రాధాన్యతను ఇచ్చెను. సంపదను ప్రస్తుత ఉపయోగానికే కాకుండా భవిష్యత్తుకు ఉపయోగపడేటట్లు నిల్వ చేసుకునేందుకు ద్రవ్యం ఉపయోగపడును.
- 2) **వాయిదా చెల్లింపుల ప్రమాణం :** వ్యాపార వ్యవహారాలు అరువు పద్ధతిలో కూడా నిర్వర్తించడానికి ద్రవ్యం ఉపయోగపడును.

పై నాలుగు విధులను సంక్షిప్తంగా ఇలా పిలుస్తారు.

("Money is a matter of functions four a medium, a measure, a standard and a store".)

3. ద్రవ్యం విలువలను బదిలీ చేసేందుకు కూడా ఉపయోగపడును.

కీన్లే (Kenley) వర్గీకరణ :

+ కీన్లే.. ద్రవ్య విధులను ప్రాథమిక విధులు, గౌణ విధులు, అనుషంగిక విధులు (Contingency functions)గా వర్గీకరించెను.

+ పరపతిని సృష్టించుట, జాతీయాదాయాన్ని మదించుట, ఆదాయ సంపద పంపిణీ, ద్రవ్యత్వాన్ని ఆపాదించుట మొదలగు వాటిని అనుషంగిక విధులుగా పిలవవచ్చు.

పాల్ ఎన్జింగ్ వర్గీకరణ : పాల్ ఎన్జింగ్ ద్రవ్య విధులను నిశ్చల విధులు, చలన విధులుగా విభజించెను.

+ సాంప్రదాయ విధులను నిశ్చల లేదా సాంకేతిక విధులు అందురు.

+ ధరల స్థాయిని, ఉత్పత్తిని, వినియోగాన్ని, పంపిణీని ప్రభావితం చేసే విధులను చలనాత్మక విధులు అందురు.

మంచి ద్రవ్యానికి ఉండవలసిన లక్షణాలు :

1. ఆమోదయోగ్యత (Acceptability) :
2. సులభంగా తీసుకొని పోయేందుకు వీలుండుట (Portability)
3. మన్నిక (Durability)
4. విభాజ్యత (Divisibility)
5. సజాతీయత (Homogeneity)
6. వ్యాకోచత్వం (Elasticity)
7. అల్పబరువు (Low weight)
8. స్థిరత్వం (Stability)
9. తేలికగా గుర్తించుట (Congnisability)

గ్రేషమ్ సూత్రం :

ఒకటవ ఎలిజబెత్ రాణి ఆర్థిక సలహాదారుడు గ్రేషమ్. మేలైన మరియు నాసిరకపు ద్రవ్యాలు రెండూ ఒకేసారి చలామణిలో ఉంటే నాసిరకపు ద్రవ్యం మేలైన ద్రవ్యాన్ని చలామణి నుంచి తరిమివేయును అని గ్రేషమ్ సూత్రీకరించెను. అనగా చెడు ద్రవ్యం మంచి ద్రవ్యాన్ని తరిమివేయును. (Bad money drives out good money out of circulation) దీనినే గ్రేషమ్ సూత్రం అందురు.

ద్రవ్య సప్లయ కొలమానాలు

ద్రవ్య సప్లయ నిర్వచనంపై భిన్నాభిప్రాయాలున్నాయి.

ఎ) సాంప్రదాయ నిర్వచనం : ప్రజల వద్ద గల కరెన్సీ (C), బాంకుల వద్ద గల డిమాండ్ డిపాజిట్లు (DD) కలిపి ద్రవ్య సప్లయంగా నిర్వచించిరి. $M = C + DD$

బి) చికాగో అర్థ శాస్త్రవేత్తల నిర్వచనం :

చికాగో ద్రవ్య శాస్త్రవేత్తలైన మిల్టన్ ఫ్రీడమన్ మొదలైనవారి అభిప్రాయంలో కరెన్సీ (C), డిమాండ్ డిపాజిట్లు (DD) లతో పాటుగా టైమ్ డిపాజిట్లు (TD), ద్రవ్య సప్లయలో చేర్చాలి. $M = C + DD + TD$

+ సాంప్రదాయ ఆర్థికవేత్తలు ద్రవ్య నిర్వచనానికి సంకుచిత నిర్వచనం ఇస్తే, చికాగో శాస్త్రవేత్తలు విస్తృత అర్థాన్ని ఇచ్చెను.

+ మిల్టన్ ఫ్రీడమన్ అభిప్రాయం ప్రకారం “కొనుగోలు శక్తికి తాత్కాలిక నిలయంగా పనిచేసేది ఏదైనా ద్రవ్యమే”.

(Money is anything that serves the Function of providing a temporary abode of purchasing power).

+ గుర్లే మరియు షా నిర్వచనం : కరెన్సీ (C), డిమాండ్ డిపాజిట్లు (DD), టైమ్ డిపాజిట్లు (TD) లతోపాటుగా బ్యాంకేతర మధ్యవర్తుల అప్పులు, బ్యాంకుల పొదుపు డిపాజిట్లు బాండులు కూడా ద్రవ్య సప్లయలో చేర్చిరి.

+ రాడ్ క్లిప్ కమిటీ నిర్వచనం : దీనిని ద్రవ్యత్వ పద్ధతి అందురు. దీనిలో కరెన్సీ అన్ని రకాల బ్యాంకు డిపాజిట్లు పోస్టాఫీసు వద్ద డిపాజిట్లు, సమీప ద్రవ్య నిల్వలు. ప్రజలకు అందుబాటులో ఉన్న ఋణ సౌకర్యాలను కూడా ద్రవ్య సప్లయలోకి చేర్చిరి.

భారతదేశంలో ద్రవ్య సప్లయ :

+ 1967-68 వరకు ఒకే ద్రవ్య సప్లయ కొలమానాన్ని ప్రకటించేవారు. $M_1 = C + DD$

+ 1968 తరువాత సమిష్టి ద్రవ్య వనరులు (AMR - Aggregate Monetary Resources) అనే కొలమానాన్ని కూడా ప్రకటిస్తుంది. దీనిలో టైమ్ డిపాజిట్లు చేర్చడం జరిగింది. $M = C + DD + TD$

+ 1977 నుంచి RBI నాలుగు రకాల ద్రవ్య సప్లయ కొలమానాలను ప్రచురిస్తుంది.

M_1, M_2, M_3, M_4

M_1 = ప్రజల వద్ద గల కరెన్సీ + బ్యాంకుల వద్ద గల డిమాండ్ డిపాజిట్లు + రిజర్వ్ బ్యాంకు వద్ద గల ఇతర డిపాజిట్లు

$$M_1 = C + DD + OD$$

M_1 ను సంకుచిత ద్రవ్యం అని అంటారు. సామాన్య ప్రజల దృష్టిలో ద్రవ్యం అంటే M_1 .

M_1 అత్యధిక ద్రవ్యత్వం కలిగిన ద్రవ్యం.

సాంప్రదాయ ద్రవ్య నిర్వచనం M_1 ద్రవ్య కొలమానం ఒక్కటే.

ECONOMY

$$M_3 = M_1 + \text{బ్యాంకుల వద్ద గల కాలపరిమితి డిపాజిట్లు}$$

$$M_3 = M_1 + TD$$

M_3 ను **విశాల ద్రవ్య కొలమానం** అంటారు. దీనినే **సమిష్టి ద్రవ్య వనరులు** అంటారు.

$$M_3 = [C + DD + OD] + TD$$

$$= M_1 + TD$$

చికాగో ఆర్థికవేత్తల ద్రవ్య నిర్వచనం, M_3 ద్రవ్య కొలమానం ఒక్కటే.

M_2, M_4 : పోస్టాఫీసు వద్ద గల డిపాజిట్లను లెక్కలోకి తీసుకుని ద్రవ్యాన్ని నిర్వచిస్తే M_2, M_4 ద్రవ్యాలు వస్తాయి.

$$M_2 = M_1 + \text{పోస్టాఫీసుల వద్ద గల పొదుపు డిపాజిట్లు}$$

$$M_4 = M_3 + \text{పోస్టాఫీసుల్లో గల మొత్తం డిపాజిట్లు}$$

M_1 అత్యధిక ద్రవ్యత్వం కలిగినది కాగా, M_4 అల్ప ద్రవ్యత్వం కలిగినది.

Note : RBI వద్ద ఇతర డిపాజిట్లు = క్వజి ప్రభుత్వ సంస్థల డిపాజిట్లు, IMF అకౌంట్ నెంబర్ 2లో మిగులు, RBI ఉద్యోగుల సహకార పరపతి సంఘం డిపాజిట్లు.

- + పోస్టాఫీస్కు సంబంధించిన గణాంకాలను రిజర్వ్ బ్యాంక్ తాజా పరచలేదు. అందువల్లనే M_2, M_4 అనే భావనలు అర్థరహితంగా మారాయి.
- + విశాల ద్రవ్యం (M_3) లో భాగమైన సంకుచితమైన ద్రవ్యం (M_1) వాటా 1990-91లో 35% కాగా 2006-07 నాటికి 29%కు క్షీణించింది. అనగా బ్యాంకుల కాలపరిమితి డిపాజిట్లు పెరుగుతూ వస్తున్నాయి.

నూతన ద్రవ్యం, ద్రవ్యత్వ వనరులు :

- + 1997లో డా॥ వై.వి.రెడ్డి అధ్యక్షతన నియమించబడిన వర్కింగ్ గ్రూప్ ద్రవ్య సప్లయపై అధ్యయనం చేసి 1998లో నివేదికను సమర్పించింది. ఇది మూడు నూతన ద్రవ్య కొలమానాలను, 3 ద్రవ్యత్వ కొలమానాలను సూచించెను.
- + పోస్టాఫీస్లలో గల పొదుపు డిపాజిట్లు (M_2), పోస్టాఫీస్లలో గల మొత్తం డిపాజిట్లు (M_4) ను ద్రవ్య సప్లయ పరిధి నుంచి తొలగించడం జరిగింది.

$$M_1 = \text{పాత వర్గీకరణకు, కొత్త వర్గీకరణకు ఎలాంటి మార్పు లేదు.}$$

$$M_1 = C + DD + OD$$

$$M_2 = M_1 + \text{సంవత్సరం లోపు కాల పరిమితి గల కాలపరిమితి డిపాజిట్లు}$$

+ బ్యాంకులు జారీచేసిన డిపాజిట్ సర్టిఫికేట్లు

+ కాలపరిమితితో చెల్లించబడే బ్యాంకు డిపాజిట్లు (Time liability portion of saving deposits with banks)

RAMAKRISHNA

ECONOMY

+ నూతన M_2 లో పోస్టాఫీస్ వద్దగల పొదుపు డిపాజిట్లు మినహాయించెను. సంవత్సరంలోపు గల కాల పరిమితి డిపాజిట్లను, బ్యాంకులు జారీచేసిన డిపాజిట్ సర్టిఫికేట్లను చేర్చడం జరిగింది. వీటిని కావాలనుకుంటే వేగంగా ద్రవ్యంలోకి మార్చుకోవచ్చు.

$$M_3 = M_2 + \text{సంవత్సరం కంటే ఎక్కువ కాల పరిమితి కలిగిన కాల పరిమితి డిపాజిట్లు} \\ + \text{స్వల్పకాల, దీర్ఘకాల బ్యాంకుల రుణాలు}$$

M_4 ను ఉపసంహరించడం జరిగింది.

ఈ నూతన వర్గీకరణలో కూడా M_3 నే విశాల ద్రవ్యంగా పిలుస్తారు.

గమనిక : నూతన M_2 M_3 లు పాత వర్గీకరణ కంటే మెరుగుగా ఉన్నవి.

- ఎ) పోస్టాఫీసు వద్ద గల పొదుపు డిపాజిట్లను, మొత్తం డిపాజిట్లను మినహాయించడం జరిగింది.
- బి) ప్రజల పొదుపు డిపాజిట్లు, కాల పరిమితి డిపాజిట్లను, సంవత్సరంలోపు పరిపక్వత చెందేవి, సంవత్సరం తరువాత పరిపక్వత చెందే డిపాజిట్లుగా వర్గీకరించెను.
- సి) మొదటిసారిగా బ్యాంకుల, స్వల్పకాలిక, దీర్ఘకాలిక రుణాలను తీసుకోవడం జరిగింది.

ద్రవ్యత్వ వనరులు :

RBI పర్కింగ్ గ్రూపు నూతనంగా మూడు రకాల ద్రవ్యత్వ వనరులను ప్రవేశపెట్టెను.

$$L_1 = \text{నూతన } M_3 + \text{పోస్టాఫీసు వద్ద గల అన్ని రకాల డిపాజిట్లు (NSC లు మినహాయించాలి)}$$

$$L_2 = L_1 + \text{విత్త సంస్థల యొక్క కాలపరిమితి డిపాజిట్లు} + \text{విత్త సంస్థలు జారీచేసిన డిపాజిట్ సర్టిఫికేట్లు} \\ + \text{Term borrowing by FIs}$$

$$L_3 = L_2 + \text{బ్యాంకేతర విత్త సంస్థల వద్ద గల ప్రజల డిపాజిట్లు}$$

అధిక శక్తివంతమైన ద్రవ్యం :

- + ద్రవ్య సప్లయిని నిర్ణయించే అంశాలలో ముఖ్యమైనది రిజర్వు ద్రవ్యం. దీనిని ప్రభుత్వ ద్రవ్యంగా కూడా పిలుస్తారు. దీనిని మూలాధార ద్రవ్యం (Base Money) అని, High Powered Money అని, ప్రాథమిక ద్రవ్యం (Primary Money) అని పిలుస్తారు. రిజర్వు బ్యాంకు జారీచేసి ప్రజలు ఇతర బ్యాంకులు నిల్వ ఉంచే ద్రవ్యాన్ని రిజర్వ్ ద్రవ్యం అంటారు.
- ఎ) ప్రజల వద్ద గల కరెన్సీ
- బి) ప్రజలు రిజర్వుబ్యాంకు వద్ద పెట్టుకున్న ఇతర డిపాజిట్లు
- సి) వాణిజ్య బ్యాంకుల వద్ద గల నగదు నిల్వలు (దీనిలో రెండు రకాల నిల్వలు ఉంటాయి)
- RBI వద్ద వాణిజ్య బ్యాంకులు ఉంచవలసిన నిల్వలు + ఖాతాదారుల అవసరాలకోసం వాణిజ్య బ్యాంకులు తమ వద్ద ఉంచుకునే నగదు నిల్వలు.

ECONOMY

$H = \text{ప్రజల వద్ద గల నగదు} + \text{RBI వద్ద గల ఇతర డిపాజిట్లు} + \text{వాణిజ్య బ్యాంకుల వద్ద గల నగదు నిల్వలు}$
 $= C + OD + CR$ [CR = Cash Reserves]

క్లుప్తంగా చెప్పాలంటే రిజర్వుబ్యాంకు సృష్టించి జారీచేయబడిన ప్రజల వద్ద, బ్యాంకుల వద్ద గల నిల్వలను అధిక శక్తివంతమైన ద్రవ్యం అంటారు.

- + సాధారణ ద్రవ్యానికి శక్తివంతమైన ద్రవ్యానికి తేడా ఏమంటే సాధారణ ద్రవ్యంలో డిమాండ్ డిపాజిట్లు ఉంటాయి. రిజర్వు ద్రవ్యంలో బ్యాంకుల వద్ద గల నిల్వలు ఉంటాయి.

$$M_1 = \boxed{C + OD} + DD$$

$$H = \boxed{C + OD} + CR$$

CR కి DD కు అవినాభావ సంబంధం ఉంది. బ్యాంకులు సృష్టించే డిపాజిట్లు CR పై ఆధారపడును.

- + నగదు నిల్వల నిష్పత్తి ఎక్కువగా ఉంటే బ్యాంకులు సృష్టించే రుణాలు తక్కువగా ఉండును.
- + 1981-91 మధ్య 'H' Money వార్షిక పెరుగుదల రేటు 16% కాగా, 1991 తరువాత దీని పెరుగుదల రేటు 13%గా నమోదైంది. అనగా రిజర్వు ద్రవ్యం పెరుగుదల రేటు క్షీణించింది.

ద్రవ్య ప్రసార వేగం (Velocity of Money)

ఒక నిర్ణీత కాలంలో ఒక యూనిట్ ద్రవ్యం ఎన్నిసార్లు వస్తు సేవలు కొనడానికి చేతులు మారునో తెలియజేసే దానిని ద్రవ్య ప్రసార వేగం అంటారు. ద్రవ్య ప్రసార వేగం క్రింది అంశాలపై ఆధారపడును.

1. **ద్రవ్య సప్లయ :** అవసరమైన ద్రవ్య సప్లయి కంటే తక్కువ ద్రవ్య సప్లయి ఉంటే ద్రవ్య ప్రసార వేగం పెరుగును.
2. **పరపతి సంస్థలు :** పరపతి సంస్థల సంఖ్య పెరిగేకొలదీ ద్రవ్యప్రసార వేగం పెరుగును.
3. **నగదు వ్యవహారాలు :** నగదు వ్యవహారాలు ఎక్కువగా పెరిగే కొలదీ ద్రవ్య ప్రసార వేగం పెరుగును.
4. **వినియోగ ప్రవృత్తి :** కీన్సు ప్రకారం వినియోగస్థాయి పెరిగే కొలదీ ద్రవ్య ప్రసార వేగం పెరుగును.
5. **ఆదాయ పంపిణీ :** ఆదాయ, అసమానతలు ఎక్కువ ఉంటే ద్రవ్య ప్రసార వేగం తక్కువగా ఉండును.
6. **ఆర్థిక వ్యవస్థ పరిస్థితులు :** ద్రవ్యోల్బణ కాలంలో ద్రవ్య ప్రసార వేగం ఎక్కువగా ఉండును. ఆర్థిక మాంద్య కాలంలో ద్రవ్య ప్రసార వేగం తక్కువగా ఉండును.
7. **వేతన విధానం :** ఎక్కువ కాలఅంతరాలలో వేతన చెల్లింపు జరిగితే ప్రసారవేగం తగ్గును.
8. **రెగ్యులర్ ఆధాయం :** రెగ్యులర్ ఆదాయం అయితే ప్రసారవేగం పెరుగును.
9. **పారిశ్రామిక అభివృద్ధి చెందిన దేశాలలో** ప్రసారవేగం ఎక్కువగా ఉండును.
10. **రవాణా ప్రసార సాధనాలు** పెరిగితే ప్రసారవేగం పెరుగును.

బ్యాంకులు

బాంకింగ్ :

- + బాంకు అనే పదానికి ఆధారం బాంకో (Banco), బాంక్వీ (Banque). ఈ పదాలకు అర్థం బల్ల అని రెవిల్ పౌట్ అనే ఫ్రెంచి రచయిత చెప్పాడు. క్రీ.పూ. 600లోనే బాబిలోన్ దేశంలో బాంకులు, బాంకు పత్రాలు ఉండేవని పెర్సానెను,
- + 1157లో స్థాపించబడ్డ బాంక్ ఆఫ్ వెనిస్ అతి ప్రాచీనమైన వాణిజ్య బాంకు.
- + క్రొథర్ ప్రకారం బాంకులకు పూర్వీకులు ముగ్గురు. వర్తక వ్యాపారి, వడ్డీ వ్యాపారి, స్వర్ణకారుడు.

బాంకుల నిర్వచనం:

- + డా. హెర్బర్ట్ ఎల్. హార్ట్ బాంకర్ అనే పదాన్ని ఈ విధంగా నిర్వచించాడు. “సాధారణ వ్యాపార సరళిలో వ్యక్తులు జమకట్టే సొమ్మును వారిపేర కరెంటు ఖాతలో జమకడుతూ, ఆయా వ్యక్తుల జారీ చేసిన చెక్కులను ఆదరిస్తూ చెల్లించే వానినే బాంకర్ అనవచ్చు.”
- + భారత బాంకింగ్ రెగ్యులేషన్ చట్టం 1949 సెక్షన్-5 బాంకింగ్ వ్యాపారాన్ని క్రింది విధంగా నిర్వచించింది.
- + “కోరిన వెంటనే కాని, ఇంకో సమయంలో కాని చెక్కు, డ్రాఫ్ట్, ఆర్డర్ల ద్వారా కాని, ఇంకో విధంగా కాని, తిరిగి చెల్లించే షరతుల మీద డిపాజిట్లు స్వీకరించి, ఆ సొమ్మును రుణాలు ఇవ్వడానికి గాని, పెట్టుబడి కోసం గాని ఉపయోగించడం బాంకు వ్యాపారం.

వాణిజ్య బాంకులు:

కంపేనీలాగా నమోదు అయి, రుణ సదుపాయాన్ని కల్పించే నిమిత్తం, ప్రజలవద్ద నుంచి డిపాజిట్లు సేకరించే ఆర్థిక సంస్థలు వాణిజ్య బాంకులు. ఇవి లాభపేక్షతో పనిచేస్తాయి. సాధారణంగా స్వల్పకాలిక రుణాలు ఇస్తాయి. వాణిజ్య బాంకులు రెండు రకాలు 1). షెడ్యూల్డ్ బాంకులు 2). నాన్ షెడ్యూల్డ్ బాంకులు,

1. **షెడ్యూల్డ్ బాంకులు** : రిజర్వుబాంకు చట్టం(1934) రెండవ షెడ్యూల్లో నమోదయిన బాంకులను షెడ్యూల్డ్ బాంకులు అందురు. ఉదా: మనదేశంలో జాతీయం చేయబడిన వాణిజ్య బాంకులు, ఎస్ బీఐ (SBI).
2. **నాన్ షెడ్యూల్డ్ బాంకులు**: రిజర్వుబాంకు చట్టం (1934) రెండవ షెడ్యూల్లో నమోదుకాని బాంకులను నాన్ షెడ్యూల్డ్ బాంకులు అంటారు.

సహకార బాంకులు :

- + సభ్యుల విత్త అవసరాలను తీర్చే నిమిత్తం సహకార సూత్రం ఆధారంగా సేవా ధృక్పథంలో నిర్వహించబడే బాంకులు సహకార బాంకులు. మనదేశంలో సహకార పరపతి సంఘాల చట్టం 1904లో రూపొందించబడింది.
- + స్వల్ప మధ్యకాలిక రుణాలిచ్చేందుకు సహకార పరపతి సంస్థలు మూడు స్థాయిలలో కలవు. (ఎ). గ్రామీణస్థాయిలో ప్రాథమిక వ్యవసాయ పరపతి సంస్థలు. (PACS) (బి). జిల్లా స్థాయిలో కేంద్ర సహకార బాంకులు. (CCB)

ECONOMY

(సి). రాష్ట్ర స్థాయిలో రాష్ట్ర సహకార బాంకులు కలవు. (SCB)

- + స్వల్ప కాలిక సహకార పరపతిలో రాష్ట్ర సహకార బాంకు (1914) శిఖరాగ్ర సంస్థ.
- + వ్యవసాయదారుల దీర్ఘకాలిక పరపతి అవసరాలను తీర్చే నిమిత్తం భూమి అభివృద్ధి బ్యాంకులు ఏర్పడ్డాయి. ఇవి రెండు స్థాయిలలో కలవు. ప్రాథమిక భూమి అభివృద్ధి బాంకులు, రాష్ట్ర స్థాయిలో భూమి అభివృద్ధి బాంకులు.

(ఇది apex సంస్థ). భూమి అభివృద్ధి బాంకులను CARDBs అందురు. (Co-operative Agricultural And Rural Development Banks.)

- + మన రాష్ట్రంలో స్వల్ప, దీర్ఘకాలిక రుణాలు Single Window ద్వారా అందిస్తున్నారు.
- + మనరాష్ట్రంలో ఏకగావాక్ష విధానం (Single Window) నకు మూలాధారం 1975లో హజారీ కమీషన్ సిఫారసులు.
- + పారిశ్రామిక అభివృద్ధి బాంకులు: పరిశ్రమలకు కావలసిన మధ్యకాలిక, దీర్ఘకాలిక రుణాలను మంజూరు చేసే విత్త సంస్థలను పారిశ్రామిక బాంకులు లేదా పెట్టుబడి బాంకులు అంటారు.

భారత పారిశ్రామిక విత్త సంస్థ (IFCI)- 1948.

భారత పారిశ్రామిక పరపతి, పెట్టుబడి సంస్థ (ఐసిఐసీఐ) - 1955

భారత పారిశ్రామిక అభివృద్ధి బాంకు (ఐడీబీఐ) - 1964

భారత పారిశ్రామిక పెట్టుబడి బాంకు (ఐఐబిఐ) - 1997 (పూర్వపు పేరు IRCI, 1971)

భారత చిన్న పరిశ్రమల అభివృద్ధి బాంకు (ఎస్ఐడీబీఐ) - 1990

రాష్ట్ర విత్త సంస్థ (ఎస్ఎఫ్సీ) - 1953

నాబార్డ్ : జాతీయ వ్యవసాయ గ్రామీణ అభివృద్ధి బాంకు

- + భారత ప్రభుత్వం 1963లో వ్యవసాయ పునర్విత్త అభివృద్ధి సంస్థ(ఎఆర్డీసీ)ను స్థాపించెను. గ్రామీణ అభివృద్ధికి సంస్థాపరమైన పరపతి ఏర్పాట్లు సమీక్షించుటకై (CRAFICARD) ఏర్పాటు చేసిన శివరామన్ కమిటీ సిఫారసుల మేరకు 1982లో నాబార్డు ఏర్పడింది. గతంలో గల ఏఆర్డీసీ దీనిలో విలీనమైంది.
- + గ్రామీణ పరపతిలో నాబార్డ్ శిఖరాగ్ర సంస్థ (APEX). ఇది ప్రత్యక్షంగా వ్యక్తులకు రుణాలివ్వదు. రైతులకు చేతిపని వారికి, వ్యాపారస్థులకు రుణాలందించే సహకార పరపతి సంస్థలు, వాణిజ్య బ్యాంకులకు రీఫైనాన్స్ చేస్తుంది.

గ్రామీణ బాంకులు :

- + శ్రీ నరసింహం కమిటీ సిఫారసుల మేరకు **20నూత్రాల పథకంలో అంతర్జాగంగా** 1975లో ప్రాంతీయ గ్రామీణ బాంకులు స్థాపించబడ్డాయి. చిన్నకారు, సన్నకారు రైతులకు, వ్యవసాయ కూలీలకు, వృత్తిపనివారికి, చిన్నతరహా పెట్టుబడి దారులకు ఇవి రుణ సహాయంను అందించును.
- + **కేల్కర్ కమిటీ సిఫారసుల** మేరకు 1987 తరువాత నూతన ప్రాంతీయ గ్రామీణ బాంకులు స్థాపించబడలేదు.
- + నరసింహం కమిటీకి పూర్వం సరయూ కమిటీ కూడా RRB స్థాపనకు సిఫారసు చేసింది.

ఎస్టిబి (State Bank of India) :

- + 1806లో కలకత్తాలోను, 1840లో బొంబాయిలోను, 1843లో మద్రాసులోను ప్రెసిడెన్సీ బాంకులు ఏర్పడ్డాయి. ఈ మూడు ప్రెసిడెన్సీ బాంకులను విలీనం చేసి 1921లో ఇంపీరియల్ బాంకుగా ఏర్పాటుచేసేను. RBI ఏర్పడక పూర్వం ఇంపీరియల్ బాంకు కేంద్ర బ్యాంకు విధులలో కొన్నింటిని నిర్వహించేది.
- + 1953లో ఇంపీరియల్ బాంకును జాతీయం చేయవలసిందిగా గోర్వాలా అధ్యక్షతన గల గ్రామీణ పరపతి పరిశీలనా సంఘం సిఫారసు చేసింది. 1955 జూలై 1న ఇంపీరియల్ బాంకు స్టేట్ బాంకుగా మారింది. భారతీయ స్టేట్ బాంకు (అనుబంధ బాంకుల చట్టం) 1959 ప్రకారం SBI క్రింది బాంకులను తన అనుబంధ బాంకులుగా తీసుకుంది.
 బాంక్ ఆఫ్ బికనీర్ బాంక్ ఆఫ్ జైపూర్ బాంక్ ఆఫ్ ఇండోర్
 బాంక్ ఆఫ్ మైసూర్ బాంక్ ఆఫ్ పాటియాలా స్టేట్ బాంక్ ఆఫ్ హైదరాబాద్
 స్టేట్ బాంక్ ఆఫ్ సొరాష్ట్ర స్టేట్ బాంక్ ఆఫ్ ట్రావెన్కోర్.
- + 1963లో బాంక్ ఆఫ్ బికనీర్, బాంక్ ఆఫ్ జైపూర్ విలీనం అయి స్టేట్ బాంక్ ఆఫ్ బికనీర్ అండ్ జైపూర్ గా రూపొందినది. స్టేట్ బాంక్ ఆఫ్ ఇండియాను హాల్డింగ్ కంపెనీగా వర్ణించవచ్చు.
- + భారతదేశంలో అతిపెద్ద వాణిజ్య బాంకు, ఎక్కువ ప్రాంచీలను కలిగిన బాంకు స్టేట్ బాంక్ ఆఫ్ ఇండియా (రెండవ అతిపెద్ద వాణిజ్య బ్యాంకు ICICI బ్యాంక్.)
- + 2008లో SBI లో స్టేట్ బ్యాంక్ ఆఫ్ సొరాష్ట్ర విలీనమైంది.
- + 2010లో SBI లో స్టేట్ బ్యాంక్ ఇండోర్ విలీనం కానుంది.

వాణిజ్య బాంకు:

- + 1770లో బాంక్ ఆఫ్ హిందూస్థాన్ కలకత్తాలో స్థాపించిరి. భారతీయ యాజమాన్యంలో ఏర్పాటు చేసిన మొట్టమొదటి వాణిజ్య బాంకు బెడ్ కమర్షియల్ బాంకు (1881). పూర్తిస్థాయి భారతీయ వాణిజ్య బాంకు పంజాబ్ నేషనల్ బాంకు.
- + ప్రాథమిక రంగాలకు రుణాలు ఇచ్చేందుకు వీలుగా బాంకులపై సామాజిక నియంత్రణను 1967లో విధించెను. సామాజిక నియంత్రణ ఆశించిన ఫలితాలు ఇవ్వకపోవుటచే 1969 జూలై 19న 50కోట్ల కంటే ఎక్కువ డిపాజిట్లు కలిగిన 14 వాణిజ్య బాంకులను జాతీయం చేసెను.
 1. సెంట్రల్ బ్యాంక్ ఆఫ్ ఇండియా 2. బ్యాంక్, ఆఫ్ ఇండియా 3. పంజాబ్ నేషనల్ బ్యాంక్
 4. కెనరా బ్యాంక్ 5. యునైటెడ్ కమర్షియల్ బ్యాంక్ 6. సిండికేట్ బ్యాంక్
 7. బ్యాంక్ ఆఫ్ బరోడా 8. యునైటెడ్ బ్యాంక్ ఆఫ్ ఇండియా 9. యూనియన్ బ్యాంక్ ఆఫ్ ఇండియా
 10. దెనా బ్యాంక్ 11. అలహాబాద్ బ్యాంక్ 12. ఇండియన్ బ్యాంక్
 13. ఇండియన్ ఓవర్సీస్ బ్యాంక్ 14. బ్యాంక్ ఆఫ్ మహారాష్ట్ర

Downloaded from APPSC Patasala
<https://t.me/appscpatasala>

ECONOMY

+ 1980 ఎప్రిల్ 15న 200కోట్ల కంటే ఎక్కువ డిపాజిట్లు కలిగిన 6 వాణిజ్య బాంకులను జాతీయం చేసెను.

1. ఆంధ్రాబాంకు,
2. కార్పొరేషన్ బాంకు,
3. **న్యూ బాంక్ ఆఫ్ ఇండియా**
4. ఓరియంటల్ బాంక్ ఆఫ్ కామర్స్
5. పంజాబ్ అండ్ సిండ్ బాంక్
6. విజయ బాంక్

+ న్యూ బాంక్ ఆఫ్ ఇండియా నష్టాలతో నడుచుట వలన 1993లో పంజాబ్ నేషనల్ బాంక్లో విలీనం చేసెను. కాబట్టి జాతీయం చేయబడిన బాంకులు 19గా ఉన్నవి.

+ 2008 జూన్లో స్టేట్ బాంక్ ఆఫ్ సౌరాష్ట్రను SBIలో విలీనం చేసెను. 2010లో బ్యాంక్ ఆఫ్ ఇండోర్ను SBIలో విలీనం చేసెను. ఫలితంగా స్టేట్ బాంక్ గ్రూప్ లో SBI మరియు 5 అనుబంధ బాంకులు కలవు. SBIతో కలుపుకుని ప్రస్తుతం ప్రభుత్వ రంగంలో ఉన్న బాంకుల సంఖ్య $19+6 = 25$

+ ఐడీబీఐ బాంక్ లిమిటెడ్ తో కలిపి ప్రభుత్వ రంగంలో బాంకుల సంఖ్య $25+1 = 26$

యూనిట్ బాంకింగ్ :

+ ఒకే బాంకింగ్ ఆఫీసు ద్వారా బాంకింగ్ కార్యకలాపాలు నిర్వహించే దానిని యూనిట్ బాంకింగ్ అంటారు. ఇది అమెరికాలో ప్రారంభమయింది.

బ్రాంచి బాంకింగ్:

+ కేంద్ర ప్రధాన కార్యాలయం ఆధారంగా దేశం అంతటా బ్రాంచీలు స్థాపించి బాంకింగ్ కార్యకలాపాలు నిర్వహిస్తే దానిని బ్రాంచి బాంకింగ్ అంటారు. ఇది ఇంగ్లాండ్ లో ప్రారంభమయింది.

+ భారతదేశంలో బాంకింగ్ వ్యవస్థ బ్రాంచి బాంకింగ్ కు చెందినదే.

మిశ్రమ బాంకింగ్ :

+ స్వల్పకాలిక రుణాలతో పాటు దీర్ఘకాలిక రుణాలు ఇచ్చే బాంకులను మిశ్రమ బాంకింగ్ అందురు. ఉదా: నెదర్లాండ్, హంగేరీ, జర్మనీ, బెల్జియం వంటి దేశాలలో కలదు.

సామూహిక బాంకింగ్:

+ ఈ పద్ధతి అమెరికాలో కనపడుతుంది. రెండు లేదా అంతకంటే ఎక్కువ బాంకులు ఒక హోల్డింగ్ కంపెనీ అధికారం కిందకు తీసుకురాబడితే వాటిని సామూహిక బాంకింగ్ అంటారు.

లీడ్ బాంక్:

+ ప్రతిజిల్లాలో ఆర్థికాభివృద్ధికిగాను సమగ్రమైన పథకాలు తయారు చేసి అమలు చేయుటకు స్థల ప్రతిపదికపై (Area Approach) స్థాపించబడిన బాంకులను లీడ్ బాంక్ పథకం అంటారు. 1968లో గార్డీల్ కమిటీ, 1969లో నారిమన్ కమిటీ దీనిని సూచించింది.

వాణిజ్య బాంకుల పరపతి సృష్టి

- + ఒకదేశంలో ఉన్న ద్రవ్య చలామణి రెండు రకాలుగా ఉంటుంది.
 - (ఎ) ప్రభుత్వం లేదా కేంద్ర బాంకు ముద్రించి జారీ చేసిన నోట్లు మరియు నాణేలు
 - (బి) వాణిజ్య బాంకులు సృష్టించే పరపతి ద్రవ్యం.
- + చట్టబద్ధమైన ద్రవ్య సప్లయ మాదిరిగానే పరపతి ద్రవ్యం కూడా ఆర్థిక కార్యకలాపాలను, ఉత్పత్తి, ఆదాయం, వినియోగం, పొదుపు, పెట్టుబడులను ప్రభావితం చేయును. ఆధునిక బాంకుల యొక్క ముఖ్యవిధి పరపతిని సృష్టించుటయే. అందుకే ఆధునిక బాంకులను ద్రవ్యాన్ని సృష్టించే కర్మాగారాలుగా భావిస్తారు.
- + బాంకు తాము స్వీకరించిన డిపాజిట్లకు కొన్ని రెట్లు ద్రవ్యాన్ని పెంచుటయే పరపతి సృష్టి. “డిపాజిట్ల సంకోచ, వ్యాకోచాల ద్వారా రుణాల సంకోచ, వ్యాకోచాలను ప్రభావితం చేసే ప్రక్రియను పరపతి సృష్టి అంటారు.”
- + డిపాజిట్ల పరపతికి మూలాధారం. పరపతి ఇచ్చినప్పుడు కూడా డిపాజిట్లు సృష్టించబడతాయి. అంటే డిపాజిట్లు పరపతికి దారితీయడమే కాకుండా పరపతి కూడా డిపాజిట్లకు దారితీయును. డిపాజిట్లు రెండు రకాలు
 - (ఎ) ప్రాథమిక డిపాజిట్లు: ఖాతాదారుడు బాంకులో నగదును డిపాజిట్ చేసినప్పుడు ఏర్పడే డిపాజిట్ను ప్రాథమిక డిపాజిట్ అంటారు.
 - (బి) వ్యుత్పన్న డిపాజిట్లు: బాంకులు ప్రాథమిక డిపాజిట్లు ఆధారంగా ఖాతాదారులకు రుణాలు ఇస్తుంది. రుణాలు ఇచ్చినప్పుడు నగదును ఇవ్వకుండా ఖాతాదారుల పేర ఆ మొత్తాన్ని జమచేయడం ద్వారా డిపాజిట్ను సృష్టిస్తుంది. రుణం మంజూరు చేయడం వలన ఏర్పడే ఇట్లాంటి డిపాజిట్లను వ్యుత్పన్న డిపాజిట్లు అంటారు. దీనినే ద్వితీయ శ్రేణి డిపాజిట్లు అంటారు.
- + బాంకు రుణాలు డిపాజిట్లను సృష్టిస్తాయి. డిపాజిట్లు తిరిగి బాంకులు ఇచ్చే రుణాలకు దారి తీస్తాయి. అనగా డిపాజిట్లు సృష్టి పరపతి సృష్టికి దారితీస్తే పరపతి సృష్టి డిపాజిట్ల సృష్టికి దారితీయును.

డిపాజిట్లు \Rightarrow రుణాలు \Rightarrow డిపాజిట్లు
- + బాంకులు సృష్టించే పరపతి బాంకుల వద్ద ఉండే నగదు నిల్వల నిష్పత్తిపై ఆధారపడి ఉంటుంది.
- + వాణిజ్య బాంకులు తమ వద్దగల నగదుకు ఎన్నిరెట్లు పరపతిని సృష్టించగలవు అనేది పరపతి గుణకం విలువపై ఆధారపడి ఉంటుంది.

పరపతి గుణకం లేదా డిపాజిట్ గుణకం $K = 1/R$ లేదా $K = 1/\text{నగదు నిల్వల నిష్పత్తి}$

$R = \text{నగదు నిల్వల నిష్పత్తి}$
- + నగదు నిల్వల నిష్పత్తి మార్పును బట్టి పరపతి సృష్టి ఆధారపడును

ECONOMY

+ నగదు నిల్వల నిష్పత్తి 25% అయితే పరపతి గుణకం $K = \frac{1}{25\%} = 4$.

+ నగదు నిల్వల నిష్పత్తి 20% అయితే, పరపతి గుణకం $K = \frac{1}{20\%} = 5$

+ నగదు నిల్వల నిష్పత్తి 10% అయితే పరపతి $K = \frac{1}{10\%} = 10$

+ నగదు నిల్వల నిష్పత్తి 5% అయితే పరపతి $K = \frac{1}{5\%} = 20$

దీనినిబట్టి పరపతి గుణకానికి, నగదు నిల్వల శాతానికి రుణాత్మక సంబంధం ఉంది.

+ నగదు నిల్వల శాతం పెరిగితే పరపతి గుణకం తగ్గుతుంది. ఒకవేళ నగదు నిల్వల శాతం తగ్గితే పరపతి గుణకం పెరుగుతుంది.

పరపతి సృష్టి - పరిమితులు:

1. పరపతి సృష్టి అనేది నగదు నిల్వల నిష్పత్తిపై ఆధారపడును. CRR పెరిగే కొద్దీ పరపతి సృష్టి తగ్గును.
2. దేశంలో నగదు: కేంద్ర బాంకు ఎక్కువ ద్రవ్యాన్ని చలామణిలో ఉంచితే బాంకులు కూడా ఎక్కువ డిపాజిట్లను సృష్టించగలవు.
3. వ్యాపార పరిస్థితులు: ద్రవ్యోల్బణ కాలంలో పరపతి సృష్టి ఎక్కువగాను, మాంద్య పరిస్థితుల్లో పరపతి సృష్టి తక్కువగా ఉంటుంది.
4. ద్రవ్యత్వాభిరుచి ఎక్కువగా ఉంటే పరపతి సృష్టి తక్కువగా ఉండును
5. ప్రజల వద్ద గల పూచీ ఆస్తులు పెరిగే కొద్దీ బాంకు పరపతి పెరుగును.
6. బాంకింగ్ అలవాట్లు : ప్రజలు నగదుకు బదులు చెక్కులతో లావా దేవీలు నిర్వహిస్తే పరపతి పెరుగును.
7. కేంద్ర బాంకు అనుసరించే ద్రవ్య విధానంపై కూడా పరపతి సృష్టి ఆధారపడును.
8. పరపతి సృష్టిలో గల చిద్రములు (లీకేజెస్) కూడా పరపతి సృష్టిని పరిమితం చేయగలవు.

విమర్శ :

- + వాల్టర్ లీఫ్, ఎడ్విన్ కానన్ పండితులు బాంకులు పరపతిని సృష్టించలేవని అనెను.
- + ఎడ్విన్ కానన్, బాంకును సామాను గది (క్లౌక్ రూం) తో పోల్చెను.
- + క్రోథర్, సిద్ధాంతం పరంగాను, అనుభవరీత్యాను బాంకులు ద్రవ్యాన్ని సృష్టిస్తాయని విశ్లేషణను చేసెను.
- + "Bankers are not merely buyers of Money, but in an important sense, manufacturers of money" - R.S. Sayers.

ECONOMY

వాణిజ్య బ్యాంకుల విధులు :

వాణిజ్య బ్యాంకుల విధులను రెండు రకాలుగా వర్గీకరిస్తారు.

ఎ) ప్రాథమిక విధులు, బి) గౌణ విధులు (అనుషంగిక విధులు)

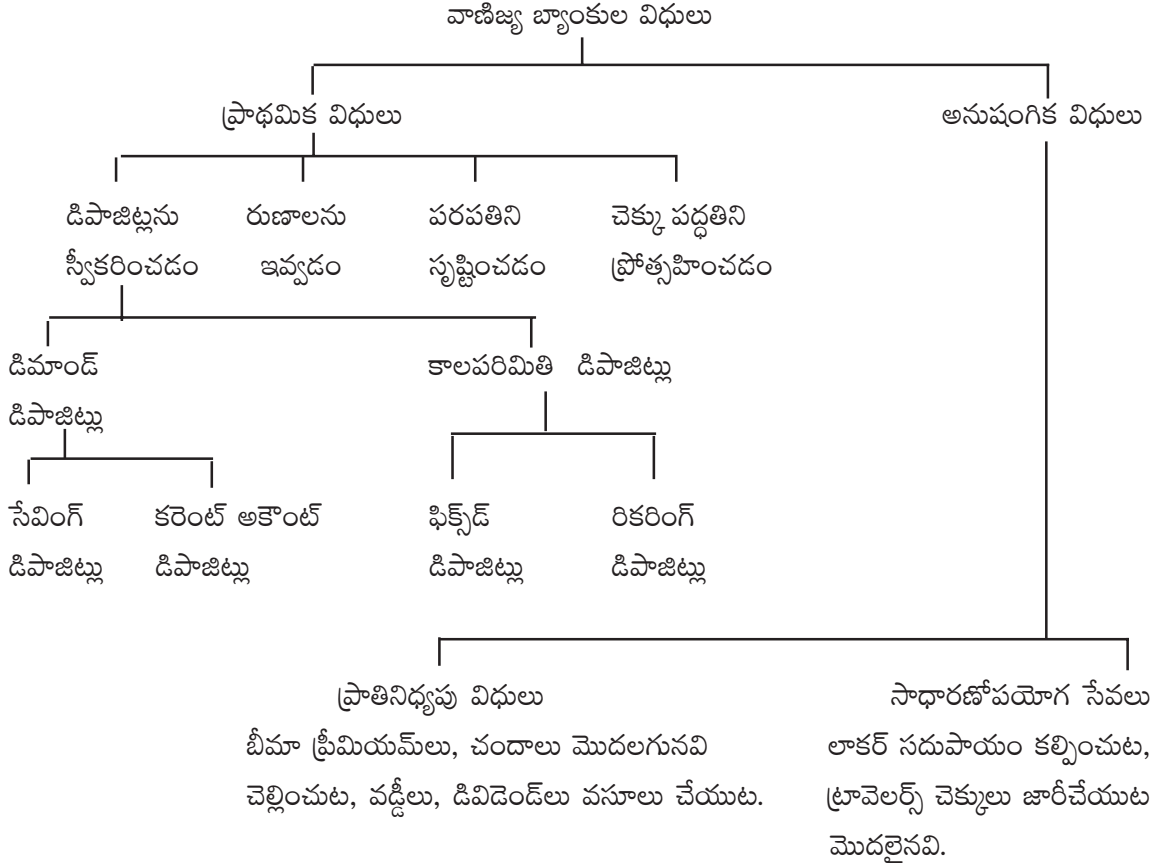

I. ప్రాథమిక విధులు :

1) డిపాజిట్లు స్వీకరించుట : ఇది రెండు రకాలుగా ఉంటుంది.

i) డిమాండ్ డిపాజిట్లు : ఖాతాదారుడు డిమాండ్ చేసిన వెంటనే బాంకరు తిరిగి చెల్లించే డిపాజిట్లు. ఇవి రెండు రకాలు.

ఎ) పొదుపు డిపాజిట్లు : ప్రజలలో పొదుపులను ప్రోత్సహించడం కోసం ఉపయోగపడతాయి. వీటిపై స్వల్ప మొత్తంలో వడ్డీ ఉంటుంది.

బి) కరెంట్ డిపాజిట్లు : ఏ విధమైన నోటీసు లేకుండా ఖాతాదారులు అడిగిన వెంటనే ద్రవ్యంను సమకూర్చుతాయి. వ్యాపారస్థులు, కంపెనీలు వీటిని నిర్వహిస్తుంటారు. వీటిపై సాధారణంగా వడ్డీ ఉండదు.

ii) కాల పరిమితి డిపాజిట్లు : వీటిని ఖాతాదారులు బ్యాంకులలో నిర్ణీత కాలానికి డిపాజిట్ చేస్తారు. నిర్ణీత కాలం లోపల తిరిగి తీసుకోవడానికి వీలు అవదు.

ఎ) ఫిక్స్డ్ డిపాజిట్లు : ఒక నిర్ణీత కాలానికి ఒకే మొత్తంలో డిపాజిట్ చేసే దానిని ఫిక్స్డ్ డిపాజిట్ అంటారు. కాలం పెరిగేకొద్దీ దీనిపై వచ్చే వడ్డీరేటు పెరుగును. మనదేశంలో గల డిపాజిట్లలో ఎక్కువ ఈ రకమైనవే.

బి) రికరింగ్ డిపాజిట్లు : దీనిలో ఒకేసారి పెద్ద మొత్తంగా కాకుండా అంగీకరించిన వాయిదా మొత్తాలలో సొమ్మును జమచేయడం జరుగును. స్థిర ఆదాయ వర్గాల వారిలో పొదుపులను ప్రోత్సహించేందుకు ఇవి ఉపయోగపడును.

2) రుణాలను మంజూరు చేయుట :

వాణిజ్య బ్యాంకులు సేకరించిన డిపాజిట్లను రుణాలుగా మంజూరు చేయును.

ఎ) క్యాష్ క్రెడిట్ : బ్యాంకులు హామీపై ఖాతాదారులకు నగదు రుణాలు ఇచ్చును.

బి) ఓవర్ డ్రాఫ్ట్ : ఖాతాదారులు తన కరెంట్ ఖాతాలో ఉన్న నిల్వ మొత్తం కంటే అధిక మొత్తాన్ని వాడుకునే సౌకర్యాన్ని ఓవర్ డ్రాఫ్ట్ అంటారు.

సి) కోరిన తక్షణమే వసూలు చేసే రుణాలు : బ్యాంకులు తగిన హామీని ఉంచుకుని స్టాక్ ఎక్స్చేంజ్ బ్రోకర్లకు, సహ బ్యాంకులకు అతి స్వల్పకాలిక రుణాలు ఇచ్చును. సాధారణంగా వీటి కాలపరిమితి 15 రోజులకు మించదు.

డి) బిల్లుల డిస్కాంట్ : ఖాతాదారుల వద్ద ఉన్న బిల్లులపై కాల పరిమితికి ముందుగానే వడ్డీ మినహాయించుకుని మిగిలిన మొత్తాన్ని చెల్లించడాన్ని బిల్లుల డిస్కాంట్ అంటారు. సాధారణంగా బిల్లుల గడువు 90 రోజులు ఉంటుంది.

3) పరపతిని సృష్టించుట :

సేయర్స్ చెప్పినట్లు “బ్యాంకులు నగదును ఒకరి నుంచి ఇంకొకరికి మార్చే సంస్థలు మాత్రమే కాదు, అవి ద్రవ్యాన్ని సృష్టించే సంస్థలు కూడా”. వాణిజ్య బ్యాంకులు వ్యతన్న డిపాజిట్లు ఆధారంగా పరపతిని సృష్టిస్తాయి.

4) చెక్కు పద్ధతిని ఏర్పాటు చేయుట :

ఖాతాదారులు తమ డిపాజిట్లను వాపసు తీసుకోవడానికి వీలుగా బ్యాంకులు చెక్కుల పద్ధతిని ప్రవేశపెట్టెను. చెక్కులు రెండు రకాలు.

ఎ) బేరర్ చెక్కు : ఈ చెక్కు కలిగియున్న వ్యక్తికి ఆ చెక్కును బ్యాంకుకు సమర్పించిన తక్షణమే డబ్బు చెల్లించబడును.

బి) క్రాస్డ్ చెక్కు : ఈ చెక్కును బ్యాంకుకు సమర్పిస్తే, ఆ చెక్కు మొత్తాన్ని చెక్కుదారు పేర జమచేయును.

II. అనుషంగిక విధులు :

- ఎ) ప్రాతినిధ్య సేవలు, బి) సాధారణ ఉపయోగ సేవలు
- ఎ) ఖాతాదారులకు ప్రతినిధులుగాను, ఏజెంట్లుగాను వ్యవహరిస్తూ బ్యాంకులు నిర్వహించే విధులను ప్రాతినిధ్య సేవలు అంటారు.
- బి) బ్యాంకులు తమ ఖాతాదారులకు అనేక రకాల సౌకర్యాలను అందించును. వీటిని సాధారణ ఉపయోగ సేవలు అంటారు.
- + కంప్యూటర్ సహాయంతో నిర్వహించే కార్యకలాపాలను ఎలక్ట్రానిక్ బ్యాంకింగ్ అంటారు.
- + మనదేశంలో బ్యాంకుల కంప్యూటరీకరణ రంగరాజన్ కమిటీ, నరసింహం కమిటీ సూచనల మేరకు ప్రారంభించడం జరిగింది.
- + 1950లో అమెరికాలో డైనర్స్ కార్డ్ మొదట క్రెడిట్ కార్డుగా ప్రారంభించడం జరిగింది. ఇంగ్లాండ్లో 1966లో బాంక్స్ బ్యాంకు క్రెడిట్ కార్డ్ సౌకర్యాన్ని ప్రారంభించింది.
- + సంస్థలు జారీచేసే వాటాలకు చందాపూచీ సౌకర్యం కల్పించే బ్యాంకులను మర్రెంట్ బ్యాంకింగ్ అందురు.

వాణిజ్య బ్యాంకుల ఆస్తి - అప్పుల పట్టి :

సాధారణంగా ఎడమవైపున అప్పులు, కుడివైపు ఆస్తులు సూచించడం జరుగును.

అప్పులు	ఆస్తులు
1. మూలధనం	1. నగదు నిల్వలు
ఎ) ఆధీకృత మూలధనం	ఎ) తమ వద్ద ఉన్న నిల్వలు
బి) జారీచేసిన మూలధనం	బి) కేంద్రబ్యాంక్ వద్ద ఉంచినవి
సి) చందా మూలధనం	సి) ఇతర బ్యాంక్ల వద్ద ఉంచినవి
డి) చెల్లించమని కోరిన మూలధనం	
ఇ) చెల్లించిన మూలధనం	
2. రిజర్వ్ ఫండ్	2) కోరిన తక్షణమే తక్కువ కాల వ్యవధిలో వసూలు చేయగలిగే సొమ్ము (call money)
3. డిపాజిట్లు	3) డిస్కాంట్ చేసిన బిల్లులు
4. ఖాతాదారుల తరపున అంగీకరించిన బిల్లులు	4) పెట్టుబడులు
5. ఇతర బ్యాంకుల నుండి తీసుకున్న అప్పులు	5) ఋణాలు మరియు అడ్వాన్సులు
	6) భవనాలు, ఫర్నిచర్, స్వాధీనపరుచుకున్న ఆభరణాలు మొదలగు స్థిరాస్థులు

⇒ వాణిజ్య బ్యాంకుల ఆస్తులను పై పట్టికలో ద్రవ్యత్వ క్రమంలో చూపించడం జరిగింది.

వాణిజ్య బ్యాంకులు పాటించే నియమాలు :

వాణిజ్య బ్యాంకుల ప్రధాన లక్ష్యం లాభాలను ఆర్జించుట. ప్రజల వద్ద నుంచి సేకరించిన డిపాజిట్లను బ్యాంకులు వివిధ రూపాలలో పెట్టుబడులు పెట్టును. దీనినే పోర్టుఫోలియో పెట్టుబడి అందురు. బ్యాంకులు పెట్టుబడి పెట్టేటప్పుడు (ఎ) ద్రవ్యత్వం, (బి) లాభదాయకత, (సి) భద్రత అనే మూడు సూత్రాలను దృష్టిలో ఉంచుకుని పెట్టుబడి పెట్టును.

- ఎ) ద్రవ్యత్వం : డిపాజిట్లదారులు కోరిన నగదును వెంటనే ఇవ్వగల బ్యాంకుల సామర్థ్యాన్ని ద్రవ్యత్వం అందురు.
- బి) లాభదాయకత : బ్యాంకులు తమ డిపాజిట్లలో కొంత భాగం పెట్టుబడులు పెట్టవలసి ఉంటుంది. రుణాలు కూడా ఇచ్చును. అప్పుడే బ్యాంకులకు లాభాలు వస్తాయి. అయితే ఎక్కువ భాగాన్ని లాభాలు ఆర్జించుటకు ఉపయోగిస్తే బ్యాంకుల ద్రవ్యత్వ శక్తి తగ్గిపోవును.
- + బ్యాంకుల ద్రవ్యత్వానికి, లాభదాయకతకు విలోమ సంబంధం ఉంది. బ్యాంకుల ద్రవ్యత్వం పెరిగేకొద్దీ లాభదాయకత తగ్గును.
- సి) భద్రత : ద్రవ్యత్వం లాభదాయకతలతోపాటు దృష్టిలో ఉంచుకోవలసిన మూడవ అంశం భద్రత. భద్రత ఉన్న ఆస్తులలోనే బ్యాంకులు ప్రజల సొమ్మును పెట్టుబడిగా పెట్టాలి.

ప్రాధాన్యతా రంగాలు :

1969లో బ్యాంకుల జాతీయీకరణ తరువాత RBI ఆదేశానుసారం వాణిజ్య బ్యాంకులు ప్రాధాన్యతా రంగాలకు రుణాలు ఇవ్వడం ప్రారంభించెను. సన్నకారు రైతులు, ఉపాంత రైతులు, చిన్న పరిశ్రమల ఉద్యమదారులు, స్వయం ఉపాధిని చేపట్టే నిరుద్యోగ విద్యార్థులు, మొదలగు వారికి రుణాలు ఇవ్వడం వంటివి ప్రాధాన్యతా రంగాల కిందకు వస్తాయి. 1980లో RBI ప్రాధాన్యతా రంగాలకు 40% రుణాలు ఇవ్వాలనెను. 1991లో విత్త వ్యవస్థ సంస్కరణలపై నియమించబడ్డ నరసింహం కమిటీ ప్రాధాన్యతా రంగం అనే భావనను పునర్ నిర్వచించాలని, మొత్తం బ్యాంకు పరపతిలో దీని వాటా 40% నుంచి 10%నికీ తగ్గించాలని సిఫార్సు చేసెను. విదేశీ బ్యాంకులైతే ప్రాధాన్యత రంగం 32%.

వ్యత్యాస వడ్డీరేటు D.I.R. (Differential Interest Rates) : దీనిలో బలహీనవర్గాల వారికి విధించే వడ్డీ రేటు తక్కువగా ఉంటుంది. దీనిని 1972లో ప్రవేశపెట్టెను.

- + సామాజిక బ్యాంకింగ్ కింద బ్యాంకులు విద్యార్థులైన నిరుద్యోగ యువతకు IRDP, PMRY వంటి పథకాలకు రుణాలు అందిస్తున్నాయి.

రిటైల్ బ్యాంకింగ్ :

గృహ రుణాలు, వినియోగ రుణాలు ఎక్కువగా మంజూరు చేస్తూ లాభదాయకమైన రిటైల్ బ్యాంకింగ్ను కొన్ని బ్యాంకులు నిర్వహిస్తున్నాయి.

నరసింహం కమిటీ - 1991 - విత్తరంగ సంస్కరణలు :

విత్త వ్యవస్థ నిర్మాణాన్ని పనితీరును పరిశీలించేందుకు 1991 ఆగస్టులో ఎం.నరసింహం అధ్యక్షతన కమిటీని

ECONOMY

నియమించడం జరిగింది. నరసింహం కమిటీ, బ్యాంకుల జాతీయీకరణ తరువాత చెప్పుకోదగిన ప్రగతి ఉన్నప్పటికీ బ్యాంకుల లాభదాయకత తగ్గిందని పేర్కొనెను.

సిఫార్సులు :

- ఎ) SLR ను దశలవారీగా 25%నికి తగ్గించాలి.
 - బి) CRR ను పెంచే బదులు బహిరంగ మార్కెట్ చర్యలపై ఆధారపడాలి.
 - సి) ప్రాధాన్యతా రంగాలను పునర్నిర్వచించి వీటికి అందించే రుణాల శాతాన్ని 10%నికి తగ్గించాలి.
 - డి) వడ్డీ రేట్ల నిర్ణయం మార్కెట్ శక్తులకు వదిలివేయాలి. వడ్డీ రేట్లలో రాయితీ దశలవారీగా ఎత్తివేయాలి.
 - ఇ) బ్యాంకింగ్ రంగంలో 4 అంచెల విధానాన్ని అమలు చేయాలని సూచించెను.
- ఎఫ్) బ్యాంకింగ్ వ్యవస్థ మీద ప్రస్తుతం ఉన్న RBI మరియు కేంద్ర ప్రభుత్వాల ద్వంద్వ నియంత్రణ విధానాన్ని రద్దు చేయాలి.

ప్రభుత్వం తీసుకున్న చర్యలలో ముఖ్యమైనవి :

- ✦ నరసింహం కమిటీ సిఫార్సుల మేరకు SLR ను 25% తగ్గించెను.
 - ✦ 10% ఉపాంత నగదు నిల్వలు నిష్పత్తి (ICRR) ను రద్దు చేసెను.
 - ✦ వడ్డీ రేట్లపై క్రమబద్ధీకరణ తొలగించిరి.
 - ✦ కొత్త ప్రయివేటు బ్యాంకులకు అనుమతి ఇచ్చెను.
 - ✦ స్థానిక ప్రాంత బ్యాంకుల ఏర్పాటుకు అనుమతించెను.
 - ✦ బ్యాంకింగ్ రంగ సంస్కరణలపై నరసింహం కమిటీని రెండవసారి నియమించెను. ఈ దఫా సిఫారసులు (1998) :
- ఎ) శక్తివంతమైన బ్యాంకులు, శక్తివంతమైన బ్యాంకులతో విలీనం అవ్వాలి.
 - బి) Narrow బ్యాంకింగ్ అనే భావనను ప్రవేశపెట్టెను. నిరర్థక ఆస్తులు 20% వరకు ఉన్న బలహీనమైన బ్యాంకులు తమ నిధులను సప్త భయంలేని స్వల్పకాలిక ఆస్తులలో మాత్రమే పెట్టుబడులు పెట్టాలని సిఫార్సు చేసెను. దీనిని Narrow బ్యాంకింగ్ అంటారు.
 - సి) మూలధన పర్యాప్త నిష్పత్తిని పెంచాలని సూచించెను.
 - డి) BSRB ని రద్దుచేయాలి.

RBI

- ✦ 1656లో స్వీడన్ దేశంలో రిక్స్ బ్యాంకు పేరిట మొట్టమొదటి కేంద్ర బ్యాంకు ఏర్పడింది. 1694లో బ్యాంక్ ఆఫ్ ఇంగ్లాండ్ స్థాపించబడింది. ఇది నిర్వహించే విధులు ఆధారంగా ఈ బ్యాంక్ ను మొదటి కేంద్ర బ్యాంకుగా గుర్తించడం జరిగింది. 1800లో బ్యాంక్ ఆఫ్ ఫ్రాన్స్ స్థాపించబడింది. 1914లో ఫెడరల్ రిజర్వ్ బ్యాంక్

ECONOMY

- రూపంలో కేంద్ర బ్యాంకింగ్ వ్యవస్థ అమెరికాలో రూపొందడం జరిగింది.
- ✦ భారతదేశంలో కేంద్ర బ్యాంకును రిజర్వు బ్యాంకు అందురు. దీనికి ఇంగ్లాండ్‌లోని కేంద్రబ్యాంకు ఆదర్శంగా నిలిచింది.
 - ✦ మనదేశంలో కేంద్ర బ్యాంకుకు సంబంధించిన కొన్ని లక్షణాలు 1773లో స్థాపించిన జనరల్ బ్యాంక్ ఆఫ్ బెంగాల్ & బీహార్‌లో కనపడుచున్నవి. అయితే ఇది స్వల్పకాలమే పనిచేసింది.
 - ✦ 1921లో మూడు ప్రెసిడెన్సీ బ్యాంకులను కలిపివేసి ఇంపీరియల్ బ్యాంక్ ఆఫ్ ఇండియాగా ఏర్పాటు చేసిరి. కేంద్ర బ్యాంకు విధులలో కొన్నింటిని ఇది నిర్వర్తించేది. ఉదా : ప్రభుత్వానికి బ్యాంకర్‌గా పనిచేసేది.
 - ✦ 1926లో కరెన్సీ మరియు ఫైనాన్స్‌పై నియమించబడిన రాయల్ కమిషన్ (దీనినే Hilton young commission అందురు) మనదేశంలో ఒక కేంద్ర బ్యాంకును స్థాపించాలని సలహా ఇచ్చింది.
 - ✦ 1931లో ప్రభుత్వం ఏర్పాటు చేసిన సెంట్రల్ బ్యాంకింగ్ ఎంక్వైరీ కమిటీ కూడా RBI ని ఏర్పాటు చేయాలని సూచించింది. ఈ సూచన మేరకు ప్రవేశపెట్టిన బిల్లు ఆమోదం పొందినది.
 - ✦ 1934లో రిజర్వు బ్యాంకు చట్టం చేయబడి, 1935 ఏప్రిల్ 1న రిజర్వుబ్యాంకుగా ఏర్పడినది.
 - ✦ RBI 5 కోట్ల రూపాయల మూలధనంతో, ఒక్కొక్క వాటా 100 రూపాయల చొప్పున 5 లక్షల వాటాలతో వాటాదారుల బ్యాంక్‌గా ఏర్పడినది.
 - ✦ కొద్దిమంది చేతిలో RBI వాటాలు కేంద్రీకృతం అగుట న్యాయం కాదని భావించి 1949 జనవరి 1న RBIను జాతీయం చేసిరి.
 - ✦ 20 మందితో కూడిన డైరెక్టర్ల బోర్డు ఉంటుంది. దీనిలో ఒక గవర్నర్, 4గురు ఉప గవర్నర్లు ఉంటారు.
 - ✦ 1949 బ్యాంకింగ్ రెగ్యులేషన్ చట్టం ప్రకారం భారత బ్యాంకింగ్ వ్యవస్థపై RBI కి నియంత్రణాధికారం ఉంటుంది.
 - ✦ మొత్తం ద్రవ్య మార్కెట్‌లో RBI శిఖరాగ్ర సంస్థ (APEX)
 - ✦ RBI కేంద్ర కార్యాలయం ముంబాయిలో కలదు.
 - ✦ 1974 నుండి RBI “స్టాఫ్ లెటర్” అనే పక్షపత్రికను ప్రచురిస్తుంది.
 - ✦ మనదేశంలో నాణేల ముద్రణా స్థలాలు బొంబాయి, కలకత్తా, హైదరాబాద్, నోయిడాలలో కలవు.
 - ✦ ఇండియన్ సెక్యూరిటీ ప్రెస్ - నాసిక్‌లోను, సెక్యూరిటీ ప్రింటింగ్ ప్రెస్-హైదరాబాద్‌లోను, కరెన్సీ నోట్స్ ప్రెస్-నాసిక్‌లోను, బ్యాంకు నోట్స్ ప్రెస్-దేవాన్‌లోను, ఆధునిక కరెన్సీ నోట్స్ ప్రెస్ - మైసూరు, సాల్‌బోని (నిర్మాణంలో ఉన్నవి)లోను, సెక్యూరిటీ పేపర్-బెంగుళూరులోను కలవు.

కేంద్రబ్యాంకు - విధులు :

+ కేంద్ర బ్యాంకు విధులను సాంప్రదాయక విధులు, అభివృద్ధిపరమైన విధులుగా చెప్పవచ్చు.

I) సాంప్రదాయక విధులు :

- i) **కరెన్సీ నోట్ల జారీ :** కరెన్సీ నోట్ల జారీలో RBI కు గుత్తాధిపత్యం కలదు. ఒక రూపాయి నోటు తప్ప రెండు రూపాయల నుంచి 1000 రూపాయల వరకు RBI ముద్రించును. భారత ప్రామాణిక ద్రవ్యమైన రూపాయిని, భారత విత్త మంత్రిత్వశాఖ ముద్రించును. రూపాయి నోటుపై ఆర్థికశాఖ కార్యదర్శి సంతకం ఉంటుంది. 1956 సంవత్సరం వరకు మనదేశంలో నోట్ల జారీకి అనుపాత నిల్వల పద్ధతిని అవలంబించేవారు. 1956లో అనుపాత నిల్వల పద్ధతి రద్దు చేసి కనిష్ట నిల్వల పద్ధతిని నోట్ల జారీలో ప్రవేశపెట్టిరి. 1956 RBI సవరణ చట్టం ప్రకారం 515 కోట్ల విలువ గల రిజర్వులు ఉండాలి. 1957లో దీనిని సవరించి 200 కోట్లకు తగ్గించిరి. దీనిలో 115 కోట్లు బంగారు నిల్వలు కాగా, 85 కోట్లు విదేశీ సెక్యూరిటీల రూపంలో ఉంచుకోవచ్చు.
- ii) **ప్రభుత్వానికి బ్యాంకు :** కేంద్ర ప్రభుత్వానికి, జమ్మూ కాశ్మీర్ మినహా మిగిలిన రాష్ట్ర ప్రభుత్వాలకు RBI ప్రభుత్వ బ్యాంకుగా, ఏజెంటుగా వ్యవహరిస్తుంది. ప్రభుత్వం నగదు నిల్వలను డిపాజిట్ రూపంలో పెట్టుకోవడం, ప్రభుత్వం తరపున చెల్లింపు చేయడం RBI విధి. కేంద్ర, రాష్ట్ర ప్రభుత్వాలకు 90 రోజుల కాల పరిమితితో స్వల్పకాలిక రుణాలను మంజూరు చేయును. వీటినే వేస్ అండ్ మీన్స్ అడ్వాన్సులు అంటారు. అత్యవసర పరిస్థితులలో కేంద్ర, రాష్ట్ర ప్రభుత్వాలకు ఓవర్ డ్రాఫ్ట్ సౌకర్యంను కూడా కల్పించును. ఆర్థిక ద్రవ్య విధానాలలో ప్రభుత్వానికి సలహా ఇచ్చును.
- iii) **బ్యాంకులకు బ్యాంకు :** ప్రతీ వాణిజ్య బ్యాంకు తమ డిపాజిట్లలో కొంత శాతాన్ని RBI వద్ద ఉంచాలి. దీనిని నగదు నిల్వల నిష్పత్తి అందురు. వాణిజ్య బ్యాంకుల యొక్క అర్హత కలిగిన బిల్లులను రీ డిస్కాంట్ చేయును.
- iv) **అంతిమ రుణదాత :** అత్యవసర పరిస్థితులలో వాణిజ్య బ్యాంకులను RBI ఆదుకుంటుంది. అందుచే RBIను అంతిమ రుణదాత అంటారు.
- v) **క్లియరింగ్ హౌస్లు నిర్వహించుట :** బ్యాంకులు ఇతర బ్యాంకులకు చెల్లించవలసినవి, ఇతర బ్యాంకుల నుంచి వసూలు చేసుకోవలసిన మొత్తాలను RBI ఏర్పాటు చేసిన క్లియరింగ్ హౌస్ల ద్వారా పరిష్కరించుకోవచ్చు. క్లియరింగ్ హౌస్ లేనిచోట RBI కు ప్రతিনিధిగా SBI పనిచేయును.
- vi) **పరపతి నియంత్రణ :** RBI విధులలో ఇది అతి ముఖ్యమైనది. వాణిజ్య బ్యాంకులు సృష్టించే పరపతి వలన ఆర్థిక వ్యవస్థలో ఉద్భవించే ద్రవ్యోల్బణ, ప్రతిద్రవ్యోల్బణ పరిస్థితులు రాకుండా స్థిరత్వాన్ని సాధించేందుకు వాణిజ్య బ్యాంకుల యొక్క పరపతిని RBI నియంత్రించును.
- vii) **అంతర్జాతీయ ద్రవ్య నిధులను సంరక్షించుట :** అనే విధిని కూడా RBI నిర్వహిస్తుంది.
- viii) **పర్యవేక్షణ విధులు :** సామాజిక లక్ష్యాలను సాధించుటకు బ్యాంకింగ్ వ్యవస్థను నిర్దేశించే బాధ్యత రిజర్వ్ బ్యాంకుదే.

II. అభివృద్ధిపరమైన విధులు :

వ్యవసాయ అభివృద్ధికై 1963లో వ్యవసాయ పునఃవిత్త అభివృద్ధి కార్పొరేషన్ను స్థాపించెను. 1982లో నాబార్డ్ను

స్థాపించేందుకు కృషి చేసింది.

- + పారిశ్రామికాభివృద్ధిలో భాగంగా IDBI, IFCI, SFC ల స్థాపనకు కృషి చేసింది.
- + 1964లో UTI స్థాపనకు దోహదపడింది.
- + సమాచార సేకరణ, ప్రచురణ, శిక్షణా కళాశాలలు ఏర్పాటు చేసెను.
- + బ్యాంకర్ల శిక్షణా కళాశాల ముంబాయిలోను, వ్యవసాయ బ్యాంకింగ్ కళాశాల పూణెలోను, రిజర్వుబ్యాంకు సిబ్బంది కళాశాల చెన్నైలోను కలవు.
- + ద్రవ్య మార్కెట్ను అభివృద్ధిపరిచి పరపతిని పెంపొందించేందుకు మొదటిసారిగా 1952లో బిల్లు మార్కెట్ పథకాన్ని ప్రారంభించెను.

RBI - ద్రవ్య విధానం :

- + ద్రవ్య విధానం పూర్తిగా రిజర్వు బ్యాంకుకు సంబంధించినది. ఆర్థిక వ్యవస్థలో కొన్ని ఆదర్శ లక్ష్యాలు సాధించేందుకు ద్రవ్యం ద్వారా RBI చేపట్టే విధానాన్ని ద్రవ్య విధానం అందురు.
- + ఆర్థిక వ్యవస్థలో ద్రవ్యాన్ని ప్రవేశపెట్టడం వలన వచ్చే ప్రయోజనాలను గరిష్టం చేయుట, దానివలన కలిగే నష్టాలను కనిష్టం చేయుటయే ద్రవ్య విధానం.

ద్రవ్య విధాన లక్ష్యాలు :

- ఎ) ధరల స్థిరత్వం, బి) సంపూర్ణ ఉద్యోగిత సాధించుట, సి) మారకపు రేట్ల స్థిరత్వం
- డి) ఆర్థికాభివృద్ధిని సాధించుట.

ద్రవ్య విధాన సాధనాలు లేదా పరపతి నియంత్రణ సాధనాలు :

రిజర్వు బ్యాంకు ఆధీనంలో ఉండే పరపతి నియంత్రణ పరికరాలను ద్రవ్య విధాన పరికరాలుగా పరిగణించవచ్చు.

పరపతి నియంత్రణ సాధనాలు రెండు రకాలు : ఎ) పరిమాణాత్మక పరపతి నియంత్రణ

బి) గుణాత్మక లేదా ఎంపిక చేసిన పరపతి నియంత్రణ

ఎ) పరిమాణాత్మక పరపతి నియంత్రణ (Quantitative Credit Control) :

దీనినే Blanket Method అందురు. దీనిలో వాణిజ్య బ్యాంకులు సృష్టించే పరపతి పరిమాణాన్ని, పరపతి వ్యయాన్ని కేంద్రబ్యాంకు నియంత్రిస్తుంది. పరిమాణాత్మక పరపతి నియంత్రణ చర్యలు క్రింది విధంగా ఉంటాయి.

1. బ్యాంకు రేటు విధానం (Bank Rate)
2. బహిరంగ మార్కెట్ చర్యలు (OMO open market operations)
3. చరనిల్వల నిష్పత్తి (Variable Reserve Ratio)

1. బ్యాంకు రేటు :

దీనిని రీ డిస్కాంట్ రేటు అనికూడా అందురు. ప్రధమశ్రేణి బిల్లులను, హామీగా ఉంచి, వాణిజ్య బ్యాంకులు, కేంద్ర

ECONOMY

బ్యాంకు వద్ద రుణాలు తీసుకొనేటప్పుడు కేంద్రబ్యాంకు, వాణిజ్య బ్యాంకులపై విధించే వడ్డీనే బ్యాంకు రేటు అందురు.

- + భారతదేశంలో వాణిజ్య బ్యాంకులు, భారత రిజర్వ్ బ్యాంకు నుండి ఏ రేటుకు రుణాలు తీసుకుంటాయో ఆ రేటును బ్యాంకు రేటు అందురు.
- + అధిక బ్యాంకు రేటు వల్ల కేంద్ర బ్యాంకు, వాణిజ్య బ్యాంకులకిచ్చే వడ్డీ రేటు (పరపతి వ్యయం) పెరుగును. వాణిజ్య బ్యాంకులు ఖాతాదారులకిచ్చే రుణాల వడ్డీరేటు పెరుగును. అధిక వడ్డీ రేటు వల్ల పరపతి సంకోచించును.
- + ద్రవ్యోల్బణ కాలంలో బ్యాంకు రేటును పెంచును.
- + ఆర్థికమాంద్య కాలంలో బ్యాంకు రేటును RBI తగ్గించుట ద్వారా పరపతిని విస్తరించును.
- + స్వల్పకాల వడ్డీ రేట్ల మార్పుల వల్ల ఆర్థిక కార్యకలాపాలు మారునని హాట్ భావించెను.
- + దీర్ఘకాల వడ్డీ రేట్ల మార్పు వల్ల ఆర్థిక కార్యకలాపాలు మారునని కీన్సు భావించెను.
- + 2011 మే నాటి పరపతి విధానంలో బ్యాంకుకు చెందిన వివిధ రేట్లు

2011 జూన్

బ్యాంకు రేటు	: 6%	6%
C.R.R.	: 6%	6%
S.L.R.	: 24%	24%
Repo Rate	: 7.25%	7.50%
Reverse Repo Rate	: 6.25%	6.50%
Marginal Standing Facility	: 8.25%	8.50%

- + 1951లో బ్యాంకు రేటు 3%
- + 1991 అక్టోబర్ లో బ్యాంకు రేటు గరిష్టంగా 12%నకు చేరుకుంది.

2. బహిరంగ మార్కెట్ చర్యలు :

- + కేంద్రబ్యాంకు ప్రభుత్వం యొక్క సెక్యూరిటీలను, బహిరంగ మార్కెట్ లో ప్రజలకు, వాణిజ్య బ్యాంకులకు, ఇతర విత్త సంస్థలకు అమ్ముడాన్ని, కొనడాన్ని బహిరంగ మార్కెట్ చర్యలు అందురు.
- + RBI బహిరంగ మార్కెట్ లో ప్రభుత్వ సెక్యూరిటీలను అమ్మినప్పుడు, బ్యాంకులు, ఇతర విత్త సంస్థలు వాటిని కొనినప్పుడు, వారి వద్ద ఉండే అదనపు ద్రవ్యత్వం RBI కి బదిలీ అవుతుంది. ఫలితంగా బ్యాంకుల పరపతి సృష్టి సామర్థ్యం తగ్గును.
- + ద్రవ్యోల్బణ కాలంలో ప్రభుత్వ సెక్యూరిటీలను RBI అమ్ముతుంది.
- + ఆర్థిక మాంద్యకాలంలో ప్రభుత్వ సెక్యూరిటీలను RBI కొనుగోలు చేస్తుంది.
- + బాంకు రేట్లతో పోలిస్తే బహిరంగ మార్కెట్ వ్యవహారాలు ఎక్కువ శక్తివంతమైనవి. కేంద్ర బాంకు బహిరంగ మార్కెట్ చర్యలు చేపట్టినప్పుడు, వాణిజ్య బాంకుల నగదు నిల్వలలోను, తద్వారా అవి సృష్టించే పరపతి పరిమాణంలో ప్రత్యక్షంగా మార్పులు వస్తాయి.

- + ప్రభుత్వ సెక్యూరిటీలకు సంబంధించిన స్వల్పకాలిక వ్యవహారాలే Repo లు, Reverse Repo లు.
- + **Repo (Re purchase operations):** కేంద్ర ప్రభుత్వం 1992లో సెక్యూరిటీల విషయంలో ప్రవేశపెట్టెను.
- + ప్రభుత్వ సెక్యూరిటీలను తిరిగి RBI కొనుగోలు చేయడమే రెపో.
- + రెపో అనేది స్వల్పకాలానికి సంబంధించినది. (సాధారణంగా 15రోజులు ఉండును)
- + వాణిజ్య బాంకులు వద్ద నగదు నిల్వలు కొరతగా ఉన్నప్పుడు, ప్రభుత్వ సెక్యూరిటీలను RBI వద్ద హామీగా ఉంచి, రుణాలు పొందును. ఈ స్వల్ప కాలక రుణాలపై RBI విధించే వడ్డీ రేట్ రెపో (Repo).
- + అనగా బాంకింగ్ వ్యవస్థకు ద్రవ్యత్వ కొరత ఏర్పడినప్పుడు, ప్రభుత్వ సెక్యూరిటీలను పున: క్రయం (Re purchase) చేయడం ద్వారా RBI బాంకులకు ద్రవ్యసహాయం చేయును. దీనివల్ల RBI నుంచి బాంకులకు ద్రవ్యం బదిలీ అవుతుంది. తద్వారా బాంకులు ద్రవ్యత్వం పెరుగుతుంది. పరపతి విస్తరించబడును.
- + ఆర్థిక మాంద్యకాలంలో రెపో రేటును తగ్గించుటవల్ల ద్రవ్యత్వం పెరుగును.
- + Reverse Repo: 1996 నుంచి RBI 'రివర్స్ రెపో'లను ప్రవేశపెట్టింది. రివర్స్ రెపోలో ద్రవ్యత్వాన్ని ఇముడ్చుకోవడానికి (Absorption of liquidity) RBI సెక్యూరిటీలను విక్రయించడం జరుగును.
- + బ్యాంకులు జమచేసే నిధులపై RBI చెల్లించే వడ్డీరేటు.
- + ప్రభుత్వ సెక్యూరిటీలపై RBI ఇచ్చే వడ్డీరేట్ రివర్స్ రెపో రేట్.

3. చరనిల్వల నిష్పత్తి:

దీనిలో 2 భాగాలు గలవు. i) C.R.R. ii) S.L.R.

- i) **నగదు నిల్వల నిష్పత్తి (C.R.R.):** చట్టబద్ధంగా వాణిజ్య బాంకులు తమ వద్దగల మొత్తం డిపాజిట్లలో కొంత నగదు నిష్పత్తిని కేంద్ర బాంకు వద్ద ఉంచవలసి ఉంటుంది. దీనిని నగదు నిల్వల నిష్పత్తి అందురు.
- + ఈ C.R.R. ని మార్పుట ద్వారా పరపతి పరిమాణాన్ని పెంచవచ్చు. తగ్గించవచ్చు.
- + C.R.R. 5% అయితే పరపతి పరిమాణం 20 రెట్లు పెరుగును.
C.R.R. 10% అయితే పరపతి పరిమాణం 10రెట్లు పెరుగును.
C.R.R. 20% అయితే పరపతి పరిమాణం 5రెట్లు పెరుగును.
- + అంటే పరపతి పరిమాణానికి, C.R.R.కి విలోమ సంబంధం ఉంటుంది.
- + C.R.R. అనేది ప్రత్యక్షంగా వాణిజ్య బాంకుల వద్ద ఉన్న నగదు నిలవలను, అది ఇవ్వగలిగే రుణ పరిమాణాన్ని మార్పు తెస్తుంది. ఈ పద్ధతిని జె.యం కీన్సు సమర్థించెను.
- + మిగిలిన రెండింటికంటే ఇది సమర్థవంతంగా పని చేయును. (CRR > OMO > BR)
- + ద్రవ్యోల్బణకాలంలో C.R.R.ను పెంచడం జరుగును.
- + 1994-95లో C.R.R. గరిష్టంగా 15% ఉంది.
- + 1934 RBI చట్టం ప్రకారం ప్రతి వాణిజ్య బ్యాంకు డిమాండు డిపాజిట్లలో 5%, కాలపరిమితి డిపాజిట్లలో 2%, రిజర్వుబ్యాంకు వద్ద నగదు నిల్వలుగా పెట్టవల్సి ఉండేది.

+ 1962 RBI సవరణ చట్టం ద్వారా డిమాండు డిపాజిట్లు, కాలపరిమితి డిపాజిట్లు అనే తారతమ్యం లేకుండా, మొత్తం డిపాజిట్లపై 3 నుంచి 15% వరకు నగదు నిల్వల నిష్పత్తిని పెంచే అధికారం RBI పొందినది.

i i) S.L.R. (Statutory Liquidity Ratio): 1949 బాంకింగ్ రెగ్యులేషన్ చట్టం ప్రకారం ప్రతీ వాణిజ్య బాంకు తన మొత్తం డిపాజిట్లలో కొంతభాగాన్ని నగదుగా గాని, బంగారం రూపంలో గాని, ప్రభుత్వ సెక్యూరిటీల రూపంలోగాని తన వద్దే ఉంచుకోవాలి. దీనినే S.L.R. అందురు.

+ 1991 సంవత్సరంలో S.L.R. ను 38.5% కి RBI పెంచింది.

+ 1991లో విత్త వ్యవస్థపై నియమించబడ్డ నరసింహం కమిటీ S.L.R. ను దశలవారీగా 25%కి తగ్గించాలని సూచించెను.

+ RBI 1997 అక్టోబర్ నుంచి SLR ను 25%కి తగ్గించెను. ప్రస్తుతం 24%.

బి) గుణాత్మక పరపతి నియంత్రణ లేదా ఎంపిక చేసిన పరపతి నియంత్రణ :

+ దేశ శ్రేయస్సు దృష్ట్యా అవసరం అయిన రంగాలకు పరపతి సౌకర్యాలు కల్పించి, హానికరమైన రంగాలకు పరపతిని తగ్గించేందుకు ఉపయోగించే సాధనాలే ఎంపిక చేసిన పరపతి నియంత్రణ. మనదేశంలో 1956 సంవత్సరంలో మొదటిసారిగా గుణాత్మక పరపతి నియంత్రణ చర్యలను చేపట్టెను.

1. మార్జినులు నిర్ణయించుట 2. వినియోగదార్ల పరపతి నియంత్రణ 3. పరపతి రేషనింగ్

4. నైతికోద్బోధ 5. ప్రత్యక్ష చర్య

1. మార్జిన్లు నిర్ణయించుట: రుణం ఇచ్చేటప్పుడు హామీగా పెట్టుకున్న సెక్యూరిటీ విలువకు, బాంకు ఇచ్చే రుణానికి మధ్య తేడాయే మార్జిన్.

+ ద్రవ్యోల్బణకాలంలో మార్జిన్లను పెంచును. కొరతగా ఉన్న వస్తువులను హామీగా పెట్టి రుణం తీసుకొనేటప్పుడు మార్జిన్లను పెంచును.

2. పరపతి రేషనింగ్: ఏవీ రంగాలకు, ఏవీ వస్తువుల ఉత్పత్తికి, పరపతిని అందించాలో కేంద్ర బాంకు నిర్దేశిస్తుంది.

3. వినియోగదార్ల పరపతి నియంత్రణ: వినియోగదార్లకిచ్చే పరపతిని డౌన్ పేమెంట్లో మార్పులు చేయటం ద్వారా, వాయిదాల సంఖ్యలో మార్పులు చేయడం ద్వారా క్రమబద్ధం చేస్తారు.

+ 1965 లో Credit Authorisation Scheme ను ప్రవేశపెట్టెను.

4. నైతిక ఉద్బోధ: సట్టా వ్యాపార కార్యకలాపాలకు (స్పెక్యులేషన్ వ్యాపారానికి), దేశ శ్రేయస్సు దృష్ట్యా ముఖ్యం కాని అవసరాలకు రుణాలివ్వవద్దని RBI వాణిజ్య బాంకులకిచ్చే సలహాను నైతికోద్బోధ అందురు.

+ మనదేశంలో మొదటిసారిగా 1949లో కేంద్ర బాంకు సట్టా వ్యాపార కార్యకలాపాలకు ఇచ్చే రుణాలను తగ్గించమని వాణిజ్య బాంకులను కోరింది.

5. ప్రత్యక్ష చర్యలు: వాణిజ్య బాంకులు హానికరమైన విధానాలు అవలంబించినపుడు, RBI వాణిజ్య బాంకులపై తీసుకునే చర్యలను “ప్రత్యక్షచర్యలు” అందురు.

+ ఇతర పరపతి నియంత్రణ సాధనాలు ఆశించిన ఫలితాలు ఇవ్వనప్పుడు RBI ఈ చర్య చేపడుతుంది. ఉదా: రుణాలు నిరాకరణ, రీ డిస్కాంట్ రేటును నిరాకరించుట, ద్రవ్యపెనాల్టీలు విధించుట, లైసెన్సులు రద్దు చేయుట

లాంటి ప్రత్యక్ష చర్యలు.

మనదేశంలో ద్రవ్య విధాన అమలులోని దశలు:

- 1) **1952 - 1972 సంవత్సరాల మధ్య అనుసరించిన నియంత్రిత విస్తరణ దశ:** ఈ కాలంలో ద్రవ్య సప్లయిని విస్తరిస్తూనే, ధరలు పెరుగుదలను అదుపుచేసింది.
 - 2) **1972 - 1991ల మధ్య కుదింపుదశ:** ఈ కాలంలో అధిక ధరలు ఉండుటవల్ల ద్రవ్యోల్బణాన్ని, అదుపుచేసేందుకు చర్యలు తీసుకుంది.
 - 3) **1991 నుంచి విస్తరణ విధానం:** అల్ప వడ్డీరేటు విధానం అనుసరిస్తూ, విస్తరణ విధానం అనుసరించింది.
- + మనదేశంలో పరిమాణాత్మక సాధనాల కంటే, గుణాత్మక పరికరాలపైన RBI ఎక్కువగా ఆధారపడింది.

చక్రవర్తి కమిటీ:

- + భారత ద్రవ్య వ్యవస్థ పనితీరు సమీక్షించడానికి 1982లో సుఖమాయ్ చక్రవర్తి కమిటీని నియమించెను. 1985లో నివేదికను సమర్పించెను.

ఈ నివేదికలో ముఖ్యంశాలు:

- + ధరలు స్థిరీకరణను సాధించుటయే ద్రవ్యవిధానం ముఖ్య ధ్యేయంగా ఉండాలి.
- + ద్రవ్యసప్లయి పెరుగుటకు కారణం, RBI ప్రభుత్వానికి పెద్ద ఎత్తున పరపతిని సప్లయి చేయుటయే.
- + బాంకులు తాము విధించే వడ్డీరేట్లలో ఎక్కువ స్వాతంత్ర్యం కల్గి ఉండాలి.
- + కేంద్ర బడ్జెట్ లోటును తిరిగి నిర్వచించాలి.

నరసింహం కమిటీ:

1991లో విత్త వ్యవస్థపైన, 1997లో బాంకింగ్ వ్యవస్థ పైన నరసింహం కమిటీ నియమించబడెను.

ముఖ్యమైన సిఫారసులు:

- + SLR ను 25%కి తగ్గించాలి.
- + ప్రాధాన్యతారంగ రుణాలు 10%కి తగ్గించాలి.
- + 4 అంచెలలో బాంకింగ్ నిర్మాణం ఉండాలి.
- + ARF (Asset Reconstruction Fund) ఏర్పాటు.
- + BSRB ని రద్దు చేయాలి.

ఇతర అంశాలు :

- + రూ.1000/- నోట్లను నల్లద్రవ్యాన్ని అరికట్టేందుకు 1978లో తొలగించెను. తిరిగి 22 సంవత్సరాల తరువాత 2000 సంవత్సరంలో ప్రవేశపెట్టెను.
- + 1972లో (DRI) భేదాత్మక వడ్డీరేటు ప్రవేశపెట్టిరి.
- + ప్రవాస భారతీయులకై “ఇండియన్ మిలీనియం డిపాజిట్” పథకాన్ని 2000 సంవత్సరంలో SBI ప్రవేశపెట్టింది. విదేశీ మారక ద్రవ్య నిల్వలు పెంచి, మౌళికరంగ ప్రాజెక్టుల అభివృద్ధికి ఉపయోగిస్తారు. దీని మెచ్చురీటి కాలం 5 సంవత్సరాలు.
- + SBI లో గల రిజర్వుబాంకు యొక్క 59.73% వాటాను కేంద్ర ప్రభుత్వం కొన్నది.

ECONOMY

- + ప్రైమరీ లెండింగ్ రేట్: అధిక పరపతి సామర్థ్యంగల ఖాతాదారులకు బాంకులు రుణాలు ఇచ్చినప్పుడు వసూలు చేసే వడ్డీరేటును P.L.R. అందురు.
- + అంబుడ్స్మన్ పథకం: 1995లో RBI దీనిని ప్రవేశపెట్టింది. వినియోగాదారుల, ఖాతాదారుల సమస్యలు పరిష్కరించుటకు ప్రవేశపెట్టెను. బాంకుల నుంచి తగిన ప్రతిస్పందన లేకపోతే ఖాతాదారులు తమ సమస్యలను అంబుడ్స్మన్ కి నివేదించుకోవచ్చు.
- + బంగారు బాండ్ల పథకం : గృహాలలో నిరుపయోగంగా ఉన్న బంగారాన్ని వెలికి తీసి ఉత్పాదకత వైపు మళ్లించుటకు SBI 1999 - 2000 బడ్జెట్ లో ఈ పథకాన్ని ప్రవేశపెట్టెను.
- + అత్యధిక విదేశీ బ్రాంచీలు కలిగి ఉన్న బ్యాంకు బ్యాక్ ఆఫ్ బరోడా, 2వ స్థానంలో SBI గలదు. ఎక్కువగా మన బ్యాంకు బ్రాంచీలు UK లో గలవు.
- + ప్రైవేటు రంగ బాంకులకు అనుమతిచ్చిన సంవత్సరం 1993
- + నేషనల్ రూరల్ బ్యాంకులు ఏర్పాటు చేయాలని ఎన్. జనార్థన్ రెడ్డి పార్లమెంటరీ కమిటీ (వ్యవసాయ విత్తం మరియు పరపతి ప్రవాహంపై నియమించబడెను) సిఫారసు చేసెను.
- + రుణాలు వసూలుకై మొదటి Debt Recovery Tribunal కలకత్తాలో ఏర్పడింది.
- + 1990లో రూ. 10,000లోపు గల బాంకు రుణాలను కేంద్ర ప్రభుత్వం రద్దుచేసింది. 2007 డిసెంబర్ 31లోపుగల రూ. 10, 000కు వరకు గల రుణాలను 2008లో కేంద్ర ప్రభుత్వం రద్దు చేసింది.
- + వినియోగదారుడికి మెరుగైన సేవలు అందించేందుకు గోయిపోరియో కమిటీ 1990 సంవత్సరంలో నియమించబడెను.
- + 1992లో మార్కెట్లో సంభవించిన స్కాంపై 'జానాకీరామన్' కమిటీ నియమించబడింది. ఇదే స్కాంపై రానివాస్ మిర్డా అధ్యక్షతన గల జాయింట్ పార్లమెంట్ కమిటీ కూడా 1992లో నియమించబడెను.
- + షేర్ మార్కెట్ అభివృద్ధి, నియంత్రణకు ఫేర్వాణి కమిటీ సిఫార్సు మేరకు 1988 ఏప్రిల్ 12న SEBI నెలకొల్పిరి (సెక్యూరిటీస్ అండ్ ఎక్స్చేంజ్ బోర్డు ఆఫ్ ఇండియా). 1992లో ఇది చట్ట బద్ధ సంస్థగా మారింది. దీని ప్రధాన కేంద్రం ముంబాయి. SEBI అధ్యక్షుడు సి.బి.భవే (C.B.Bhave).
- + నేషనల్ హౌసింగ్ బాంక్: RBI లో అనుబంధంగా 1988లో స్థాపించబడెను. గృహనిర్మాణానికి విత్తం అందించుటలో ఇది శిఖరాగ్ర సంస్థ
- + నాబార్డ్, గ్రామీణ అవస్థాపనా సదుపాయాల అభివృద్ధికి ఒక నిధిని 1995లో ఏర్పాటుచేసెను (రూరల్ ఇన్ ఫ్రాస్ట్రక్చర్ డెవలప్ మెంట్ ఫండ్ (RIDF)).
- + జనరల్ ఇన్సూరెన్స్ బిజినెస్ (జాతీయీకరణ) చట్టం 1972 ద్వారా, 1973 జనవరి 1 నుంచి GIC జాతీయం అయింది.
- + ATM ను తొలిసారిగా 1967లో లండన్ కు చెందిన బార్ క్లెస్ బ్యాంకు ఏర్పాటు చేసింది. (ఇండియాలో HSBC)
- + మొదటిసారిగా క్రెడిట్ కార్డులను ప్రవేశపెట్టిన బ్యాంక్ డైనర్స్ క్లబ్
- + భారతీయులచే యూరప్ లో స్థాపించబడ్డ మొదటి ప్రైవేట్ బ్యాంక్ బ్యాంక్ AMAS (స్విడ్డెంర్లాండ్ లో 1994లో దీన్ని Hidiya గ్రూప్ స్థాపించినది).

వాణిజ్య బ్యాంక్	స్థాపన	H.Q.	చైర్మన్/MD	Slogan	ఇతర అంశాలు
1. అలహాబాద్ బ్యాంక్	1865	కొల్కత్తా	K.R.కామత్	A Tradition of trust	ఇండియాలో పురాతన బ్యాంక్
2. బ్యాంక్ ఆఫ్ బరోడా	1908	ముంబాయి	M.D. Mallya	India's International Bank	విదేశాలలో అధిక బ్రాంచిలు కల్గినది.
3. బ్యాంక్ ఆఫ్ ఇండియా	1906	ముంబాయి	A.K.మిశ్రా	The Guiding star	విదేశాలలో బ్రాంచి ప్రారంభించిన మొదటిది
4. బ్యాంక్ ఆఫ్ మహారాష్ట్ర	1935	పుణె	Allen periea	One family, one Bank	
5. కెనరా బ్యాంక్	1906	బెంగుళూరు	A.C.మహజన్	Serving to grow, growing to serve	
6. సెంట్రల్ బ్యాంక్ ఆఫ్ ఇండియా	1911	ముంబాయి	S. శ్రీధర్		
7. దెనా బ్యాంక్	1938	ముంబాయి		Trusted family Bank	
8. ఇండయన్ బ్యాంక్	1907	చెన్నై	M.S.సుందరరాజన్		
9. ఇండియన్ ఓవర్సీస్ బ్యాంక్	1937	చెన్నై	S.A.భట్	Good people to grow with	
10. పంజాబ్ నేషనల్ బ్యాంక్	1895	న్యూఢిల్లీ		The name you can bank upon	ప్రభుత్వ రంగంలో గల రెండవ అతిపెద్ద వాణిజ్య బ్యాంక్
11. సిండికేట్ బ్యాంక్	1925	బసంత్ సెర్			ఇండియాలో మొదటి RRBని స్పాన్సర్ చేసినది. Prathama Grameena Bank
12. యూనియన్ బ్యాంక్ ఆఫ్ ఇండియా		ముంబాయి	విశ్వనాథన్ నాయర్	Good People to bank with	మహాత్మాగాంధీ ప్రారంభించెను.
13. యునైటెడ్ బ్యాంక్ ఆఫ్ ఇండియా	1950	కొల్కత్తా	భాస్కర్ సెన్	The Bank that begins with you	
14. యునైటెడ్ కమర్షియల్ (UCO) బ్యాంక్	1943	కొల్కత్తా		Honours your trust	

(పైవన్నీ 1969లో జాతీయం చేయబడిన 14 వాణిజ్య బ్యాంకులు)

15. ఆంధ్రాబ్యాంక్	1923	హైదరాబాద్	ఆర్.ఎస్.రెడ్డి		క్రెడిట్ కార్డ్ మొదటి ప్రవేశపెట్టినది.
16. కార్పొరేషన్ బ్యాంక్	1906	మంగుళూర్			Financial Results మొదటిగా ప్రచురించినది.
17. ఒరియంటల్ బ్యాంక్ ఆఫ్ కామర్స్ (OBC)	1943	న్యూఢిల్లీ	టి.వై.ప్రభు	Where every individual committed	ప్రైవేట్ రంగం నుంచి మూలధనం సమకూర్చుకుంది.
18. పంజాబ్ సింథ్ బ్యాంక్	1908	న్యూఢిల్లీ		Where service is a way of life	
19. విజయ బ్యాంక్ (న్యూ బ్యాంక్ ఆఫ్ ఇండియా)	1931 1993లో	బెంగుళూరు పంజాబ్ నేషనల్	Albert Tauro	A Friend you can bank Upon బ్యాంక్ లో విలీనం అయ్యింది).	
20. స్టేట్ బ్యాంక్ ఆఫ్ ఇండియా	1955	ముంబాయి	ప్రదీప్ చౌదరి	Pure Banking, nothing else with you all the way	అతి పెద్ద వాణిజ్య బ్యాంక్
21. స్టేట్ బ్యాంక్ ఆఫ్ పాటియాలా	1917				
22. స్టేట్ బ్యాంక్ ఆఫ్ హైదరాబాద్	1924	హైదరాబాద్			
23. స్టేట్ బ్యాంక్ ఆఫ్ బికనెర్ & జైపూర్	1963		జైపూర్		
24. స్టేట్ బ్యాంక్ ఆఫ్ ట్రావెన్కోర్	1945	తిరువనంతపురం			
25. స్టేట్ బ్యాంక్ ఆఫ్ ఇండోర్		ఇండోర్ (SBI లో విలీనం కానుంది)			
26. స్టేట్ బ్యాంక్ ఆఫ్ మైసూర్		బెంగుళూరు			
27. స్టేట్ బ్యాంక్ ఆఫ్ సౌరాష్ట్ర		సౌరాష్ట్ర		(SBI లో విలీనం అయింది)	
(21 మంచి 27 వరకు గల బ్యాంకులు SBI అనుబంధ బ్యాంకులు. SBI తో కలిపి SBI గ్రూప్ అందురు).					
28. IDBI బ్యాంక్		ముంబాయి	యోగేష్ ఆగర్వాల్		

ధరల స్థాయి నిర్ణయం

- + ద్రవ్యరాశిని బట్టి ధరలస్థాయి ఆధారపడును. ద్రవ్యరాశి ఎక్కువ ఉంటే ధరల స్థాయి ఎక్కువగాను, ద్రవ్య రాశి తక్కువ ఉంటే ధరల స్థాయి తక్కువగా ఉండును. అనగా ద్రవ్యరాశికి ధరల స్థాయికి అనులోమ సంబంధం కలదు.
- + ధరల స్థాయి ఎక్కువ ఉంటే ద్రవ్యం విలువ తక్కువ ఉండును. ధరల స్థాయి తక్కువ ఉంటే ద్రవ్యం విలువ ఎక్కువ ఉండును. అనగా ధరల స్థాయికి, ద్రవ్యం విలువకు విలోమ సంబంధం ఉంటుంది.
- + ధరల స్థాయి ఏ విధంగా నిర్ణయించబడునో తెలియజేసేదే ద్రవ్యరాశి సిద్ధాంతం
- + 1588లో ద్రవ్యరాశి సిద్ధాంతాన్ని ఇటలీ దేశానికి చెందిన డావెన్ జెట్టి ప్రతిపాదించెను.
- + జీన్ బోడిన్ ను ఈ సిద్ధాంత మూల పురుషుడిగా పేర్కొంటారు.
- + 1752లో డేవిడ్ హ్యూమ్ కూడా ద్రవ్యరాశి సిద్ధాంతాన్ని ప్రతిపాదించెను.
- + అమెరికాకు చెందిన ఇర్వింగ్ ఫిషర్ 1911లో "The purchasing power of Money" అనే గ్రంథంలో ఒక క్రమమైన పద్ధతిలో ద్రవ్యరాశి సిద్ధాంతాన్ని అభివృద్ధి చేసెను.

ద్రవ్యరాశి సిద్ధాంతాలు :

- (ఎ) సాంప్రదాయ ద్రవ్యరాశి సిద్ధాంతం లేదా ద్రవ్య వ్యవహారాల సిద్ధాంతము : ఇర్వింగ్ ఫిషర్
- (బి) కేంబ్రిడ్జ్ సిద్ధాంతం లేదా నగదు నిల్వల ద్రవ్యరాశి సిద్ధాంతం : కేంబ్రిడ్జ్ ఆర్థికవేత్తలు
- (సి) ఆదాయ వ్యయ లేదా పొదుపు పెట్టుబడి సిద్ధాంతం : కీన్సు
- (డి) ఆధునిక ద్రవ్యరాశి సిద్ధాంతం : మిల్టన్ ఫ్రీడమన్

ఎ) ద్రవ్యవ్యవహారాల సిద్ధాంతం :

- + $MV = PT$ అనే సమీకరణం ద్వారా ఫిషర్ ద్రవ్య వ్యవహారాల సిద్ధాంతంను అభివృద్ధి చేసెను. దీనిని వినిమయ సమీకరణం అందురు.
- + ద్రవ్యం విధులలో ఒకటి అయిన వినిమయ మాధ్యమం అనే విధికి ఫిషర్ ప్రాధాన్యత ఇచ్చెను.
- + $MV = PT$ లో M = ద్రవ్యపరిమాణం, V = ద్రవ్యచలనము వేగం, P = అన్ని రకాల వ్యవహారాల సగటు ధర, T = వ్యాపార వ్యవహారాలు
- + V, T లు మారకుండా స్థిరంగా ఉంటాయని, M స్వతంత్ర చలరాశి అని, P అస్వతంత్ర చలరాశి అని ఫిషర్

ప్రమేయం చేసెను.

- + ద్రవ్య రాశి పెరిగితే ధరలు పెరుగును. ఫలితంగా ద్రవ్యం విలువ తగ్గును. ద్రవ్యరాశి తగ్గితే ధరలు తగ్గును. ఫలితంగా ద్రవ్యం విలువ పెరుగును.
- + ద్రవ్యరాశికి మరియు ధరలకు ప్రత్యక్ష అనుపాత సంబంధం కలదు.
- + పరపతి ద్రవ్యాన్ని లెక్కలోనికి తీసుకుంటే $MV = PT$ అనే సమీకరణం $MV + M_1V_1 = PT$ గా మారును.

కాబట్టి
$$P = \frac{MV + M_1V_1}{T}$$

($M_1 =$ పరపతిద్రవ్యం, $V_1 =$ పరిపతి ద్రవ్య చలామణి వేగం)

విమర్శ:

- + V, T లు స్థిరంగా ఉండవు. + సంపూర్ణ ఉద్యోగిత ఉంటుందనే ప్రమేయం సరికాదు.
- + ఇది దీర్ఘకాలానికే వర్తిస్తుంది. అనగా స్వల్పకాలాన్ని విస్మరించింది.

బి) కేంబ్రిడ్జ్ సిద్ధాంతం :

- + ప్రజలు ద్రవ్యాన్ని తమ వద్ద ఉంచుకోవడానికి కోరుతారు అనే అంశం ఆధారంగా ద్రవ్య నిల్వల సిద్ధాంతం చెప్పబడింది.
- + ఇంగ్లాండ్కు చెందిన కేంబ్రిడ్జ్ విశ్వవిద్యాలయ శాస్త్రవేత్తలు (మార్షల్, పిగూ, రాబర్ట్సన్) రూపొందించుట వలన దీనిని కేంబ్రిడ్జ్ సిద్ధాంతం అంటారు.
- + ద్రవ్య విధులలో ఒకటి అయిన వినిమయ మాధ్యమం ఆధారంగా పిషర్ సిద్ధాంతం చెప్పబడగా, విలువల నిధి అనే ద్రవ్యవిధి ఆధారంగా కేంబ్రిడ్జ్ సిద్ధాంతం చెప్పబడింది.
- + ఆర్థిక వ్యవస్థలో ధరల స్థాయి ఎక్కువగా ఉంటే ప్రజలు తమ వద్ద ఉన్న ద్రవ్యనిల్వలు తక్కువగా ఉన్నాయని భావించి, వారి వ్యయాన్ని తగ్గిస్తారు.
- + ధరలు ఉండవలసిన స్థాయి కంటే తక్కువగా ఉంటే ప్రజలు తమ ద్రవ్య నిల్వలు హెచ్చుగా ఉన్నాయని భావించి వారి వ్యయాన్ని పెంచుతారు.

రాబర్ట్సన్ సమీకరణం : $M = PKT$ (K = వ్యాపార వ్యవహారాల కాలవ్యవధి సంవత్సరంలో భాగంగా)

మార్షల్ సమీకరణం: $M = PKY$ (Y = వాస్తవిక జాతీయాదాయం)

పిగూ సమీకరణం : $M = PKR$ (R = వాస్తవిక జాతీయాదాయం)

ECONOMY

కేంబ్రిడ్జ్ సమీకరణంలో K, ఫిషర్ సిద్ధాంతంలోని ద్రవ్య ప్రసార వేగం V కు విలోమంగా ఉంటుంది.

$$V = \frac{1}{K} \quad \text{లేదా} \quad K = \frac{1}{V}$$

- + ఫిషర్, కేంబ్రిడ్జ్ సమీకరణాలు మధ్య తేడా : ఫిషర్ ద్రవ్యవిధులలో ఒకటి అయిన వినిమయ మాధ్యమానికి ప్రాధాన్యతనివ్వగా, కేంబ్రిడ్జ్ సమీకరణం విలువల నిధికి ప్రాధాన్యతనిచ్చేను.
- + ఫిషర్ ద్రవ్యాన్ని వ్యాపార వ్యవహారాల కొరకు డిమాండ్ చేస్తారని పేర్కొంటే, కేంబ్రిడ్జ్ ఆర్థికవేత్తలు ద్రవ్యాన్ని తమ వద్ద ఉంచుకోవడానికి డిమాండ్ చేస్తారు అనెను.
- + ఫిషర్ సిద్ధాంతంలోని P సాధారణ ధరల స్థాయిని తెలుపగా, కేంబ్రిడ్జ్ సిద్ధాంతంలోని వినియోగ వస్తు ధరలను తెలుపును.
- + ఫిషర్ సిద్ధాంతంలోని V, కేంబ్రిడ్జ్ సిద్ధాంతంలోని $\frac{1}{K}$ కు సమానం.
- + ఫిషర్ సిద్ధాంతం ద్రవ్యసప్లయలోని మార్పులను తెలుపగా, కేంబ్రిడ్జ్ సిద్ధాంతం ద్రవ్య డిమాండ్లోని మార్పులను తెలుపుతుంది.

సి) కీన్సు, పొదుపు పెట్టుబడి సిద్ధాంతం లేదా ఆదాయ, వ్యయ సిద్ధాంతం :

- + ఆర్థిక వ్యవస్థలో ఎప్పుడూ పొదుపు, పెట్టుబడులు సమీకరణంగా ఉంటాయి. ఈ రెంటి మధ్య అసమానత ఏర్పడితే సమతౌల్యం దెబ్బతినును.
 - ఎ) పొదుపు కన్నా పెట్టుబడి ఎక్కువ ఉంటే ధరలు పెరుగును.
 - బి) పెట్టుబడి కన్నా పొదుపు ఎక్కువ ఉంటే ధరలు తగ్గును.
- + కీన్సు సిద్ధాంతం ఆర్థిక వ్యవస్థ నిరుద్యోగితలో ఉన్నప్పుడు, సంపూర్ణ ఉద్యోగితా స్థితిలో ఉన్నప్పుడూ కూడా ధరల స్థాయిలో వచ్చు మార్పులను అధ్యయనం చేయును.

డి) ఆధునిక ద్రవ్యరాశి సిద్ధాంతం :

- + చికాగో యూనివర్సిటీకి చెందిన మిల్టన్ ఫ్రీడ్మన్ 1956లో The Quantity Theory of Money - a Re-Statement అనే గ్రంథంలో ద్రవ్యరాశి సిద్ధాంతాన్ని పునఃప్రతిపాదించెను. ద్రవ్యరాశి సిద్ధాంతానికి రెండో జీవితాన్ని ఇచ్చిన దాత మిల్టన్ ఫ్రీడ్మన్. ద్రవ్య విషయంలో ద్రవ్యానికి మాత్రమే పాత్ర ఉంటుందని పేర్కొనెను. ఈ సిద్ధాంతాన్ని నవీన ద్రవ్యవాదం లేదా ద్రవ్యవాద విప్లవం అంటారు. ద్రవ్యాన్ని సంపదగా భావించెను. ద్రవ్య డిమాండ్ 4 అంశాలపై ఆధార పడును. అవి - 1) Total wealth (both human & physical), 2) Proportion of human wealth in total wealth, 3) Expected rate of return on money, 4) Other variables.

ద్రవ్య డిమాండ్

* ద్రవ్య డిమాండ్ సిద్ధాంతాలను 4 రకాలుగా చెప్పవచ్చును.

- 1) సాంప్రదాయవాదుల ద్రవ్య డిమాండ్ సిద్ధాంతం : దీనిలో ఫిషర్ సిద్ధాంతం ముఖ్యమైనది. వీరి ప్రకారం ద్రవ్యం వినిమయ మాధ్యమంగా పనిచేయుటచే వస్తు సేవలను కొనేందుకు ఉపయోగపడును. కాబట్టి ద్రవ్యాన్ని డిమాండ్ చేస్తారు.
2. నవ్య సాంప్రదాయ ద్రవ్యడిమాండ్ సిద్ధాంతం : దీన్ని కెంబ్రిడ్జి ఆర్థిక వేత్తలు ప్రతిపాదించిరి. ద్రవ్యం విలువల నిధిగా పనిచేయుటచే, భవిష్యత్ ఖర్చుకై ద్రవ్యాన్ని డిమాండ్ చేస్తారు.
- 3) కీన్సు ద్రవ్య డిమాండ్ సిద్ధాంతం : కీన్సు ప్రకారం ద్రవ్యాన్ని వినిమయ సాధనంగా మాత్రమే కాకుండా విలువల నిధిగా కూడా ఉపయోగిస్తారు. కీన్సు ప్రకారం ద్రవ్య డిమాండ్, ద్రవ్యత్వాభిరుచిచే నిర్ణయించబడును. ద్రవ్యత్వాభిరుచి 3 అంశాలపై ఆధారపడును.

ఎ) దైనందిన వ్యవహారాల ఉద్దేశ్యం (Transaction Demand)

బి) ముందు జాగ్రత్త కోసం (Precautionary Demand)

సి) అంచనా వ్యాపారం కోసం (Speculative Demand)

దైనందిన వ్యవహారాల డిమాండ్, ముందు జాగ్రత్త కోసం చేసే డిమాండ్ ఆదాయంపై ఆధారపడును.

$$M_T = f(y)$$

➤ అంటే వ్యాపారవ్యవహారాల ద్రవ్య డిమాండ్ ఆదాయంతో ధనాత్మక సంబంధం కల్గి ఉంటుంది.

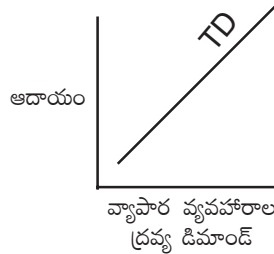

➤ వ్యాపార వ్యవహారాల ద్రవ్య డిమాండ్ వడ్డీరేటుతో సంబంధం కల్గి ఉండదు.

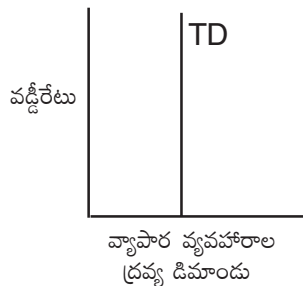

ECONOMY

➤ అంచనా వ్యాపార ద్రవ్య డిమాండ్ వడ్డీతో విలోమ సంబంధం కల్గి ఉంటుంది. వడ్డీరేటు పేరిగితే ద్రవ్యడిమాండ్ తగ్గును.

వడ్డీరేటు

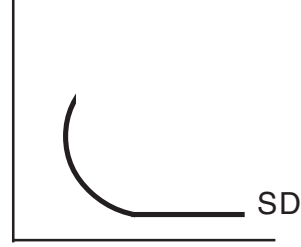

అంచనా వ్యాపార ద్రవ్య
డిమాండు

$$M_{SP} = f(i)$$

మొత్తం ద్రవ్య డిమాండ్ M_d తో సూచిస్తే $M_d = M_1 + M_2 = f(y, i)$

4) కీన్ను తరువాత ద్రవ్య డిమాండ్ సిద్ధాంతాలు :

కీన్ను తరువాత ద్రవ్య డిమాండ్ సిద్ధాంతాలలో ఎ) బౌమల్ బి) టోబిన్ సి) ఫ్రీడమన్ సిద్ధాంతాలు ముఖ్యమైనవి.

ఎ) బౌమల్ ఇన్వెంటరీ సిద్ధాంతం

- బౌమల్ ప్రకారం వ్యాపార వ్యవహారాల ద్రవ్య డిమాండ్ కూడా వడ్డీ రేటుతో వ్యాకోచత్వ సంబంధం కల్గి ఉంటుంది.
- వ్యక్తులు, సంస్థలు వ్యాపార వ్యవహారాలకై ద్రవ్యాన్ని తమ వద్ద ఉంచుకుంటే వడ్డీని కోల్పోవల్సి వస్తుంది. దీన్ని Interest cost అందురు.
- వ్యాపార వ్యవహారాలకై ద్రవ్యాన్ని ఉంచుకోవాలంటే బాండ్లను నగదులోకి మార్చుకోవాలి. దీనికై రవాణా వ్యయం, బ్రోకరేజీ ఖర్చు చెల్లించాలి. దీన్ని Non-Interest cost అందురు.
- అంటే ద్రవ్యాన్ని నగదుగా ఉంచుకోనుట వల్ల Interest cost + Non-Interest cost రెండు భరించాలి. అందుచే వ్యక్తులు, సంస్థలు ద్రవ్యాన్ని తమ దగ్గర ఉంచుకోవడం వల్ల అయ్యే ఖర్చును కనిష్టంగా ఉండేటట్లు చూస్తారు.
- మార్కెట్లో వడ్డీరేటు ఎక్కువుగా ఉంటే తమ వద్ద తక్కువ ద్రవ్యం ఉంచుకోగోరుతారు. అంటే వ్యాపార వ్యవహారాల ద్రవ్య డిమాండ్కు వడ్డీరేటుకు విలోమ సంబంధం ఉంది.
- ఆదాయం పెరిగితే వ్యాపార వ్యవహారాలకై ఉంచుకొనే ద్రవ్యం ఎక్కువుగా ఉంటుంది. అంటే ఆదాయానికి, వ్యాపారవ్యవహారాల ద్రవ్య డిమాండ్కు అనులోమ సంబంధం ఉంటుంది.
- కాబట్టి Transaction Demand for money రెండు అంశాలపై ఆధారపడును.

ఎ) వడ్డీరేటు (విలోమ సంబంధం) బి) ఆదాయం (అనులోమ సంబంధం)

బి) టోబిన్ పోర్టుఫోలియో ద్రవ్య డిమాండ్ సిద్ధాంతం

- కీన్ను ప్రకారం వ్యక్తులు తమ ఆస్తిని ఎల్లప్పుడూ బాండ్ల రూపంలో గాని, నగదు రూపంలోగాని నిల్వ చేస్తారు. టోబిన్ దీనిని వ్యతిరేఖించెను. సాధారణంగా వ్యక్తులు తమ ఆస్తిని ఎంతటిని ఒక దాని రూపంలోకాక, కొంత భాగాన్ని బాండ్ల మీద, కొంత భాగాన్ని నగదు రూపంలో ఉంచుతారు.

- తమ సంపదలో కొంత భాగాన్ని బాండ్ల రూపంలోకి మారిస్తే దానిపై ప్రతిఫలం వస్తుంది. పైగా మూలధనం వృద్ధి జరుగును. అయితే ఒక్కొక్కసారి వడ్డీరేటు తగ్గుట వల్ల మూలధనం నష్టం కూడా సంభవించవచ్చు. అంటే సంపదను బాండ్ల రూపంలోకి మార్చుట వల్ల మూలధనం వృద్ధి జరగవచ్చు లేదా మూలధనం నష్టం కూడా జరగవచ్చు.
- సంపదను ద్రవ్య రూపంలో ఉంచితే వృద్ధి ఉండదు. నష్ట భయం కూడా ఉండదు.
- కాబట్టి వ్యక్తులు తమ సంపదలో ఎంత భాగం బాండ్లపై ఉంచుతారు? ఎంత భాగం నగదులో ఉంచుతారు. అనేది వారి ప్రవర్తన పై ఆధారపడును.
- ఒక వ్యక్తి ఎక్కువ నష్టభయాన్ని భరించుటకు సిద్ధపడితే ఎక్కువ భాగాన్ని బాండ్ల రూపంలోను, తక్కువ నష్టభయానికి సిద్ధపడితే తక్కువ భాగాన్ని బాండ్ల రూపంలోనూ ఉంచుతారు.
- వడ్డీరేటుకు, బాండ్లను తమ వద్ద ఉంచుకోవడానికి ధనాత్మక సంబంధం ఉంటుంది. (A Positive Relationship between interest rate and bond holding). వడ్డీరేటుకు నగదును ఉంచుకోవడానికి విలోమ సంబంధం ఉంటుంది. (An inverse relationship between interest rate and cash holding).
- టోబీన్ యొక్క అంచనా వ్యాపార ద్రవ్య డిమాండ్ అనేది అతని పోర్టు పోలియో ద్రవ్య డిమాండ్ లో ఒక భాగం.

న) ఫ్రీడమన్ ద్రవ్య డిమాండ్ సిద్ధాంతం : -

దీనిని ఆధునిక ద్రవ్యరాశి సిద్ధాంతం అందురు. ఫ్రీడమన్ ప్రకారం ద్రవ్యరాశి సిద్ధాంత మనేది ద్రవ్య డిమాండ్ సిద్ధాంతం. ద్రవ్యం సంపన్నుల సంపదను పెంచే ఒక సాధనంగా ఈ సిద్ధాంతంలో పెర్మోనేను.

- ద్రవ్య డిమాండ్ ను నిర్ణయించే అంశాలు 4.

1. ధరల స్థాయి
2. ఆదాయస్థాయి
3. ప్రస్తుత వడ్డీరేటు
4. సాధారణ ధరల స్థాయిలోని మార్పు రేటు

- ద్రవ్య డిమాండ్ మొదటి రెండు అంశాలు అయిన ధరలస్థాయి, ఆదాయ స్థాయిలతో ప్రత్యక్ష అనుపాత సంబంధం కలిగి ఉంటుంది. అంటే ధరల స్థాయి పెరిగినా, ఆదాయ స్థాయి పెరిగినా, ద్రవ్య డిమాండ్ పెరుగును.
- ద్రవ్య డిమాండ్ తరువాత రెండు అంశాలైన ప్రస్తుత వడ్డీరేటు, సాధారణ ధరలస్థాయిలోని మార్పురేటుతో విలోమ సంబంధం ఉంటుంది. అంటే వడ్డీరేటు పెరిగితే ద్రవ్యానికి డిమాండ్ తగ్గును. ధరలస్థాయి మారినపుడు ద్రవ్యం విలువ మారుతుంది. ఎంత ఎక్కువ ధరలు పెరిగితే అంత ఎక్కువ ద్రవ్యం విలువ తగ్గును. ద్రవ్యం విలువ తగ్గినపుడు నగదు నిల్వలు ఉంచుకొనుట తగ్గి ద్రవ్య డిమాండ్ తగ్గును.

ద్రవ్యోల్బణం (Inflation)

+ ధరలస్థాయి పెరుగుతూ ద్రవ్యం కొనుగోలు శక్తి తగ్గుటయే ద్రవ్యోల్బణం.

Inflation as, "A State in which the value of Money is falling, that is prices are rising".

+ "అధిక కరెన్సీ నోట్లను జారీచేయుటయే ద్రవ్యోల్బణం" - హాట్రే

+ "తక్కువ వస్తురాశిని ఎక్కువ ద్రవ్యం తరమడమే ద్రవ్యోల్బణం" డాల్టన్ (కౌల్బర్న్ కూడా ఇదే అర్థంలో నిర్వచించెను)
"Too much Money chasing too few goods".

+ "ధరల స్థాయి పెరుగుదల అనగా ద్రవ్యం విలువ తగ్గడమే ద్రవ్యోల్బణం" - క్రౌథర్.

+ "నిలకడగాను, నిరంతరంగాను, ధరల స్థాయిలో వచ్చే పెరుగుదలే ద్రవ్యోల్బణం" - షాపిరో

ద్రవ్యోల్బణం - రకాలు :

- ఎ) ప్రాకే ద్రవ్యోల్బణం : ప్రతి సంవత్సరం ధరలస్థాయిలో పెరుగుదల అతి తక్కువ మోతాదులో ఉంటే దానిని ప్రాకే ద్రవ్యోల్బణం అంటారు. సంవత్సరానికి 3% కంటే తక్కువగా ఉండును.
- బి) నడిచే ద్రవ్యోల్బణం : ప్రతి సంవత్సరం 4% నుంచి 5% ధరలు పెరుగుతుంటే దానిని నడిచే ద్రవ్యోల్బణం అంటారు.
- సి) పరిగెత్తే ద్రవ్యోల్బణం : సంవత్సరంలో ధరలు పెరుగుదల 10% వరకు ఉంటే దానిని పరిగెత్తే ద్రవ్యోల్బణం అంటారు.
- డి) హైపర్ ఇన్ఫ్లేషన్ : సంవత్సరానికి 3 అంకెల సంఖ్యను ద్రవ్యోల్బణం చేరితే దానిని హైపర్ ఇన్ఫ్లేషన్ అంటారు.

కీన్సు వర్గీకరణ :

ఎ) పాక్షిక ద్రవ్యోల్బణం :

ఆర్థిక వ్యవస్థ సంపూర్ణ ఉద్యోగితా స్థాయి చేరడానికి ముందు కొన్ని ఉత్పత్తి కారకాల కొరత వలన ఉత్పత్తి వ్యయం పెరిగి ధరలు పెరిగితే దానిని పాక్షిక ద్రవ్యోల్బణం లేదా Semi inflation అంటారు.

బి) వాస్తవిక ద్రవ్యోల్బణం :

ఆర్థిక వ్యవస్థ సంపూర్ణ ఉద్యోగితా స్థాయిని చేరిన తరువాత సమిష్టి డిమాండ్ పెరిగితే, ఉత్పత్తిని పెంచడానికి వీలు లేకపోవడం వలన ధరలు పెరుగును. ఈ రకమైన ద్రవ్యోల్బణాన్ని వాస్తవిక లేదా నిజ ద్రవ్యోల్బణం అంటారు.

ధరల నియంత్రణా స్థాయిని బట్టి ద్రవ్యోల్బణం వర్గీకరణ :

ఎ) బహిరంగ ద్రవ్యోల్బణం :

ధరలు పెరుగుదల నియంత్రణకు ప్రభుత్వం ఎటువంటి చర్యలు తీసుకోకపోవడం వలన బహిరంగంగా ధరలు పెరిగితే దానిని బహిరంగ ద్రవ్యోల్బణం అంటారు.

RAMAKRISHNA

ECONOMY

బి) అణచివేయబడిన ద్రవ్యోల్బణం :

రేషనింగ్, ధరల నియంత్రణ వంటి ప్రభుత్వ విధానాల వలన ధరలు పెరుగుదల అణచిపెట్టబడును. ప్రభుత్వం నియంత్రణలను ఎత్తివేస్తే ధరలు పెరుగును. దీనినే అణచివేయబడిన ద్రవ్యోల్బణం అంటారు.

ద్రవ్యోల్బణం ఏర్పడే కారణాలను బట్టి వర్గీకరణ : ద్రవ్యోల్బణ సిద్ధాంతాలు

ఎ) డిమాండ్ ప్రేరిత ద్రవ్యోల్బణం :

సమిష్టి సప్లయి కంటే సమిష్టి డిమాండ్ ఎక్కువగా ఉన్న కారణంగా ధరలు పెరిగితే దానిని డిమాండ్ ప్రేరిత ద్రవ్యోల్బణం అంటారు. దీనికి కారణం వినియోగ వ్యయం, పెట్టుబడి వ్యయం, ప్రభుత్వ వ్యయం పెరుగుదల కావచ్చు.

బి) వ్యయ ప్రేరిత ద్రవ్యోల్బణం :

ఉత్పత్తి వ్యయాలు పెరిగిన కారణంగా ధరలు స్థాయి పెరిగితే దానిని వ్యయ ప్రేరిత ద్రవ్యోల్బణం అంటారు. శ్రామికుల వేతనాలు పెరుగుట గాని, ముడిపదార్థాల కొరత ఏర్పడుట గాని, వ్యవస్థాపకులు లాభాలు పెంచుకొనుట గాని దీనికి కారణం కావచ్చు.

+ లాభాలు పెరుగుట వలన ధరలు పెరిగితే ఆ రకమైన ద్రవ్యోల్బణాన్ని లాభప్రేరిత ద్రవ్యోల్బణం లేదా Markup inflation అంటారు.

సి) మిశ్రమ ద్రవ్యోల్బణం :

సమిష్టి సప్లయి కంటే సమిష్టి డిమాండ్ ఎక్కువగా ఉండడం మరియు ఉత్పత్తి వ్యయంలో పెరుగుదల కారణంగా సాధారణ ధరలస్థాయి పెరిగితే దానిని మిశ్రమ ద్రవ్యోల్బణం అంటారు.

+ వ్యవస్థాపూర్వక లేదా డిమాండ్ బదిలీ ద్రవ్యోల్బణాన్ని పేర్కొన్నది - ఛార్జెస్ షిఫ్ట్.

ద్రవ్యోల్బణ విరామం :

జె.యం.కీన్సు "How to pay for the war" అనే గ్రంథంలో దీనిని పేర్కొనెను. ఆర్థిక వ్యవస్థలో చేస్తారనుకునే వ్యయం, మొత్తం ఉత్పత్తి విలువ కన్నా ఎక్కువగా ఉంటే వాటి మధ్య వ్యత్యాసాన్ని ద్రవ్యోల్బణ విరామం అంటారు.

కొన్ని ముఖ్య భావనలు :

- + **ద్రవ్యోల్బణం** : నిరంతరం ధరలు పెరుగుట (మార్కెట్ శక్తుల వలన ధరలు పెరుగును). ధరలు పెరిగేటప్పుడు ఉత్పత్తి, ఉద్యోగిత వృద్ధి చెందును.
- + **Dis inflation** : ధరలు పెరుగుచున్నప్పుడు ప్రభుత్వం తీసుకున్న చర్యల వలన ధరలు తగ్గితే దానిని Dis inflation అంటారు. దీనిలో ధరలు తగ్గేటప్పుడు ఉత్పత్తి, ఉపాధి స్థాయిలు తగ్గవు. అనగా నిరుద్యోగితపై ఎలాంటి ప్రభావంనూ చూపకుండా ద్రవ్యోల్బణాన్ని తగ్గించుట.
- + **Deflation** (ప్రతి ద్రవ్యోల్బణం) : ఇది ద్రవ్యోల్బణానికి వ్యతిరేకమైన స్థితి. ధరలు తగ్గుతూ ఉండే పరిస్థితి లేదా ద్రవ్యం విలువ పెరుగుతూ ఉండే పరిస్థితిని డిఫ్లేషన్ అంటారు. సమిష్టి డిమాండ్ కొరత వలన ఇది ఏర్పడవచ్చు. ఈ కాలంలో నిరుద్యోగిత పెరుగును.

- + **రిఫ్లేషన్ (Reflation) :** ఆర్థిక వ్యవస్థలో ప్రతి ద్రవ్యోల్బణం ఉన్నప్పుడు ప్రభుత్వం తీసుకున్న చర్యల వలన ధరలస్థాయి పెరిగితే దానిని రిఫ్లేషన్ అందురు.
- + ఇన్ఫ్లేషన్లోను, రిఫ్లేషన్లోను ధరలు పెరుగును. అయితే ఇన్ఫ్లేషన్లో ధరలు పెరుగుదల మార్కెట్ శక్తుల వలన జరిగితే, రిఫ్లేషన్లో ధరలు పెరుగుదల ప్రభుత్వ చర్యల వలన పెరుగును.
- + డిఫ్లేషన్, డిసిన్ఫ్లేషన్లలో ధరలు తగ్గును. ఈ రెండింటికి ప్రధానమైన తేడా డిఫ్లేషన్లో మార్కెట్ శక్తుల వలన ధరలు తగ్గును మరియు నిరుద్యోగిత పెరుగును. డిసిన్ఫ్లేషన్లో ప్రభుత్వ చర్యల వలన ధరలు తగ్గును. ఉత్పత్తి, ఉద్యోగితపై చెడు ప్రభావం చూపదు.
- + ఇన్ఫ్లేషన్ మరియు డిఫ్లేషన్లు రెండూ చెడ్డవే. రెండింటిలో డిఫ్లేషన్ మరీ చెడ్డది. కీన్సు ప్రకారం ద్రవ్యోల్బణం అన్యాయం, ప్రతి ద్రవ్యోల్బణం ఆచరణయోగ్యం కాదు. Inflation is unjust, deflation is inexpedient of the two deflation is worse.

Stagflation (స్టాగ్ ఫ్లేషన్) :

సాధారణంగా ద్రవ్యోల్బణ కాలంలో ఉద్యోగిత రేటు పెరుగును. అంటే ధరల పెరుగుదలతోపాటు ఆర్థికవృద్ధి జరుగును. కానీ విచిత్రంగా ఒకవైపు ధరలు పెరుగుతూ, మరోవైపు స్థబ్ధత లేదా నిరుద్యోగిత కలిసి ఉంటే దానిని స్టాగ్ ఫ్లేషన్ (Stagflation) అంటారు. శామ్యూల్సన్ ఈ పదాన్ని ఉపయోగించెను. ఈ కాలంలో ద్రవ్యోల్బణ స్థాయి ఎక్కువ ఉండడమేకాక నిరుద్యోగితా స్థాయి ఎక్కువగా ఉండును. ఇది స్టాగ్నేషన్ + ఇన్ఫ్లేషన్ అనే రెండు పదాల కలయిక. దీనిని Inflationary Recession అని కూడా అంటారు.

ద్రవ్యోల్బణం - కారణాలు :

ద్రవ్యోల్బణానికి ముఖ్యంగా రెండు కారణాలు కలవు.

1. డిమాండ్ పెరుగుదలను ప్రేరేపించే అంశాలు :

ఎ) ప్రభుత్వ వ్యయం పెరుగుదల, బి) జనాభా పెరుగుదల, సి) ప్రభుత్వ లోటు బడ్జెట్, డి) ప్రజల వినియోగం పెరుగుదల, ఇ) సులభ ద్రవ్య విధానం, ఎఫ్) ఎగుమతులు పెరుగుట, జి) ప్రభుత్వం పూర్వం తీసుకున్న ఋణాలు తిరిగి చెల్లించుట, హెచ్) ద్రవ్య సప్లయ పెరుగుదల.

2. సప్లయలో తగ్గుదలను కలిగించే అంశాలు :

ఎ) ప్రకృతి వైపరీత్యాలు, బి) ఉత్పత్తి కారకాల సప్లయ కొరత, సి) వ్యాపారస్థులు వస్తువులను దాచివేయుట, డి) వినియోగదారులు కూడా ముందుగానే వస్తువులను కొని నిల్వ చేయుట, ఇ) అధిక వేతన రేట్లు, ఎఫ్) అధిక పన్ను రేట్లు, జి) ఉత్పత్తిదారులు అధిక లాభాలు నిర్ణయించుకొనుట, హెచ్) అంతర్జాతీయ అంశాలు.

ద్రవ్యోల్బణం - ప్రభావాలు :

ఎ) ఉత్పత్తిపై ద్రవ్యోల్బణ ప్రభావం :

స్వల్ప మోతాదులో పెరిగే ద్రవ్యోల్బణం ఆర్థికాభివృద్ధికి దోహదపడును. ఆర్థిక వ్యవస్థ సంపూర్ణ ఉద్యోగితస్థాయి చేరిన

ECONOMY

తరువాత ద్రవ్యోల్బణం ఉత్పత్తిపై దుష్ప్రభావాన్ని చూపును. అస్థిరత ఏర్పడుట, పొదుపు తగ్గుట, చీకటి బజారులు ఏర్పడుట, వస్తు నాణ్యత తగ్గుట మొదలగునవి.

బి) పంపిణీపై ప్రభావం :

ద్రవ్యోల్బణ కాలంలో సంపద పేద, మధ్యతరగతి ప్రజల నుండి ధనిక వర్గాలకు బదిలీ అగును. ఫలితంగా ఆదాయ అసమానతలు పెరుగుతాయి. స్థిర ఆదాయం కలవారు, జీతాలు పొందే ఉద్యోగులు, ఋణదాతలు, వేతనాలు పొందే శ్రామిక వర్గం వారు నష్టపోతారు. ఋణగ్రహీతలు, షేర్ మార్కెట్లో వాటాదారులు, వ్యవసాయం చేసే పెద్ద భూస్వాములు లబ్ధి పొందుతారు.

లాభం పొందేవారు	నష్టం పొందేవారు
<ul style="list-style-type: none"> - ఋణ గ్రహీతలు - వ్యాపారస్థులు - ఉత్పత్తిదారులు - వాటాదారులు (Share holders) - సొంత వ్యవసాయం చేసే పెద్ద భూస్వాములు - బ్లాక్ మార్కెటింగ్ చేసే వారు. 	<ul style="list-style-type: none"> - ఋణదాతలు - వినియోగదారులు - స్థిర ఆదాయం పొందేవారు - వేతనాలు పొందేవారు, ఫింఛనుదార్లు, అద్దెలు, బాటకంపై ఆధారపడేవారు, డిబెంచర్లలోను, స్థిర వడ్డీని పొందేందుకు బ్యాంకులలో పెట్టుబడి పెట్టేవారు, జీతాలు పొందే ఉద్యోగస్తులు మొదలైనవారు నష్టపోతారు. - స్థిరమైన బాటకాన్ని పొందే భూస్వాములు కూడా నష్టపోతారు.

సి) ప్రభుత్వ కార్యకలాపాలపై ద్రవ్యోల్బణ ప్రభావం :

ప్రభుత్వ ప్రాజెక్టులపై వ్యయం పెరుగును. పాలనా వ్యయం పెరుగును.

డి) విదేశీ చెల్లింపుల శేషంపై ద్రవ్యోల్బణ ప్రభావం :

ధరలు పెరుగుట వలన ఎగుమతులు తగ్గును. మరోవైపు దిగుమతులు పెరుగును. ఫలితంగా విదేశీ చెల్లింపుల శేషంలో లోటు ఏర్పడును.

ఇ) వినియోగము : ధరలు పెరుగుట వలన వినియోగము తగ్గును.

నివారణ చర్యలు :

ద్రవ్యోల్బణాన్ని నియంత్రించేందుకు ప్రభుత్వం తీసుకునే చర్యలు : ద్రవ్య విధానం, కోశ విధానం, పునఃపంపిణీ విధానం, ధరల విధానం, ఉత్పత్తి విధానం, ఆదాయ విధానం.

ఎ) ద్రవ్యపరమైన చర్యలు :

ద్రవ్యోల్బణాన్ని నియంత్రించేందుకు కేంద్రబ్యాంకు కఠిన ద్రవ్య విధానాన్ని అవలంబించును.

ఎ) బ్యాంకు రేటు : ద్రవ్యోల్బణ కాలంలో బ్యాంకు రేటును పెంచును.

బి) నగదు నిల్వల నిష్పత్తి (CRR) : ధరలు పెరుగుదలను నియంత్రించేందుకు CRR ను పెంచును.

సి) బహిరంగ మార్కెట్ చర్యలు : ప్రభుత్వ సెక్యూరిటీలను మార్కెట్లో RBI అమ్ముతుంది.

వినియోగదారునికి పరపతిపై గరిష్ట పరిమితి విధించుట, డౌన్ పేమెంట్ పెంచుట, వాయిదాల సంఖ్యను తగ్గించుట, మార్జిన్లను పెంచుట లాంటి గుణాత్మక చర్యల ద్వారా వాణిజ్య బ్యాంకులు అందించే పరపతి ప్రవాహ మార్గాన్ని నియంత్రిస్తుంది.

బ్లాక్ మనీని నిరోధించేందుకు అధిక విలువ గల కరెన్సీ నోట్లను చలామణి నుంచి తొలగించును.

బి) కోశపరమైన చర్యలు :

ఎ) ప్రభుత్వం తన వ్యయాన్ని తగ్గించును

బి) ప్రత్యక్ష పన్నులను పెంచును

సి) ప్రజల నుండి రుణాలను తీసుకొనును

డి) మిగులు బడ్జెట్ను అవలంబించును

సి) పునఃపంపిణీ విధానం :

టోకు వ్యాపారాన్ని జాతీయం చేయుట, ప్రజాపంపిణీ వ్యవస్థను అమలుపరుచుట.

డి) ధరల విధానం :

ధరలపై గరిష్ట పరిమితి విధించుట.

ఇ) ఉత్పత్తి విధానం :

వ్యవసాయ, పారిశ్రామిక రంగాలలో ఉత్పత్తులను పెంచేందుకు చర్య తీసుకొనును.

ఎఫ్) ఆదాయ విధానం :

హేతుబద్ధమైన వేతనాలు, జీతాలు, ఫింఛన్లు నిర్ణయించుట.

జి) దిగుమతుల అనుమతి, ఎగుమతుల నిషేధం.

ఫిలిప్స్ రేఖ :

నిరుద్యోగిత రేటుకు, ద్రవ్య వేతనాలలో పెరుగుదల రేటుకు మధ్యగల సంబంధాన్ని తెలియజేసేదే ఫిలిప్స్ రేఖ.

ఎ.డబ్ల్యు.ఫిలిప్స్ "The Relationship between unemployment and Rate of change in money wage Rates in the UK" అనే వ్యాసంలో నిరుద్యోగిత రేటుకు వేతనాలలో పెరుగుదలకు విలోమ సంబంధం ఉందని పేర్కొనెను.

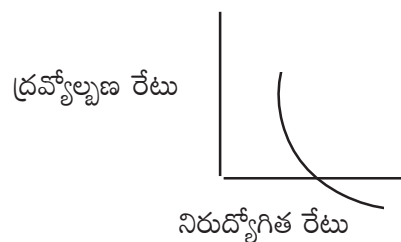

ECONOMY

- + ఫిలిప్స్ తెలియజేసే విలోమ సంబంధం స్వల్పకాలానికి మాత్రమే చెందును. దీర్ఘకాలంలో నిరుద్యోగిత రేటుకు వేతనాలలో మార్పు రేటుకు విలోమ సంబంధం ఉండదని మిల్టన్ ఫ్రీడమన్ పేర్కొనెను.

ఈ కారణం వల్ల ఫిలిప్స్ రేఖ Y అక్షానికి సమాంతరంగా ఉంటుందని ఫ్రీడమన్ అభిప్రాయం.

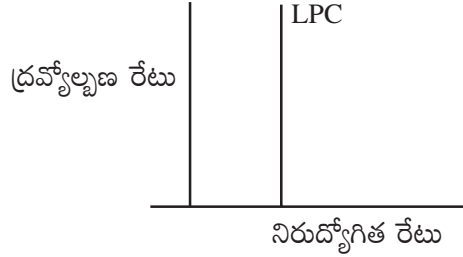

ద్రవ్యోల్బణం - కొలత :

- భారతదేశంలో ధరలమార్పును రెండు సూచీలలో గణిస్తారు.
 - ఎ) WPI బి) CPI
- స్థూల ఆర్థిక విధానాలలో wholesale price Index ని, సూక్ష్మ ఆర్థిక విధానాలలో consumer price index ని తీసుకుంటారు.

A) WPI (wholesale price index)

- Economic Adviser to the Government of India (Ministry of industry) వారు దీనిని ప్రచురిస్తారు. మొదటిసారి 1942లో దీనిని గణించెను.
- మన దేశంలో ద్రవ్యోల్బణాన్ని టోకు ధరల సూచీ (WPI) ద్వారానే గణిస్తున్నారు.
- ఇప్పటి వరకు WPI నిర్మాణానికి తీసుకున్న ఆధార సంవత్సరాలు.
 - 1952-53, 1961-62, 1970-71, 1981-82, 1993-94, 2004-05.
- అభిజిత్ సేన్ అధ్యక్షతన వర్కింగ్ గ్రూప్ ఆధార సంవత్సరాన్ని 1993-94 నుంచి 2000-01కి మార్చమని సిఫార్సు చేసేను. మరల ప్రభుత్వం దీనిని సవరించి 2004-05 సం॥ని ఆధార సం॥గా తీసుకొనెను.
- ప్రస్తుతం ద్రవ్యోల్బణ గణాంకాలను నెలకు (Monthly) ఒకసారి విడుదల చేస్తున్నారు.
- WPI నిర్మాణంలో తీసుకొనే అంశాలను ప్రధానంగా 3 రకాలుగా విభజించవచ్చు.

Commodities	Weight	No. of Commodities
1. Primary Articles (ప్రాథమిక వస్తువులు)	20.12%	102
2. Fuel, power, light & lubricants (ఇంధనం, శక్తి, లైట్, ల్యూబ్రికెంట్లు)	14.91%	19
3. Manufactured products (మాన్యుఫాక్చర్డ్ వస్తువులు)	64.97%	555
	100.00	676

- ప్రాథమిక వస్తువులు మరల 3 రకాలు. ఆహార వస్తువులు, ఆహారేతర వస్తువులు మరియు మినరల్స్. వీనిలో ఆహార వస్తువులు అధిక ప్రాధాన్యత (14.34%) గలదు.
- ఇంధనం శక్తి లైట్, ల్యూబ్రికెంట్లు కూడా 3 ఉప అంశాలను కల్గి ఉన్నాయి. బొగ్గు గనులు, ఖనిజ నూనెలు (Minerals Oils), విద్యుత్. వీనిలో మినరల్ అయిల్స్ అధిక ప్రాధాన్యతను (9.36%) కల్గి ఉన్నవి.

- మాన్యుఫాక్చర్డ్ వస్తువులు 13 ఉప అంశాలను కల్గి ఉంది. వీనిలో Chemicals & their products అనే అంశం అధిక ప్రాధాన్యతను, Food products అనే అంశం రెండవ స్థానాన్ని Wood products అనే అంశం అతి తక్కువ ప్రాధాన్యతను కల్గి ఉంది.
- WPIలో అధిక ప్రాధాన్యతను మాన్యుఫాక్చర్డ్ వస్తువులు కల్గి ఉన్నవి. అందుచే ఆహార వస్తువులు ధరలు పెరిగి, మాన్యుఫాక్చర్డ్ వస్తు ధరలు తగ్గితే ద్రవ్యోల్బణం తగ్గి నట్లు కనిపిస్తుంది. కాని మనం రోజువారీ కార్యకలాపాలలో భాగంగా వాడే వస్తు ధరలు తగ్గకపోవచ్చు. 2009 సం॥లో ఈ పరిస్థితి మనము ఎదుర్కొన్నాం.
- WPIలో ప్రదాన లోపం విద్య, ఆరోగ్యం, రవాణా, లాంటి సేవలను పరిగణించదు. జాతీయాదాయంలో సగభాగం సేవలదే. పైగా రోజూ మనం సేవలపై ఎక్కువ వ్యయం చేస్తుంటాం. అంటే ప్రస్తుత ద్రవ్యోల్బణ సూచీ వాస్తవానికి దూరంగా ఉంది.
- పశ్చిమ దేశాలు WPI కి బదులు PPI (Producer price index) ని వినియోగిస్తున్నారు. దీనిలో అన్ని సేవలు కల్గి ఉంటాయి. అక్కడ WPIనే PPI అందురు.
- పై వర్గీకరణకు 4వ గ్రూప్ సేవలు, 5వ గ్రూప్ ఇతర అంశాలు చేరిస్తే ఇండియాలో CPI (IW) వస్తుంది.

బి) CPI (Consumer price-index)

- సమాజంలో వివిధ వర్గాల ప్రజల జీవ స్థితి గతులు తెలుసుకొనేందుకు CPIని గణిస్తారు. మన దేశంలో 4 రకాల CPIలను గణిస్తారు.

1. CPI - IW

- Consumer price-index for the industrial workersలో 260 అంశాలు మరియు సేవలు తీసుకోబడెను.
- దీనిఆధార సంవత్సరం 2001 (మొదటి ఆధార సం॥ 1958-59).
- నెలవారీ ప్రాతిపదికగా 76 కేంద్రాలలో గణాంకాలు సేకరిస్తారు.
- ప్రభుత్వం ఉద్యోగులకు కరువు భత్యాన్ని (DA), దీని ప్రాతిపదిక గానే ప్రకటిస్తారు. వేతన సవరణ సంఘం కూడా దీని ఆధారంగానే వేతన సవరణ చేయును.

2. CPI - UNME (Consumer price-index for the urban Non-manual employees.)

- దీని ఆధార సం॥ 1984-85. దీన్ని నెలవారీ గణిస్తారు.
- ఇండియాలో ఉండే విదేశీ కంపెనీలలో పనిచేసే ఉద్యోగుల DA దీని ఆధారంగా నిర్ణయిస్తారు.
- ఆదాయపు పన్ను చట్టంలో 'Capital gains' విలువ నిర్ణయించుటకు ఉపయోగిస్తారు.
- GDP లో కొన్ని 'సేవల' వాటాను డిప్లెట్ చేయడానికి కేంద్రగణాంక సంస్థ ఉపయోగిస్తుంది.

3. CPI-AL (Consumer price-index for Agricultural Labourers)

- ఆధారం సం॥ 1986-87
- నేలవారీ ప్రాతిపదికగా 600 గ్రామాల నుంచి గణాంకాలు సేకరిస్తారు.
- వివిధ రాష్ట్రాలలో వ్యవసాయ శ్రామికుల కనీస వేతనాలు సవరించేందుకు ఉపయోగపడును.

4 CPI-RL (Consumer price-index for the Rural Labourers)

దీని ఆధార సంవత్సరం 1986-87. దీన్ని కూడా నెలవారీ లెక్కిస్తారు.

భారతదేశంలో ద్రవ్యోల్బణం - ధోరణులు :

- ✦ మొదటి పంచవర్ష ప్రణాళికా కాలంలో టోకు ధరల సూచీ 17% తగ్గింది.

ECONOMY

- + రెండవ పంచవర్ష ప్రణాళికా కాలం నుంచి మనదేశంలో ద్రవ్యోల్బణ ఒత్తిడులు ప్రారంభమయ్యాయి.
 - + 1991 ఆగస్టులో ద్రవ్యోల్బణం 16.7%గా నమోదైంది.
 - + మనదేశంలో వినియోగ ధరల సూచీని, టోకు ధరల సూచీని రెండింటిని పరిశీలించినప్పుడు WPI కంటే CPI సూచీ విలువ ఎక్కువగా ఉంది.
 - + మనదేశంలో ద్రవ్య సప్లయలోని పెరుగుదల, ప్రభుత్వ వ్యయంలోని పెరుగుదల, లోటు ద్రవ్యం, నల్ల ద్రవ్యం, బ్యాంకు పరపతి విస్తరణ, డిమాండ్ వైపు ద్రవ్యోల్బణాన్ని పెంచుతున్నాయి.
 - + ప్రకృతి వైపరీత్యాలు, పరిపాలితా ధరలలో పెరుగుదల, నిత్యావసర వస్తువుల దాచివేత, పెట్రోలియం ఉత్పత్తుల ధరలలో పెరుగుదల మొదలగునవి సప్లయ వైపు ద్రవ్యోల్బణానికి కారణమయ్యే అంశాలు.
- 2008-09లో అంతర్జాతీయ ఇంధనం, వస్తుధరలు పెరుగుటచే మనదేశంలో WPI ఆధార ద్రవ్యోల్బణం పెరిగింది. అయితే 2008-09 సం॥ మధ్యలో అంతర్జాతీయ ఆయిల్, వస్తు ధరలు తగ్గుటచే ఇండియాలో ద్రవ్యోల్బణం తగ్గడం ప్రారంభమైంది.
 - 2009-10లో మనదేశంలో ద్రవ్యోల్బణం తగ్గుచూ జూలై నుంచి ఆగస్టు వరకు **రుణాత్మక ద్రవ్యోల్బణం** నమోదైంది.
 - ఋతుపవనాల వైఫల్యం, కొన్ని ప్రాంతాలలో కరువు వల్ల ఆహార అంశాల్లో ద్రవ్యోల్బణం, అంతర్జాతీయంగా చమురు ధరలు పడిపోవడంతో ఆహారేతర అంశాల్లో మాంద్యం ఇండియాలో నెలకొంది. అంటే మాంద్యానికి, ద్రవ్యోల్బణానికి గురి అయింది. 2000-01 నుంచి 2009-10 మధ్య సగటు ద్రవ్యోల్బణం 5.3%.

వార్షిక ద్రవ్యోల్బణం (శాతంలో)

2004-05	6.48
2005-06	4.43
2006-07	5.42
2007-08	4.66
2008-09	8.39
2009-10	3.60
2011-మార్చి	8.98

- 2009-10 ఏప్రిల్ - డిసెంబర్ మధ్య ద్రవ్యోల్బణం 1.63% కాగా ప్రాథమిక వస్తువులలో 8.78%, ఇంధనం, విద్యుత్ లైట్, లూబ్రికెంట్లలో (-) 6.35% మాన్యుఫాక్చర్డ్ వస్తువులలో 1.77% నమోదైంది.

ఆహార ద్రవ్యోల్బణం : -

- ప్రాథమిక వస్తువుల జాబితాలో గల Food Articles (14.34%) వర్గాన్ని, మాన్యుఫాక్చర్డ్ వస్తు జాబితాలో గల Food products (9.97%) వర్గాన్ని కలిపి Food index తయారు చేస్తారు. WPIలో దీనికి 25.43% ప్రాధాన్యత ఉంది. బియ్యం, గోధుమలు, ఉల్లిపాయలు బంగాళదుంప, పప్పుధాన్యాలు (ముఖ్యంగా కందిపప్పు), నూనెలలో అధికం ధరలు పెరిగాయి.
- ముఖ్యంగా పంచదార, పప్పుధాన్యాలలు, కూరగాయలు, పండ్లు, కాయధాన్యాల ధరలు పెరుగుదల వల్ల ఆహార ధరల సమస్య ఏర్పడింది.
- పంచదార ఉత్పత్తి ఇండియాలో ఒడుదుడుకులు (cyclical in nature) స్వభావం కల్గి ఉంది. 2007-08లో 263 LT

ECONOMY

లక్షల టన్నుల పంచదార ఉత్పత్తికాగా 2009-10లో 160 లక్షల టన్నులకు పడిపోయింది. కాని పంచదార డిమాండ్ 230 LT. ఇది పంచదార ధర పెరగడానికి కారణమైంది.

- పప్పు ధాన్యాలలో భారత్ దిగుమతి దారుగానే ఉంది. ఉత్పత్తి కంటే, డిమాండ్ ఎక్కువుగా ఉంది. పైగా ఖరీఫ్ లో పప్పు ధాన్యాల ఉత్పత్తి తగ్గెను.
- వరి 2008-09లో 99 మిలియన్ టన్నులు ఉత్పత్తి కాగా 2009-10లో 86 MTగా అంచనా వేయబడెను. ఇది కూడా అధిక ధరలకు కారణమైంది. పంజాబ్, ఛత్తీస్ గుడ్ ల నుంచి అధికంగా వరిని సేకరిస్తారు.
- రుతుపవనాల వైఫల్యం, వరదలు కూరగాయల ఉత్పత్తిని తగ్గించినది. పశుదానా తగ్గడంతో పాల ఉత్పత్తి కూడా తగ్గింది.
- అయితే ప్రపంచ ఆహార ద్రవ్యోల్బణంతో పోలిస్తే (ప్రపంచ బ్యాంకు ప్రచురించినది) మన ఆహార ద్రవ్యోల్బణం తక్కువగానే ఉంది.

Housing price index (HPI) : -

GDPలో నిర్మాణ రంగం వాటా (స్థిర ధరలలో) 2008-09లో 8% గానూ, రియల్ ఎస్టేట్ ఇతర బిజినెస్ సేవల వాటా 9.2% గానూ ఉంది. రెసిడెన్షియల్ ప్రాపర్టీలో గల ధరల కదలికలను కనుగొనెందుకు National housing Bank RESIDEXను 2007లో ప్రారంభించినది. దీని ఆధార సంవత్సరం 2001 కాగా ఈ మధ్య 2007కి మార్చింది. ప్రారంభంలో 5 నగరాలలోను తరువాత 15 నగరాలలోను దీనిని గణించేవారు. అయితే దీన్ని నిజమైన జాతీయ సూచీగా మార్చెందుకు JNNURM (Jawaharlal Nehru National Urban Renewal mission) లో సూచించిన 63 నగరాలకు విస్తరించింది. 2009లో బెంగుళూరు, హైదరాబాద్, జైపూర్, కొచ్చిలు ఎక్కువగా మాంద్యాన్ని ఎదుర్కొన్నాయి.

ద్రవ్యోల్బణ నివారణకు ప్రభుత్వం తీసుకున్న చర్యలు : -

- 20 మి|| టన్నుల బియ్యాన్ని ఖరీఫ్ మార్కెట్ సీజన్ (KMS) ద్వారా, 25 మి|| టన్నుల గోధుమను రబీ మార్కెట్ సీజన్ (RMS) ద్వారా సేకరించెను.
- దారిద్ర రేఖ దిగువనున్న వారికి (BPL) బియ్యం కేజీ రూ|| 5.65లకు, అంతోద్రయ అన్న యోజన (AAY) వర్గానికి కేజీ 3 రూ||లకు, (గోధుమలు 4.15 రూ||లకు, 2 రూ||కు) జారీ చేసెను.
- ఎ) ద్రవ్యచర్యలలో భాగంగా 2010 ద్రవ్య విధానంలో CRR, రెపో రివర్స్ రెపోలను పెంచెను.
- బి) కోశ చర్యలలో భాగంగా, బియ్యం, పప్పు ధాన్యాలు, నూనెలు, పంచదార దిగుమతికి దిగుమతి సుంకాలను తగ్గించి సున్నకు తీసుకొచ్చెను. రిఫైన్డ్ ఆయిల్ దిగుమతుల సుంకాన్ని 7.5% కి తగ్గించెను.
 - ఒపెన్ జనరల్ లైసెన్స్ (OGL) క్రింద పంచదార దిగుమతికి అనుమతించెను (zero duty)
- సి) పరిపాలనాచర్యల్లో భాగంగా PDSలో ఇచ్చె కోటాకంటే అధనంగా బియ్యం, గోధుమలను అందించెను.
 - National Agricultural Co-operative marketing federation (NAFED) రాష్ట్రాలకు అదనపు బియ్యాన్ని, గోధుమలను అందించెను.
 - National Co-operative consumers federation (NCCF) కూడా రాష్ట్రాలకు బియ్యాన్ని, గోధుమలను అందించినది.
 - బాసుమతి బియ్యం, వంటనూనెల ఎగుమతుల నిషేధం.
 - పప్పు ధాన్యాలు, పంచదార, నూనెలు, బియ్యం నిల్వలపై పరిమితి విధించెను.
 - బియ్యం, పంచదారలలో, Future Trading నిషేధం.
 - సబ్సిడీపై రాష్ట్రాలకు, కేంద్రపాలిత ప్రాంతాలకు పప్పుధాన్యాలు, నూనెలు పంపిణీ.
 - కనీస మద్దతు ధరలను పెంచెను. వరికి 2009-10 కి, క్వింటాల్ కి 950-980 మరియు రూ|| 50 బోనస్.

ద్రవ్యోల్బణ సిద్ధాంతములు:-

1. సాంప్రదాయ సిద్ధాంతము:- ఫిషర్ దీన్ని క్రమపద్ధతిలో వివరించెను. ద్రవ్యసప్లయ పెరగడంవల్ల ద్రవ్యోల్బణం ఏర్పడును.
2. నవ్యసాంప్రదాయ సిద్ధాంతము:- కేంబ్రిడ్జ్ స్కూల్ ప్రకారం ద్రవ్య డిమాండ్ మార్పులే ద్రవ్యోల్బణానికి కారణం.
3. కీన్సు సిద్ధాంతము:- సమిష్టి డిమాండ్ పెరుగుటవల్ల ద్రవ్యోల్బణం ఏర్పడును. వినియోగం / పెట్టుబడి / ప్రభుత్వవ్యయం పెరుగుటవల్ల సమిష్టి డిమాండ్ పెరగవచ్చు. సంపూర్ణ ఉద్యోగిత వద్ద AD పెరిగితే ధరలు పెరుగును. అంతకు పూర్వం ధరలు పెరిగినా అది ద్రవ్యోల్బణంగా పిలవబడదు.
4. ద్రవ్యవాదుల అభిప్రాయం:- ఫిషర్ అభిప్రాయానికి ఇది మెరుగుదల. దీనికి మిల్టన్ ఫ్రీడమన్ నాయకత్వం వహించెను. "Inflation is always and every where a monetary phenomenon" ఉత్పత్తి కంటే ద్రవ్యపరిమాణం పెరుగుటయే ద్రవ్యోల్బణం.
5. ఆధునిక ద్రవ్యోల్బణ సిద్ధాంతాలు:- సాధారణ ధరల సిద్ధాంతంవలే, ధరలస్థాయి కూడా సమిష్టి డిమాండ్, సమిష్టి సప్లయలపై ఆధారపడును. నిజానికి ఇది సాంప్రదాయ, కీన్స్ సిద్ధాంతాల సంధానం.

(ఎ) డిమాండ్ వైపు (demand - pull factors)

(బి) సప్లయ వైపు (Cost push factors) కారకాలు ద్రవ్యోల్బణానికి కారణాలు

A) Demand - Pull - Inflation:

దీనికి ద్రవ్య, వాస్తవ కారకాలు కారణాలుగా ఉన్నవి.

ఉత్పత్తికంటే ద్రవ్యసప్లయ ఎక్కువ ఉండడమే ఉండడమే ద్రవ్యకారకం.

డిమాండ్ ప్రేరిత ద్రవ్యోల్బణానికి వాస్తవకారకాలు

- i) ప్రభుత్వ వ్యయం పెరుగుదల
- ii) పన్ను రేట్లు తగ్గించుట
- iii) పెట్టుబడి పెరుగుట
- iv) ఎగుమతులు పెరుగుట
- v) దిగుమతులు తగ్గుట

B) Cost - Push - Inflation:

ఇది ఏకస్వామ్య శక్తి వల్ల ఏర్పడును.

- i) శ్రామిక సంఘాలు బలంగా ఉండి వేతనాలు పెంచుకోగల్గితే తద్వారా Wage - push inflation ఏర్పడును.
- ii) ఏకస్వామ్యాలు, పరిమితస్వామ్యాలు ఉండి లాభాలు పెంచుకుంటే Profit - push inflation ఏర్పడును.
- iii) సప్లయ తగ్గుటవల్ల Supply - shock inflation ఏర్పడును.

ఉదా: - 2009లో పంటలు వైఫల్యంలో ఆహార ద్రవ్యోల్బణం ఏర్పడెను.

బడ్జెట్

- బడ్జెట్ అనే పదం Bougate అనే ఫ్రెంచ్ పదం నుంచి తీసుకోవడమైంది. దీని అర్థం (Sack) సంచి. రాజ్యాంగంలోని 112వ అధికరణలో బడ్జెట్ అనే పదానికి బదులు Annual Financial Statement of Central Government అనే పదాన్ని వాడడం జరిగింది.
- బడ్జెట్ అనేది నిర్ణీత సమయానికి చేయబోయే వ్యయాన్ని, దాని కొరకు సమకూర్చుకునే ఆదాయాన్ని సూచించును.
- పార్లమెంటులో ఫిబ్రవరి నెల చివరి పని దినంన బడ్జెట్ ప్రవేశపెడతారు.
- మనదేశంలో ఆర్థిక సంవత్సరం ఏప్రిల్ 1వ తేదీన ప్రారంభమయి, మార్చి 31వతేదీతో ముగుస్తుంది.
- బడ్జెట్లో మూడు సంవత్సరాలకు చెందిన 4 గణాంకాలుంటాయి. ఉదాహరణకు 28-02-2011 పార్లమెంటులో ప్రవేశపెట్టిన బడ్జెట్లో క్రింది అంశాలు ఉంటాయి.
 - ఎ) 2009-10 సంవత్సరమునకు చెందిన వాస్తవ గణాంకాలు
 - బి) 2010-11 సంవత్సరమునకు చెందిన బడ్జెట్ అంచనాలు
 - సి) 2010-11 సంవత్సరమునకు చెందిన రివెజ్డ్ అంచనాలు
 - డి) 2011-12 సంవత్సరమునకు చెందిన బడ్జెట్ అంచనాలు
- బడ్జెట్లో మూడు భాగాలు ఉంటాయి.
 - ఎ) Consolidated Fund (సంఘటిత నిధి)
 - బి) Contingency Fund (అగంతుక నిధి)
 - సి) Public Account (ప్రభుత్వ ఖాతా)
- వసూలు అయిన రాబడులు, రుణాలు, మరియు ఇతర రాబడులు Consolidated Fundకి జమ చేస్తారు. ప్రభుత్వం వ్యయ నిమిత్తం దీని నుంచి డబ్బు తీసుకోవాలంటే పార్లమెంట్ అనుమతి తప్పనిసరి. Annual Financial statement కు సంబంధించిన ఈ భాగాన్నే (భారత సంఘటిత నిధికి సంబంధించిన ఈ భాగాన్ని) సాధారణంగా బడ్జెట్ అందురు.
- అత్యవసరంగా అనుకోని వ్యయం ఎదురైనప్పుడు, రాష్ట్రపతి ఖర్చుచేసేందుకు ఉద్దేశించబడినదే కంటిన్జెన్సీ ఫండ్ (అగంతుక నిధి)
- చిన్నమొత్తాల పొదుపు, ప్రావిడెంట్ ఫండ్లు, తపాలా, జీవిత భీమా మొదలైన వాటి ద్వారా వసూలు అయిన మొత్తాన్ని ప్రభుత్వ ఖాతాకు జమచేస్తారు. దీని నుంచి చేసే ఖర్చుకు పార్లమెంట్ అనుమతి అవసరంలేదు.
- సంవత్సరానికి ఒకసారి రూపొందించబడే బడ్జెట్ను సాధారణ బడ్జెట్ అని, రాజకీయ అస్థిరత్వం, యుద్ధం లాంటి వాతావరణం సంభవించినప్పుడు సంవత్సరం కన్న, తక్కువ కాల వ్యవధికే రూపొందించిన బడ్జెట్ను మధ్యంతర బడ్జెట్ అని అంటారు. ఆపద్ధర్మ ప్రభుత్వాలు తాత్కాలిక బడ్జెట్ను ప్రవేశపెడతాయి. ఒక రకంగా వీటిని 'ఓట్ ఆన్ అకౌంట్' అంటారు.

బడ్జెట్ లక్ష్యాలు :

- ఆర్థిక వృద్ధి సాధించుట, సంతులిత ప్రాంతీయ అభివృద్ధి
- ఆదాయ అసమానతలు తగ్గించుట, పొదుపు పెట్టుబడులను ప్రోత్సహించుట
- సంపూర్ణ ఉద్యోగితా సాధన మరియు ధరల స్థిరత్వం

బడ్జెట్ రకాలు :

- బడ్జెట్ను మూడు రకాలుగా చెప్పవచ్చు.
 - ఎ) **సంతులిత బడ్జెట్:** ప్రభుత్వానికి వచ్చిన రాబడులు, వ్యయం సమానంగా ఉంటే దానిని సంతులిత బడ్జెట్ అంటారు.
 - బి) **లోటు బడ్జెట్ :** ప్రభుత్వ రాబడుల కంటే వ్యయం అధికంగా ఉంటే దానిని లోటు బడ్జెట్ అంటారు.
 - సి) **మిగులు బడ్జెట్:** ప్రభుత్వ వ్యయం కంటే రాబడులు అధికంగా ఉంటే దానిని మిగులు బడ్జెట్ అంటారు.

బడ్జెట్లోని భాగాలు:

- I) రెవెన్యూ బడ్జెట్ లేదా రెవెన్యూ ఖాతా
- II) మూలధన బడ్జెట్ లేదా మూలధన ఖాతా

రెవెన్యూ బడ్జెట్:

రెవెన్యూ బడ్జెట్లో రెవెన్యూ రాబడులు, రెవెన్యూ వ్యయం చూపబడును.

మూలధన బడ్జెట్ :

మూలధన బడ్జెట్లో మూలధన రాబడులు, మూలధన వ్యయం చూపబడును.

మొత్తం రాబడులు:

రెవెన్యూ రాబడులు, మూలధన రాబడులు కలిపి మొత్తం రాబడులుగా చెప్పవచ్చు.

మొత్తం ప్రభుత్వ వ్యయం:

రెవెన్యూ వ్యయాన్ని, మూలధన వ్యయాన్ని కలిపి మొత్తం వ్యయంగా చెప్పవచ్చు.

I) రెవెన్యూ బడ్జెట్:

రెవెన్యూ బడ్జెట్లో రెవెన్యూ రాబడులు, వ్యయాలు ఉంటాయి.

1) రెవెన్యూ రాబడి :

రెవెన్యూ రాబడులు అనేవి ప్రభుత్వానికి వచ్చే ఆదాయం రూపంలో ఉండును. ప్రభుత్వ రెవెన్యూ రాబడులు రెండు రకాలు

ఎ) పన్నురాబడి బి) పన్నేతర రాబడి

ఎ) పన్ను రాబడి :

ECONOMY

ఇది ప్రత్యక్ష పన్నులు, పరోక్ష పన్నుల రాబడిగా ఉంటుంది. ఆస్తుల మీద, ఆదాయం పైన విధించే పన్నులను ప్రత్యక్ష పన్నులు అంటారు. ఉదా: ఆదాయం పన్ను, కార్పొరేషన్ పన్ను. ప్రత్యక్ష పన్నులు ఎవరిపై విధించబడతాయో వారే చెల్లిస్తారు. పన్ను భారాన్ని బదిలీ చేయడానికి వీలు అవదు.

+ పన్ను తొలిభారం ఒకరిపైనా, అంతిమ భారం వేరోకరిపైన ఉండే పన్నులను పరోక్ష పన్నులు అంటారు. దీనిలో పన్ను భారాన్ని బదిలీ చేయుటకు వీలుంటుంది. సాధారణంగా వస్తువులపైన, సేవలపైన, ఇటాంటి పన్నులను విధిస్తారు. ఉదా: కస్టమ్స్ సుంకాలు, ఎక్సైజ్ సుంకాలు, అమ్మకపు పన్ను, సేవాపన్ను.

+ పన్ను చెల్లింపులో Quid - Pro-Quo ఉండదు. అనగా పన్ను చెల్లింపునకు సమాన ప్రతిఫలాన్ని పొందలేము.

బి) పన్నేతర రాబడి ద్వారా కూడా ప్రభుత్వం ఆదాయం పొందును.

ఎ) వాణిజ్య రాబడులు ఉదాహరణకు పోస్టాఫీసులు, రైల్వేలు, విద్యుచ్ఛక్తి, టోల్స్ (Tolls), ప్రభుత్వం రుణం ఇచ్చినప్పుడు వచ్చే వడ్డీ.

బి) ప్రభుత్వరంగ సంస్థల నుండి వచ్చే డివిడెండ్లు

సి) పరిపాలనా రాబడులు (ఉదా : ఫీజులు, జరిమానాలు, ఎస్పీట్స్ మొదలగునవి)

+ రెవెన్యూ రాబడులలో పన్నేతర రాబడి కంటే పన్ను రాబడి ఎక్కువ.

2. రెవెన్యూ వ్యయం :

+ ప్రభుత్వం యొక్క దైనందిన వ్యవహారాలలో భాగంగా సాధారణ, పరిపాలనా, ఇతర సేవలకు అయ్యే వ్యయాన్ని రెవెన్యూ వ్యయం అంటారు. రెవెన్యూ వ్యయం వలన ఆర్థిక వ్యవస్థలో ఎలాంటి నూతన ఆస్తులు సృష్టించబడవు. రెవెన్యూ వ్యయాన్ని ఎ) ప్రణాళికా వ్యయం, బి) ప్రణాళికేతర వ్యయం అని రెండు రకాలుగా విభజించవచ్చు.

+ ప్రణాళికా వ్యయంలో ఎ) కేంద్ర ప్రణాళికా వ్యయం, బి) రాష్ట్రాలకు, కేంద్రపాలిత ప్రాంతాలకు కేంద్ర ప్రభుత్వం ఇచ్చే సహాయం భాగాలుగా ఉంటాయి.

+ ప్రణాళికేతర వ్యయంలో వడ్డీ చెల్లింపులు, సబ్సిడీలు, రక్షణ వ్యయం, ఫింఛన్లు, సాధారణ పాలన మొదలగు అంశాలు ఉంటాయి.

+ ప్రణాళికేతర రెవెన్యూ వ్యయంలో వడ్డీ చెల్లింపులకు అధిక భాగం ఖర్చు అవుతుంది.

+ రెవెన్యూ వ్యయంలో ప్రణాళికా రెవెన్యూ వ్యయం కంటే ప్రణాళికేతర రెవెన్యూ వ్యయం ఎక్కువగా ఉంటుంది.

+ ప్రభుత్వ వ్యయాన్ని మరొక రకంగా కూడా వర్గీకరిస్తారు.

ఎ) అభివృద్ధి వ్యయం : ఉదా : సాంఘిక, సామాజిక, ఆర్థిక సేవలు, అభివృద్ధి నిమిత్తం రాష్ట్రాలకు ఇచ్చే సహాయం,

బి) అభివృద్ధిేతర వ్యయం : వడ్డీ చెల్లింపులు, రక్షణ మొదలగునవి.

ECONOMY

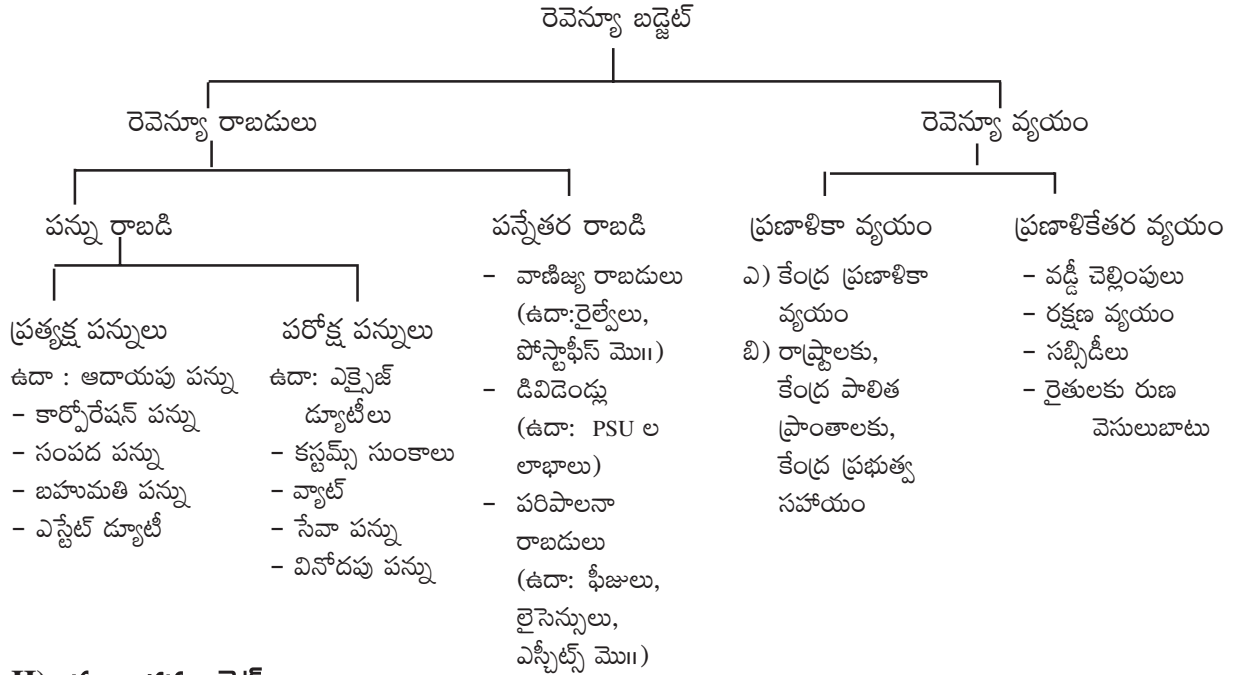

II) మూలధన బడ్జెట్ :

బడ్జెట్లో రెండవ భాగమైన మూలధన బడ్జెట్లో మూలధన రాబడులు, మూలధన వ్యయం ఉంటాయి.

ఎ) **మూలధన రాబడులు :** ఆస్తులు తగ్గించడం ద్వారా గాని, అప్పులు సృష్టించుట ద్వారా గాని మూలధన రాబడిని పొందవచ్చు.

మూలధన రాబడులు i) రుణాల వసూలు, ii) పెట్టుబడుల ఉపసంహరణ, iii) ప్రభుత్వ ఆస్తుల అమ్మకం. ఈ మూడింటిని ప్రభుత్వ ఆస్తులను తగ్గించే రాబడులు అంటారు. iv) నూతన రుణాలు తీసుకొనుట. (ఈ రుణాలు స్వదేశం నుంచి గాని విదేశం నుంచి గాని పొందవచ్చు.)

బి) **మూలధన వ్యయం :**

- + సంవత్సరం కంటే ఎక్కువ కాల పరిమితి కలిగిన ప్రభుత్వం చేసే వ్యయాన్ని మూలధన వ్యయం అంటారు. దీనివలన ఆర్థిక వ్యవస్థలో నూతన ఆస్తులు సృష్టించడం జరుగును. ఉదా : యంత్రాల కొనుగోలు, నూతన ప్రాజెక్టుల నిర్మాణం.
- + మూలధన వ్యయాన్ని ప్రణాళికా వ్యయం, ప్రణాళికేతర వ్యయం అని రెండు రకాలుగా విభజిస్తారు.
- + ప్రణాళికలలో కేటాయించిన వ్యయానికి సంబంధించినది మూలధన ప్రణాళికా వ్యయం.
- + రక్షణ మూలధన వ్యయం, ప్రభుత్వరంగ సంస్థలకు ఇచ్చే రుణాలు, కేంద్రపాలిత ప్రాంతాలకు, రాష్ట్రాలకు ఇచ్చే రుణాలు మొదలగు వాటిని ప్రణాళికా వ్యయంగా చెప్పవచ్చు.

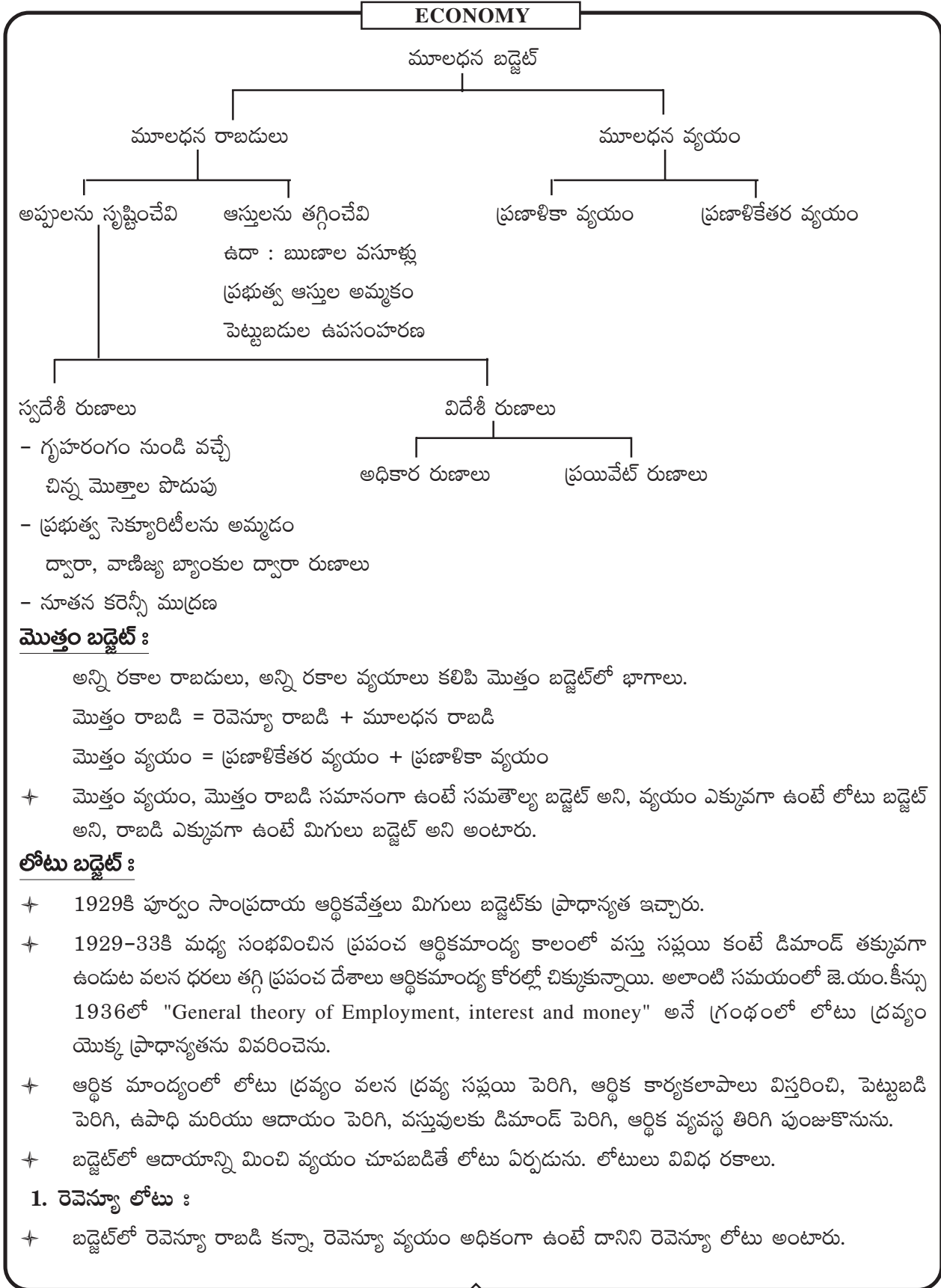

రెవెన్యూ లోటు = రెవెన్యూ వ్యయం - రెవెన్యూ రాబడి

- + ప్రభుత్వానికి ప్రస్తుతం వచ్చిన ఆదాయం కంటే, ప్రస్తుత వినియోగ వ్యయం ఎక్కువగా ఉంటే ఈ లోటు ఏర్పడును. ఆర్థిక సంక్షేమం దృష్ట్యా ఇది హీనమైన లోటు.
- + రెవెన్యూ లోటు = (ప్రణాళిక + ప్రణాళికేతర రెవెన్యూ వ్యయం) - (పన్ను + పన్నేతర రాబడులు)
- + వి.టి.కృష్ణమాచారి కమిషన్ సూచన మేరకు మొదటి ప్రణాళికలో రెవెన్యూ మిగులు విధానాన్ని అనుసరించెను.
- + రెవెన్యూ లోటును మూలధన బడ్జెట్ నుంచి భర్తీ చేస్తారు.

2. బడ్జెట్ లోటు :

- + ప్రభుత్వం మొత్తం రాబడులు కన్నా మొత్తం వ్యయం అధికంగా ఉంటే బడ్జెట్ లోటు ఏర్పడును.
- + బడ్జెట్ లోటు = మొత్తం వ్యయం - మొత్తం రాబడులు (లేదా)
బడ్జెట్ లోటు = (రెవెన్యూ వ్యయం + మూలధన వ్యయం) - (రెవెన్యూ రాబడులు + మూలధన రాబడులు)
- + బడ్జెట్ లోటునే over all Budget deficit అంటారు.
- + నూతన కరెన్సీ నోట్లను ముద్రించుట ద్వారా దీనిని భర్తీ చేస్తారు.

3. కోశ లోటు :

- + ద్రవ్య విధానంపై నియమించబడిన సుఖ్మోయ్ చక్రవర్తి కమిటీ సూచన మేరకు మూడవ లోటు అయిన కోశలోటును 1997-98 నుండి గణిస్తున్నారు.
- + కోశలోటు = బడ్జెట్లోటు + మార్కెట్ నుండి ప్రభుత్వం పొందిన రుణాలు (లేదా)
కోశలోటు = మొత్తం వ్యయం - (రెవెన్యూ రాబడులు + రుణేతర రాబడులు)
- + రుణేతర రాబడులు అనగా పాత రుణాల వసూలు, పెట్టుబడుల ఉపసంహరణ ద్వారా వచ్చిన రాబడులు. అనగా దీనిలో మార్కెట్ నుంచి పొందే రుణాలు ఉండవు.
కోశలోటు = మొత్తం వ్యయం - రుణాలు కాని మొత్తం రాబడులు
- + ఇది ప్రభుత్వం యొక్క సమగ్రమైన లోటు కొలమానం
- + కోశలోటును కొత్త రుణాలు తీసుకోవడం ద్వారా, నూతన కరెన్సీని ముద్రించడం ద్వారా భర్తీ చేయవచ్చు.

4. Monetised Deficit :

- + నూతన కరెన్సీని ముద్రించుట ద్వారా భర్తీ చేయబడే లోటును Monetised deficit అందురు. ఈ లోటు వలన ఆర్థిక వ్యవస్థలో శక్తివంతమైన ద్రవ్యం పెరిగి, ద్రవ్య సప్లయి పెరిగి, ద్రవ్యోల్బణం పెరిగేందుకు అవకాశం ఉండును. ఇది కోశలోటులో భాగం.

5. ప్రాథమిక లోటు :

- + కోశ లోటుకి, వడ్డీ చెల్లింపులకి గల వ్యత్యాసమే ప్రాథమిక లోటు.
ప్రాథమిక లోటు = కోశలోటు - వడ్డీ చెల్లింపులు
దీనినే స్థూల ప్రాథమిక లోటు అంటారు.

6. నికర ప్రాథమిక లోటు :

- + నికర ప్రాథమిక లోటు = స్థూల ప్రాథమిక లోటు - వడ్డీ రాబడులు

ECONOMY

కేంద్ర బడ్జెట్ 2011-12

Budget at a Glance :

	2009-10 Actuals	2010-11 BE	2010-11 RE	2011-12 BE
1. రెవెన్యూరాబడులు (2+3)	5,72,811	6,82,212	7,83,833	7,89,892
2. పన్నురాబడి	4,56,536	5,34,094	5,63,685	6,64,457
3. పన్నేతర రాబడి	1,16,275	1,48,118	2,20,148	1,25,435
4. మూలధన రాబడులు (5+6+7)	4,51,676	4,26,537	4,32,743	4,67,837
5. రుణాల వసూళ్ళు	8,613	5,129	9,001	15,020
6. ఇతర రాబడులు	24,581	40,000	22,744	40,000
7. Borrowings & other liabilities	4,18,482	3,81,408	4,00,998	4,12,817
8. మొత్తం రాబడులు (1+4)	10,24,487	11,08,749	12,16,576	12,57,729
9. ప్రణాళికేతరవ్యయం(10+12)	7,21,096	7,35,657	8,21,552	8,16,182
10. రెవెన్యూ ఖాతాలో ప్రణాళికేతరవ్యయం	6,57,925	6,43,599	7,26,749	7,33,558
11. వడ్డీ చెల్లింపుల	2,13,093	2,48,664	2,40,757	2,67,986
12. మూలధన ఖాతాలో ప్రణాళికేతరవ్యయం	63,171	92,058	94,803	82,624
13. ప్రణాళికా వ్యయం (14+15)	3,03,391	3,73,092	3,95,024	4,41,547
14. రెవెన్యూ ఖాతాలో	2,53,884	3,15,125	3,26,928	3,63,604
15. మూలధన ఖాతాలో	49,507	57,967	68,096	77,943
16. మొత్తం వ్యయం (9+13)	10,24,487	11,08,749	12,16,576	12,57,729
17. రెవెన్యూవ్యయం (10+14)	9,11,809	9,58,724	10,53,677	10,97,162
18. మూలధన ఆస్తులు కల్పనకు ఉపయోగించే గ్రాంటులు		31,317	90,792	1,46,853
19. మూలధన వ్యయం (12+15)	1,12,678	1,50,025	1,62,899	1,60,557
20. రెవెన్యూ లోటు (17-1)	3,38,998	2,76,512	2,69,844	3,07,270
	(5.2)	(4.0)	(3.4)	(3.4)
21. వాస్తవ రెవెన్యూ లోటు (20-18)		2,45,195	1,79,052	1,60,417
		(3.5)	(2.3)	(1.8)
22. కోశ (పిప్పల్) లోటు(16-(1+5+6))	4,18,482	3,81,408	4,00,998	4,12,817
	(6.4)	(5.5)	(5.1)	(4.6)
23. ప్రాథమిక లోటు (20-11)	2,05,389	1,32,744	1,60,241	1,44,831
	(3.1)	(1.9)	(2.0)	(1.6)

BE = Budget Estimates
RE = Revised Estimates

కేంద్ర బడ్జెట్ 2011-12

కేంద్ర ఆర్థికమంత్రి ప్రణబ్ ముఖర్జీ 2011. ఫిబ్రవరి 28న పార్లమెంట్ లో బడ్జెట్ ను ప్రవేశపెట్టెను. 1947లో స్వాతంత్ర్యం వచ్చిన తరువాత మొదటి బడ్జెట్ ను లోక్ సభలో ప్రవేశపెట్టినది తొలి ఆర్థికమంత్రి ఆర్.కె. షణ్ముఖం శెట్టి. ప్రధానిగా ఉంటూ బడ్జెట్ ప్రవేశపెట్టినది (ఆర్థికమంత్రిత్వశాఖ తన ఆధ్వర్యంలో ఉంచుకొనెను) జవహర్ లాల్ నెహ్రూ.

రాబడులు (కోట్లలో రూ॥)	వ్యయం (కోట్ల రూ॥)
1. రెవెన్యూ రాబడి 7,89,892 (62.8%)	1. ప్రణాళికేతర వ్యయం 8,16,182 (64.8%)
2. మూలధన రాబడి 4,67,837 (37.2%)	2. ప్రణాళికావ్యయం 4,41,547 (35.2%)
3. మొత్తం రాబడి 12,57,729 (100%)	3. మొత్తం వ్యయం 12,57,729 (100%)
⇒ వ్యయాన్ని మరొక రకంగా విభజిస్తే	1. రెవెన్యూ వ్యయం 10,97,162 (87%)
	2. మూలధన వ్యయం 1,60,567 (13%)

- ★ మొత్తం రాబడులలో రెవెన్యూ రాబడి వాటా ఎక్కువ (63%)
రెవెన్యూ రాబడిలో పన్ను రాబడి వాటా (84%) ఎక్కువ
పన్ను రాబడిలో ప్రత్యక్ష పన్నుల వాటా ఎక్కువ
- ★ మూలధన రాబడిలో మార్కెట్ రుణాల వాటా (88%) అధికం
- ★ మొత్తం వ్యయంలో ప్రణాళికేతర వ్యయం వాటా (65%) అధికం
ప్రణాళికేతర వ్యయంలో ప్రణాళికేతర రెవెన్యూ వ్యయం వాటా అధికం
ప్రణాళికేతర రెవెన్యూ వ్యయంలో వడ్డీ చెల్లింపుల వాటా అధికం
- ★ ప్రణాళికా వ్యయంలో కూడా రెవెన్యూ వ్యయం వాటా ఎక్కువ
- ★ మొత్తం వ్యయాన్ని రెవెన్యూ, మూలధన వ్యయంగా విభజిస్తే, రెవెన్యూ వ్యయం (87%) వాటా అధికం
- ★ ఈ బడ్జెట్ లో వాస్తవ రెవెన్యూ లోటు (Effective Revenue deficit) అనే భావనను ప్రవేశపెట్టెను. రెవెన్యూ లోటునుంచి మూలధన ఆస్తుల కల్పన కోసం వెచ్చించే గ్రాంట్లు తీసివేస్తే వాస్తవ రెవెన్యూ లోటు వస్తుంది.

Rupee comes from (రూపాయి రాక)	Rupee goes to (రూపాయి పోక)
1. అప్పులు 27 P	1. కేంద్ర ప్రణాళిక 22 P
2. కార్పొరేషన్ పన్ను 24 P	2. వడ్డీ చెల్లింపులు 18 P
3. కేంద్ర ఎక్సైజ్ సుంకాలు 11 P	3. రాష్ట్రాలకు పన్నులవాటా 15 P
4. ఆదాయపు పన్ను 11 P	4. రక్షణ 11 P
5. కస్టమ్స్ సుంకాలు 10 P	5. ఇతర ప్రణాళికేతర వ్యయం 11 P
6. పన్నేతర రాబడి 8 P	6. సబ్సిడీలు 9 P
7. సేవా పన్ను 6 P	
8. రుణేతర మూలధన రాబడి 3 P	

- ★ 2011-12 బడ్జెట్ లో అత్యధిక వ్యయం కేంద్ర ప్రణాళికా వ్యయం

ECONOMY

- ★ ప్రణాళికేతర రెవెన్యూ వ్యయంలో అవరోహణ క్రమంలో
 1. వడ్డీ చెల్లింపులు,
 2. సబ్సిడీలు,
 3. రక్షణ

Note:- రక్షణ వ్యయం రెవెన్యూ + మూలధనవ్యయం కలిపితే, సబ్సిడీల కంటే ముందుస్థానంలో ఉండును.

- ★ బడ్జెట్లో అత్యధిక రాబడి అప్పుల ద్వారా లభిస్తుంది. (2వ స్థానం కార్పొరేషన్ పన్ను)

ముఖ్యాంశాలు

- ★ ఈ బడ్జెట్లో స్థూల పన్ను రాబడులు 9,32,440 కోట్లు అంచనా (24.9% 2010-11 కంటే ఎక్కువ)
- ★ మొత్తం వ్యయం 2010-11తో పోలిస్తే 13.4% పెరుగగా (12.57, 729 కోట్లు)
 - ప్రణాళికా కేటాయింపులు 18% పెరగగా
 - ప్రణాళికేతర కేటాయింపులు 10.9% పెరిగెను
- ★ 2011-12 బడ్జెట్లో అంచనా వేసిన కోశలోటు 4.6%
2010-11 (R) లో 5.1% అయితే 2011 మేలో C.S.O. దీన్ని 4.7%గా సవరించినది.
- ★ రెవెన్యూ లోటు 3.4%గా అంచనా వేసెను (ముందు సంవత్సరం అంచనా 4%, సవరించినది 3.4%).
- ★ Effective Revenue Deficit 1.8%గా అంచనా వేసెను
- ★ 2010-11కిగానూ వృద్ధిరేటును 8.6%గా ఆర్థికమంత్రి అంచనా వేసెను
(2011 మేలో CSO సవరించిన అంచనాలలో 8.5%కి తగ్గింది)
- ★ ముందు సంవత్సరం ఆహార ద్రవ్యోల్బణం 20.6% ఉండగా 2011 జనవరి నాటికి 9.3%కి తగ్గడం సంతృప్తికర అంశం

వ్యయ సంస్కరణలు:-

ప్రణాళిక, ప్రణాళికేతర, రెవెన్యూ, మూలధన వ్యయాలను పరిశీలించేందుకు రంగరాజన్ కమిటీ నియామకం

పెట్టుబడుల ఉపసంహరణ:-

2010-11లో రూ. 40,000కోట్ల పెట్టుబడుల ఉపసంహరణ లక్ష్యంగా 22,144 కోట్లు మాత్రమే లభించినవి.
నూతన బడ్జెట్లో కూడా 40,000 కోట్లు లక్ష్యంగా నిర్ధారించెను.

వ్యవసాయం:-

- ★ రైతులకు వ్యవసాయరుణాలు 3,75,000 కోట్ల నుండి 4,75,000 కోట్లు అందేటట్లు, సక్రమ పంపిణీకి చర్యలు
- ★ రాష్ట్రీయ కృషి వికాస్ యోజన (RKVY) కు 7,860 కోట్లు కేటాయింపు
- ★ వర్షాధార ప్రాంతాలలోని 60,000గ్రామాలను పప్పుదాన్యాల ఉత్పత్తి కేంద్రాలుగా అభివృద్ధి పర్చుటకు 300కోట్లు కేటాయింపు
- ★ ఆయిల్ పామ్ సాగుకు 300కోట్లు కేటాయింపు
- ★ కాయగూరల ఉత్పత్తి పెంచుటకు 300 కోట్లు

ECONOMY

- ★ పండ్లు కూరగాయల వృధాలను (40% వృధా జరుగుతుంది) అరికట్టేందుకు Mega Food Parks ను 11వ ప్రణాళికలో 15 స్థాపించెను. మిగిలిన 15 ఈ బడ్జెట్లో స్థాపిస్తారు. ఈ రంగంలో ప్రైవేటు పెట్టుడులు ప్రోత్సహిస్తారు.
- ★ తూర్పు ప్రాంతంలో గ్రీన్ రెవల్యూషన్ అమలుకు 400 కోట్లు కేటాయింపు. ఈ ప్రాంతాన్ని “నిద్రపోతున్న వ్యవసాయ రంగం (sleeping giant of Indian agriculture) అని National Commission on Farmers వాఖ్యానించింది.
- ★ NABARD యొక్క స్వల్పకాల గ్రామీణ పరపతి నిధికి 10,000 కోట్లు కేటాయింపు.

సబ్సిడీలు:- పోషకాధార సబ్సిడీలను యూరియాకు విస్తరించాలని, BPL దిగువనున్న ప్రజలకు సబ్సిడీలు ప్రత్యక్షంగా నగదు రూపంలో అందించాలని, దీన్ని పరిశీలించేందుకు ‘నందన్ నిలేకని’ టాస్క్ఫోర్స్ ఆధ్వర్యంలో కమిటీ నియామకం

RIDF:- RIDF - XVII నకు 18,000 కోట్లు కేటాయింపు (ముందు సంవత్సరం 16,000 కోట్లు)

ప్రభుత్వరంగ బ్యాంకులు:- ప్రభుత్వ బ్యాంకులు టైర్ 1లో భాగంగా CRAR ని కనీసం 8% నిర్వహించేందుకు 6000 కోట్లు ప్రభుత్వం అందిస్తుంది. RRBలు 2012 మార్చినాటికి 9% CRAR ని నిర్వహించేందుకు 500 కోట్ల కేటాయింపు

మైక్రోఫైనాన్స్:- SIDBI ఆధ్వర్యంలో 100 కోట్లతో Indian Micro Finance Equity Fundని ఏర్పాటు చేస్తారు.

MSME:- సూక్ష్మ, చిన్న, మధ్య తరహా సంస్థలకు రుణాలిచ్చే బ్యాంకులకు రీఫైనాన్స్ చేసేందుకు 5000 కోట్లు కేటాయింపు

విత్తరంగంలో సంస్కరణలు:- దీనికై బి.ఎన్. కృష్ణ అధ్యక్షతన కమీషన్ నియామకం

ఎగుమతులు:- తోలు ఉత్పత్తులకు Mega - cluster పథకాన్ని ఈ బడ్జెట్లో విస్తరించెను. జోధ్పూర్లో చేతి వృత్తులకు సంబంధించి ఒక Mega cluster ఏర్పాటుకు ప్రతిపాదన.

సాంఘిక రంగం:- ఈ బడ్జెట్లో 1,60,887 కోట్లు కేటాయింపు (ప్రణాళికా కేటాయింపులలో 36.4% ఇదే)

భారత్ నిర్మాణ:- 10 వేలకోట్లు పెంచెను. అనగా 58,000 కోట్లు కేటాయించెను.

- దీనిలో
1. Pradhan Mantri Gram Sadak Yojana (PMGSY)
 2. Accelerated Irrigation Benefit Programme (AIBP)
 3. Rajiv Gandhi Grameen Vidyuti Karan Yojana (RGGVKY)
 4. Indira Awas Yojana (IAY)
 5. National Rural Drinking water programme (NRDWP)
 6. Rural Telephony

అంగన్ వాడీ:- కార్యకర్తలకు జీతాలు 1500/- నుండి 3000/-కు

వారి సహాయకులకు 750/- నుండి 1500/-కు పెంచెను.

Financial Inclusion:-

2000 జనాభా మించి ఉన్న 73,000 ఆవాసాలకు బ్యాంకింగ్ సౌకర్యాలను 2012 నాటికి విస్తరించాలి. దీనిలో భాగంగా బ్యాంక్ ఖాతాలు ప్రారంభించుటకై ‘స్వాభిమాన్’ ప్రారంభం.

అవ్వవస్థీకృత రంగం:-

'ఇందిరాగాంధీ జాతీయ వృద్ధాప్య ఫింఛన్ పథకం"లో లబ్ధిపొందేందుకు అర్హత వయస్సు 65 సం॥ నుండి 60సం॥ తగ్గించెను.

80 సం॥ దాటిన వృద్ధులకు నెలసరి ఫింఛన్ 500/-కు పెంచెను.

స్వావలంబన్ పథకాన్ విస్తరించెను.

జనాభా:- కులాలవారీ జనాభా గణన 2011 జూన్ లో ప్రారంభమగును.

UID :- 2011 అక్టోబర్ 1 నుండి రోజుకి 10లక్షల ఆధార్ సంఖ్యలు ఇవ్వబడును.

IT :- Sevottam పేరుతో ఆదాయపు పన్ను వెబ్ సహాయంతో చెల్లించేందుకు ప్రతిపాదన. Small Tax Payers కై సరళీకరించిన ఆదాయపన్ను చెల్లింపు ఫారం "Sugam" ప్రవేశపెట్టుట.

★ రవీంద్రనాథ్ ఠాగూర్ (గురుదేవ్) పేరిట విశ్వమానవ సౌభ్రాతృత్వాన్ని పెంచేందుకు ఒక కోటి రూపాయలతో అంతర్జాతీయ పురస్కారం ఏర్పాటుకు ప్రతిపాదించెను.

New Tax Slabs

Old (65 సం॥లలోపు)		New (60 సం॥లలోపు)	
ఆదాయం	పన్నురేటు	ఆదాయం	పన్నురేటు
పురుషులకు (గతంలో 65 సం॥లలోపు, ఈ బడ్జెట్ లో 60 సం॥లలోపు)			
రూ. 1,60,000 వరకూ	Nil	రూ. 1,80,000 వరకూ	Nil
రూ. 1,60,001 - 5లక్షలు	10%	రూ. 1,80,001 - 5లక్షలు	10%
రూ. 5,00,001 - 8లక్షలు	20%	రూ. 5,00,001 - 8లక్షలు	20%
రూ. 8లక్షల పైన	30%	రూ. 8లక్షలు పైన	30%
మహిళలకు			
రూ. 1,90,000 వరకూ	Nil		
1,90,001 - 5 లక్షలు	10%		
5,00,001 - 8 లక్షలు	20%	మార్పులేదు	
8 లక్షలు పైన	30%		
Senior Citizens (అర్హత వయస్సు గతంలో 65సం॥లు, ప్రస్తుతం 60 సం॥)			
రూ. 2,40,000 వరకూ	Nil	రూ. 2,50,000 వరకూ	Nil
2,40,001 - 5 లక్షలు	10%	2,50,001 - 5 లక్షలు	10%
5,00,001 - 8 లక్షలు	20%	5,00,001 - 8లక్షలు	20%
8 లక్షలు పైన	30%	8 లక్షలు పైన	30%

RAMAKRISHNA

ECONOMY

Very Senior Citizens (కొత్తగా ప్రవేశపెట్టెను 80సం॥ల పైన)

(పూర్వం లేదు)	రూ. 5,00,000 వరకు	Nil
	5,00,001 - 8 లక్షలు	20%
	8 లక్షలు పైన	30%

ప్రత్యక్ష పన్నులు:-

- ★ సాధారణ పురుషుల ఆదాయపు పన్ను మినహాయింపును 1,60,000 నుంచి 1,80,000 రూ॥లకు పెంచెను. ఫలితంగా ప్రతి పన్ను చెల్లింపుదారునకు 2000/- మినహాయింపు లభించినది
- ★ సాధారణ మహిళల ఆదాయపన్ను మినహాయింపు 1,90,000 నుంచి మార్చలేదు
- ★ వృద్ధులకు అర్హత వయస్సు 65 సం॥ల నుంచి 60సం॥ తగ్గించెను
ఆదాయపన్ను పరిమితి 2,40,000 నుంచి 2,50,000 రూ॥లకు పెంచెను
- ★ Very Senior Citizens అనే నూతన కేటగిరిని సృష్టించెను. (80సం॥లు, అంతకంటే ఎక్కువ వయస్సుగల వర్గం) వీరికి 5 లక్షల వరకూ పన్ను మినహాయింపుగలదు
- ★ దేశీయ కంపెనీలపై సర్చార్జ్ 7.5% నుంచి 5%కి తగ్గించెను
విదేశీ కంపెనీలపై Surcharge 2.5% నుంచి 2%కి తగ్గించెను
కనీస ప్రత్యామ్నయ పన్నును (MAT) 18 నుంచి 18.5% కి పెంచెను
(MAT ని SEZ యూనిట్లపై కూడా విధిస్తారు)
- ★ పొదుపును ప్రోత్సహించుటకు, అవస్థాపనా సదుపాయాలలో నిధుల సేకరణకు దీర్ఘకాల ఇన్వెస్ట్రీ బాండ్లలో పెట్టుబడిపెడితే ఇచ్చే 20,000 రూ॥ పన్ను తగ్గింపు ఈ బడ్జెట్లో కూడా ఒక సంవత్సరం వరకు విస్తరించెను.
- ★ భారతీయ కంపెనీలు విదేశీ అనుబంధ సంస్థలనుంచి పొందే డివిడెండ్లపై 15% పన్ను విధిస్తారు.

పరోక్ష పన్నులు:-

- ★ 130 అంశాలను నామమాత్రపు కేంద్ర ఎక్సైజ్ సుంకం పరిధిలోకి తెచ్చెను (వీనిపై 1% సుంకం)
అతి తక్కువ కేంద్ర ఎక్సైజ్ సుంకాన్ని 4 నుంచి 5%కి పెంచెను
 - ★ సేవా పన్నును 10% వద్దే ఉంచెను
దేశీయ విమానయానంపై 50/-, అంతర్జాతీయ ప్రయాణంపై 250/- పెంచెను
రోజుకు 1000/- కన్నా ఎక్కువ ఖరీదైన హోటలుగదులు, మద్యం సరఫరాకు అనుమతి ఉన్న ఎ.సి. రెస్టారెంట్లను సేవా పన్ను పరిధిలోకి తెచ్చెను. 25 పడకలు కంటే ఎక్కువున్న హాస్పిటల్స్ను కూడా దీని పరిధిలోకి తెచ్చిరి
- ⇒ Direct Tax Code
Goods & Services Tax 2012 April 1 నుండి అమలులోకి రావచ్చు

రెవెన్యూ రాబడులు : (పన్ను రాబడి మరియు పన్నేతర రాబడి)

కేంద్ర ప్రభుత్వానికి రెవెన్యూ రాబడుల కింద రెండు రకాలుగా ఆదాయాలు సమకూరును.

ఎ) పన్ను రాబడి (Tax Revenue), బి) పన్నేతర రాబడి (Non-Tax Revenue)

- + మొత్తం రెవెన్యూ రాబడులలో పన్నుల ద్వారా వచ్చిన రాబడి 1950-51లో 88%, పన్నేతర రాబడి 12%గా ఉంది. 2009-10 (ఎ) బడ్జెట్లో పన్ను రాబడి 80%గాను, పన్నేతర రాబడి 20%గాను అంచనా వేసిరి.

1950-51 నుంచి 2010-11 వరకు పన్నుల ద్వారా, పన్నేతర మార్గాల ద్వారా రాబడి క్రింది విధంగా ఉంది.

రాబడులు	1950-51	2009-10 (A)	2010-11 (R)	2011-12 (BE)
పన్ను రాబడి	88%	80 %	72%	84%
పన్నేతర రాబడి	12%	20 %	28%	16%

- + మనదేశ రాబడి ధోరణి పరిశీలిస్తే పన్నేతర రాబడి కంటే, పన్నుల ద్వారా రాబడి ఎక్కువగా వస్తుంది.

- + పన్ను రాబడులను ప్రత్యక్ష పన్నులు, పరోక్ష పన్నుల రాబడి అని విభజించవచ్చు.

పన్నులు	1990-91	2007-08	2008-09	2009-10(P)	2010-11BE
ప్రత్యక్ష పన్నులు	19.2%	53%	55%	58.6%	56.6%
పరోక్ష పన్నులు	80.8%	47%	45%	40.4%	43.4%

- + 1990-91లో ప్రత్యక్ష పన్నుల వాటా 19%గా ఉంది. 2008-09 నాటికి 55%కి పెరిగింది. పన్నుల వాటాలో ప్రత్యక్ష పన్నుల వాటా పెరుగుతూ రావడం అభినందించదగిన విషయం.

- + అంటే నేడు ప్రత్యక్ష పన్నుల నుంచే ఎక్కువగా ఆదాయం వస్తున్నది.

- + 1950-51 నుంచి పరిశీలించినప్పుడు పన్నుల ద్వారా వచ్చే ఆదాయం కొంత శాతం తగ్గింది. అనగా పన్నేతర రాబడి కొద్దిగా పెరిగింది.

- + ప్రభుత్వానికి వచ్చే పన్నేతర రాబడిలో ముఖ్యమైనవి వడ్డీలు (ప్రభుత్వం రాష్ట్రాలకు, రైల్వేలకు ఇచ్చే రుణాలపై వచ్చే వడ్డీ), ప్రభుత్వరంగ కంపెనీల యొక్క లాభాలు మరియు ఫీజులు, లైసెన్సు ఫీజులు, జప్తులు, జరిమానాలు, ఎస్పీట్స్ మొదలగు పరిపాలనా ఆదాయాలు.

- + పన్నేతర రాబడిలో అధికవాటా డివిడెండ్లు, లాభాల నుంచి వస్తుంది.

ఎస్పీట్స్ :

వారసులు లేకుండా మరణించినప్పుడు ఆ ఆస్తులను ప్రభుత్వం స్వాధీనం చేసుకుంటుంది. దీనినే ఎస్పీట్స్ అందురు.

ECONOMY

పన్ను రాబడి మూలాధారాలు

వివిధ పన్నుల శాతాలు :

	1995-96	2005-06	2007-08	2008-09	2009-10 (P)	2010-11(BE)
	%	%	%	%	%	%
ఎ) ప్రత్యక్ష పన్నులు	30.2	43.0	49.9	52.8	58.6	56.6
i) ఆదాయపు పన్ను	14.0	15.3	17.3	17.5	19.5	16.1
ii) కార్పొరేట్ పన్ను	14.8	27.7	32.5	35.3	39.0	40.4
బి) పరోక్ష పన్నులు	69.1	54.5	47.0	44.5	39.5	42.2
i) కస్టమ్స్ సుంకాలు	32.1	17.8	17.6	16.5	13.4	15.4
ii) ఎక్సైజ్ సుంకాలు	36.1	30.4	20.8	17.9	16.7	17.7
iii) సర్వీసు పన్నులు	0.8	6.3	8.6	10.1	9.3	9.1

- + 2005-06 వరకు వివిధ రకాల పన్ను ఆధారాలలో కేంద్ర ఎక్సైజ్ సుంకం నుంచి అత్యధిక పన్ను లభ్యమవుచున్నది.
- + 2006-07 సంవత్సరం నుంచి కార్పొరేషన్ పన్ను నుంచి అత్యధిక పన్ను రాబడి లభ్యమగుచున్నది.
- + 2007-08 సంవత్సరం మొదటి సారి ప్రత్యక్ష పన్నులు, పరోక్ష పన్నుల వాటాను అధిగమించెను.
- + వివిధ రకాల పన్ను ధోరణులను పరిశీలిస్తే ప్రత్యక్ష పన్నుల వాటా పెరుగుతూ వుస్తుంది పరోక్ష పన్నుల వాటా & తగ్గుచూ వస్తుంది.
- + కార్పొరేట్ పన్నులో వృద్ధిరేటు ఎక్కువగా కనపడుతుంది.
- + పరోక్ష పన్నులలో సేవా పన్ను వాటా పెరుగుతూ వస్తుంది.
- + 2008-09 లో పన్ను ఆదాయంలో అత్యధిక వాటాను అందించేది కార్పొరేట్ పన్ను. (35.3%)
 రెండవ స్థానం కేంద్ర ఎక్సైజ్ సుంకాలు (17.9%)
 మూడవ స్థానం ఆదాయపు పన్ను (17.5%)
 నాలుగవ స్థానం కస్టమ్స్ సుంకాలు (16.5%)
- + 2009-10 (P) లో పన్ను ఆదాయంలో మొదటి స్థానం కార్పొరేషన్ పన్ను (39%)
 రెండవ స్థానం ఆదాయపు పన్ను (19.5%)
- + 2010-11 (BE)లో పన్ను ఆదాయంలో మొదటి స్థానం కార్పొరేషన్ పన్ను (40.4%)
 రెండవ స్థానం ఎక్సైజ్ సుంకాలు (17.7%)
- + నేడు ప్రత్యక్ష పన్నుల నుంచే సగం కంటే ఎక్కువ వాటా వస్తుంది.

ఇతర అంశాలు

VAT (వ్యాట్) :

వస్తువు యొక్క వివిధ ఉత్పత్తి దశలలో కాని లేదా అమ్మకపు దశలలో కాని పెరిగిన విలువపై మాత్రమే పన్ను విధించడాన్ని విలువ ఆధారిత పన్ను (వ్యాట్) అందురు.

- వ్యాట్ కేంద్ర స్థాయిలో ఎక్సైజ్ సుంకానికి, రాష్ట్ర స్థాయిలో అమ్మకం పన్నుకు సంబంధించినది.
- ప్రపంచంలో వ్యాట్ను అమలు చేసిన మొదటి దేశం ఫ్రాన్స్ (1954). దీన్ని ఎస్.వాన్ సేమన్స్ సూచించెను.
- వాట్ అమలు ఆవశ్యకతను తొలిసారిగా 1978లో ఎల్.కె. ఝా కమిటీ నొక్కి చెప్పింది. రాజా చెల్లయ్య కమిటీ (1991), మనోహన్సింగ్ కూడా వ్యాట్ అవశ్యకతను స్పష్టంచేసెను.
- 1986-87 బడ్జెట్లో MODVAT ను ప్రవేశపెట్టెను.
- 2000-01 బడ్జెట్లో అన్ని వస్తువులపైన 16% పన్ను విధించేటట్లు (ఎక్సైజ్‌డ్యూటీ) CENVAT ప్రవేశపెట్టిరి.
- 2004 పశ్చిమ బెంగాల్ ఆర్థిక మంత్రి ఆసిందాస్ గుప్తా కన్వీనర్‌గా జరిగిన వ్యాట్ సాధికార కమిటీ సమావేశంలో వ్యాట్ అమలు వలన వచ్చే నష్టాన్ని కేంద్రం భరిస్తే 2005 ఏప్రిల్ 1 నుండి వ్యాట్ అమలుకు రాష్ట్రాలు సంసిద్ధత వ్యక్తం చేశాయి.
- వ్యాట్ అమలు వలన ఒకవేళ రాష్ట్రాలు నష్టపోతే ఆ నష్టాన్ని మొదటి సంవత్సరం 100%, రెండవ సంవత్సరం 75%, మూడవ సంవత్సరం 50% కేంద్రం చెల్లిస్తుందని 2005 మార్చిలో చిదంబరం హామీ ఇచ్చెను.
- 2005 ఏప్రిల్ 1 నుండి వ్యాట్ అమలు ప్రారంభమైంది.
- వ్యాట్ అమలుతో GST, CST రద్దవుతాయి. CST ని 4 దశలలో, 3 సంవత్సరాలలో ఏప్రిల్ 1, 2007 మొదటి దశలో 4% నుంచి 3%కు, ఏప్రిల్ 1, 2008 రెండవ దశలో 3% నుంచి 2%కు, ఏప్రిల్ 1, 2009 మూడవ దశలో 2% నుంచి 1%కు తగ్గించి, 2010 మార్చి 31 నుంచి పూర్తిగా రద్దగును.
- మనదేశంలో వ్యాట్ను అమలు చేసిన మొదటి రాష్ట్రం హర్యానా, 2003 ఏప్రిల్ 1 నుంచి అమలు చేస్తుంది.
- 2008 జనవరి 1 నుండి ఉత్తరప్రదేశ్ వాట్ను అమలు చేస్తుంది. దీంతో అన్ని రాష్ట్రాలు వ్యాట్ను అమలు చేస్తున్నట్లు అయ్యాయి.

MODVAT: (Modified VAT):

- పరోక్ష పన్నుల మీద ఏర్పరచిన ఎల్.కె. ఝా కమిటీ వాట్ విధానాన్ని సిఫార్సు చేసింది.
- తొలుత తయారీ రంగానికి పరిమితం చేయటం వలన దీనిని MANVAT గా పిలిచారు. మంచి ఫలితాలు సాధించడంతో, కొద్ది మార్పులు చేసి MODVAT ప్రవేశపెట్టిరి.
- దీనిని 1986-87 బడ్జెట్లో ప్రవేశపెట్టారు.

CENVAT:

దీనిని 2000-01 కేంద్రబడ్జెట్లో ప్రవేశపెట్టిరి.

- అన్ని వస్తువులకు బేసిక్ ఎక్సైజ్ డ్యూటీ 16% విధించుట దీనిలో ముఖ్యాంశం. జనరల్ CENVAT రేటును **2008-09 బడ్జెట్లో 16% నుంచి 14%కు తగ్గించారు.**

SERVICE TAX:

దీనిని మొదటిసారిగా 1994-95లో ప్రవేశపెట్టెను.

- టెలికాం, బీమా, స్టాక్ బ్రోకరేజీపై మొదట ప్రవేశపెట్టిరి.
- 1994-95లో సేవల పన్ను 5%కాగా, 2003 మే 14న 8%, 2004-05లో 10%, 2006-07లో 12%, కి పెంచినప్పటికీ 2009-10 Budgetలో తిరిగి 10%కి తగ్గించెను. (పుస్తుతం 10%)
- రాజా చెల్లయ్య కమిటీ సర్వీసు పన్నును సూచించెను.
- 2006-07 నుండి సర్వీసు పన్నుపై 0.2% విద్యాసెస్ ప్రవేశపెట్టిరి. దీన్ని 2007-08నుంచి 0.3% పెంచిరి. మొత్తం పన్నురేటు సెస్ రేటుతో కలిపి రూ. 12.3% అవుతుంది.
- సర్వీసు పన్ను ద్వారా 1994- 05లో రాబడి రూ. 407 కోట్లు కాగా, 2008-09లో రూ. 60,866 వచ్చెను (10%).
- మొత్తం పన్నురాబడిలో సేవల పన్ను వాటా

సంవత్సరం	రేటు	మొత్తం (కోట్లలో)	శాతం (పన్ను రాబడిలో)	సేవలు సంఖ్య
1994-95లో	5	407	0.5%	3
2009-10లో	10	58,454	9.3%	109
2010-11(BE)లో	10	68,000	9.1	117

ఆర్థిక సంఘం (Finance Commission)

- రాజ్యాంగంలోని 280 నిబంధన ప్రకారం రాష్ట్రపతి ప్రతి 5 సంవత్సరాలకు ఒకసారి ఆర్థిక సంఘం చైర్మన్ను, 4గురు సభ్యులను నియమిస్తారు.
- కేంద్ర, రాష్ట్రాల మధ్య నిధులను పంపిణీ చేసే బాధ్యత వానిలో రాష్ట్రాల వాటా నిర్ణయం ఆర్థిక సంఘానిదే
- కేంద్రం, రాష్ట్రాలకిచ్చే గ్రాంట్లను కూడా నిర్ణయించును.
- 12వ ఆర్థిక సంఘం నవంబర్ 30, 2004న తన నివేదికను సమర్పించినది.
- ఈ సిఫార్సులు 2005 ఏప్రిల్ 1 నుంచి 2010 మార్చి 31 మధ్య అమలయ్యాయి.

13వ ఆర్థిక సంఘం

విజయ్ ఎల్. కేల్కర్ చైర్మన్ గా 13వ ఆర్థిక సంఘాన్ని రాష్ట్రపతి, 2007 నవంబర్ లో నియమించెను. (బి.కె. చతుర్వేది, ఇందిరా రాజారామన్, అతుల్ శర్మ, సంజీవ్ మిశ్రా ఇతర సభ్యులు). దీని నివేదికను ఆర్థికమంత్రి ప్రణబ్ ముఖర్జీ 2010 ఫిబ్రవరిలో పార్లమెంట్ కు సమర్పించెను. ఈ సిఫార్సులు 2010-15 మధ్య అమలులో ఉండగలవు. దీనిలో ముఖ్యంశాలు.

రాష్ట్రాల పన్నుల వాటా : -

- పంపిణీ చేయదగిన నికర కేంద్ర పన్నుల్లో రాష్ట్రాలకు కేటాయించే వాటా 32%కి పెరిగింది. (12వ ఆర్థిక సంఘం 30.5%, 11వ ఆర్థిక సంఘం 29.5% సిఫార్సు చేసెను) అంటే 1 1/2 శాతం పెరిగింది. అయితే పన్నుల వాటాలు, గ్రాంట్లు తదితరాలన్ని కలిపి రాష్ట్రాలకు అందే మొత్తాన్ని 39.5%కి ఆర్థిక సంఘం పరిమితం చేసింది.

ప్రాతిపదిక : - క్రింది అంశాలు ప్రాతిపదికన రాష్ట్రాల మధ్య నిధుల పంపిణీ జరుగుతుంది.

ప్రాధాన్యతా అంశం	భారతం (Weight)
1. జనాభా (1971)	25%
2. విస్తీర్ణం (Area)	10%
3. విత్తసామర్థ్య దూరం (Fiscal Capacity distance)	47.5%
4. విత్త క్రమశిక్షణ (Fiscal Discipline)	17.5%

రుణ పరిమితి : -

- కేంద్ర రాష్ట్రాల రుణాల పరిమితిని GDPలో 2009-10లో ఉన్న 82% నుంచి 2014-15కు 68%కి తగ్గించేలా పరిమితి విధించాలని ప్రభుత్వాన్ని కోరింది.

లోటు : -

- రెవెన్యూ లోటును 'శున్న'కు కోశలోటును 3%కి 2014-15 నాటికి కేంద్ర, రాష్ట్రాలు తీసుకురావాలి.

FRBM :-

- FRBM ప్రక్రియ అమలును పర్యవేక్షించేందుకు ఒక స్వతంత్ర్య సమీక్షా యంత్రాంగాన్ని నెలకొల్పాలి. వేతన సంఘం సిఫార్సులను ప్రభుత్వం ఆమోదించిన రోజు నుంచే చెల్లింపులు ఉండేలా చూడాలి.

GST :-

- ఆదర్శ GST అమలుపై కేంద్ర, రాష్ట్ర ప్రభుత్వాలు సముచిత నిర్ణయానికి రావాలి. GST అమలుతో రాష్ట్రాల రాబడులకు వాటిల్లే నష్టాన్ని 5 సం||ల పాటు భర్తీ చేయడానికి రూ. 50,000 కోట్ల నిధిని కేంద్రం ఏర్పాటు చేయాలి. రాష్ట్ర ఆర్థిక మంత్రుల సాధికార కమిటీని (EC), చట్టబద్ధమైన మండలిగా మార్పు చేయాలి.

ఇతర అంశాలు : -

- ఆదవులు పెంపకం, పునర్వినియోగ ఇంధనం, నీటియాజమాన్యానికి 5,000 కోట్ల చొప్పున 15,000 కోట్ల సహాయా నిధిని ఏర్పాటు చేయాలి.
- విపత్తుల సహాయానికై 26,373 కోట్ల గ్రాంట్ నిధిని సిఫార్సు చేసింది. National calamity contingency fund (NCCF)ని, National Disaster response fund లో కలపాలని, అట్లాగే , Calamity relief fund (CRF)ని సంబంధిత రాష్ట్రాల State Disaster response funds (SDRF)తో కలపాలని పెర్మోనేసు.
- రాష్ట్రాలకు మరిన్ని రుణాలు తీసుకొనే వేసులు బాటు కల్పించడం కేంద్రం మానుకోవాలి. అయితే మార్కెట్ నుంచి అప్పులు తెచ్చుకోవాలని బలహీన రాష్ట్రాలకు ఈ అవకాశం ఉండాలి.
- పరిశ్రమలకిచ్చిన ఉద్దీపన ప్యాకేజిని క్రమంగా తొలగించాలి.
- కేంద్ర ప్రాయోజిత పథకాల సంఖ్యను తగ్గించాలి.

ECONOMY

- కేంద్రం పెట్టుబడుల ఉపసంహరణను చురుకుగా చేపట్టాల్సి ఉంది. తద్వారా ప్రైవేటు రంగం వస్తువులు, సేవలు అందించేందుకు మరింత అవకాశం కల్పించవచ్చు. 2009 ఏప్రిల్ నుంచి 2012 మార్చి మధ్య National Investment Fund ద్వారా సేకరించిన డిజిన్వెస్ట్మెంట్ మొత్తాలను సామాజిక రంగ కార్యక్రమాల పెట్టుబడి వ్యయం కోసం పూర్తిగా ఉపయోగిస్తామని కేంద్రం ఇటీవల ప్రకటించినది. ఈ విధానం చాలా అంక్షా పూరితంగా ఉందని, దీన్ని సరళీకరించాలని, ఈ వనరులను మౌళిక అవసాహనా సదుపాయాలకు ఉపయోగించాలని పెర్కొంది.
- IMR ను తగ్గించేందుకు 5,000 కోట్లు, యునిక్ ఐడెంటిఫికేషన్ జారీకై 2,989 కోట్ల గ్రాంటును కేటాయించాలనేను.
- ప్రతిజిల్లాలో మూలధన ఆస్తుల సామర్థ్యాన్ని (efficiency of Capitul assets) పెంచేందుకు, ప్రతిజిల్లాకు 1 కోటి రూపాయిల నిధిని అందుబాటులో ఉంచేందుకు, District Innovation Fundని 6,161 కోట్లతో ఏర్పాటు చేయాలని సిఫార్సు చేసింది.
- రోడ్లు, వంతెనల నిర్వహణకు 19,930 కోట్ల మొత్తాన్ని సిఫార్సు చేసింది.
- **రాష్ట్రాలకు నూచనలు :** - ప్రణాళికా నిధులను ప్రణాళికేతర అవసరాలకు వాడరాదు. పని చేయని ప్రభుత్వరంగ సంస్థల మూసి వేతకు 2011 మార్చి కల్లా రంగం సిద్ధం చేయాలి. పంచాయతీలు, మున్సిపాలిటీలు, స్థానిక సంస్థలు బలోపేతం చేయుటకు మరో 87,000 కోట్లు ఇవ్వాలి (ఇలా ఇవ్వడం ఇదే తొలిసారి). రాష్ట్ర ఆర్థిక సంఘ నివేదికలను అమలు పర్చాలి.
- 13వ ఆర్థిక సంఘ సిఫార్సుల ప్రకారం పన్నుల్లో అత్యధికశాతం ఉత్తరప్రదేశ్ (19.6%)కి చేరగా తరువాత బిహార్, పశ్చిమ బెంగాల్ మధ్య ప్రదేశ్ లకు చేరుతుంది. తక్కువ శాతం సిక్కిం 0.239, గోవా 0.266%.
- ఆంధ్రప్రదేశ్ కి 6.937% లభించనుంది (5వ స్థానం). 12వ ఆర్థిక సంఘంలో రాష్ట్రానికి 7.356% వాటారాగా, దీనిలో 0.419% తగ్గింది.

ఆర్థిక సంఘం చైర్మన్లు

ఆర్థిక సంఘం	చైర్మన్	కాలం
1.	కె.సి. నియోగి	1952-57
2.	కె. సంతానం	1957-62
3.	ఎ.కె. చందా	1962-66
4.	పి.వి. రాజమన్నార్	1966-69
5.	మహావీర్ త్యాగి	1969-74
6.	బ్రహ్మానంద రెడ్డి	1974-79
7.	జె.యం. షెలాత్	1979-84
8.	వై.బి. చవాన్	1984-89
9.	ఎన్.కె.పి. సాల్వే	1989-95
10.	కె.సి. పంత్	1995-2000
11.	ఎ.యం. ఖుస్రో	2000-05
12.	సి. రంగరాజన్	2005-10
13.	విజయ్ ఎల్. కేల్కర్	2010-15

KEY POINTS

1. Money is what Money does ⇒ వాకర్
2. ద్రవ్యం తాత్కాలిక కొనుగోలు శక్తి నిలయం ⇒ మిల్టన్ ఫ్రీడ్మన్
3. వినిమయ సాధనం, విలువల కొలమానం అనేవి ⇒ ద్రవ్యం ప్రాథమిక విధులు
4. నిశ్చల, చలన విధులుగా ద్రవ్యం విధులను వర్గీకరించినది ⇒ పాల్ ఎన్జింగ్
5. చెడుద్రవ్యం, మంచి ద్రవ్యాన్ని తరిమివేయును ⇒ గ్రేషమ్ సూత్రం
6. ద్రవ్య సప్లయ కొలమానాలలో సంకుచిత ద్రవ్యం (m_1) ⇒ కరెన్సీ + డిమాండ్ డిపాజిట్లు
7. విశాల ద్రవ్యం (సమిష్టి ద్రవ్య వనరులు) (m_3) ⇒ m_1 కాల పరిమితి డిపాజిట్లు
8. వై.వి. రెడ్డి సూచించిన నూతన ద్రవ్యకొలమానాలలో m_1 పూర్వపు m_1 , నూతన m_1 కుట్టే
9. నూతన m_2 m_1 సంవత్సరంలోపు కాల పరిమితి గల డిపాజిట్లు బాంకులు జారీ చేసిన డిపాజిట్ సర్టిఫికేట్లు కాలపరిమితితో చెల్లించబడే బాంకు డిపాజిట్లు
10. నూతన m_3 m_2 సంవత్సరం కంటే ఎక్కువ కాలపరిమితి కలిగిన కాలపరిమితి డిపాజిట్లు స్వల్పకాల, దీర్ఘకాల బాంకుల రుణాలు
⇒ షెడ్యూల్డ్ బ్యాంకులు
11. RBI రెండవ షెడ్యూల్లో నమోదయిన బాంకులు ⇒ రాష్ట్ర సహకార బ్యాంకు
12. స్వల్పకాల సహకార పరపతి వ్యవస్థలో శిఖరాగ్ర సంస్థ
13. వ్యయంపైన, బహుమతిపైన, మూలధన ఆదాయం పైన పన్నును సూచించినది ⇒ కాలర్డ్
14. నాబార్డ్ ను సిఫార్సు చేసిన కమిటీ ⇒ క్రాఫికార్డ్ (శివరామన్ కమిటీ)
15. సరయు, నరసింహం కమిటీ సిఫార్సుల మేరకు ఏర్పడిన బ్యాంకు ⇒ ప్రాంతీయ గ్రామీణ బ్యాంకులు
16. ఇంపీరియల్ బాంకును జాతీయం చేయాలని (SBI గా) సిఫార్సు చేసింది ⇒ గోర్వాలా కమిటీ
17. గాడ్గిల్, నారీమన్ కమిటీల సూచనల మేరకు ఏర్పడిన బాంకు ⇒ లీడ్ బ్యాంకు
18. స్వల్పకాలిక రుణాలతో పాటు, దీర్ఘ కాలిక రుణాలిచ్చే బాంకులు ⇒ మిశ్రమ బ్యాంకులు
19. నగదు నిల్వల నిష్పత్తికి, పరపతి సృష్టికి ఉండే సంబంధం ⇒ విలోమ సంబంధం
20. రుణాలు మంజూరు చేయుటవల్ల ఏర్పడే డిపాజిట్లు ⇒ వ్యతన్న డిపాజిట్లు
21. బాంకులను సామాను గదితో పోల్చినది ⇒ ఎడ్వైస్ కానన్
22. The purchasing power of money (1911) ⇒ ఇర్వింగ్ ఫిషర్
23. ద్రవ్య వ్యవహారాల సిద్ధాంతం (సాంప్రదాయ ద్రవ్యరాశి సిద్ధాంతం) ⇒ ఇర్వింగ్ ఫిషర్
24. ద్రవ్య వ్యవహారాల సిద్ధాంతం ప్రాధాన్యత ఇచ్చిన ద్రవ్యం యొక్క విధి ⇒ వినిమయ మాధ్యమం
25. నగదు నిల్వల ద్రవ్యరాశి సిద్ధాంతం ⇒ కేంబ్రిడ్జ్ ఆర్థికవేత్తలు
26. నగదు నిల్వల ద్రవ్యరాశి సిద్ధాంతం ప్రాధాన్యత ఇచ్చిన ద్రవ్యం యొక్క విధి ⇒ విలువల నిధి (store of value)
27. ఆదాయ, వ్యయ లేదా పొదుపు, పెట్టుబడి సిద్ధాంతం ⇒ కీస్సు
28. ఆధునిక ద్రవ్యరాశి సిద్ధాంతం లేదా నవీన ద్రవ్యవాదం ⇒ మిల్టన్ ఫ్రీడ్మన్

ECONOMY

29. The Quantity theory of money – a Restatement ⇒ మిల్టన్ ఫ్రీడమన్
30. దైనందిన వ్యవహారాలు, ముందు జాగ్రత్త కోసం, అంచనా వ్యాపారం కోసం ద్రవ్యాన్ని డిమాండు చేస్తారు ⇒ కీన్సు
31. ద్రవ్య డిమాండుకు సంబంధించి ఇన్వెంటరీ సిద్ధాంతం ⇒ బౌమల్
32. పోర్టుపోలియో ద్రవ్య డిమాండు సిద్ధాంతం ⇒ టోబిన్
33. అధిక కరెన్సీ నోట్లను జారీ చేయుటయే ద్రవ్యోల్బణం ⇒ హబ్లే
34. కీన్సు ప్రకారం ఆర్థికవ్యవస్థ సంపూర్ణ ఉద్యోగిత స్థాయి చేరుకున్న తరువాత ఏర్పడే ద్రవ్యోల్బణం ⇒ వాస్తవిక ద్రవ్యోల్బణం
35. సమిష్టి డిమాండు ఎక్కువగా ఉన్న కారణంగా ఏర్పడే ద్రవ్యోల్బణం ⇒ డిమాండ్ ప్రేరిత ద్రవ్యోల్బణం
36. ఉత్పత్తి వ్యయాలు పెరిగినందువల్ల ఏర్పడే ద్రవ్యోల్బణం ⇒ వ్యయ ప్రేరిత ద్రవ్యోల్బణం
37. ద్రవ్యోల్బణ విరామం ⇒ కీన్సు
38. ఉత్పత్తి, ఉపాధిపై ప్రభావం లేకుండా ధరలు తగ్గుదల ⇒ Disinflation
39. ధరలు పెరుగుదల నిరుద్యోగిత కలిసి ఉండేస్థితి ⇒ Stagflation
40. ద్రవ్యోల్బణం వల్ల నష్టపోయేవారు ⇒ రుణదాతలు, స్థిర ఆదాయం పొందేవర్గం
41. ద్రవ్యోల్బణం వల్ల లాభంపొందేవారు ⇒ రుణగ్రహీతలు, వ్యాపారస్తులు, పెద్దభూస్వాములు, షేర్హోల్డర్లు
- +
42. నిరుద్యోగిత రేటుకు, ద్రవ్యవేతనాలలో పెరుగుదల రేటుకు సంబంధం తెల్పేది ⇒ ఫిబిఫ్స్ రేఖ
43. భారత దేశంలో ద్రవ్యోల్బణాన్ని సాధారణంగా గణించేది ⇒ WPI (టోకు ధరల సూచీ)
44. WPI గణనలో అధిక భారాన్ని కల్గి ఉన్న అంశం ⇒ మాన్యు ఫ్యాక్టర్స్ వస్తువులు
45. 17% ద్రవ్యోల్బణం (WPI సూచి) తగ్గిన ప్రణాళిక ⇒ మొదటి ప్రణాళిక
46. బాంకుల ద్రవ్యత్వానికి, లాభత్వానికి గల సంబంధం ⇒ విలోమ సంబంధం
47. కేంద్ర బాంకు స్థాపనకు సిఫారసు చేసిన కమిటీ ⇒ హిల్టన్ యంగ్
48. RBI కేంద్ర కార్యాలయం ⇒ ముంబాయి
49. కరెన్సీనోట్ల జారీ, బాంకులకు బాంకు, ప్రభుత్వానికి బాంకు, అంతిమ రుణదాత, విదేశీమారక నిల్వల సంరక్షకుడు, పరపతి నియంత్రణ ⇒ కేంద్రబాంకు సాంప్రదాయక విధులు
50. 1956 నుంచి నోట్ల జారీలో అవలంబించే పద్ధతి ⇒ కనిష్ట నిల్వల పద్ధతి
51. ఒక్క రూపాయి నోటుపై సంతకం ⇒ ఆర్థికశాఖ కార్యదర్శి
52. RBI పరిమాణాత్మక పరపతి నియంత్రణ సాధనాలు ⇒ బాంకురేటు, CRR, బహిరంగ మార్కెట్ చర్యలు

ECONOMY

53. RBI గుణాత్మక పరపతి నియంత్రణ సాధనాలు ⇒ మార్జిన్లను నిర్ణయించుట, పరపతి రేషనింగ్, వినియోగదారుని పరపతి నియంత్రణ, నైతిక ఉద్బోధ, ప్రత్యక్ష చర్యలు
54. వాణిజ్య బాంకులు తీసుకునే రుణాలపై RBI విధించే వడ్డీరేటు ⇒ బాంకు రేటు
55. ప్రభుత్వ సెక్యూరిటీలను RBI అమ్మడం, కొనడం అనే చర్య ⇒ బహిరంగ మార్కెట్ చర్యలు
56. చట్టబద్ధంగా వాణిజ్య బాంకులు తమ డిపాజిట్లలో కేంద్రబాంకు వద్ద ఉంచవలసిన నగదు శాతం ⇒ నగదు నిల్వల నిష్పత్తి (CRR)
57. వాణిజ్య బాంకు తన మొత్తం డిపాజిట్లలో ద్రవ్యత్వం కలిగిన ఆస్తుల రూపంలో తన వద్ద ఉంచుకోవాల్సిన శాతం ⇒ చట్టబద్ధ ద్రవ్యత్వ నిష్పత్తి (SLR)
58. రెవెన్యూ వ్యయం - రెవెన్యూ రాబడి ⇒ రెవెన్యూ లోటు
59. మొత్తం వ్యయం - మొత్తం రాబడులు ⇒ బడ్జెట్ లోటు
60. మొత్తం వ్యయం - (రెవెన్యూరాబడులు రుణేతర రాబడులు) ⇒ కోశలోటు
61. బడ్జెట్ లోటు మార్కెట్ నుండి ప్రభుత్వం పొందిన రుణాలు ⇒ కోశలోటు
62. నూతన కరెన్సీని ముద్రించుట ద్వారా భర్తీ చేయబడే లోటు ⇒ Monetised deficit
63. కోశలోటు - వడ్డీ చెల్లింపులు + ⇒ ప్రాథమిక లోటు
64. ప్రస్తుతం అత్యధిక కేంద్ర ప్రభుత్వ పన్ను రాబడి వనరు ⇒ కార్పొరేట్ పన్ను
65. 12వ విత్త సంఘం అధ్యక్షుడు ⇒ సి. రంగరాజన్
66. 13వ విత్త సంఘం అధ్యక్షుడు ⇒ విజయ్ ఎల్. కేల్కర్
67. మొదటిసారిగా వ్యాట్ ఆవశ్యకతకు సూచించినది ⇒ ఎల్.కె. ఝా
68. ప్రణాళికేతర రెవెన్యూ వ్యయంలో అత్యధిక వ్యయశాతం కలిగిన అంశం ⇒ వడ్డీ చెల్లింపులు
69. వ్యవసాయాదాయంపై పన్ను సూచించినది ⇒ కె.ఎన్. రాజ్
70. గార్గిల్ పార్కులాను సవరించి నూతనంగా వచ్చిన పార్కులా ⇒ ముఖర్జీ పార్కులా
71. విదేశీ ద్రవ్య మార్కెట్లో జరిగే వ్యవహారాలపై విధించే పన్ను ⇒ టోబాక్సో పన్ను

శిఖరాగ్ర సంస్థలు

72. గ్రామీణ వ్యవసాయ పరపతిలో శిఖరాగ్ర సంస్థ ⇒ నాబార్డ్ (NABARD)
73. స్వల్పకాలిక పరపతిలో శిఖరాగ్ర సంస్థ (సహకార రంగంలో) ⇒ రాష్ట్ర సహకార బాంకు
74. పారిశ్రామిక విత్త సంస్థలలో శిఖరాగ్ర సంస్థ ⇒ IDBI
75. చిన్న పరిశ్రమలకు విత్తాన్ని అందించే సంస్థలలో శిఖరాగ్ర సంస్థ ⇒ SIDBI
76. గృహ నిర్మాణ రంగంలో శిఖరాగ్ర సంస్థ ⇒ NHB (నేషనల్ హౌసింగ్ బాంక్)
77. భారతదేశ ద్రవ్య వ్యవస్థకి శిఖరాగ్ర సంస్థ ⇒ RBI

ముఖ్యమైన సంవత్సరాలు

78. మూడు ప్రెసిడెన్సీ బాంకులను విలీనం చేసి ఇంపీరియల్ బాంకు ఏర్పాటు ⇒ 1921
79. ఇంపీరియల్ బాంకును SBI గా జాతీయం చేసిన సంవత్సరం ⇒ 1955
80. RBI స్థాపన - ⇒ 1935
81. RBI ను జాతీయం చేసిన సంవత్సరం - ⇒ 1949
82. సామాజిక నియంత్రణ ప్రవేశపెట్టిన సంవత్సరం ⇒ 1967
83. 14 వాణిజ్య బాంకుల జాతీయీకరణ ⇒ 1969 జులై 19
84. 6 వాణిజ్య బాంకుల జాతీయీకరణ ⇒ 1980 ఏప్రిల్ 15
85. పంజాబ్ నేషనల్ బాంకు, న్యూ బ్యాంక్ ఆఫ్ ఇండియా విలీనం అయిన సంవత్సరం ⇒ 1993
86. ప్రాంతీయ గ్రామీణ బాంకుల స్థాపన ⇒ 1975
87. లీడ్ బాంకు స్థాపన ⇒ 1969
88. EXIM బాంకు (ఎగుమతి-దిగుమతి బాంకు) స్థాపన ⇒ 1982
89. KCC (కిసాన్ క్రెడిట్ కార్డు) ప్రవేశపెట్టబడిన సంవత్సరం ⇒ 1998-99
90. IFCI (భారత పారిశ్రామిక విత్త సంస్థ) ⇒ 1948
91. ICICI (భారత పారిశ్రామిక పరపతి మరియు పెట్టుబడి సంస్థ) ⇒ 1955
92. IDBI (భారత పారిశ్రామిక అభివృద్ధి బాంకు) ⇒ 1964
93. SIDBI (భారత చిన్నపరిశ్రమల అభివృద్ధి బాంకు) ⇒ 1990
94. IRCI (భారత పారిశ్రామిక పునర్ నిర్మాణ సంస్థ) ⇒ 1971
దీనిని 1985లో IRBI గాను, 1997లో IIBI గాను మార్చిరి.
95. SFC (స్టేట్ ఫైనాన్స్ కార్పొరేషన్) ⇒ 1951
96. NHB (నేషనల్ హౌసింగ్ బాంక్) స్థాపన ⇒ 1988
97. UTI (యునిట్ ట్రస్ట్ ఆఫ్ ఇండియా) స్థాపన ⇒ 1964
98. UTI విభజన (UTI₁, UTI₂) ⇒ 2003
99. LIC (లైఫ్ ఇన్సూరెన్స్ కార్పొరేషన్) జాతీయం ⇒ 1956
100. GIC (జనరల్ ఇన్సూరెన్స్ కార్పొరేషన్) జాతీయం -1972 ⇒ చట్టం 1972, అమలు 1973
101. సహకార బాంకుల చట్టం రూపొందించబడినది ⇒ 1904
102. HDFC (హౌసింగ్ డెవలప్ మెంట్ ఫైనాన్స్ కార్పొరేషన్) ⇒ 1977
103. సేవా పన్ను (సర్వీసు టాక్స్) ప్రవేశపెట్టినది ⇒ 1994-95
104. CENVAT (సెంట్రల్ వాల్యూ ఆడెడ్ టాక్స్) ⇒ 2000 - 01
105. MODVAT (మోడీఫైడ్ వాల్యూ ఆడెడ్ టాక్స్) ⇒ 1986-87
106. అంబుడ్స్ మన్ పథకం ⇒ 1995
107. MAT (Minimum Alternate Tax) ⇒ 1996-97
108. బ్యాంకింగ్ రెగ్యులేషన్ చట్టం ⇒ 1949

విషయసూచిక

వృద్ధి - అభివృద్ధి

- ◆ వృద్ధి, ఆర్థము
- ◆ వృద్ధి, అభివృద్ధి - మాపనలు
- ◆ వృద్ధి పంపిణీ సంక్షేమం
- ◆ అల్పాభివృద్ధి లక్షణాలు
- ◆ అభివృద్ధి దశలు
- ◆ వృద్ధి ఆధారాలు (మూలధనం, మానవ మూలధనం, జనాభా, ఉత్పాదకత, వ్యాపారం మరియు సహాయం)
- ◆ వృద్ధి వ్యూహాలు

గణాంక శాస్త్రము

- ◆ సగటులు
- ◆ విస్తరణ మానాలు
- ◆ అసౌష్ఠ్యము - వైషమ్యం
- ◆ సూచీ సంఖ్యలు
- ◆ సహసంబంధం

వృద్ధి - అభివృద్ధి

ఆర్థికవృద్ధి - ఆర్థికాభివృద్ధి :

అర్థశాస్త్రంలో ఆర్థికవృద్ధి (Growth), ఆర్థికాభివృద్ధి (Economic Development) అనే పదాలు పర్యాయ పదాలుగా వాడుచున్నప్పటికీ, శ్రీమతి హిక్స్, ఘంపీటర్ వంటి ఆర్థికవేత్తలు వీటి మధ్య స్పష్టమైన వ్యత్యాసాలు చూపించారు.

1. ఆర్థిక వృద్ధి :

“దేశంలో వస్తు సేవల ఉత్పత్తిలో వచ్చే పెరుగుదలను ఆర్థిక వృద్ధి” అందురు. ఇది పరిమాణాత్మక మార్పును తెలుసు. ఉదా : దేశ స్థూల జాతీయోత్పత్తి పెరుగుదల.

“దీర్ఘకాలంలో, తలసరి, వాస్తవ, స్థూల జాతీయోత్పత్తిలో వచ్చే పెరుగుదలను ఆర్థికవృద్ధి అందురు”. ఈ నిర్వచనంలో ‘దీర్ఘకాలం’, ‘తలసరి’, ‘వాస్తవ’ అనే మూడు పదాల ప్రాముఖ్యతను గ్రహించాలి.

- ఎ) జాతీయోత్పత్తి పెరుగుదల అనేది వ్యాపార చక్రాల వల్ల తాత్కాలికంగా పెరగవచ్చు. ఇది ఆర్థికవృద్ధి కాదు. జాతీయోత్పత్తి పెరుగుదల దీర్ఘకాలంలో కొనసాగాలి. అప్పుడే అది ఆర్థికవృద్ధి అనిపించుకుంటుంది.
- బి) జాతీయోత్పత్తి కంటే, జనాభా వేగంగా పెరిగితే తలసరి ఆదాయం తగ్గిపోవును. కాబట్టి జనాభా పెరుగుదల కంటే స్థూల జాతీయోత్పత్తి వేగంగా పెరగాలి. అందుచే తలసరి స్థూల జాతీయోత్పత్తి ఆధారంగా ఆర్థిక వృద్ధిని నిర్వచించిరి.
- సి) ధరలు పెరుగుదల వల్ల, జాతీయాదాయం పెరగవచ్చు. అది నామమాత్రపు జాతీయాదాయమగును. అది ఆర్థిక వృద్ధి కాదు. ఈ ధరల పెరుగుదల ప్రభావాన్ని తొలగించి, స్థిర ధరలలో వాస్తవ జాతీయాదాయాన్ని లెక్కిస్తారు. వాస్తవిక జాతీయ ఆదాయం పెరుగుదలే ఆర్థిక వృద్ధి.

ఆర్థిక వృద్ధి సూచికలు : ఎ) నామమాత్రపు స్థూల దేశీయోత్పత్తి
బి) వాస్తవ స్థూల దేశీయోత్పత్తి
సి) నామమాత్రపు తలసరి ఆదాయం
డి) వాస్తవ తలసరి ఆదాయం

ఆర్థిక వృద్ధి సూచికలలో ఉత్తమమైనది, ఎక్కువమంది ఆమోదించినది వాస్తవ తలసరి ఆదాయమే.

2. ఆర్థికాభివృద్ధి :

- “దేశంలో ఉత్పత్తి పెరుగుదలతోపాటు వ్యవస్థాపూర్వక, సాంకేతిక మార్పులతో కూడిన గుణాత్మక మార్పులను ఆర్థికాభివృద్ధి” అందురు.
- ఆర్థికాభివృద్ధి = ఆర్థికవృద్ధి + వ్యవస్థాపూర్వక మార్పులు
= వృద్ధి + పేదవారికి అనుకూలంగా వనరుల పునః పంపిణీ
= వృద్ధి + పురోగాత్యక మార్పులు (Progressive changes)
= వృద్ధి + సంక్షేమం
- “డబ్లీ సీన్స్” ప్రకారం “పేదరికం, ఆర్థిక అసమానతలు, నిరుద్యోగం అధికస్థాయి నుండి తగ్గుటయే ఆర్థికాభివృద్ధి”.

ECONOMY

ఆర్థికాభివృద్ధిలో క్రింది అంశాలు ఇమిడి ఉంటాయి.

- ఎ) తలసరి వాస్తవిక జాతీయాదాయం పెరుగుదల.
- బి) ఆర్థిక వ్యవస్థలో అభివృద్ధికి దోహదపడే నిర్మాణాత్మక మార్పులు రావడం.
- సి) పేదరికం, ఆర్థిక అసమానతలు తగ్గి ఉపాధి పెరుగుట, సంస్థాగత, సాంకేతిక మార్పులు వచ్చుట.
- డి) ఇవన్నీ దీర్ఘకాలంలో కూడా కొనసాగుట.

ఆర్థిక వృద్ధి	ఆర్థికాభివృద్ధి
1. పరిమాణాత్మకమైనది	1. గుణాత్మక మార్పు తెలుపును.
2. ఇది సంకుచితమైనది	2. విస్తృతమైనది
3. ఏకముఖమైనది	3. బహుముఖమైనది
4. అభివృద్ధి చెందిన దేశాలకు చెందిన భావన	4. అభివృద్ధి చెందుతున్న దేశాలకు చెందిన భావన
5. ప్రభుత్వ ప్రమేయం అవసరం లేదు.	5. ప్రభుత్వ ప్రమేయం తప్పనిసరి
6. కొలవగలము.	6. కొలవలేము.
7. పంపిణీని సూచించదు.	7. పంపిణీని తెలుపును.
8. కిండల్ బర్గర్ ప్రకారం వ్యక్తి శారీరక పరిమాణంలో వచ్చే మార్పు తెలిపేది వృద్ధి.	8. శారీరక పెరుగుదలతోపాటు వ్యక్తిత్వంలోను, మేధస్సులోను వచ్చే మార్పును తెలుపును.
9. సంస్థాగత మార్పులు లేకుండా GDP పెరుగుదలను తెలుపును.	9. సంస్థాగత, సాంకేతికపరమైన మార్పులను తెలుపును.

- అభివృద్ధి లేకుండా వృద్ధి జరగవచ్చు. ఉదా: లాటిన్ అమెరికాలోని లైబీరియా అరబ్ పండ్ల ఎగుమతి ద్వారా; అరబ్ దేశాలు పెట్రోలియం ఎగుమతి ద్వారా జాతీయాదాయం, తలసరి ఆదాయం పెరిగినప్పటికీ, ఆ దేశాలు స్వయం సమృద్ధి సాధించడానికి అవసరమైన గట్టి పునాది-దేశాలలో ఏర్పడలేదు. ఆ దేశాలు వస్తు ఉత్పత్తి పద్ధతుల్లోగాని, ప్రజల జీవన ప్రమాణాలలోగాని పెద్దగా మార్పు రాలేదు.
- రాబర్ట్ క్లోవర్ తన Growth without Development అనే గ్రంథంలో 'లైబీరియా' దేశంలో అభివృద్ధి లేకుండా వృద్ధి ఏ విధంగా జరుగుతుందో వివరించెను. దీనివలన ఆ దేశ వృద్ధి ప్రతిఫలాలు కొద్దిమందికే అందుచున్నవి. సామాన్య ప్రజానీకం పేదరికంలో ముగ్గుచున్నారు.

వృద్ధి రేటు :

సాంవత్సరిక జాతీయ ఆదాయ వృద్ధి రేటు ఆధారంగా ఆర్థిక వృద్ధిని గణిస్తారు.

$$\text{వృద్ధి రేటును గణించే విధానం : } g_t = \frac{Q_t - Q_{t-1}}{Q_{t-1}} \times 100$$

ఇందు $g_t = t$ కాలంలో వృద్ధి రేటు
 $= t$ కాలంలో స్థూల దేశీయోత్పత్తి
 $= t-1$ కాలంలో స్థూల దేశీయోత్పత్తి

ఉదా : 2006లో జాతీయాదాయం 1050 కోట్లుగా భావించండి ()

2005లో జాతీయాదాయం 1000 కోట్లుగా భావించండి ()

వృద్ధి రేటు $g_t = 5\%$

3. కొనసాగించే అభివృద్ధి (Sustainable Development) :

భవిష్యత్ తరాలవారి అవసరాలు తీర్చుకునే సామర్థ్యం దెబ్బతీయకుండా, ప్రస్తుత తరంవారు తమ అవసరాలు తీర్చుకోవడమే కొనసాగించదగిన అభివృద్ధి అని బ్రిట్‌లాండ్ కమిషన్ (1987) నిర్వచించెను.

- ప్రపంచ పర్యావరణ అభివృద్ధి కమిషన్ "Our common future" అనే సెమినార్ రిపోర్ట్‌లో ఈ పదాన్ని మొదటిసారిగా ఉపయోగించెను.
- ఆర్థికాభివృద్ధి జరిగే కొలదీ పునరుత్పత్తి కాని వనరులు (ఉదా : పెట్రోలియం, బొగ్గు) ఎక్కువగా వినియోగించబడును. పునరుత్పత్తి అయ్యే వనరులు కూడా అవి ఉత్పత్తి అయ్యే రేటు కంటే ఎక్కువగా వినియోగం జరుగుచున్నవి. (ఉదా: అటవీ సంపద)
- సాంకేతిక పరిజ్ఞానం ఎక్కువ వినియోగించుట వలన పర్యావరణం దెబ్బతింటుంది. అంటే అభివృద్ధి పరుగు పందెంలో వనరులు వేగంగా వినియోగించుటచే ప్రస్తుత తరం వారి జీవన పరిస్థితులు దెబ్బతింటున్నాయి. అంతేకాక భవిష్యత్ తరంవారికి కాలుష్యపూరిత పరిస్థితులు అందజేస్తున్నాము. ఈ పరిస్థితులు నిరోధిస్తూ అభివృద్ధి సాధించుటయే కొనసాగించే అభివృద్ధి అంటారు.

- కొనసాగించే అభివృద్ధి అనగా :

$$g_t = \frac{Q_t - Q_{t-1}}{Q_{t-1}} \times 100 = \frac{1050 - 1000}{1000} \times 100$$

1) పర్యావరణ వనరులు, 2) పునరావృతం కాని వనరుల సంరక్షణయే

4. జీవన నాణ్యత (Quality of life) :

వ్యక్తులకు మెరుగైన ఆరోగ్యం, సంక్షేమం, ఎంపిక స్వేచ్ఛ, మౌఖిక స్వేచ్ఛలు, $\frac{50}{1000} \times 100 = 5\%$ ప్రాథమిక హక్కులు, పౌర హక్కులు కల్పించుటయే జీవన నాణ్యత.

5. ఆధునిక ఆర్థికవృద్ధి :

- ఆధునిక ఆర్థికవృద్ధి గ్రంథ రచయిత సైమన్ కుజ్‌నెట్స్
- ఇది అభివృద్ధి చెందిన దేశాలకు సంబంధించినది
- కుజ్‌నెట్స్ ఆధునిక అభివృద్ధికి 6 లక్షణాలు పేర్కొనెను, వీటిలో రెండు పరిమాణాత్మక అంశాలు, రెండు వ్యవస్థాపూర్వక మార్పులకు చెందగా, చివరి రెండు అంతర్జాతీయ విస్తరణ అంశాలకు చెందినవి. అవి:
 1. అధిక తలసరి ఉత్పత్తి వృద్ధిరేటు మరియు అధిక జనాభా రేటు.
 2. ఉత్పాదకత పెరుగుట
 3. ఎక్కువ స్థాయిలో నిర్మాణాత్మక మార్పులు
 4. పట్టణీకరణ
 5. అభివృద్ధి చెందిన దేశాల బాహ్యవిస్తరణ
 6. అంతర్జాతీయంగా వ్యక్తుల, వస్తువుల, మూలధన కదలికలు

ఆర్థికాభివృద్ధి - వృద్ధిమాపనలు (Measurement of Growth and Development)

ఆర్థికాభివృద్ధి అనేది బహుముఖ ప్రక్రియ. కాబట్టి ఏ ఒక్క సూచిక లేదా కొలమానం ద్వారా ఆర్థికాభివృద్ధి జరిగినదీ లేనిదీ గణించలేం. 1960 దశకం వరకు GNP (స్థూల జాతీయోత్పత్తి) ఆధారంగా ఆర్థికాభివృద్ధిని మాపనం చేసేవారు. అయితే చాలా దేశాలలో జనాభా, పేదరికం, నిరక్షరాస్యత, నిరుద్యోగిత మొదలైన సమస్యలతో పోరాటం చేస్తున్న నేపథ్యంలో GNP ద్వారా ఆర్థికాభివృద్ధి కొలవడం అర్థరహితమని ఆర్థికవేత్తలు భావించిరి.

ఆర్థికాభివృద్ధి మాపనాలు/సూచికలు/కొలిచే కొలమానాలు : (Indicators of Development)

1. వాస్తవ స్థూల జాతీయోత్పత్తి (Real GNP)
2. తలసరి ఆదాయం (PCI)
3. తలసరి వినియోగ స్థాయి
4. నికర ఆర్థిక సంక్షేమ సూచీ (NEW)
5. భౌతిక జీవన ప్రమాణ సూచీ (PQLI)
6. సమీకృత అభివృద్ధి సూచీ
7. మానవాభివృద్ధి సూచీ (HDI)
8. లింగ సంబంధిత అభివృద్ధి సూచీ (GDI)
లింగ సాధికారత కొలమాని (GEM)
9. మానవ పేదరిక సూచీ - 1 (HPI-I)
మానవ పేదరిక సూచీ - 2 (HPI-II)
సాంకేతిక సాధనా సూచీ (TAI)
10. ఆర్థికవృద్ధి సూచిక (E DI)
11. Green Index

1. వాస్తవ స్థూల జాతీయోత్పత్తి (Real GNP)

- ◆ ఆర్థికాభివృద్ధి కొలమానంగా వాస్తవ స్థూల జాతీయోత్పత్తిని తీసుకోవచ్చని సైమన్ కుజినెట్స్, మీడ్, వీనర్, ఫ్రాంకెల్ లాంటి ఆర్థికవేత్తలు సమర్థించిరి.
- ◆ GNP పెరిగితే (ఒక దేశంలో సంవత్సర కాలంలో జరిగిన ఉత్పత్తి) ఆర్థికాభివృద్ధి జరిగినట్లుగా భావించవచ్చని వీరు సమర్థించిరి.
- ◆ అయితే ప్రస్తుత ధరలలో GNP లెక్కించిన ఎడల సరియైన అవగాహన రాదు. అందుచే ఆధార సంవత్సర ధరలలో లేదా వాస్తవ GNP ని గణించాలి. దీనికై క్రింది సూత్రం ఉపయోగిస్తారు.

$$\text{ప్రస్తుత సంవత్సర ధరలు సూచీ} = \frac{\text{ప్రస్తుత సంవత్సరంలోని ధరలు}}{\text{ఆధార సంవత్సరంలోని ధరలు}} \times 100$$

ఈ సూచీ సంఖ్య ద్వారా ప్రస్తుత సంవత్సరంలో వాస్తవిక/నిజ జాతీయోత్పత్తిని తెలుసుకోవచ్చు.

ECONOMY

$$\text{ప్రస్తుత సంవత్సర వాస్తవిక జాతీయోత్పత్తి} = \frac{\text{మార్కెట్ ధరలలో ప్రస్తుత సంవత్సర స్థూల జాతీయోత్పత్తి}}{\text{ప్రస్తుత సంవత్సర ధరలు సూచీ (PIN)}} \times 100$$

ఉదా : మార్కెట్ ధరలలో GNP. = రూ.1500 కోట్లు

ప్రస్తుత ధరల సూచీ = 120

అయినా వాస్తవ GNP ఎంత?

$$\begin{aligned} \text{వాస్తవ GNP} &= \frac{\text{మార్కెట్ ధరలలో GNP}}{\text{PIN (ప్రస్తుత సం॥ ధరల సూచీ)}} \times 100 \\ &= \text{రూ.1250 కోట్లు} \end{aligned}$$

అంటే ప్రస్తుత ధరలలోని GNP లో రూ.250 కోట్లు ధరలు పెరుగుదల వల్ల సంభవించినది.

- పరిమితులు :** ఎ) జాతీయోత్పత్తి పెరిగినా, జనాభా ఎక్కువగా పెరిగితే తలసరి ఆదాయం తగ్గును. అలాంటప్పుడు ఆర్థికాభివృద్ధి జరిగిందని చెప్పడం సరికాదు. అనగా జనాభా పెరుగుదల ప్రభావాన్ని ఇది పరిగణించదు.
- బి) ఉత్పత్తి సముదాయంలో గుణాత్మక మార్పులను తెలపదు.

2. తలసరి ఆదాయం :

- ◆ జాతీయాదాయం పెరిగినప్పటికీ, జనాభా పెరుగుదల రేటు అంతకంటే ఎక్కువ ఉంటే సగటు ఆదాయం పెరగకపోవచ్చు. కాబట్టి జాతీయాదాయం పెరిగినంత మాత్రాన ఆర్థికాభివృద్ధి జరగకపోవచ్చు. అందుచే జాతీయాదాయం కంటే తలసరి ఆదాయమే అభివృద్ధికి ఉత్తమ సూచికగా భావించబడుతుంది.

$$\text{తలసరి ఆదాయం} = \frac{\text{దేశ జాతీయాదాయం}}{\text{దేశ జనసంఖ్య}}$$

- ◆ అయితే తలసరి ఆదాయం పెరుగుదల అనేది దేశంలో ధరలు పెరగడంవల్ల జాతీయాదాయం పెరిగి తలసరి ఆదాయం పెరిగినట్లు కనపడవచ్చు. అది నిజమైన అభివృద్ధి కాదు. అలాంటప్పుడు వాస్తవిక తలసరి ఆదాయం ఈ విధంగా పొందవచ్చు.

$$\text{వాస్తవిక తలసరి ఆదాయం} = \frac{\text{వాస్తవిక జాతీయాదాయం}}{\text{దేశ జనసంఖ్య}}$$

- ◆ ఆర్థికాభివృద్ధి కొలమానంగా ఎక్కువమంది జాతీయాదాయం కంటే, తలసరి ఆదాయాన్నే ఉత్తమమైన మాపనంగా/సూచీగా ఆమోదిస్తున్నారు.

జాతీయాదాయం, తలసరి ఆదాయం కొలమానాలుగా పరిమితులు :

- ఎ) రెండూ ఆదాయ కొలమానాలే. రెండూ ఆదాయం పెరుగుదలను సూచించును. కానీ ఆ ఆదాయం యొక్క పంపిణీ స్వభావాన్ని తెలియజేయవు.
- బి) ఇవి మొత్తం ఉత్పత్తి పెరుగుదలను తెల్పును. అంతేకానీ ఆ పెరిగిన ఉత్పత్తి నిత్యావసర వస్తువులా? విలాస వస్తువులా? అని తెలియజేయవు.
- సి) దేశంలోని అన్ని ప్రాంతాల సగటు ఉత్పత్తి పెరుగుదలను తెలియజేయును. కానీ అభివృద్ధికి నోచుకొని, ప్రజల జీవన ప్రమాణాలను, సంక్షేమాన్ని ఇది తెలియజేయదు.

3. తలసరి వినియోగస్థాయి :

కొంతమంది ఆర్థికవేత్తలు తలసరి వినియోగస్థాయి బట్టి ఆర్థికాభివృద్ధిని మాపనం చేయవచ్చని పేర్కొన్నారు.

4. నికర ఆర్థిక సంక్షేమ సూచీ :

- ◆ విలియం నర్థవుస్, జేమ్స్ టోబిన్లు ఆదాయసూచీని మెరుగుపర్చి ఆర్థిక సంక్షేమ కొలమానం (Measure of Economic Welfare) M.E.W. ను రూపొందించారు.
- ◆ పాల్ శామ్యుల్సన్ దీనిని నికర ఆర్థిక సంక్షేమంగా NEW (Net Economic Welfare) పేరు మార్చారు. GNP ని సవరించి దీనిని అభివృద్ధి చేసెను.
- ◆ జాతీయాదాయానికి విశ్రాంతి సమయం విలువను, గృహిణుల సేవలను కలిపి, ఆధునిక పట్టణీకరణ కాలుష్యం వంటి అసౌకర్యాల విలువలను మినహాయించాలి.
- ◆ పట్టణీకరణవల్ల ఏర్పడే కాలుష్యం వంటి అనేక అసౌకర్యాలు తలసరి నికర ఆర్థిక సంక్షేమాన్ని కుడింప చేస్తాయి. కాలుష్యాన్ని అతిక్రమించుటకు కొంతమేర జాతీయాదాయాన్ని కేటాయించవలసి ఉంటుంది. అందుచే దాన్ని మినహాయించాలి.
- ◆ ధనిక దేశాల్లో ప్రజలు తక్కువ సమయం పనిచేసినా, హెచ్చు విశ్రాంతిని కోరుకుంటారు. దీనివల్ల జాతీయాదాయం తగ్గినా, నికర ఆర్థిక సంక్షేమం పెరుగును.

నికర ఆర్థిక సంక్షేమ సూచీ = వాస్తవ స్థూల జాతీయోత్పత్తి + విశ్రాంతి సమయం + మార్కెట్ యేతర కార్యకలాపాలు - పర్యావరణ కాలుష్యానికి అయ్యే వ్యయం.

- జాతీయాదాయం కంటే నికర ఆర్థిక సంక్షేమ సూచీ ఎక్కువ అర్థవంతమైనది.

5. భౌతిక జీవన ప్రమాణ సూచీ (P.Q.L.I.) :

- ఆదాయసూచీలపై విమర్శలు రావడం వల్ల ఆదాయేతర సూచీలు సూచించిరి.
- సమానస్థాయి జాతీయాదాయం కలిగిన దేశంలో ప్రజల అక్షరాస్యత, ఆయుర్దాయం, పేదరికపు స్థాయిలో తేడాలు ఉన్నాయి. అందుచే 1970 దశకంలో ఆదాయేతర కొలమానాన్ని ఆర్థికవేత్తలు ప్రవేశపెట్టారు.
- 1979లో మోరిస్ డేవిడ్ మోరిస్ మూడు అంశాలు తీసుకుని P.Q.L.I. (Physical Quality of Life Index) అనే సామాన్య మిశ్రమ సూచీని తయారుచేసెను. దీనిలో తీసుకున్న అంశాలు :
 - ఎ) ప్రజల ఆయుర్దాయం (Life Expectancy at Age one)
 - బి) శిశు మరణ రేటు (IMR (Infant Mortality Rate))
 - సి) అక్షరాస్యత (Literacy Rate)
- వీటి కనిష్ట, గరిష్ట విలువలు ఈ విధంగా ఉన్నాయి:

అంశం	గరిష్ట విలువ	కనిష్ట విలువ	రేంజ్
ఎ) ఆయుర్దాయం (ఒక సం॥ నుంచి) (LEI)	77 సం॥లు	28 సం॥లు	49
బి) శిశు మరణ రేటు (IMR)	09	229	220
సి) అక్షరాస్యత (Basic Literacy) (BLI)	100	0	100

$$\text{అంశ సూచీ} = \frac{\text{వాస్తవ విలువ} - \text{కనిష్ట విలువ}}{\text{గరిష్ట విలువ} - \text{కనిష్ట విలువ}}$$

- శిశు మరణ రేటు విషయంలో మాత్రం కనిష్ట విలువ నుంచి వాస్తవ విలువను తీసివెయ్యాలి.
- ఈ మూడు సూచీలకు సమాన భారాన్ని ఇచ్చి కలపడం ద్వారా సమీకృత సూచీని రూపొందించెను.

$$P.Q.L.I. = \frac{LEI + IMR + BLI}{3}$$

- ప్రతి సూచికకు స్కేల్ పై 0 నుంచి 100 వరకు రేటింగ్ ఇచ్చెను.
0 అనేది దయనీయమైన పనితీరును సూచించగా, 100 అనేది అత్యున్నతమైన పనితీరు స్థితిని తెలుపుతుంది.

సంబంధం : సాధారణంగా తక్కువ తలసరి ఆదాయంగల దేశాల్లో P.Q.L.I విలువ తక్కువగానూ, ఎక్కువ తలసరి ఆదాయం గల దేశాలలో P.Q.L.I. విలువ ఎక్కువగాను ఉన్నట్లు నిర్ధారణ అయింది.

- అయినప్పటికీ జాతీయాదాయానికి, భౌతిక జీవన ప్రమాణ సూచీకి మధ్య గణనీయమైన సహసంబంధం లేదని మోరిస్ అధ్యయనంలో వెల్లడైంది. కొన్ని దేశాల్లో తలసరి ఆదాయం అధికంగా ఉన్నప్పటికీ, PQLI సూచీ అత్యల్పంగా ఉంది. తలసరి ఆదాయం తక్కువైనప్పటికీ PQLI సూచీ అధికంగా ఉంది.

P.Q.L.I.లోని లోపాలు:

- జీవన ప్రమాణ స్థాయిని సూచించే ఎన్నో సామాజిక మనస్తత్వ అంశాలలో మూడింటిని మాత్రమే ఈ సూచీ పరిగణనలోకి తీసుకుంటుంది.
- ఈ సూచీలోని మూడు అంశాలు సమాన ప్రాధాన్యత కలిగినవి కావు. కాబట్టి ఈ మూడు అంశాలకు సూచీలో సమాన భారం ఇవ్వడం సరికాదు.

6. సమీకృత అభివృద్ధి సూచీ (Composite Index of Development)

GNP, PCI, NEW, PQLI లను ఆర్థికాభివృద్ధి కొలమానంగా వినియోగించుటలో సమస్యలుండుట వల్ల, ఆర్థికాభివృద్ధితో గణనీయమైన సహ సంబంధం కలిగి ఉన్న కొన్ని చలాంకాలను ఎంపిక చేసి ఒక సమీకృత సూచీని నిర్మించుటకు ప్రయత్నాలు జరిగాయి.

- ఇ.ఇ. హెగన్ 11 కొలమానాలతో సమీకృత సూచీని నిర్మించెను. ఉదా : ఆరోగ్యం, విద్య, ఉద్యోగిత, రవాణా, మౌళిక సదుపాయాలు, పట్టణీకరణ, తలసరి ఆదాయం మొదలైన అంశాలు.
- డోనాల్డ్ న్యూరోస్కి 14 కారకాలతో నిర్మించెను.
- ఇర్మా అడల్మాన్, సింథియా మోరిస్ లు 41 కారకాలతో నిర్మించిరి.
- 16 సూచికలు సహాయంతో 1970లో UNRISD (United Nations Research Institute on Social Development) సామాజికాభివృద్ధిపై ఐక్యరాజ్యసమితి పరిశోధనాసంస్థ, సమీకృత సామాజిక అభివృద్ధి సూచీ నిర్మించెను. వానిలో 9 సామాజిక సూచికలు కాగా, 7 ఆర్థిక సూచికలు.

7. మానవాభివృద్ధి సూచిక (HDI) :

- ◆ P.Q.L.I. ప్రకటించిన 10 సంవత్సరాల తరువాత ఐక్యరాజ్య సమితికి చెందిన UNDP వారు 1990 నుంచి HDI ను రూపొందించి, ప్రపంచ దేశాలలో మానవాభివృద్ధిని, స్థాయిలను తెలిపే నివేదికను ప్రతి సంవత్సరం విడుదల చేస్తున్నారు.
- ◆ దేశానికి నిజమైన సంపద ఆ దేశంలోని ప్రజలే. ప్రజల స్వేచ్ఛను, ఎంపికలను విస్తృతపరచడమే ఆర్థికాభివృద్ధి ముఖ్య లక్ష్యం. మానవాభివృద్ధిని సంక్షిప్తంగా కొలిచే సాధనమే ఈ సూచిక.
- ◆ “ప్రజల ఎంపికలను విస్తృతం చేయడంతోపాటు ప్రజా శ్రేయస్సును పెంపొందించే క్రమాన్ని” మానవాభివృద్ధి అని మహబూబ్ ఉల్ హక్ నిర్వచించెను.

ECONOMY

◆ 1990 నుంచి HDR ను UNDP వారు ప్రచురిస్తున్నారు. మొదట HDR లో UNDP వారు HDI ని ప్రచురించిరి. ఇది Mahbub-Ul-Haq ఆధ్వర్యంలో రూపొందించబడెను. ఈ పద్ధతి తరువాత విస్తరించబడటమేకాక, Refined చేయబడుతూ వచ్చింది. తరువాత కాలంలో మానవాభివృద్ధికి చెందిన ఇతర సూచీలు అభివృద్ధి చేస్తూ వచ్చారు.

1. HDI 1990 - Human Development Index. (మానవాభివృద్ధి సూచీ)
2. GDI 1995 - Gender Related Development Index. (లింగ సంబంధిత అభివృద్ధి సూచీ)
3. GEM 1995 - Gender Empowerment Measure (లింగ సాధికారత కొలమానం)
4. HPI-I 1997 - Human Poverty Index - I (మానవ పేదరిక సూచీ-I)
5. HPI-II 1998 - Human Poverty Index - II (మానవ పేదరిక సూచీ-II)

HDI లో తీసుకునే అంశాలు :

ఇది 3 అంశాలలో సాధించిన సగటు ఫలితాలను తెలుపును.

ఎ) దీర్ఘకాల ఆరోగ్యవంతమైన జీవనం / ఆయుర్దాయం

Longevity of life \Rightarrow measured by life expectancy at birth.

బి) విజ్ఞానం (Knowledge)

1. వయోజన అక్షరాస్యత (2/3 వంతు భారం)
2. ప్రాథమిక, ద్వితీయ, తృతీయ విద్యలలో ఉమ్మడి నమోదు నిష్పత్తి (1/3 వంతు)

సి) మెరుగైన జీవన ప్రమాణం (Standard of living) :

దీనిని వాస్తవ తలసరి ఆదాయం ద్వారా కొలుస్తారు. ($\frac{1}{3}$ PPP ద్వారా Purchasing Power Parity)

◆ ఆయుర్దాయం, విద్య, జీవన ప్రమాణానికి సమానభారం ఇవ్వబడును.

A) Life Expectancy Index (LEI) ఆయుర్దాయం

B) Educational Attainment Index (EAI) విద్య సాధన సూచిక

C) Standard of Living Index (SLI) జీవన ప్రమాణ సూచిక

దీనిని PQLI ని గణించిన పద్ధతిలో గణిస్తారు. $HDI = (LEI + EAI + SLI)$

HDI ని గణించుటకు కనిష్ట, గరిష్ట విలువలు :

Dimensions	Previous Method			2010 Method		
	Indicators	Min.	Max.	Indicators	Min.	Max.
1. ఆరోగ్యం	ఆయుర్దాయం (at birth)	25	85	ఆయుర్దాయం (at birth)	20	83.2
2. విజ్ఞానం	వయోజన అక్షరాస్యత రేటు	0%	100%	a) Expected years of schooling	0	20.6
	ఉమ్మడి నమోదు నిష్పత్తి	0%	100%	b) Mean years of schooling	0	13.2
3. జీవన ప్రమాణం	GDP Percapita (PPP US \$)	100	40,000	GNI Percapita (PPP US \$)	163	1,08,211
సగటు	అంకమధ్యమం			గుణమధ్యమం		

ECONOMY

$$\text{అంశసూచీ (Component Index)} = \frac{\text{వాస్తవ విలువ (Actual Value) - కనిష్ట విలువ (Minimum Value)}}{\text{గరిష్ట విలువ (Maximum value) - కనిష్ట విలువ (Minimum value)}}$$

2010 HDR లో HDI గణనలో నూతనంగా చేసిన మార్పులు;

1. తలసరి ఆదాయగణనలో తలసరి GDPకి బదులు తలసరి GNI ని తీసుకొనెను.
2. అక్షరాస్యతలో వయోజన అక్షరాస్యత, ఉమ్మడి నమోదు నిష్పత్తికి బదులు Expected years of schooling, Mean years of schoolingలను ప్రవేశ పెట్టెను.
3. మూడు అంశాల యొక్క కనిష్ట, గరిష్ట విలువలు మార్చెను.
4. మూడు అంశాలకు సగటు గణించేటపుడు సామాన్య అంకమధ్యమంనకు బదులు గుణమధ్యమాన్ని తీసుకొనెను.

$$\sqrt[3]{LEI, EAI, SLI}$$

HUMAN DEVELOPMENT REPORT 2011

HDR 2011 : Human Development Report. దీనిలో HDI విలువ ఆధారంగా నాలుగు రకాలుగా దేశాలు విభజించబడెను.

- | | | |
|----|-------------------------------------|-----------|
| 1) | Very high human developed countries | 47 |
| 2) | High human developed countries | 47 |
| 3) | Medium human developed countries | 47 |
| 4) | Low human developed countries | <u>46</u> |

187

❖ వీనిలో మొదటి రకం దేశాలు అభివృద్ధి చెందిన దేశాలుకాగా, మిగిలిన మూడూ అభివృద్ధి చెందుతున్న దేశాలుగా పిలవబడుతున్నాయి.

ప్రధాన సందేశం : Sustainability and equity : A better future for all.

❖ 2011 HDR లో మొదటి 5 దేశాలు, చివరి 5 దేశాలు, ఇండియాకి ఇరుగు పొరుగునున్న దేశాలు ఈ విధంగా ఉన్నాయి.

మొదటి 5 దేశాలు		చివరి 5 దేశాలు		భారత పొరుగు దేశాలు	
Rank	దేశం	Rank	దేశం	Rank	దేశం
1	నార్వే (0.943)	183	చాద్ (0.328)	97	శ్రీలంక (0.691)
2	ఆస్ట్రేలియా (0.929)	184	మొజాంబిక్ (0.322)	101	చైనా (0.687)
3	నెదర్లాండ్స్ (0.910)	185	బురిండి (0.316)	109	మాల్దీవులు (0.661)
4	అమెరికా (0.910)	186	నైగర్ (0.295)	134	ఇండియా (0.547)
5	న్యూజీలాండ్ (0.908)	187	డెమోక్రటిక్ రిపబ్లిక్ ఆఫ్ కాంగో (0.286)	145	పాకిస్తాన్ (0.504)
				146	బంగ్లాదేశ్ (0.500)
				149	మయన్మార్ (0.483)
				157	నేపాల్ (0.458)
				172	ఆఫ్ఘనిస్తాన్ (0.398)

ఆర్థిక వృద్ధి, మానవాభివృద్ధి మధ్య సంబంధం

ఆర్థిక వృద్ధి మానవాభివృద్ధిలో ప్రగతిని పెంచుతుందని ఖచ్చితంగా చెప్పలేం. ఉదా : మన తలసరి GDP కంటే తక్కువ తలసరి GDP గల తజికిస్తాన్ HDI లో మనకంటే ముందంజలో ఉంది. అదే తజికిస్తాన్ తక్కువ తలసరి GDP కలిగి ఉన్నప్పటికీ ఆ వృద్ధి భారత్ లో ఉత్తమ విద్య, ఆరోగ్య సౌకర్యాలు కల్పించలేకపోయిందని తెలుస్తుంది. తజికిస్తాన్ తక్కువ

ఆర్థిక వృద్ధితో ప్రజలకు అధిక మానవాభివృద్ధిని అందించగలిగింది.

7. GDI (Gender Related Development Index) :

- ◆ 1995 నుంచి HDR లో UNDP వారు దీనిని లెక్కిస్తున్నారు.
- ◆ HDI లో తీసుకున్న మూడు అంశాలు GDI లో గణిస్తారు. GDI లో మాత్రం స్త్రీల ఆయుర్దాయం, అక్షరాస్యత, తలసరి ఆదాయం విడివిడిగా లెక్కిస్తారు.
- ◆ ఒక దేశంలో లింగ సంబంధ అసమానత లేకపోతే అక్కడ GDI విలువ HDI విలువ సమానంగా ఉంటుంది. లింగ భేదం ఎక్కువగా కనిపిస్తే GDI విలువ HDI విలువ కంటే తక్కువగా ఉంటుంది. అనగా GDI, HDI మధ్య వ్యత్యాసం ఎక్కువగా ఉంటే లింగ వివక్ష ఎక్కువగా ఉన్నట్లు...

8. GEM (Gender Empowerment Measure) :

HDI కాని, GDI కాని పరిపాలన, రాజకీయ రంగాలలో ముఖ్యంగా స్త్రీలు పాలుపంచుకునే అంశాలను పరిగణించవు. లింగ సాధికారత కొలమాని (GEM) స్త్రీలు పరిపాలన, రాజకీయ జీవితాలలో ఏ మేరకు పాలుపంచుకుంటారు అనే విషయం పొందుపరుచును. ఉదా : 1) పార్లమెంట్‌లో స్త్రీ సభ్యుల శాతం, 2) రాష్ట్ర శాసనసభలో స్త్రీ సభ్యుల శాతం.

- నార్వే, స్వీడన్, డెన్మార్క్ దేశాలు స్త్రీలు పరిపాలన, రాజకీయ కార్యకలాపాల లోపాలు పంచుకోవడానికి మేలైన అవకాశాలు కల్పించాయి.
- ఇండియాలో 1952 సాధారణ ఎన్నికల్లో లోక్‌సభలో స్త్రీల ప్రాతినిధ్యం 4.4% కాగా, 2009 సాధారణ ఎన్నికల్లో 10.8% (59 మంది).

GEM లో పరిగణించే అంశాలు:

1. ఆర్థిక భాగస్వామ్యం మరియు నిర్ణయాలు తీసుకోవడం.
2. రాజకీయ భాగస్వామ్యం మరియు నిర్ణయాలు తీసుకోవడం.
3. ఆర్థిక వనరులపై అధిక్యత

Note: 2010 HDRలో GDI, GEM స్థానంలో GII (Gender Inequality Index) ను ప్రవేశ పెట్టెను.

9. HPI-I (Human Poverty Index) :

దీన్ని అభివృద్ధి చెందుతున్న దేశాలలో గణిస్తారు. దీనిని 1997లో ప్రవేశపెట్టారు. ఇందులో కూడా HDI లో అంశాలే పరిగణనలోకి తీసుకుంటారు.

- ఎ) 40 సంవత్సరాలకు ముందు చనిపోయేవారి శాతం
- బి) వయోజన నిరక్షరాస్యత
- సి) జీవన ప్రమాణం
- జీవన ప్రమాణాన్ని ఈ మూడు అంశాలతో గణిస్తారు.
 - ఎ) మెరుగైన వైద్య సదుపాయాలు
 - బి) సురక్షిత మంచినీరు
 - సి) 5 సం॥ల లోపు తక్కువ బరువు కలిగిన పిల్లల శాతం.

Note: 2010 HDR లో Multi Dimensional Poverty Index ను ప్రవేశ పెట్టారు.

HPI - II (Human Poverty Index - II) :

దీనిని 1998లో HPI₂ ప్రవేశపెట్టిన తర్వాత HPI₁ ని వెనుకబడిన దేశాలకు వర్తింప చేస్తున్నారు. ఇందు 4 అంశాలు పరిగణనలోకి తీసుకుంటారు.

- ఎ) 60 సం॥ల లోపు చనిపోయే వారి శాతం
- బి) వయోజనులు విధులు రీత్యా నిరక్షరాస్యత (Functionally Illiterate Adults)
- సి) దేశ సగటు ఆదాయం కంటే 50% తక్కువ ఆదాయం కల్గినవారి శాతం
- డి) సంవత్సరం మొత్తం మీద నిరుద్యోగత శాతం

10. GREEN INDEX :

ప్రపంచబ్యాంక్ యొక్క పర్యావరణ, కొనసాగించదగిన అభివృద్ధి విభాగం దీనిని అభివృద్ధి చేసింది. దీనిలో అంశాలు :

- 1. ఉత్పత్తి చేసిన ఆస్తులు (యంత్రాలు, కర్మాగారాలు - రోడ్స్)
- 2. సహజ వనరులు (భూమి, నీరు - ఖనిజ సంపద)
- 3. మానవ వనరులు (విద్యుస్థాయి, నైపుణ్యం మొ॥)

192 దేశాలలో ఇండియా దిగువ నుంచి '20'వ స్థానంలో ఉంది. ఆస్ట్రేలియా మొదటి స్థానంలో ఉంది.

11. ఆర్థికాభివృద్ధి సూచీ (Economic Development Index) :

భారత్ కు చెందిన NCAER (National Council of Applied Economic Research) వారు EDI అను భావనను అభివృద్ధి చేశారు. దీనిలోని భాగాలు 3.

- ఎ) విద్యాస్థాయి సూచిక
- బి) ఆరోగ్యవృద్ధి సూచిక : దీనిలో I.M.R., పిల్లల మరణ రేటు, మొత్తం జనన రేటు మరియు నికర జనన రేటు మొదలైన అంశాలు పరిగణనలోనికి తీసుకుంటారు.
- సి) తలసరి స్థూల జాతీయోత్పత్తి :
ఈ 3 అంశాలు కలిపి NCAER వారు EDI ని గణిస్తున్నారు.

ముఖ్యమైన పాయింట్లు :

- ◆ దీర్ఘకాలంలో దేశంలో ఉత్పత్తిలో వచ్చే పెరుగుదలను ఆర్థిక వృద్ధి అందురు.
- ◆ ఆర్థికవృద్ధితోపాటు, నిర్మాణాత్మకమైన మార్పులను సూచించేది ఆర్థికాభివృద్ధి.
- ◆ భవిష్యత్ తరాలవారి అవసరాలు తీర్చుకునే సామర్థ్యం దెబ్బతీయకుండా, ప్రస్తుత తరంవారు తమ అవసరాలు తీర్చుకోవడమే కొనసాగించగలిగే అభివృద్ధి.

ECONOMY

HDI, GDI, HPI - I, HPI - II ఒకే అంశాలు - కొద్దిపాటి తేడాలు :

సూచి	ఆయుర్ధాయం	విజ్ఞానం	జీవన ప్రమాణం	భాగస్వామ్యం
1. HDI	ఆయుర్ధాయం (జనన సమయం నుంచి)	ఎ) వయోజన అక్షరాస్యత బి) ఉమ్మడి నమోదు నిష్పత్తి	తలసరి GDP (PPP US\$)	
2. GDI	పురుషులకు, స్త్రీలకు వేరువేరుగా ఆయుర్ధాయం లెక్కిస్తారు.	స్త్రీ, పురుషులలో వేరు వేరుగా వయోజన, ఉమ్మడి నమోదు నిష్పత్తి	స్త్రీ, పురుషులకు వేరువేరుగా వారు సంపాదించిన తలసరి ఆదాయాలు.	
3. HPI-I	జనన సమయం నుంచి 40 సంవత్సరాలలోపు జీవించేవారి శాతం	వయోజన నిరక్షరాస్యత	ఎ) సురక్షిత మంచినీరు పొందలేనివారి శాతం బి) 5 సం॥లోపు పిల్లలు తక్కువ బరువు గల వారి శాతం సి) మెరుగైన వైద్య సదుపాయాలు	
4. HPI-II	జనన సమయం నుంచి 60 సంవత్సరాలలోపు జీవించే వారి శాతం	విధులు రీత్యా నిరక్షరాస్యుల శాతం	ఎ) దేశ సగటు ఆదాయం కంటే 50% తక్కువ ఆదాయం కలిగిన వారి శాతం	దీర్ఘకాల నిరుద్యోగిత (1 సం॥పైన)

వృద్ధి పంపిణీ మరియు సంక్షేమం (Growth Distribution Welfare)

- పిగూ ప్రకారం దేశంలో జాతీయాదాయం పెరిగితే (వృద్ధి జరిగితే) ప్రజా సంక్షేమం పెరుగును. అయితే జాతీయాదాయం పెరిగిన ప్రతీసారి అది ప్రజాసంక్షేమానికి దోహదపడకపోవచ్చు. అనగా వృద్ధి - సంక్షేమం మధ్యగల సంబంధంపై కొన్ని పరిమితులున్నవి. అవి:
 - ఎ) ధరలు: ధరలు పెరుగుదల వలన జాతీయ ఆదాయం పెరిగితే ప్రజాసంక్షేమం పెరగకపోవచ్చు. అలాంటప్పుడు వాస్తవ ఆర్థిక సంక్షేమం క్షీణించవచ్చు కూడా.
 - బి) అధిక శ్రామిక పని గంటలు: శ్రామికులచే ఎక్కువ పనిగంటలు పనిచేయించి జాతీయాదాయం పెంచితే ఆర్థిక సంక్షేమం పెరగదు.
 - సి) జనాభా పెరుగుదల: జనాభా పెరుగుదల వలన జాతీయ ఆదాయం పెరిగితే తలసరి ఆదాయం పెరగకపోవచ్చు. అలాంటప్పుడు జాతీయ ఆదాయం పెరిగినా ఆర్థిక సంక్షేమం పెరగదు.
 - డి) అనుత్పాదక వ్యయం: యుద్ధంపై వ్యయం పెరిగినా, విలాస వస్తువుల ఉత్పత్తి పెరిగినా, జాతీయ ఆదాయం పెరిగినంత మాత్రాన ప్రజాసంక్షేమం పెరగదు. పెరిగిన ఉత్పత్తి ఏ రకమైన వస్తు స్వభావం కలిగి ఉంది అనేదానిపై సంక్షేమం ఆధారపడును.
 - ఇ) ఆదాయ పంపిణీ: జాతీయ ఆదాయం మరియు తలసరి ఆదాయం పెరిగినప్పటికీ పెరిగిన ఆదాయం కొద్ది మంది ధనికులకు చేరితే ఆర్థిక సంక్షేమం తగ్గిపోవచ్చు.
- అమర్త్యసేన్ సంక్షేమ కొలమానము: అమర్త్యసేన్ జాతీయ ఆదాయ స్థాయికి, జాతీయ ఆదాయం పంపిణీకీ ఉండే సంబంధం ద్వారా ఆర్థిక సంక్షేమంను కొలిచెను.

$$W = \mu(1-G)$$

W= సంక్షేమం, μ = తలసరి ఆదాయం, G ఆదాయ అసమానతల కొలమానం

అసమానతలు (G) తగ్గి, తలసరి ఆదాయం (μ) పెరిగితే, సంక్షేమం (W) పెరుగును.

ముఖ్యమైన పాయింట్లు:

- P, Q, L, I, అనే భావనను అభివృద్ధి చేసినది మోరిస్ డేవిడ్ మోరిస్.
- H.D.I. రూపశిల్పి: మహబూబ్-ఉల్-హక్
- సంక్షేమం అర్థశాస్త్రంలో కృషి చేసినందుకు అమర్త్యసేన్ 1998లో నోబెల్ ప్రైజ్ వచ్చింది.
- Big Push సిద్ధాంతాన్ని రోజెన్స్టీన్ రోడాన్ ప్రతిపాదించెను.

అల్పాభివృద్ధి ఆర్థిక వ్యవస్థ (Under Developed Economy)

- అభివృద్ధి అర్థశాస్త్రంలో పేదదేశాలను వివిధ పేర్లతో పిలుస్తున్నారు. వెనుకబడిన దేశాలు, అల్పాభివృద్ధి దేశాలు, అభివృద్ధి చెందుతున్న దేశాలు, తక్కువ ఆదాయం గల దేశాలు, మూడవ ప్రపంచ దేశాలు అని వివిధ పేర్లతో వర్ణిస్తున్నారు.
- అయితే ఐక్యరాజ్య సమితి ప్రచురణ మాత్రం అల్పాభివృద్ధి (UDC) దేశాలను, అభివృద్ధి చెందుతున్న దేశాలుగా వర్ణిస్తుంది.
- మొదటి ప్రపంచ దేశాలు: మార్కెట్ వ్యవస్థ ద్వారా అభివృద్ధి చెందినవి.
- రెండవ ప్రపంచ దేశాలు: సోషలిజం ద్వారా అభివృద్ధి చెందినవి.
- మూడవ ప్రపంచ దేశాలు: మిగిలిన వెనుకబడిన దేశాలు. ఇవి పెట్టుబడిదారీ లేదా సామ్యవాద దేశాలకు చెందక అలీన ఉద్యమదేశాలుగా ఉన్నవి.
- నాల్గవ ప్రపంచ దేశాలు: అల్పాభివృద్ధి దేశాలలో పేదదేశాలను, Least Developed Countries (LDC) ని ఈ విధంగా పిలుస్తారు.

అల్పాభివృద్ధి నిర్వచనాలు:

సింగర్: అల్పాభివృద్ధి దేశాలను జిరాఫితో పోల్చవచ్చు. వీటిని వర్ణించుట కష్టం కాని చూడగానే గుర్తించవచ్చు.

ఐక్యరాజ్య సమితి గ్రూపు నిపుణుల నిర్వచనం: ప్రకారం “అమెరికా, కెనడా, ఆస్ట్రేలియా, పశ్చిమ ఐరోపా దేశాల వాస్తవతలసరి ఆదాయం కంటే ఏ ఆర్థిక వ్యవస్థల తలసరి ఆదాయం తక్కువగా ఉండునో వానిని” అల్పాభివృద్ధి దేశాలు అందురు.

- సాధారణంగా అమెరికా వాస్తవ తలసరి ఆదాయంలో 1/4వంతు కన్నా తక్కువ తలసరి ఆదాయం కలిగిన దేశాలను అల్పాభివృద్ధి దేశాలు అందురు.

ప్రణాళిక సంఘం:

ఒకవైపు ఉపయోగించని లేదా తక్కువగా ఉపయోగించిన మానవ వనరులు, మరోవైపు, ఉపయోగించని సహజవనరులు కలిసి ఉండే దేశాలను “అల్పాభివృద్ధి దేశాలు” అందురు.

రాగ్నార్స్ సర్వీస్: “అభివృద్ధి చెందిన దేశాలతో పోల్చినప్పుడు, ఏ దేశాలు అయితే సహజవనరులతో పోలిస్తే తక్కువ మూలధనం కలిగి ఉంటాయో ఆ దేశాలను” అల్పాభివృద్ధిదేశాలు అందురు.

ప్రపంచ బ్యాంకు వర్గీకరణ:

ప్రపంచబ్యాంకు తన “ప్రపంచ అభివృద్ధి నివేదిక 2010”లో ప్రపంచ దేశాలను తలసరి GNP (GNI) ఆధారంగా వర్గీకరించెను.

- ఎ) తక్కువ ఆదాయంగల దేశాలు (LIC) (Low Income Countries): \$ 975 అంతకంటే తక్కువ తలసరి ఆదాయంగల దేశాలు.
- బి) మధ్య ఆదాయంగలదేశాలు (MIC) (Middle Income Countries): \$ 976 నుండి \$ 11,905 అమెరికన్ డాలర్ల మధ్య ఆదాయంగల దేశాలు.
- సి) అధిక ఆదాయం గల దేశాలు (HIC) (High Income Countries): \$ 11,906 అంతకంటే, ఎక్కువ తలసరి ఆదాయంగల దేశాలు.
- HIC లో ఎక్కువ దేశాలు OECD (Organisation for Economic Co-operation and Development) లో సభ్యదేశాలే.
- మధ్య ఆదాయంగల దేశాలు 2 రకాలు
 - ఎ) దిగువ మధ్య ఆదాయం గల దేశాలు \$ 976 to 3,855
 - బి) ఎగువ మధ్య ఆదాయం గల దేశాలు \$ 3,856 to 11,905
- తక్కువ ఆదాయం (LIC), మధ్య ఆదాయంగల దేశాలను కలిపి అభివృద్ధి చెందుచున్న దేశాలు అని పిలుస్తారు.
- ఈ రెండు దేశాల జనాభా ప్రపంచ జనాభాలో 84% కాగా, ప్రపంచ జాతీయాదాయంలో 24.6% మాత్రమే పొందుచున్నవి.
- అందుకే అభివృద్ధి చెందుచున్న దేశాలను “ప్రపంచ మురికివాడలు” (Slums of the World Economy) గా ఎ.కె.కైరన్ క్రాస్ అభివర్ణించెను.
- 2008 నాటికి భారతదేశం 112కోట్ల జనాభాతో \$ 1070 తలసరి ఆదాయంతో తక్కువ మధ్యస్థాయి ఆదాయ దేశాల జాబితాలో ఉంది. ప్రపంచ జనాభాలో 17% గాను ప్రపంచ జాతీయాదాయంలో 2%వాటాను కలిగి ఉంది.
- చైనా ప్రపంచ జనాభాలో 20% గాను, ప్రపంచ GNI లో 5.9%వాటాను కలిగి ఉంది.

NOTE:

- వినిమయ రేటుద్వారా నిర్ణయించబడిన కరెన్సీ విలువ, వాస్తవ దేశీయ కరెన్సీ కొనుగోలు శక్తిని తెల్పుదు. 1978 ప్రాంతంలో ఐ.బి.క్రావిస్ కృషిమేరకు UNICP (United Nations International Comparision Programe) వారు అంతర్జాతీయ సరిపోలికకు ఉపయోగపడేలా, వినిమయ రేటుకు బదులు పర్సెంటిజ్ పవర్ పారితీ (కొనుగోలుశక్తి సమానత) ని అభివృద్ధి చేసారు.
- PPP, \$ ఆధారంగా చూస్తే ప్రపంచ దేశాల మధ్య తలసరి ఆదాయ అంతరాలు తగ్గినవి. 2008 గణాంకాల ప్రకారం భారత తలసరి ఆదాయం \$ 2,930 కాగా వినిమయ రేటు ప్రకారం \$ 1070
- కొనుగోలు శక్తి సమానత సిద్ధాంతంను ప్రతిపాదించినది - గుస్తావ్ కాసల్

అల్పాభివృద్ధి దేశాల లక్షణాలు:- (Characteristics of under-Developed Countries)

- అల్పాభివృద్ధి దేశాలను, అభివృద్ధి చెందుతున్న దేశాలని కూడా పిలుస్తారు. వీని లక్షణాలు పరిశీలిస్తూ అల్పాభివృద్ధి ఆర్థికవ్యవస్థగా భారత్ ను పరిశీలిద్దాం.

1. తక్కువ తలసరి ఆదాయం:

- అల్పాభివృద్ధి దేశాలలో తలసరి ఆదాయం (తలసరిGNP) తక్కువగా ఉండును. తక్కువ తలసరి ఆదాయం వల్ల అల్పజీవన ప్రమాణం, అపౌష్టిక ఆహారం, అపరిశుభ్రత ఏర్పడి వ్యాధులు పెరిగి ఆయుర్దాయం తగ్గును.

- భారత ఆర్థిక వ్యవస్థలో అల్పాభివృద్ధి లక్షణాలు ప్రతిబింబిస్తున్నాయి. ప్రపంచ అభివృద్ధి నివేదిక 2010 (WDR) ప్రకారం భారత తలసరి ఆదాయం వినిమయ రేటులో \$ 1070 (2008). దీని కంటే USA తలసరి ఆదాయం 46 రెట్లు ఎక్కువ (అమెరికా తలసరి ఆదాయం \$ 47,580)
- కొనుగోలుశక్తి సమానత (PPP) ప్రకారం భారత తలసరి ఆదాయం \$ 2,930. దీని కంటే USA తలసరి ఆదాయం 16 రెట్లు ఎక్కువ (అమెరికా తలసరి ఆదాయం PPP ప్రకారం \$ 46,790)
- అయితే వినిమయ రేటు కంటే PPP ప్రకారం దేశాల మధ్య తలసరి ఆదాయ వ్యత్యాసాలు తక్కువగా ఉన్నాయి.

2. వ్యవసాయ రంగ అధిక్యత:

అల్పాభివృద్ధి దేశాల్లో ఎ) జాతీయాదాయంలో వ్యవసాయ రంగం వాటా సగం కంటే ఎక్కువగా ఉండును.

బి) మొత్తం ఉపాధిలో 3/4వంతు వ్యవసాయరంగంపై ఆధారపడును.

సి) విదేశీ వ్యాపారంలో ప్రాథమిక రంగం నుండి ఎక్కువ ఎగుమతులుండును.

- వ్యవసాయ రంగంలో ఆదాయం తక్కువగా ఉండుటచే తమ ఆదాయంలో ఎక్కువ భాగం, వ్యవసాయ ఉత్పత్తులపై ఖర్చుపెడతారు. ఫలితంగా పారిశ్రామిక రంగం వెనుకబడును.
- అదే ఇంక్లాండులో అయితే 2006 నాటికి జాతీయాదాయంలో వ్యవసాయం వాటా 1%గాను, ఉపాధిలో వ్యవసాయ రంగం అందించేది 1%గాను ఉంది.
- భారతదేశాన్ని పరిశీలిస్తే జాతీయాదాయంలో వ్యవసాయరంగం వాటా 1950-51లో 55% పైనే వచ్చేది. 2005-06 నాటికి 21%కి, 2010-11 నాటికి 14.3%కి తగ్గింది.
- మొత్తం శ్రామిక జనాభాలో, వ్యవసాయరంగంపై ఆధారపడిన శ్రామిక జనాభాను పరిశీలిస్తే 1951లో 72% కాగా, 2004-05 నాటికి 52%పైగా ఆధారపడిరి. 1950లో ప్రణాళికా సంఘం ప్రారంభించి, ప్రణాళికలు అమలుపర్చిన ఈ 5 దశాబ్దాల కాలంలో ఈ మార్పు అంతచెప్పుకోదగ్గదికాదు.

3. అధిక జనాభా ఒత్తిడి:

- ఈ దేశాలు అధిక జనాభావృద్ధి రేటును కల్గి ఉంటాయి. జనాభా పరిణామ సిద్ధాంతంలో రెండవ దశలో ప్రవేశించి ఉంటాయి.
- మరణరేటు తగ్గించడంలో విజయవంతంకాగలిగాయి, కాని అదే వేగంతో జననరేటును తగ్గించలేవు.
- అల్ప మరణరేటు, అధిక జనన రేటువల్ల జనాభా వృద్ధిరేటు ఎక్కువగా ఉండును. ఫలితంగా అనుత్పాదక జనాభా పెరిగి, ఆధారపడేవారి శాతం పెరిగి, తిరిగి జీవన ప్రమాణాలు పడిపోవును.
- భారత దేశం 1921 నుండి జనాభా పరిణామ సిద్ధాంతంలో 2వ దశలోకి ప్రవేశించినది.
- 1911-21 దశాబ్దంలో భారత్లో జనన రేటు 49గాను, మరణరేటు కూడా 49గానే ఉంది.
- 1991-2001 దశాబ్దంలో జనన రేటు 25.8గాను, మరణ రేటు 8.5గాను నమోదైంది.
- 2009 నాటికి మన దేశంలో జనన రేటు 22.5కాగా, మరణ రేటు 7.3
- 2001-11 మధ్య దశాబ్ద జనాభా పెరుగుదల వృద్ధిరేటు 17.64%
- 2001-11 మధ్య సాంవత్సరిక వృద్ధిరేటు 1.64%

4. అధిక స్థాయి నిరుద్యోగిత, అల్పఉద్యోగిత, ప్రచ్ఛన్న నిరుద్యోగిత:-

- అభివృద్ధి చెందిన దేశాలలో నిరుద్యోగిత చక్రియ స్వభావం గలది. ఇవి సార్థక డిమాండ్ కొరత వల్ల ఏర్పడును.
- కాని అల్పాభివృద్ధి దేశాల్లో నిరుద్యోగిత స్వభావం వేరు. ముఖ్యంగా మూలధనం కొరత వల్ల శ్రమ శక్తిని పూర్తిగా ఉపయోగించుకో లేవు. అధిక జనాభా వల్ల, ఆర్థిక కార్యకలాపాలు తక్కువ స్థాయిలో జరుగుట వల్ల పెరిగిన శ్రమ శక్తికి పని కల్పించలేవు.

నిరుద్యోగిత: అమలులోనున్న వేతనం వద్ద పని చేయడానికి సిద్ధపడినప్పటికీ, పనిలభ్యం కాని పరిస్థితిని నిరుద్యోగిత అందురు.

అల్పఉద్యోగిత: వ్యక్తులు తమ శక్తి సామర్థ్యాలు, అర్హతల కంటే తక్కువ స్థాయి ఆర్థిక కార్యకలాపాలలో పాల్గొనడాన్ని అల్పఉద్యోగిత అందురు. వెనుకబడిన దేశాలలో నిరుద్యోగితతో పాటు అల్ప ఉద్యోగిత కూడా కనపడును.

ఉదా: పి. హెచ్.డి. పూర్తి చేసిన వ్యక్తి ఎస్.జి.టి. ఉపాధ్యాయునిగా పని చేయుట.

ప్రచ్చన్న నిరుద్యోగిత: ఏదైనా రంగంలో / ఆర్థిక కార్యకలాపాల్లో అవసరమైన శ్రామికులు కంటే ఎక్కువ మంది శ్రామికులు నిమగ్నులై ఉంటే అట్లాంటి అదనపు శ్రామికులను ప్రచ్చన్న నిరుద్యోగులు అందురు.

- ప్రచ్చన్న నిరుద్యోగులను తొలగించినప్పటికీ మొత్తం ఉత్పత్తి మారదు. అనగా వారి ఉపాంత ఉత్పత్తి శూన్యం. ఒక్కొక్కసారి వారి ఉపాంత ఉత్పత్తి రుణాత్మకంగా కూడా ఉంటుంది. దీన్ని Disguised / concealed unemployment అని పిలుస్తారు. దీనికి కారణాలు 1. జనాభా ఒత్తిడి, 2. ప్రత్యామ్నాయ ఉపాధి కొరత.
- భారతదేశంలో నిరుద్యోగిత వ్యవస్థాపరమైనది (Structural Nature). ఇది మూలధనం కొరత వల్ల ఏర్పడినది. దీర్ఘకాలంగా ఆర్థిక వ్యవస్థలో పాతుకుపోయింది.
- 3వ ప్రణాళిక “గ్రామీణ ప్రాంతాల్లో నిరుద్యోగిత, అల్పఉద్యోగిత ప్రక్కప్రక్కనే ఉన్నవి” అని పేర్కొన్నను.
- ప్రచ్చన్న నిరుద్యోగిత మన దేశంలో వ్యవసాయ రంగంలోను, సొంతవ్యాపారపు దుకాణాలలోను ఎక్కువగా కనపడుతుంది.
- ప్రచ్చన్న నిరుద్యోగిత పై ‘శకుంతల మెహ్రా’ అంచనాలు వేసెను.
- 2004-05 నాటి NSSO వారి 61వ రౌండు అంచనాలు ప్రకారం గ్రామీణ పురుషుల్లో 8% పట్టణ పురుషుల్లో 7.5% నిరుద్యోగిత గలదు.
- 2004-05 అంచనాలలో దేశ నిరుద్యోగిత 8.3%.
- 11వ ప్రణాళికా ప్రారంభం నాటికి బ్యాంక్ లాగ్ నిరుద్యోగులు 37 మిలియన్లు.
- గ్రామీణ ప్రాంతాల్లో ప్రచ్చన్న నిరుద్యోగితతో పాటు రుతుసంబంధ నిరుద్యోగిత కూడా కనపడుతుంది.
- పట్టణాల్లో పారిశ్రామిక మరియు విద్యావంతుల్లో నిరుద్యోగిత కనపడుతుంది.
- రాగ్నాన్ రిప్లీ గ్రామీణ ప్రాంతాల్లోని ప్రచ్చన్న నిరుద్యోగులను వేరే రంగాలకు తరలిస్తే జాతీయాదాయం పెరుగునని పేర్కొనెను.
- 2007-08 NSSO వారి 64వ రౌండ్ లో గ్రామాల్లో 8.4%, పట్టణాల్లో 7.4% నిరుద్యోగిత కలదు.

5. మూలధనం కొరత:

- వెనకబడిన దేశాల్లో ప్రజల ఆదాయాలు తక్కువగా ఉండటం వలన పొదుపు సామర్థ్యం కూడా తగ్గును. ఫలితంగా మూలధనం కొరత ఏర్పడును.
- మంపీటర్ పేర్కొన్నట్లుగా, ఆర్థికాభివృద్ధికి అవసరమైన చొరవతో ముందుకు వచ్చే వ్యవస్థాపకులు కొరత వల్ల కూడా పెట్టుబడి స్థాయి తక్కువగా ఉండును.
- కొద్ది మంది ధనవంతులకు వడ్డీలు, బాటకం రూపంలో ఆదాయం వచ్చినా వారు ఆడంబర వినియోగం పై ఖర్చు చేస్తారు గాని, పొదుపు చేసి పెట్టుబడి పెట్టరు.
- భారతదేశంలో తక్కువ ఆదాయం వల్ల, అధిక వినియోగ వ్యయం వల్ల పొదుపు స్థాయి తక్కువగా ఉంది.
- మన దేశంలో తలసరి మూలధనలభ్యత తక్కువగా ఉంది. ప్రస్తుత మూలధన కల్పన రేటు కూడా తక్కువగా ఉంది. అయితే ఈ మధ్యకాలంలో మూలధన కల్పన రేటు పెరిగింది. ఇది కోరదగిన అభివృద్ధిగా చెప్పవచ్చు.
- 1950-51 జి.డి.పి.లో పొదుపు శాతం 8.6గా ఉండేది. 2009-10 నాటికి ఇది 33.7%నికీ పెరిగింది.
- స్థూల దేశీయపొదుపుకి ప్రభుత్వరంగం, కార్పొరేట్ రంగం, గృహరంగం నుంచి పొదుపు వనరులు లభ్యమవుతున్నాయి. వీనిలో ఎక్కువ భాగం గృహరంగం నుండి లభిస్తుంది.
- 2009-10లో స్థూల దేశీయ పొదుపు 33.7%లో సింహభాగం అనగా 23.5% గృహరంగానిదే. తరువాత ప్రైవేట్ కార్పొరేట్ రంగానిది (8.1%)
- స్థూలమూలధన కల్పన పెట్టుబడి కూడా పెరుగుతూ వస్తుంది.
- 2009-10 నుంచి పెట్టుబడిలో అత్యధిక వాటా కార్పొరేట్ రంగానిది. తరువాతి స్థానం గృహరంగానిది.

జి.డి.పి.లో శాతంగా	1950-51	2009-10
స్థూల దేశీయ పొదుపు	8.6	33.7
స్థూల దేశీయ పెట్టుబడి	8.3	36.5

- 2009-10లో స్థూల దేశీయపొదుపులో గృహరంగం వాటా అత్యధికం కాగా, కార్పొరేట్ రంగం రెండవస్థానం.

- 2009-10లో స్థిర మూలధన కల్పనలో అత్యధిక వాటా ప్రైవేట్ కార్పొరేట్ రంగానిది కాగా, రెండవ స్థానం గృహరంగానిది, మూడవ స్థానం ప్రభుత్వ రంగానిది.

6. ఆదాయ అసమానతలు:

- అభివృద్ధి చెందిన దేశాలతో పోలిస్తే, అల్పాభివృద్ధి చెందిన దేశాల్లో ఆదాయ, సంపదలో అసమానతలు ఎక్కువగా ఉంటాయి.
- మన దేశంలో కూడా ఆదాయ అసమానతలు ఎక్కువగా ఉన్నాయి.
- అభివృద్ధి ప్రారంభ దశలో అసమానతలు పెరుగుతాయని, తరువాత దశలో అసమానతలు తగ్గుతాయని, దీన్ని రేఖపై చూపితే తిరగవేసిన 'U' ఆకారం వస్తుందని, తిరగవేసిన 'U' పరికల్పన (Inverted 'U' hypothesis) సైమన్ కుజ్ నెట్స్ ప్రతిపాదించెను.
- ఆదాయ, సంపద పంపిణీలో అసమానతలు గణించుటకు లారెంజ్ రేఖను వాడుతారు. దీనిలో OX అక్షంపై జనాభా శాతాన్ని OY అక్షంపై ఆ జనాభా పొందే ఆదాయశాతాన్ని తీసుకుంటారు. ఆదాయ సమ పంపిణీ రేఖకు లారెంజ్ వక్రరేఖకు మధ్యదూరం పెరిగేకొలది అసమానతలు పెరుగుతున్నట్లు, వీటి మధ్య దూరం తగ్గే కొలది అసమానతలు తగ్గుతున్నట్లు. ఈ రెండు రేఖలు ఒకదానికొకటి కలిసిపోతే అక్కడ సంపూర్ణ సమానత్వం ఉండును. ఈ లారెంజ్ వక్రరేఖ నుంచి గిని గుణకాన్ని నిర్వచిస్తారు. ఇది ఆదాయ అసమానతల స్థాయిని తెలుపును.
- గిని గుణకం 0కు, 1కి మధ్యలో ఉంటుంది. '0' అనేది సంపూర్ణ సమానత్వాన్ని, 1 అనేది సంపూర్ణ అసమానత్వాన్ని తెల్పును. గిని గుణకాన్ని శాతంలో వ్యక్తపరిస్తే గిని సూచీ వస్తుంది. ఇది 0-100 మధ్యలో ఉంటుంది.
- కారిడోగిని (ఇటలీ) పేరుమీదుగా దీనిని గిని గుణకం పిలుస్తారు.
- మనదేశంలో 1994లో గిని గుణకం 0.297కాగా, 2004-05లో 0.368గా ఉంది. అనగా 1990 ప్రాంతంలో ఆర్థిక సంస్కరణలు వల్ల అసమానతలు పెరిగాయి.

7. అల్పసాంకేతిక పరిజ్ఞానం మరియు ఉత్పాదకత:

- వెనుకబడ్డ దేశాల్లో మూలధనం కొరత వల్ల అల్ప సాంకేతిక పరిజ్ఞానం ఉపయోగిస్తారు.
- మన దేశంలో హరితవిప్లవం సంభవించిన 'బెల్ట్'లో తప్ప మిగిలిన ప్రాంతాల్లో రైతులు పేదరికం వల్ల నూతన సాంకేతిక పరిజ్ఞానాన్ని ఉపయోగించలేక పోవుచున్నారు.
- పారిశ్రామిక రంగంలో కూడా అభివృద్ధి చెందిన దేశాలతో పోలిస్తే తక్కువ సాంకేతిక పరిజ్ఞానాన్ని వాడుచున్నారు. అల్పసాంకేతిక పరిజ్ఞానం వల్ల ఆర్థిక వ్యవస్థలోను, పేదరికం వల్ల వ్యక్తులలోను అల్ప ఉత్పాదకత ఏర్పడును.

8. తక్కువ మానవాభివృద్ధి:

- వెనుకబడిన దేశాల్లో మానవాభివృద్ధి అల్పంగా ఉంటుంది. విద్య, ఆరోగ్యస్థాయి తక్కువగా ఉండును.
- విద్యా, శిక్షణ, పరిశోధన, ఆరోగ్యం పై చేసే పెట్టుబడులును మానవ మూలధనం అందురు.
- భారతదేశం తక్కువ మానవాభివృద్ధిని కల్గి ఉంది.
- భారతదేశాన్ని పరిశీలిస్తే 2011 H.D.R. ప్రకారం 187 ప్రపంచ దేశాలలో 0.547 విలువతో 134వ ర్యాంక్‌ను భారత్ కల్గి ఉంది.
- చైనా 101వ ర్యాంకు, శ్రీలంక 97వ ర్యాంక్‌లను కల్గి ఉన్నాయి.

9. వనరుల అల్పవినియోగం:

- అల్పాభివృద్ధి దేశాల్లో వనరులను ఉపయోగించక పోవడంగాని, అల్పవినియోగం గాని జరుగును.
- మూలధనం కొరత వల్లగాని, నూతన సాంకేతిక పద్ధతులు వాడక పోవుట వల్లగాని, పరిమిత మార్కెట్ వల్లగాని, ఈ దేశాలలో ఉన్న వనరులను పూర్తిగా ఉపయోగించుకోలేవు.

10. తక్కువ జీవన ప్రమాణ స్థాయి:

- ఈ దేశాలలో ఎక్కువ మంది ప్రజలు పేదరికం, అపొష్టిక ఆహారం, వ్యాధులు, నిరక్షరాస్యతతో బాధపడుతూ అల్పజీవన ప్రమాణం కల్గి ఉంటారు.
- మనదేశంలో కూడా ఈ లక్షణం కనపడును. మన ఆహారంలో మాంసకృత్తులు విలువ తక్కువగా ఉంది.
- అభివృద్ధి చెందిన దేశాలలో సగటున 3400 కాలరీల శక్తినిచ్చే ఆహారం తీసుకోగా 1999 నాటికి మన దేశంలో 2496 కాలరీలు సగటున లభ్యమగుచున్నవి.

- 2004-05 నాటికి 28% ప్రజలు పేదరికంలో ఉన్నారు.
- 46% పిల్లలు అపొస్టికాహారంతో బాధపడుచున్నారు. 2001 జనాభా లెక్కలు ప్రకారం 36% కుటుంబాలు మాత్రమే సురక్షిత మంచినీరు పొందగల్గుచున్నారు.
- సురక్షిత నీరు కొరత వల్ల వ్యాధులతో పోరాడే శక్తి తగ్గి, శ్రామికుని సామర్థ్యం తగ్గును.
- 2001 నాటికి 52% కుటుంబాలు మాత్రమే శాశ్వత ఇండ్లలో నివసిస్తున్నారు.

11. వెనుకబడిన ఆర్థిక సంస్థలు:

- ఈ దేశాలలో పొదుపును సమీకరించే ద్రవ్యసంస్థలు సరిపడినంతగా లేవు.
- బ్యాంకింగ్ రంగం, ద్రవ్య సంస్థలు అభివృద్ధి చెందక పోవుటచే, పొదుపు సమీకరణ జరగలేదు.

12. ఆర్థిక ద్వంద్వత్వం:

- ఒకేసారి అభివృద్ధి చెందిన, మరియు వెనుకబడిన లక్షణాలు ఆర్థిక వ్యవస్థలో కనపడును.
- ఒకవైపు ఎడ్లబండి, మరోకవైపు మోటార్ కారు, ఒకవైపు పురాతన సాంకేతిక పద్ధతులు, మరోవైపు ఆధునిక సాంకేతిక పద్ధతులు ప్రకృప్రకృనే సహజీవనం చేస్తాయి.
- సాంప్రదాయక రంగంలోని ఉత్పాదకత కంటే ఆధునిక రంగంలోని ఉత్పాదకత ఎక్కువగా ఉండును.
- సాంకేతిక ద్వంద్వత్వం పేర్కొన్నది - బెంజిమన్ హిగ్గిన్స్
- సామాజిక ద్వంద్వత్వం పేర్కొన్నది - బోకె
- విత్త ద్వంద్వత్వం - మింట్
- భారతదేశంలో కూడా ద్వంద్వ ఆర్థిక వ్యవస్థ లక్షణం కనపడును.

13. సాంఘిక, ఆర్థిక అవస్థాపనా సదుపాయాల కొరత ఉండును.

14. వ్యవస్థాపనా నైపుణ్యం తక్కువగా ఉండును.

- నవ కల్పనకు, వ్యవస్థాపకుని పాత్రకు ప్రాధాన్యత ఇచ్చినది షుంపీటర్.

15. జనాభా సంబంధ లక్షణాలు:

- అధిక జనసాంద్రత, అధిక శిశుమరణాల రేటు, అల్పాయుర్ధాయం వంటి లక్షణాలు స్పష్టంగా కనబడును.
- అధిక జనసాంద్రత కల్గి ఉండును. (భారత్ లో 2001 నాటికి 324). ప్రపంచ సగటు జనసాంద్రత 50కాగా చైనాలో 141 కాగా మనదేశంలో 324 మంది.
- సగటు ఆయుర్ధాయం తక్కువగా ఉండును (భారత్ లో 2002-06కి ఇది 63.5 సం॥లు)
- శిశు మరణరేటు ఎక్కువగా ఉండును. (భారత్ లో 2009 నాటికి 50)
- 0-15 సం॥ల మధ్య పిల్లలు, 60పైన ఉన్న వృద్ధుల అనుపాతం ఎక్కువగా ఉండుటచే ఆధారపడేవారి భారం ఎక్కువగా ఉండును.
- 4 సం॥లలోపు పిల్లల మరణ రేటు 2007 నాటికి 16గా ఉంది.

16. అధిక పేదరిక ప్రభావం:

- ఈ దేశాలలో అధిక పేదరికం కనపడును.
- NSSO వారి 61వ రౌండు అంచనాల ప్రకారం, పేదరికం URP ప్రకారం 28%కాగా (Uniform Recall Period), MRP ప్రకారం (Mixed Recall Period) 22%గా నమోదు అయింది.
- URP లో అన్ని రకాల వస్తువులకు 30 రోజులకు అయ్యే వ్యయాన్ని ప్రాతిపదికగా తీసుకొని పేదరికాన్ని లెక్కిస్తారు.
- MRP లో 5రకాల ఆహారేతర వస్తువులకు (వస్త్రాలు, పాదరక్షలు, మన్నిక గల వస్తువులు, విద్యా, వైద్యం) 365 రోజులకుగాను, మిగిలిన వస్తువులకు 30 రోజులకు అయ్యే వ్యయాన్ని తీసుకొని పేదరికాన్ని లెక్కిస్తారు.
- NSSO వారి 61వ రౌండ్ లో గ్రామీణ ప్రాంతాల్లో రూ. 356, పట్టణ ప్రాంతాల్లో 538 నెలసరి తలసరి వినియోగ వ్యయంగా తీసుకుని పేదరికగీతను నిర్ణయించారు. (ఎ.పి.లో వరుసగా రూ. 292,542)
- డి.టి. లక్ష్మవాలా సిఫార్సుల ఆధారంగా ప్రస్తుతం పేదరిక గీతను నిర్ణయిస్తున్నారు.

17. విదేశీ వ్యాపారం:

- సాధారణంగా ఈ దేశాలు ముడి సరుకులు, ప్రాథమిక వస్తువులను ఎగుమతి చేసి, వినియోగ వస్తువులు / మూలధన వస్తువులు దిగుమతి చేసుకుంటాయి. దీనివల్ల దేశీయ పరిశ్రమల వృద్ధి దెబ్బతినును.
- మన దేశం ముడిసరుకులు ఎగుమతి చేసే స్థాయిని దాటి ఇంజనీరింగ్ వస్తువులను ఎగుమతి చేసే స్థాయికి చేరింది. భారత ఆర్థిక వ్యవస్థలో అల్పాభివృద్ధి ఆర్థిక వ్యవస్థల లక్షణాలు ఉన్నప్పటికీ, ఇది స్థబ్ధతలో లేదు. ప్రణాళికలు అమలుపర్చి అభివృద్ధి దిశగా పయనించుట వల్ల పరిమాణాత్మక, వ్యవస్థాపూర్వక మార్పులు వచ్చాయి. అందుకే మన దేశాన్ని అభివృద్ధి చెందుతున్న దేశంగా పిలవవచ్చు.

భారతదేశం అభివృద్ధి చెందుతున్న దేశమని క్రింది కారణాలు వల్ల చెప్పవచ్చు.

1. పరిమాణాత్మక మార్పులు

- ఎ) జాతీయాదాయం పెరిగింది.
- బి) తలసరి ఆదాయం పెరిగింది.
- సి) పొదుపు - పెట్టుబడులు పెరిగినవి.

2. నిర్మాణాత్మక మార్పులు:

- ఎ) ప్రాథమికరంగం వాటా తగ్గుచూ, ద్వితీయ, తృతీయరంగం వాటా పెరుగుచున్నది.
- బి) వృత్తి వారి విభజనలో మార్పు వస్తుంది.
- సి) సాంఘిక అవస్థాపనా సదుపాయాలు విస్తరిస్తున్నాయి.
- డి) బ్యాంకింగ్, విత్తసంస్థలు విస్తరిస్తున్నాయి.
- ఇ) మౌళిక మూలధన వస్తుపరిశ్రమలు వృద్ధి చెందాయి.

భారత ఆర్థిక వ్యవస్థ మిశ్రమ ఆర్థిక వ్యవస్థ:

లక్షణాలు:

- ఎ) ప్రభుత్వ, ప్రైవేట్ రంగాలు కలిసి సహజీవనం
- బి) ప్రభుత్వ రంగ ఆధిపత్యం
- సి) ఆర్థిక ప్రణాళికలు
- డి) మార్కెట్ యంత్రాంగం పని చేయును
- ఇ) ప్రైవేట్ వ్యక్తులకు స్వేచ్ఛ ఉంటుంది

అభివృద్ధి దశలు (Stages of Development)

Stages of Development:-

అభివృద్ధి దశల పరిమాణంను విశ్లేషణ చేసిన వారిలో ముఖ్యులు కార్లమార్బ్ మరియు రోస్టోవ్.

ఎ) కార్లమార్బ్ సిద్ధాంతం:

- మార్బ్ వర్గపోరాటం ద్వారా ఆర్థికాభివృద్ధి దశలను చారిత్రాత్మక భౌతిక దృష్టిలో విశ్లేషణ చేసెను. చారిత్రాత్మక పరిశీలన చేసి సామాజిక పరిమాణంలో పెట్టుబడిదారీ ఆర్థికవ్యవస్థ ఎలా ఉద్భవించింది, చివరికి ఈ వ్యవస్థ ఎటు దారితీసిందో తెలిపెను.

1. **ఆదిమ సమాజం:** సామాజిక పరిమాణంలో మొదట ఆదిమ కమ్యూనిజం ఉంటుంది. అందరూ కలిసి పనిచేస్తారు. ఉత్పత్తి కారకములు ఎవరి సొంతం కావు. శ్రమించి ఉత్పత్తి చేసి దానిని అందరి అవసరాలకోసం పంచుకుంటారు.
2. **బానిస దశ:** క్రమంగా శ్రమ విభజన ఉద్భవించి శ్రామికులు తమ అవసరాల కంటే ఎక్కువ ఉత్పత్తి చేస్తారు. ఈ దశలో మనిషి మనిషిని దోపిడి చేయు విధానం ప్రారంభం అయ్యింది. ఉత్పత్తి సాధనములు కొందరి చేతులలో కేంద్రీకృతం అవుతాయి.
3. **భూస్వామ్య దశ:** ఈ దశలో రైతులు భూమి దున్ని కష్టించి పనిచేస్తారు. ప్రతిఫలం మాత్రం భూస్వాములకు చెందును. భూమిపై యజమాన్యం భూస్వాములకు చెందును. నూతన సాంకేతిక పద్ధతుల ప్రవేశం వలన ఉత్పత్తి బాగా పెరుగును. నూతన సాంకేతిక పద్ధతుల వలన కొత్త ఉత్పత్తి సంబంధాలు అవసరం అయి భూస్వామ్య వ్యవస్థ బాగా దెబ్బతింటుంది.

4. పెట్టుబడిదారి ఆర్థిక వ్యవస్థ: ఆర్థిక వ్యవస్థ 2 వర్గాలుగా చీలిపోవును. 1. పెట్టుబడిదారి వర్గం, 2. కార్మిక వర్గం. పారిశ్రామిక విప్లవం వలన శాస్త్రీయ భావాలు ప్రజలలో వృద్ధి చెందును. ఈ దశలో ఉత్పత్తి సాధనాలు పెట్టుబడి దారుల చేతులలో ఉండును. శ్రామికుడి వద్ద శ్రమ శక్తి ఉంటుంది. ఈ శ్రామిక శక్తిని పెట్టుబడి దారులు దోచుకుందురు.

“చరిత్ర అంటే నిరంతరం రెండు వర్గాల మధ్య పోరాటమే” - కార్ల్ మార్క్స్.

5. సామ్యవాద దశ: పెట్టుబడిదారి విధానం పరిపక్వంనకు చేరునప్పుడు శ్రామిక వర్గంనకు, పెట్టుబడిదారి వర్గంనకు వైవిధ్యం ఏర్పడును. శ్రామికులు సంఘటితమై విప్లవం ద్వారా రాజ్యంపై ఆధిపత్యం వహిస్తారు. శ్రామికులు రాజ్యంను నియంత్రించి ఉత్పత్తి సంస్థలను స్వాధీనం చేసుకుందురు.

6. అడ్వాన్స్డ్ కమ్యూనిజం: మొదటి దశవలె ఉత్పత్తి కారకాలు సమాజ పరం అవుతాయి. వ్యక్తుల ఆదాయములు వారి అవసరములు బట్టి తీరును. కాబట్టి చివరికి సామ్యవాదం కమ్యూనిజంగా మారును. ఇక్కడ రాజ్యం అంతరించును.

➤ పెట్టుబడిదారి ఆర్థిక వ్యవస్థలో నవీన యంత్రములు ప్రవేశపెట్టుట వలన నిరుద్యోగం పెరుగును. ఈ పెరిగే నిరుద్యోగులను కార్లల్ మార్బ్ ఇండస్ట్రీయల్ రిజర్వ్స్ ఆర్మీగా పిలిచెను.

వస్తువు విలువ 3 అంశములపై ఆధారపడును.

1. Constant Capital (స్థిర మూలధనం) - C
2. Variable Capital (చర మూలధనం) - V
3. Surplus Value (మిగులు విలువ) - S

వీటి ఆధారంగా మార్బ్ మూడు భావనలను ప్రతిపాదించెను. అవి.

1. శ్రామిక దోపిడి (లేదా) మిగులు విలువ రేటు:

$$= \frac{\text{మిగులు విలువ}}{\text{వేతనాలు (చర మూలధనం)}} = \frac{S}{V}$$

2. OCC:- (Organic Composition of Capital):

OCC = స్థిరమూలధనం / మొత్తం మూలధనం. ఇది పెరుగుట ద్వారా నిరుద్యోగిత ప్రబలును. ఇది సాంకేతిక ప్రగతిపై ఆధారపడును. సాంకేతిక ప్రగతి స్థిరమూలధనం C ను పెంచును.

$$\Rightarrow OCC = \frac{C}{C + V}$$

3. లాభాల రేటు = $\frac{\text{మిగులు విలువ (S)}}{\text{స్థిర (S) + చర విలువ (V)}}$

- దోపిడి రేటు పెరిగిన లాభాల రేటు పెరుగును.
- సాంకేతిక ప్రగతి ద్వారా OCC విలువ పెరిగితే లాభాల రేటు పడిపోతుంది.
- అనగా దోపిడి రేటు స్థిరంగా ఉండి OCC పెరిగితే లాభాలరేటు పడిపోవును.

★ మార్బ్ ఆర్థికాభివృద్ధి సిద్ధాంతాన్ని క్రింది విధంగా చర్చించవచ్చు.

1. Materialistic Interpretation of History
2. Theory of Surplus Value
3. Capital Accumulation
4. Capital Crisis

విమర్శ:

➤ రష్యా విచ్ఛిన్నం తరువాత మార్బ్ సిద్ధాంతం సరిపోల్చితే భవిష్యత్ అభివృద్ధిని మార్బ్ విస్మరించాడని చెప్పవచ్చు. మార్బ్ మేధావంతులైన శ్రామికులను విస్మరించెను. శారీరక శ్రమ చేయు శ్రామికులపై తమ సిద్ధాంతమును కేంద్రీకరించెను. పెట్టుబడిదారి వ్యవస్థ యొక్క సామర్థ్యంను మార్బ్ తక్కువగా అంచనా వేసెను. సామ్యవాద ఆర్థిక వ్యవస్థలో సరళత్వం తక్కువ. అందుకే రష్యా విచ్ఛిన్నం అయ్యింది.

- మార్క్స్ చేత ప్రభావితము అయిన వెనుకబడిన దేశాల నాయకులు తమ దేశంలో మిశ్రమ ఆర్థిక వ్యవస్థను ఎంచుకునిరి. ఇండియాలో కూడా 1991 తర్వాత మార్కెట్ యంత్రాంగమునకు ప్రాధాన్యత ఇచ్చెను. ప్రభుత్వ పాత్ర తగ్గెను.
- బి) **Kuznets అభిప్రాయం:** కుజనెట్స్ ప్రకారం ఆర్థికాభివృద్ధి ప్రారంభంలో వ్యవసాయ ఆర్థిక వ్యవస్థగా ఉండును. సాంకేతికాభివృద్ధి వలన ద్వితీయరంగం వాటా పెరిగి ప్రాథమిక రంగం వాటా తగ్గును. శ్రామిక శక్తి కూడా ప్రాథమిక రంగం నుంచి ద్వితీయ రంగంనకు మరలును. చివరికి పెట్టుబడిదారీ చివరిదశలో శ్రామిక శక్తి ద్వితీయ రంగం నుంచి తృతీయ రంగంనకు మరలును. అమెరికాలో జాతీయాదాయంలో సేవారంగం వాటా 75% పైనే.

విమర్శ:

- నార్వే, మధ్య పాశ్చాత్యదేశములలో జాతీయాదాయంలో వ్యవసాయరంగం నుండి ఎక్కువ వాటా వస్తున్నప్పటికి అవి ఆర్థికంగా అభివృద్ధి చెందాయి.
- ఇండియాలో 50% పైన సేవారంగం నుంచి వాటా వస్తున్నప్పటికి ఇది అల్ప అభివృద్ధి చెందిన దేశమే. తరువాత జాతీయాదాయంలో ఒక రంగం వాటాకు ఆ రంగం అందించే ఉపాధి మధ్య కుజ్నెట్స్ పేర్కొన్న సంబంధం కనబడుటలేదు. ఉదా: ఇండియాలో సగం కంటే ఎక్కువ ఆదాయం సేవారంగం నుంచి లభ్యం కాగా ఇది కల్పించే ఉపాధి మాత్రం తక్కువే.

సి) రోస్టోవ్ వృద్ధి దశల సిద్ధాంతము:

- W.W.Rostow రచించిన 'The Stage of Economic Growth' 1960లో ప్రచురితమైంది. దీనిని 'A non-Communist Manifesto' అనే sub title తో పిలుస్తారు.
- Rostow వృద్ధి దశలను 5 దశలుగా విభజించవచ్చు.
 1. Traditional Society (సాంప్రదాయ సమాజం)
 2. The Pre-Conditions for take - off (ప్లవన దశకు కావలసిన ముందు పరిస్థితులు)
 3. The take - off (ప్లవన దశ)
 4. The Drive to Maturity (పరిపక్వ దశకు గమనం)
 5. The age of high Mass Consumption (సామూహిక వినియోగం)
- 1. **Traditional Society:-** న్యూటన్ శాస్త్ర మరియు సాంకేతిక పరిజ్ఞానమునకు పూర్వమున్న శాస్త్ర మరియు సాంకేతిక జ్ఞానం ఆధారంగా ఏర్పడిన పరిమితమైన ఉత్పత్తి ఫలం ఆధారంగా నిర్మించబడిన సమాజం.
 - భౌతిక (పరిజ్ఞానం) ప్రపంచంను గూర్చి న్యూటన్ కు పూర్వమున్న విజ్ఞానంగల సమాజం.
 - దీనిని బ్రీ ఇండస్ట్రీయల్ స్టేజ్ అందురు.
 - పరిమితమైన ఉత్పత్తి ఫలం ఉంటుంది.
 - సాధించే తలసరి ఉత్పత్తికి గరిష్ట పరిమితి ఉంటుంది. కారణం ఆధునిక విజ్ఞానం సాంకేతిక ప్రగతి ఫలితాలు అందుబాటులో లేకపోవడమే.
 - దేశ జనాభాలో 75% వ్యవసాయరంగంలో పనిచేస్తుంటారు.
 - రాజకీయ అధికారం లాండ్ వోనింగ్ క్లాస్ (భూ కామండుల) చేతిలో ఉండును.
 - అధిక మానవ శక్తి ఉండును. శ్రమ సాంద్రత పరిశ్రమలు ఉంటాయి.
 - ప్రజల కనీస వినియోగ అవసరాలకు మించి ఉన్న ఆదాయం విలాస జీవితానికి ఖర్చు చేస్తారు.
- 2. **The Pre- Conditions for take off:-**
 - ఇది Period of Transition ను తెలియజేస్తుంది. సాంప్రదాయ సమాజం నుంచి శాస్త్రీయ ఆధునిక సమాజానికి మారే కాలం.
 - ఆధునిక సాంకేతిక పరిజ్ఞానం ఫలాలు పొంది, సాంప్రదాయక సమాజం నుంచి మార్పు చెందుటకు కొంత సమయం పట్టును.
 - నష్ట భయం భరించగల ఉద్యమదారులు ఏర్పడతారు.
 - ప్లవన దశకు కావలసిన నిబంధనలు ఏర్పడతాయి.
 - వ్యాపారం వాణిజ్యం విస్తరించును. పెట్టుబడి పెరుగును. ఆధునిక ఉత్పత్తి సంస్థలు ప్రత్యక్షం అవుతాయి.

- 15వ శతాబ్ద చివర - 16వ శతాబ్దం ప్రారంభంలో కొనసాగించగలిగే అభివృద్ధికి కావలసిన పరిస్థితులు బ్రిటన్, పశ్చిమ యూరప్ లో ఏర్పడినవి. బ్రిటన్ ఈ దశను ముందు దాటింది.
- ప్లవన దశను చేరుకొనుటకు ముందున్న దశలో ఆర్థిక వ్యవస్థలో 3 పురోగామి రంగములు రూపాంతరం చెందుట అవసరం.
- ఎ) వ్యవసాయం: ప్లవన దశకు ముందున్న దశలో పెరుగుతున్న జనాభా అవసరాలు తీర్చుటకు వ్యవసాయరంగంలో ఉత్పాదకత విషయంలో విప్లవాత్మకమైన మార్పులు ఏర్పడవలెను. (వ్యవసాయ సాంకేతిక విప్లవం రావలెను.)
- బి) దిగుమతుల విస్తరణ - ఎగుమతుల రంగం: పారిశ్రామికీకరణ తొలి దశలో దిగుమతులు అవసరం అధికం కావచ్చు. మూలధన వస్తువుల దిగుమతులు అవసరం అవుతాయి. ఆ దిగుమతుల వ్యయం భరించుటకు ఆ దేశ ఉత్పత్తులు పెంచి ఎగుమతులు పెంచాలి.
- సి) సాంఘిక వ్యవస్థా మూలధనం: ఉన్న వ్యవస్థ రూపాంతరం చెందుటకు రవాణా, విద్య, శక్తి మొ॥ రంగాల అభివృద్ధికి భారీ పెట్టుబడులు అవసరం అవుతాయి.

3. The Take off - Stage (ప్లవన దశ):

- రోస్టోవ్ ఐదు దశలో ముఖ్యమైన దశ. నూతన పరిశ్రమలు విస్తరించిన ఫలితంగా, ఇతర పరిశ్రమలు, సేవలు విస్తరించి ఆధునిక పారిశ్రామిక రంగం, పట్టణాలు విస్తరించును. వ్యవసాయం ఫలితంగా ఆహార మిగులు ఏర్పడి, వేగంగా విస్తరించే పరిశ్రమలకు కావల్సిన ముడి పదార్థాలను ఆహార మిగులు అందించును. పొదుపు పెట్టుబడులు 5 నుండి 10% పెరుగును.
- ఈ దశలో ఉత్పత్తి పద్ధతుల్లో విప్లవాత్మక మార్పులు వస్తాయి.
- ప్లవన దశ సంభవించుటకు దిగువ నిబంధనలు పాటించవలెను.
 - ఎ) జాతీయాదాయంలో ఉత్పాదక పెట్టుబడి 5% నుండి 10% పైగా పెరగవలెను.
 - బి) అధిక వృద్ధిరేటుతో పురోగామి రంగాలు వృద్ధి జరగాలి.
 - సి) అభివృద్ధి లేదా విస్తరణను ప్రోత్సహించు సాంస్కృతిక పరిస్థితులు ఉండవలెను.
- ప్లవన దశలను కొన్ని దేశాలు పొందినకాలం

బ్రిటన్	: 1783-1802
జపాన్	: 1878-1900
యు.ఎస్.ఎ.	: 1843-1860
రష్యా	: 1890-1914
ఇండియా	: 1952
చైనా	: 1952
- రోస్టోవ్ "Great watershed in the life of modern societies" దీనిని అని అభివర్ణించెను.

4. The Drive of maturity (పరిపక్వదశకు గమనం):

- దీనిని Stage of Self-sustained Growth అందురు. ఆధునిక సాంకేతిక పరిజ్ఞానంను సమర్థవంతంగా వినియోగించేకాలం.
- ప్లవన దశ తరువాత పరిపక్వత సాధించుటకు దేశం పురోగమిస్తుంది. అట్లాంటి దశను రోస్టోవ్ ఇలా నిర్వచించెను. "ఆర్థిక వ్యవస్థ ఆనాటి వరకు సాధించిన సాంకేతిక ప్రగతి ఫలాలు దేశంలో లభ్యం అయ్యే వనరులకు అనువర్తించి, అభివృద్ధి సాధిస్తూ ఉంటుంది".
- అంతవరకు పురోగామి రంగాలుగా ఉన్న వాటి స్థానంలో కొత్తగా ఏర్పడిన రంగాలు అభివృద్ధి చెందుతాయి.
- ఇది 4 దశాబ్దాలు కొనసాగును.
- ఈ దశలో నూతన పురోగామి రంగాలు సృష్టించబడతాయి.
- జాతీయాదాయంలో నికర పెట్టుబడి 10% మించి ఉండును.

కొన్ని దేశములు చేరుకున్న కాలం	
బ్రిటన్	- 1850

- యు.ఎస్.ఎ. - 1900
- జర్మన్ - 1910
- జపాన్ - 1940

5. High Mass Consumption Stage (సామాహిక వినియోగం):

మన్నికగల వినియోగ వస్తువుల ఉత్పత్తి వైపు ఆర్థిక వ్యవస్థ మారును. వినియోగం ఆహారం, వస్త్రాలు, వసతి, కాక అధిక ఆదాయం రావడం వలన కార్లు, ఎ.సి.ల వంటి మన్నికగల వినియోగవస్తువులపై వినియోగం మరలును.

- పట్టణ జనాభా పెరుగును.
- సమాజదృష్టి సప్లయ నుండి డిమాండ్కు, ఉత్పత్తి సమస్యల నుండి సంక్షేమ సమస్యల వైపు మరలును.
- ఈ కాలంలో 3 శక్తులు వృద్ధి సంక్షేమమును పెంచగలవు.
 - ఎ) దేశ సరిహద్దులు దాటి, పలుకుబడిని, అధికారంను విస్తరింపచేయుట.
 - బి) జాతీయ ఆదాయం న్యాయంగా పంపిణీ అగునట్లు చర్యలు తీసుకొని ఆదాయ అసమానతలు తగ్గించుట,
 - సి) నూతన వ్యాపార కేంద్రాలు పెంపొందించుట.
- చారిత్రకంగా ఈదశను చేరిన మొదటి దేశం యు.ఎస్.ఎ. (1920)
- తరువాత యు.కె. - 1930లో, జపాన్ - 1950లో, రష్యా - స్టాలిన్ మరణం తరువాత చేరెను.
- ఆర్థిక వ్యవస్థల వృద్ధిని పరిశీలిస్తే గంపెర్ట్ వృద్ధిరేటును పోలి ఉంటుంది. దీనినే Learning curve అందురు.
- వృద్ధి నెమ్మదిగా ప్రారంభమై క్రమంగా వేగాన్ని పుంజుకొని తరువాత వేగంగా శీఘ్రతరం అవుతుంది. చివరకు ఒక దశ తరువాత వేగం తగ్గుతుంది.

వృద్ధికి ఆటంకాలు

వృద్ధికి ఆటంకాలు రెండు రకాలు.

- 1) దేశీయ ఆటంకాలు (ఆర్థిక, ఆర్థికేతర అంశాలు)
- 2) విదేశీ ఆటంకాలు

1. దేశీయ ఆటంకాలు

i) ఆర్థిక అంశాలు

- ఎ) మార్కెట్ అసంపూర్ణతలు
 - ధరల ధృఢత్వం ఉండుట
 - ఉత్పత్తి కారకాల గమన శీలత లేకుండుట
 - ఏకస్వామ్య దోరణులు ఉండుట

- బి) పేదరిక విషవలయాలు
 - దీనిని రాగ్నార్ సర్ప్ పేర్కొనెను.

అల్పాభివృద్ధి దేశాలు పేదరికపు విషవలయాలలో చిక్కుకుంటాయి. చర్య, ప్రతిచర్యల వల్ల ఒక దేశాన్ని పేదరికంలోనే ఉంచుతాయి.

- సి) మూలధనం కొరత
- డి) మానవ వనరుల నైపుణ్యం తక్కువగా ఉండుట
- ఇ) అల్పసాంకేతిక పరిజ్ఞానం

ii) ఆర్థికేతర అంశాలు

- ఎ) కులతత్వం
- బి) మతతత్వం
- సి) ఉమ్మడి కుటుంబం
- డి) సాంఘిక సంస్థలు

ఇ) సుస్థిర ప్రభుత్వాలు లేకపోవడం మొదలైనవి.

2. విదేశీ కారకాలు

ఎ) గతంలో వలసవాదానికి గురికాబడడం

బి) ప్రాథమిక వస్తువులను ఎగుమతి చేయుట

అభివృద్ధి చెందిన మరియు చెందుతున్న దేశాల మధ్య వ్యాపారం జరిగితే “సింహాభాగం సింహాలకే చెందునని” పాల్‌స్టీటన్ వ్యాఖ్యానించెను.

వృద్ధికి ఆధారాలు (Source of Growth)

➤ ఆర్థిక వృద్ధి అనేది 2 అంశాలచే ప్రభావితం అగును.

1. Economic Factors (ఆర్థికాంశాలు)

2. Non - Economic Factors (ఆర్థికేతర అంశాలు)

➤ ఆర్థిక వృద్ధి అనేది సహజ వనరులు, మూలధనం, మానవ మూలధనం, జనాభా, ఉత్పాదకత, వ్యాపారం, సహాయం మొ॥ ఆర్థిక అంశాలపై ఆధారపడును.

➤ అయితే సాంఘిక సంస్థలు, రాజకీయ పరిస్థితులు, సాంస్కృతిక దృక్పథాలు, నైతిక విలువలు ప్రోత్సాహకంగా లేకపోతే ఆర్థిక వృద్ధి జరుగదు. వీటిని ఆర్థికేతర అంశాలు అందురు.

ఎ) ఆర్థిక అంశాలు:-

ఎ) సహజవనరులు:

➤ ఆర్థికాభివృద్ధి నిర్ణయంలో సహజవనరులు (భూమి, అటవీసంపద, ఖనిజసంపద, శీతోష్ణస్థితి) ముఖ్యపాత్ర వహిస్తాయి.

➤ సహజవనరుల కొరత లేని యెడల ఆర్థికాభివృద్ధిని శీఘ్రంగా సాధించవచ్చు.

ఉదా: అమెరికా, కెనడా దేశాలు సంపన్న దేశాలు కావడానికి సహజ వనరులే కారణం.

➤ డబ్ల్యూ.ఎన్. పార్కర్ దేశ అభివృద్ధిని, సహజవనరులు దృష్ట్యా పరిశీలించెను.

➤ అయితే సహజవనరులు సంపూర్ణ నిబంధన కాదు. సహజవనరులు పుష్కలంగా లేని బ్రిటన్, జపాన్ లాంటి దేశములు ఆర్థికాభివృద్ధిని సాధించినవి. జపాన్‌కు సహజ వనరుల కొరత ఉన్నప్పటికీ, ఉన్న భూమి కూడా అగ్ని పర్వతములు, భూకంపాలతో కూడినదైనప్పటికీ పారిశ్రామికంగా అభివృద్ధి చెందినది. 100% ఖనిజ సంపద, పెట్రోలియం ఉత్పత్తుల దిగుమతుల ద్వారా అభివృద్ధి సాధించినది.

➤ పుష్కలమైన వనరులు ఉన్నంత మాత్రన సరిపోదు వాటిని సక్రమంగా ఉపయోగించాలి.

బి) Capital Formation (మూలధన కల్పన):

➤ ఆర్థిక వృద్ధిని నిర్ణయించే అంశాలలో ప్రధానమైనది మూలధనం.

➤ రాగ్నార్ నర్మ్ ప్రకారం "Capital is a necessary but not a sufficient condition for progress".

➤ 'Change in capital stock is called investment'

➤ సహజ వనరులు ప్రకృతి ప్రసాదితం మూలధన కల్పన అనేది మానవ నిర్మితం. దీనిని మానవ కృషి ద్వారా పెంచవచ్చు.

➤ 1 యూనిట్ ఉత్పత్తికి సగటున అవసరం అయిన మూలధనంను మూలధన ఉత్పత్తి నిష్పత్తి అందురు. (Capital Output Ratio)

➤ ఉత్పత్తి 1 యూనిట్ పెరగాలి అంటే మూలధనంలో ఎంత పెరుగుదల ఉందాలి అనేది ఉపాంత మూలధన ఉత్పత్తి నిష్పత్తి తెల్పును. దీనినే ICOR (Incremental capital output ratio) అందురు.

$$ICOR = \frac{\Delta \text{ Capital}}{\Delta \text{ Output}}$$

మూలధన కల్పన ప్రాధాన్యత:

1. ఆర్థికాభివృద్ధి సాంఘిక అవస్థాపనా పెట్టుబడి (SOC = Social Overhead Capital) లేకుండా జరగదు. SOC నకు మూలధనం అవసరం.

2. ఉత్పత్తిని, ఉపాధిని పెంచును.

3. మార్కెట్ విస్తరణకు దోహదపడును.
 4. జనాభా పెరుగుచున్నప్పటికీ, అభివృద్ధి జరగాలంటే మూలధన కల్పన అవసరం.
 5. మూలధన కల్పన పెరిగే కొలది విదేశీ సహాయం తగ్గును.
 6. ద్రవ్యోల్బణ ఒత్తుడులను తగ్గించవచ్చు, మూలధనం పెరుగుటచే ఉత్పత్తి రంగం, ప్రాథమిక వస్తువుల ఉత్పత్తి పెరుగును.
 7. మూలధన కల్పన వలన జాతీయాదాయం పెరుగును.
 8. వెనుకబడిన దేశములలో పేదరిక విషవలయములు చేధించుటకు మూలధన సంచయనం అవసరమని రాగ్నర్నర్న్ పేర్కొనెను.
 9. జాతీయాదాయంలో పెట్టుబడి రేటు 10% దాటవలెను. అప్పుడే ప్లవనదశ చేరగలమని రోస్టోవ్ పేర్కొనెను.
 10. Harrod domar ఆర్థికాభివృద్ధి నమూనాలో మూలధన సంచయన ప్రాధాన్యతను నొక్కి చెప్పెను.
- మూలధన కల్పన ప్రక్రియ 3 దశలు కల్గి ఉండును.
- ఎ) నిజపొదుపు స్థాయిలో పెరుగుదల
 - బి) పరపతి సంస్థలద్వారా పొదుపును సమీకరించుట
 - సి) పొదుపు మొత్తాన్ని పెట్టుబడిగా మార్చుట

మూలధన కల్పనకు ఆధారాలు (Source of capital Formation):-

- ఎ) దేశీయ ఆధారాలు, బి) విదేశీ ఆధారాలు

దేశీయ ఆధారాలు (మూలధన కల్పనకు గల దేశీయ ఆధారాలు):

1. పొదుపు: గృహస్థులు వినియోగం తగ్గిస్తే, పొదుపు పెరుగును.
2. విలువైన వస్తువుల దాచుట తగ్గించాలి.
3. లాభాల పెంచుట ద్వారా: పెట్టుబడిదారీ రంగం విస్తరించుట ద్వారా జాతీయ ఆదాయంలో లాభాలు వాటా పెంచి, మూలధన కల్పన చేయవచ్చునని లూయిస్ పేర్కొనెను. లాభాలు రేటు పెరుగుట వలన 5 నుండి 12% పొదుపు పెరగవచ్చునని లూయిస్ పేర్కొనెను.
4. ద్రవ్యోల్బణం: దీనిని Invisible Tax గా పిలుస్తారు. ప్రభుత్వం అధిక ద్రవ్యోల్బణం సృష్టిస్తే ధరలు పెరిగి, వినియోగం తగ్గి పెట్టుబడిగా మారును.
5. ప్రభుత్వ రంగ సంస్థల లాభాలు
6. మిగులు బడ్జెట్: పన్ను పెంపు, ప్రభుత్వ వ్యయం తగ్గింపు, ప్రభుత్వ ఋణాలు పెంచుట, మొదలగు కోశ చర్యల ద్వారా పెంచవచ్చు.
7. జాతీయాదాయం పెంచుట: ఉన్న వనరులు సమర్థవంతంగా ఉపయోగిస్తే, ఉత్పాదకత పెరిగి ఆదాయం, పొదుపు పెరుగును.
8. ప్రచ్ఛన్న నిరుద్యోగులను ఉపయోగించుట: రాగ్నర్ నర్న్, డబ్ల్యూ, హెచ్. లూయిస్ల ప్రకారం ప్రచ్ఛన్న నిరుద్యోగులను నిజపొదుపుగా వాడవచ్చును.

బి) విదేశీ ఆధారాలు:

1. Foreign Aid: ఋణాలు, గ్రాంట్స్ రూపంలో విదేశీ మూలధనం దిగుమతి చేసుకోవచ్చు.
 2. ఎగుమతులు పెంచుట ద్వారా.
 3. దిగుమతులపై ఆంక్షలు విధించుట ద్వారా
 4. అనుకూల వర్తక నిబంధనలు,
- ఆర్థికాభివృద్ధి సాధించుటకు మూలధన సంచయనం పెంచవలె.
- మూలధన ఉత్పత్తి నిష్పత్తి తగ్గించవలె. అనగా తక్కువ మూలధనంనకు ఇదివరకు కన్నా ఎక్కువ ఉత్పత్తి సాధించవలె. ఈ నిష్పత్తి తగ్గుదల మూలధన సంచయనంనకు దోహదపడును.
- సి) సాంకేతిక పరిజ్ఞానం: ఇది ఉత్పత్తి కారకముల ఉత్పాదకతను పెంచును.
- షూంపిటర్ ప్రకారం నవకల్పనలు ప్రవేశపెట్టుటవల్ల ఆర్థికాభివృద్ధి జరుగును. నవకల్పనలు వివిధ రూపాలుగా ఉండవచ్చును.
- ఎ) కొత్తరకపు వస్తువులు ప్రవేశపెట్టడం
 - బి) కొత్త ఉత్పత్తి విధానాలు ప్రవేశపెట్టడం

సి) కొత్త మార్కెట్లు కనుగొనడం

డి) కొత్త ముడి సరుకులు ఉపయోగంలోకి తీసుకురావడం

డి) మానవ మూలధనం: వ్యక్తులు విజ్ఞానం, నైపుణ్యం కల్గి ఉండడమే మానవ మూలధనం. నూతన ఆర్థిక వ్యవస్థలు నైపుణ్యము గల మానవ శక్తిపై ఆధారపడి ఉన్నాయి. అధిక అభివృద్ధి చెందిన యు.ఎస్.ఎ. కూడా నైపుణ్యం గల మానవ శక్తి కొరత ఉండుటచే ఇండియా, చైనా, కొరియాలపై ఆధారపడుచున్నది. దీని వలన అల్పాభివృద్ధి దేశంలో Brain drain సమస్య ఏర్పడుచున్నది.

➤ షుల్డ్ ప్రకారం మానవ సంపద అభివృద్ధికి క్రింది మార్గాలు కలవు.

ఎ) ఆరోగ్య సేవలు కల్పన

బి) సాధారణ వృత్తి విద్య విస్తరణ

సి) వయోజన విద్య అందించుట

డి) జాబ్ ట్రైనింగ్ (ఉపాధి ఉన్న వారికి శిక్షణ)

ఇ) శ్రామిక గమనశీలతను పెంచుట

ఎఫ్) సాంకేతిక సహాయకులను దిగుమతి చేయుట

Ways of Development Human Resources:- (మానవవనరులు అభివృద్ధి మార్గములు)

1. విద్యా సదుపాయాలు: చాలామంది అభివృద్ధి చెందిన దేశాలకు ఉన్నత విద్యకై తరలిపోయి తిరిగి రావడం లేదు. కనుక విద్యా అవస్థాపనా సదుపాయాలు కల్పించాలి.
2. మంచి ఆరోగ్య వ్యవస్థను ఏర్పాటు చేయుట.
3. On the Job Training (ఉపాధి కోర్సులపై శిక్షణ)
4. Health and Adequate diet

Population Growth and Economic Development (జనాభా - అభివృద్ధి): మార్టన్, రికార్డ్లు జనాభా పెరుగుదల అనేది ఆర్థిక వ్యవస్థపై చెడు ప్రభావం చూపిస్తుందనే ప్రమాద సూచికను అందించెను.

జనాభా పెరుగుదల చెడు ప్రభావం:

1. తలసరి ఆదాయం - జీవన ప్రమాణం తగ్గును.
2. వ్యవసాయ రంగంలో ప్రచ్ఛన్న నిరుద్యోగం పెరుగును, నిరుద్యోగం, అల్ప ఉద్యోగిత పెరుగును.
3. ఆధారపడే జనాభా పెరుగును.
4. పొదుపు శక్తిని తగ్గించును.
5. SOC పెట్టుబడులకంటే DPA పెట్టుబడులపై వనరులు మరలును. (జనాభా పెరుగుదల వలన పెట్టుబడి వనరులను, సాంఘిక అవస్థాపన మూలధనం కంటే ప్రత్యక్ష వినియోగ వస్తువుల తయారుచేయు రంగంనకు తరలిస్తారు)
6. పర్యావరణం దెబ్బతిని కాలుష్యం పెరుగును.

Positive Effects: ధనాత్మక ప్రభావం:

1. వనరులు సంపూర్ణ వినియోగం ద్వారా తలసరి ఆదాయం పెరగవచ్చు.
2. జనాభా పెరుగుట వలన వస్తువులకు డిమాండ్ పెరిగి మార్కెట్ విస్తరించును.
3. ఉపాధి అవకాశములు కొరత వలన శ్రామికులలో గమన శీలత పెరుగును.
4. పశ్చిమ యూరప్ లో జనాభా పెరుగుదల పారిశ్రామికీకరణకు దోహదం చేసింది.
5. అర్థర్ లూయిస్ ప్రకారం జీవన ఆధారరంగం నుంచి పెట్టుబడి రంగంనకు జనాభా తరలించడం ద్వారా మూలధన సేకరణ జరుగును.

జనాభా సిద్ధాంతములు:

- జనాభా సమస్యను శాస్త్రీయ దృక్పథంతో మొదటిసారిగా వివరించినది మార్టన్. తన An essay on the principles of population (1798)లో జనాభా పెరుగుదల గుణశ్రేణిలోను, ఆహారపదార్థాల పెరుగుదల అంకమధ్యమ శ్రేణిలోను పెరుగును అనెను. ఈయన సిద్ధాంతం ప్రకారం జనాభా 25 సం॥లకు ఒకసారి రెట్టింపు అవుతుంది.

- ఈ విధంగా జనాభా పెరిగితే కరువు కాటకములు, జాడ్యాలు, అంటురోగాలు, భూకంపాలు లాంటి ప్రకృతి చర్యలు ప్రబలి, జననష్టం సంభవించును. వీటిని Positive Checks అందురు.
- అందుచేత ప్రజలే నిరోధక చర్యలకు పూనుకోవాలి. ఆలస్యవివాహం, బ్రహ్మచర్యం పాటించాలి.
- మాల్యాస్ ప్రకారం భూమిపై పుట్టే ప్రతిబిడ్డ నరకానికి దారితీయును.
- “ప్రకృతి ఒక భోజనశాల వంటిది దీనిలో ఆహ్వానితులకే భోజనం లభిస్తుంది. అనాహ్వానితులు ఆకలి చావులతో అలమటించవలసిందే” - మాల్యాస్.

అభిలషనీయ జనాభా సిద్ధాంతము:

- 1815లో ఎడ్వర్డ్ నెస్టే మొదటిసారిగా చర్చించెను. తరువాత సిడ్జివిక్, ఎడ్విన్ కానన్, డాల్టన్లు ఈ సిద్ధాంతమును అభివృద్ధి పర్చిరి. ఈ సిద్ధాంతం క్షీణప్రతి ఫల సిద్ధాంతము పై ఆధారపడి ఉంది.
- “ఎక్కువస్థాయి ఆర్థిక శ్రేయస్సును పెంపొందించే జనాభా స్థాయినే అభిలషనీయ జనాభా అని కార్సాండర్స్ అభిప్రాయము”.
- “ఏ జనాభా స్థాయివద్ద అత్యధిక తలసరి ఆదాయం లభ్యమగునో ఆ జనాభాను అభిలషనీయ జనాభా” అని డాల్టన్ నిర్వచించెను.
- జనాభా పెరుగుతుంటే తలసరి ఆదాయం కూడా పెరిగితే అది అల్పజనాభా
- జనాభా పెరుగుతుంటే తలసరి ఆదాయం తగ్గితే అది అధిక జనాభా

$$\text{డాల్టన్ } M = \frac{A - O}{O} \text{ అనే సమీకరణం సూచించెను.}$$

M = mal adjustment population

A = actual population

O = optimun population

- M విలువ శూన్యం అయితే అది అభిలషణీయ జనాభా.
- M విలువ ధనాత్మకమైతే అది అధిక జనాభా.
- M విలువ ఋణాత్మకమైతే అది అల్ప జనాభా.
- ఈ సిద్ధాంతం ప్రకారం ఒక స్థాయివరకు పెరిగే జనాభా ఆర్థికాభివృద్ధికి దోహదపడును. ‘కానన్’ ప్రకారం “పుట్టే ప్రతి బిడ్డ పొట్టతో పాటు రెండు కాళ్ళు, చేతులతో వుండతాడు”. అనగా తినడంతో పాటు పనిచేయుట ద్వారా ఆర్థికాభివృద్ధికి దోహదపడును.

జనాభా పరిణామ సిద్ధాంతము:

- థామ్సన్ మరియు నోటీస్టేన్లు జనాభా పరిణామ సిద్ధాంతాన్ని మొదట ప్రతిపాదించిరి.
- జనాభా పరిణామ సిద్ధాంతాన్ని కోల్ మరియు హూవర్లు కూడా ప్రతిపాదించిరి. వీరు 3 దశలుగా విభజించిరి.
మొదటి దశ: అధిక జనన రేటు, అధిక మరణరేటు
రెండవ దశ: జనన రేటుకంటే వేగంగా మరణరేటు తగ్గును. ఫలితంగా జనాభా విజృంభణ జరుగును.
మూడవ దశ: అల్పజనన రేటు, అల్ప మరణ రేటు ఉండును.

Productivity (ఉత్పాదకత):

- ఉత్పాదకత పెరుగుదల అనగా ఉత్పాదకాలు పెరుగుదల రేటు కంటే ఉత్పత్తిలో వచ్చే పెరుగుదల ఎక్కువగా ఉండటం. (Rate of increase in output is greater than rate of increase in inputs).
- ఆధునిక సాంకేతిక పరిజ్ఞానం పెంచుట ద్వారా ఉత్పాదకత పెంచవచ్చు. కంపెనీలు R & D పై నిధులు పెంచినప్పుడు సాంకేతిక పరిజ్ఞానం వృద్ధి చెందును.
- అభివృద్ధి చెందిన దేశాలలో అధిక వృద్ధిరేటునకు కారణం ఉన్నత సాంకేతిక పరిజ్ఞానము.

Trade & Aid

- రెండూ విదేశీ మారక ద్రవ్యం పొందే విదేశీ / బహిర్గత వనరులే. అయితే Aid తరచుగా ఆంక్షలతో కూడి లభించును. దీనివల్ల తీసుకున్న దేశం యొక్క స్వేచ్ఛ తగ్గును. షరతులు విధింపబడును. ఒక్కోసారి దీనికింద దిగుమతి చేసుకున్న సాంకేతిక పరిజ్ఞానం ఆ దేశములకు సరికాకపోవచ్చు.

ఎ) సహాయం చేసిన దేశం, తీసుకున్న దేశం యొక్క రాజకీయ అంశాలలో జోక్యం చేసుకోవచ్చు.

- బి) ఆర్థికంగా ఆలోచిస్తే ఋణం తిరిగి చెల్లించడం అనేది చాలా భారంతో కూడినది. ఒక్కోసారి మొత్తం విదేశీ ఎగుమతుల మారకద్రవ్యం, ఋణం చెల్లించుటకు సరిపోవును.
- ఇటువంటి పరిస్థితుల నుంచి బయటపడాలంటే Trade అవసరం. ఏ దేశమైన ప్రారంభంలో ప్రణాళికాభివృద్ధికి, Aid అవసరమై తీసుకున్నా కాలక్రమేణ ఆదేశం వ్యాపారం పై శ్రద్ధ చూపును. అంటే Aid తీసుకోవడంలో ఉద్దేశ్యం ఆ దేశ ఎగుమతులు సామర్థ్యాన్ని పెంచుటయే "Thus Aid should ultimately lead to more trade"
 - అల్పాభివృద్ధి చెందిన దేశాలలో Aid మరియు Trade ముఖ్యపాత్ర పోషించును. ఈ దేశాలలో ఆర్థికాభివృద్ధికి అవసరమయ్యే పథకాల అమలుకు Aid అవసరం. అంతేకాక ఇది Forigen Exchange gap ను Technology gap ను పూరించును. అయితే అభివృద్ధి చెందిన దేశాలు సంకుచిత దృష్టిని వీడి, వ్యాపార ఆంక్షలు తగ్గించాలి. దీనివల్ల Aid or Trade అనే సమస్య పోయి Aid and Trade అనే అంశం ప్రాముఖ్యత పొందును.

విదేశీ వ్యాపార ప్రాముఖ్యత:

1. శ్రమ విభజన (ప్రత్యేకీకరణ) సాధన
 2. మార్కెట్లు విస్తరణ
 3. జీవనాధార రంగం నుంచి Modernized sector కి మరలును
 4. తలసరి ఆదాయం జీవన ప్రమాణం పెరుగును.
- హబర్లర్, కైర్న్ క్రాస్లు విదేశీ వ్యాపారం అభివృద్ధి చెందుతున్న దేశాలకు దోహద కారని పేర్కొనిరి.

Foreign Aid ప్రాముఖ్యత:

- ఎ) అల్పాభివృద్ధి దేశాలు సాంకేతిక వెనుక బాటుతో బాధపడుచున్నవి. దీని నివారణకు Aid అవసరం.
- బి) ఆర్థిక అవస్థాపన సదుపాయములు కల్పన (Rails, Road, Power projects) కు Aid అవసరం.
- సి) పారిశ్రామికీకరణకు దోహదపడును.
- డి) కనుగొనబడని సహజ వనరులు కనుక్కోవచ్చు.
- ఇ) ఉపాధి అవకాశములు పెంచును.

ఎఫ్) విదేశీ చెల్లింపుల (Balance of Payments) సమస్యను అధిగమించును.

ప్రెబిష్ - సింగర్ సిద్ధాంతము:

- వీరి ప్రకారం అభివృద్ధి చెందిన, అభివృద్ధి చెందుతున్న దేశాల మధ్య వ్యాపారంలో సాంకేతిక ప్రగతి వల్ల, అభివృద్ధి చెందిన దేశాలకు వ్యాపార నిబంధనలు అనుకూలంగా ఉండును. ప్రెబిష్ ప్రకారం గత 70సం॥ కాలంలో ప్రాథమిక వస్తువులను ఉత్పత్తి చేయు దేశములు దిగుమతి చేసుకునే శక్తి తగ్గిపోవడమే ఒక ఉదాహరణ.

Two - Gap Model of Foreign Aid:

- చినారీ ప్రతిపాదనలో వెనుకబడిన దేశాల్లో ప్రజలు పొదుపు చేయు సామర్థ్యం తక్కువ. ధనికులు విలాస వస్తువులపై ఖర్చు చేయుదురు. పొదుపునకు పెట్టుబడికి మధ్య ఉండే అంతరాన్ని అతిక్రమించడానికి లోటు బడ్జెట్ విధానము LDC లు అవలంబిస్తాయి.
- పైగా ఈ దేశాలలో ఎగుమతుల కంటే దిగుమతులు ఎక్కువగా ఉంటాయి. ఫలితంగా విదేశీ మారకద్రవ్యం లభ్యతలో అంతరం ఉంటుంది. ఈ రెండింటిని Two - Gap Theory అందురు. దీనిలో రెండు అంతరాలు ఉంటాయి.

- a) Saving gap
- b) Foreign Exchange gap

చినారీ ఈ గ్యాప్ తొలగించుటకు Foreign Aid సూచించెను.

b) Non-Economic Factors (ఆర్థికేతర కారకములు):

Human Endowments, Social attitude, Values & Institution, Political Conditions etc

థామ్సన్ మరియు నోటిస్టీన్లు జనాభా, పరిణామ సిద్ధాంతంను మొదటగా వివరించెరి.

వృద్ధి వ్యూహాలు (Growth Strategies)

వేగవంతమైన ఆర్థికాభివృద్ధిని సాధించడానికి అధునిక అభివృద్ధి శాస్త్రవేత్తలు అనేక వ్యూహాలను, విధానాలను రూపొందించి, ప్రతిపాదించిరి. వీనిలో ముఖ్యమైనవి :

- ఎ) అల్పస్థాయి సమతౌల్య బోను (Low level Equilibrium trap) \Rightarrow రిచర్డ్ నెల్సన్
- బి) Big Push రోడాన్ (Rodan)
- సి) కనీస కృషి యత్నం (Critical Minimum Effort) హార్వే లైబిన్స్టిన్
- డి) Take-off W.W. రోస్టోవ్ (వృద్ధి దశలు)
- ఇ) సంతులిత వృద్ధి సిద్ధాంతం రాగ్నార్ సర్ప్
- ఎఫ్) అసంతులిత వృద్ధి సిద్ధాంతం హర్షమన్
- జి) అపరిమిత శ్రామిక సప్లయ్ లూయిస్
- హెచ్) విస్తరణ ప్రభావాలు (Spread effects) గున్నార్ మిర్దాల్

వివిధ ప్రత్యామ్నాయాలలో ఒకదానిని ఎన్నుకోవడమే వ్యూహం. వృద్ధి వ్యూహంలో ముఖ్యమైనవి.

1. Big Push : దీనిని రోజెన్స్టీన్ రోడాన్ ప్రతిపాదించెను.

ఇతని గ్రంథం Industrialisation of Eastern and South-Eastern Europe

- అల్పాభివృద్ధి దేశములలో నెలకొని ఉన్న ఆర్థికాభివృద్ధి ఆటంకములను అధిగమించి వృద్ధి మార్గంను పయనింప చేయుటకు భారీ పెట్టుబడులతో కూడిన సమగ్ర విధానం అవసరం.
- ఉదా|| విమానం పైకెగిరి ఆకాశంలో తన స్థాయిని చేరుటకు ఒక కనీస వేగంతో భూమి పై నుండి పరిగెత్తాలి (Ground speed). అట్లే ఆర్థిక వ్యవస్థ వృద్ధి మార్గం చేరుటకు ఒక భారీ పెట్టుబడి అవసరం. ఇది విమానంనకు భూమిపై కావలసిన వేగం లాంటిది.
- సాంప్రదాయ శాస్త్రవేత్తలు ప్రకారం ఆర్థిక వ్యవస్థ స్థిర సమతుల్య పరిస్థితులు కలిగి ఉంటుంది. వారు పట్టించుకోని 'అవిభాజ్యాలు తద్వారా లభించే' బాహ్య ఆదాయాలకు ఎంతో ప్రాముఖ్యత ఇచ్చి ఆర్థిక వ్యవస్థకు చలన సమతుల్య పరిస్థితి కల్పించిన శాస్త్రవేత్త రోజెన్స్టీన్ రోడాన్.
- చిన్న చిన్న మొత్తంలో ఆర్థిక వ్యవస్థలో వివిధ రంగములలో ఎన్ని పెట్టుబడులు పెట్టినా ఫలితం శూన్యం. ఆర్థికాభివృద్ధి సాధించుటకు, అవిభాజ్యాల వల్ల వచ్చే బాహ్య ఆదాయాలు ఎక్కువగా ఉన్న రంగములలో భారీ ఎత్తున పెట్టుబడులు పెట్టి ఆర్థిక వ్యవస్థకు ఒక ఊపు తీసుకురావడం కనీస ధర్మం. కొంత కనిష్ట స్థాయిలో ఊపును కలిగిస్తే ఆర్థిక వ్యవస్థ వేగమందుకొని అధికవృద్ధి రహదారిలో ప్రయాణిస్తుంది. ఆర్థిక వ్యవస్థకు కనీస స్థాయిలో కలిగించే ఈ ఊపుని బిగ్ పుష్ అందురు. భారీ పెట్టుబడులు వలన అవిభాజ్యాలు మరియు బహిర్గత ఆదాయాలు లభిస్తాయి.
 1. ఉత్పత్తి ప్రమేయాలలో అవిభాజ్యాలు (Indivisibilities in the production function)
 2. డిమాండ్ లో అవిభాజ్యాలు (Indivisibility Complementary of Demand)
 3. పొదుపు సరఫరాలో అవిభాజ్యాలు (Indivisibility in the Supply of Saving)
- మానసిక అవిభాజ్యాలను కూడా రోడాన్ ప్రస్తావించెను.

- Shoe Factory ఉదాహరణ పేర్కొన్నది రోజెన్స్టీన్ రోడాన్.

2. సంతృప్త వృద్ధి సిద్ధాంతం (Balanced Growth Theory)

- దీనిని రోజెన్స్టీన్ రోడాన్, రాగ్నార్ నర్బ్, ఆర్థర్ లూయిస్లు సమర్థించిరి.
- అయితే ఈ సిద్ధాంతానికి ముఖ్య కారకుడిగా రాగ్నార్ నర్బ్ని పేర్కొనవచ్చు.
- "Problems of capital formation in under developed countries (1953)" అనే గ్రంథంలో దీనిని చర్చించెను.
- రోడాన్ పేర్కొన్న పరిమిత మార్కెట్ ఆర్థిక వ్యవస్థ ఆధారంగా రాగ్నార్ నర్బ్ తన సిద్ధాంతం వివరించెను.
- పరిమిత మార్కెట్ ఆర్థిక వ్యవస్థ ఏర్పడుటకు కారణం పేదరికపు విషవలయాలే.
- పేదరికపు విషవలయాలను పేర్కొన్నది - రాగ్నార్ నర్బ్
ఇవి సప్లయ్ వైపు, డిమాండ్ వైపు ఉంటాయి.

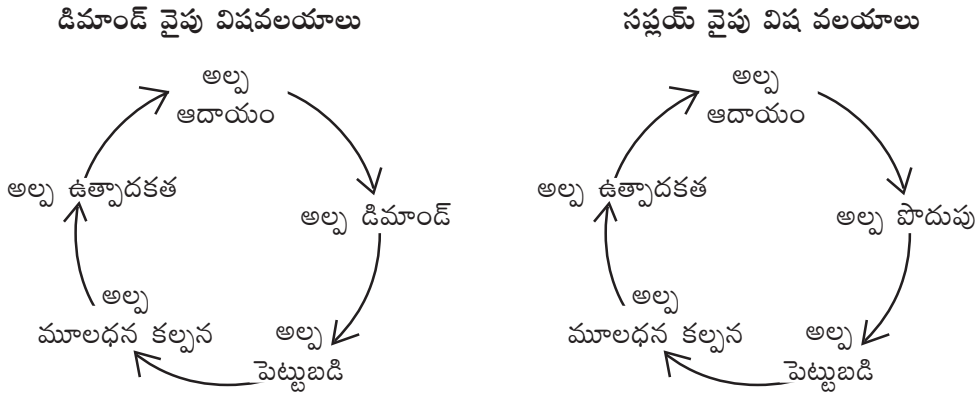

- నర్బ్ సప్లయ్ కంటే డిమాండ్ వైపు విషవలయానికి హెచ్చు ప్రాధాన్యత ఇచ్చెను. ఎందువల్లంటే పెట్టుబడికి ప్రోత్సాహమిచ్చేది డిమాండు లేదా మార్కెట్ పరిమాణమే.
- అల్పాభివృద్ధి దేశాలలో పేదరిక విషవలయాలు తొలగించి, మార్కెట్ను విస్తరించాలి. ద్రవ్య సప్లయ్ పెంచుట ద్వారా, ప్రకటనల ద్వారా వ్యాపార ఆంక్షలు తొలగించుట ద్వారా, అమ్మకాల నైపుణ్యం పెంచుట ద్వారా మార్కెట్ను విస్తరించవచ్చు. అయితే ఇవి అల్పాభివృద్ధి దేశాలలో మార్కెట్ను విస్తృతిపర్చుటలో పనిచేయవు.
- కాబట్టి వెనుకబడిన దేశాలలో మార్కెట్ పరిమితులను తొలగించి, మార్కెట్ను విస్తృతపరచుటకు అన్ని రంగాలలో ఒకేసారి పెట్టుబడి పెట్టాలి. దీనినే సంతృప్త వృద్ధి సిద్ధాంతం అందురు.
- అయితే వివిధ రంగాలలో ఒకేసారి పెట్టుబడి పెట్టాలంటే మూలధనం సంచయనం అవసరం. ఆదాయాలస్థాయి తక్కువగా ఉండుటచే ఈ దేశాలలో పన్నుల ద్వారా ఆదాయం సమకూరదు. పేదవారు పొదుపు చేయలేరు. ధనికులు పొదుపు చేయగలిగే సామర్థ్యం కలిగి ఉన్నా, నర్బ్ ప్రకారం ధనికులు అంతర్జాతీయ ప్రదర్శన ప్రభావానికి లోనగుట వల్ల దిగుమతులు పెరిగి, పొదుపు తగ్గును.
- అంతర్జాతీయ ప్రదర్శన ప్రభావం అనగా పేద దేశాలలోని ధనవంతులు అభివృద్ధి చెందిన దేశాల ప్రజల జీవన విధానాన్ని తెలుసుకుని దానిని అనుకరించి అలాంటి వస్తువులే దిగుమతి చేసుకుంటారు.

ECONOMY

- రాగూర్ నర్స్ వ్యవసాయ రంగంలో ఉన్న ప్రచ్ఛన్న నిరుద్యోగులను నిజపొదుపుగా వాడి, మూలధన కల్పనకు ఉపయోగించవచ్చని పేర్కొనెను.
- ప్రచ్ఛన్న నిరుద్యోగులను వ్యవసాయేతర రంగాలైన సామాజిక, వ్యవస్థ పూర్వకమైన పెట్టుబడులవైపు (రోడ్లు, రైల్వేలు, విద్యుత్, డ్రైనేజి, నిర్మాణం మొ॥) మరలించాలనెను.

విమర్శ

- సర్స్ పేర్కొన్న ప్రచ్ఛన్న నిరుద్యోగులను పొదుపుగా వాడడాన్ని సింగర్, హర్షమన్, కురిహరలాంటి ఆర్థికవేత్తలు విమర్శించిరి.
- మొత్తం ఆర్థిక వ్యవస్థ వృద్ధి చెందే రేటులోనే ఆర్థిక వ్యవస్థలో ఉండే ప్రతి రంగము వృద్ధి చెందితే దానిని సంతృప్త వృద్ధి సిద్ధాంతమని “కిండల్ బర్గర్” పేర్కొనెను.

★ **J.B. సే మార్కెట్ సూత్రం:** J.B. సే దీనిని ప్రతిపాదించెను.

- సప్లయ్ తనకు కావలసిన డిమాండ్ ను తానే సృష్టించుకుంటుంది (Supply Creates its own demands) అనే J.B. సే ప్రతిపాదన ఆధారంగా రాగూర్ నర్స్ తన సంతృప్త వృద్ధి సిద్ధాంతాన్ని వివరించెను.

విమర్శ:

- ◆ వ్యయాల తగ్గింపుపై ఇది దృష్టి పెట్టలేదు.
- ◆ ఒకేసారి అన్ని రంగాల్లో పెట్టుబడి పెడితే వ్యయాలు పెరుగును.
- ◆ వెనుకబడిన దేశాలలో భారీ పెట్టుబడులు పెట్టేందుకు అవసరమైన మూలధన వనరులు ఉండవు.
- ◆ దీనివలన ఉత్పత్తి కారకాల కొరత ఏర్పడి వ్యయాలు పెరగవచ్చు.
- ◆ ఇది J.B. సే Market Law పై ఆధారపడి ఉంటుంది.
- ◆ J.B. సే ప్రకారం Supply పెరగాలంటే అంతకు పూర్వం ఉత్పత్తి కారకాలు సమృద్ధిగా ఉండాలి కదా!

3. అసంతృప్త వృద్ధి సిద్ధాంతం (Un Balanced Growth Theory)

- పాల్ స్టీటన్, సింగర్, కిండల్ బర్గర్, హర్షమన్ మొదలగువారు సంతృప్త వృద్ధి సిద్ధాంతాన్ని విమర్శించి, అసంతృప్త వృద్ధి సిద్ధాంతానికి అనుకూలంగా అభిప్రాయం వ్యక్తపరిచిరి. అయినప్పటికీ ఈ సిద్ధాంతాన్ని హర్షమన్ (Hirschman) ఒక పద్ధతి ప్రకారం రూపొందించెను.
- సంతృప్త వృద్ధి సిద్ధాంతానికి వ్యతిరేకమైన భావన.
- ఆర్థిక వ్యవస్థలో అన్ని రంగాలలో ఏక సమయంలో పెట్టుబడులు పెట్టడానికి బదులు, కొన్ని మౌళికమైన రంగాలలో మాత్రమే పెట్టుబడి పెట్టడాన్ని అసంతృప్త వృద్ధి సిద్ధాంతం అందురు.
- LDC లలో అన్ని రంగాలలో పెట్టుబడులు పెట్టుటకు కావాల్సిన మూలధనం కొరత ఉండును. కాబట్టి ఎంపిక చేసిన రంగాలలో/పరిశ్రమలలో మొదట పెట్టుబడులు పెట్టి వాటిని త్వరితగతిలో అభివృద్ధి చేయాలి. ఈ రంగములలో ఏర్పడిన ఆదాయాలు పరోక్షంగా మిగిలిన రంగాల అభివృద్ధికి తోడ్పడతాయి. దీనిలో అభివృద్ధి అనేది ముఖ్యమైన రంగాల నుండి, వానిని అనుసరించే రంగాలను ప్రోత్సహించెను.

- హర్షమన్ ప్రకారం రెండు రకాల పెట్టుబడులు గలవు.

1. SOC (Social Overhead Capital) : సాంఘిక అవస్థాపనా పెట్టుబడులు : ఇది ప్రాథమిక, ద్వితీయ, తృతీయ రంగాలకు పనికి వచ్చే ఉత్పాదకాలను ఉత్పత్తి చేయును. ఉదా : రవాణా, విద్య, విద్యుచ్ఛక్తి, శాంతిభద్రతలు, ప్రసార సాధనములు

2. DPA (Directly Productivity Activity) : (ప్రత్యక్ష ఉత్పత్తి పెట్టుబడి) :

ప్రత్యక్ష ఉత్పాదక కార్యకలాపములు అనేవి అన్ని రంగముల మూలధన, వినియోగ వస్తువుల ఉత్పత్తికి చెందినవి. అసంతులిత వృద్ధి రెండు రకాలుగా జరగవచ్చు.

ఎ) SOC లో కొరత ద్వారా

బి) SOC అధికృత ద్వారా అభివృద్ధి

ముందు వెనుక అనుబంధములు పరిశ్రమలు : ఒక పరిశ్రమ చేసిన ఉత్పత్తి మరొక పరిశ్రమకు ఉత్పత్తి కారకాలుగా పనిచేస్తే దానిని ముందు అనుబంధమని అందురు. ఒక పరిశ్రమ అభివృద్ధి చెందే కొలది దానికి కావలసిన ముడి సరుకులు అందిస్తూ మరొకొన్ని పరిశ్రమలు అభివృద్ధి చెందితే దానిని వెనుక అనుబంధ పరిశ్రమలు అని పిలుస్తారు.

★ ఉదా: ఇనుము, ఉక్కు పరిశ్రమ అభివృద్ధి చెందే కొలది దానిలో తయారైన ఇనుమును ఉపయోగించి యంత్రపరిశ్రమలు అభివృద్ధి చెందితే దానిని ముందు అనుబంధ పరిశ్రమలని, ఇనుము, ఉక్కు పరిశ్రమలకు బొగ్గును ముడిసరుకుగా అందిస్తూ బొగ్గు పరిశ్రమ అభివృద్ధి చెందితే దానిని వెనుక అనుబంధ పరిశ్రమలని అంటారు.

- ముందు, వెనుక అనుబంధాలు ఎక్కువగా ఉండే పరిశ్రమలు మొదట స్థాపించాలి.

- హర్షమన్ ప్రకారం ముందు అనుబంధాలు, వెనుక అనుబంధాలు ఎక్కువగా ఉన్న పరిశ్రమ ఇనుము-ఉక్కు కర్మాగారం.

- వెనుకబడిన దేశాలు ముడి సరుకులను వినియోగించి, వినియోగ వస్తువులను తయారుచేసే పరిశ్రమలను దిగుమతి చేసుకున్న అసంపూర్ణ వస్తువులను అంతిమ వినియోగ వస్తువులుగా మార్చే పరిశ్రమలను ఏర్పాటు చేయాలని హర్షమన్ సూచించెను. అంటే చివరిదశ పరిశ్రమలు, దిగుమతి ప్రత్యామ్నాయ పరిశ్రమలు స్థాపించాలి.

- రష్యా ఈ సిద్ధాంతం మొదటిసారిగా అనుసరించి, స్వల్ప కాలంలో అత్యధిక వృద్ధి రేటును సాధించింది. మన దేశం కూడా 2వ పంచవర్ష ప్రణాళికలో ఈ వ్యూహాన్ని అన్వయించడం జరిగింది.

4. కనీస కృషి సిద్ధాంతం (Critical Minimum Effort Theory) :

- దీనిని Harvey Leibenstein (లైబెన్స్టీన్) ప్రతిపాదించెను.

- దీనిని ఈయన Economic Backwardness and Economic Growth అనే గ్రంథంలో వివరించెను.

- లైబెన్స్టీన్ ప్రకారం ఆదాయం, జనాభా, పెట్టుబడుల మధ్య సంబంధం ఉంటుంది.

- జనాభా అనేది ఆదాయాన్ని తగ్గించే కారకం.

- పెట్టుబడి అనేది ఆదాయాన్ని వృద్ధి చేసే కారకం.

- ఆర్థికవృద్ధి జరగాలంటే ఆదాయాన్ని నిరోధించే కారకం కంటే ఆదాయాన్ని పెంచే కారకం బలంగా ఉండాలి అంటే ఒక కనీస పరిమాణంలో పెట్టుబడి కావాలి. ఈ కనీస పెట్టుబడిని “కనీస కృషి సిద్ధాంతము” అందురు. అనగా పేదరికపు విషవలయాలను, తక్కువ తలసరి ఆదాయాన్ని పరిష్కరించుటకు కావల్సిన పెట్టుబడి.

5. **Low Level Equilibrium Trap** : దీనిని నెల్సన్ ప్రతిపాదించెను. అల్పాభివృద్ధి దేశాలు జీవనాధార స్థాయి తలసరి ఆదాయం వద్ద నిలకడ సమతుల్యంలో ఉంటాయి. ఇక్కడ పొదుపు పెట్టుబడి తక్కువగా ఉంటాయి. జాతీయ ఆదాయాన్ని పెంచుటకు చేసే కృషి వలన జనాభా పెరుగుతుంది. తిరిగి తలసరి ఆదాయం జీవనాధారస్థాయికి చేరును కాబట్టి అల్పాభివృద్ధి దేశాలు Low Level Equilibrium trap లో చిక్కుకుని ఉంటాయి. ఈ స్థాయి నుంచి బయటకు రావలంటే మనం చేసే పెట్టుబడులు భారీగా వుండాలని నెల్సన్ పేర్కొనెను.

6. **అపరిమిత శ్రామిక సప్లయ్ సిద్ధాంతం (Unlimited Supply of Labour)** : లూయిస్ ప్రతిపాదించెను.

- ఇతను వ్రాసిన గ్రంథం Development with unlimited supply of labour
- ఇతని ఆర్థిక నమూనా శ్రామికుల మిగులు మీద ఆధారపడి ఉంది.
- శ్రామిక మిగులు రైతు సముదాయములు, చిన్న చిన్న వ్యాపార సంస్థలలోను ఎక్కువగా ఉండును. వీరు జీవనాధార వేతనమునకు లభ్యమగును.
- ఆర్థిక వ్యవస్థలో 2 రంగాలు ఉంటాయి. ఎ) పెట్టుబడిదారీ రంగం, బి) జీవనాధార రంగం
- జీవనాధార రంగంలోని మిగులు శ్రామికులను పెట్టుబడిదారీ రంగంలో ఉపయోగించి వృద్ధి చెందవచ్చు.

7. **మిర్డల్ విస్తరణపు భావాల సిద్ధాంతం (Myrdals Theory of Back Wash effects)** :

Backwash effects, Spread effects ని అధిగమించుట వలన అంతర్జాతీయ అసమానతలు, అల్పాభివృద్ధి దేశాలలో ప్రాంతీయ అసమానతలు ఏర్పడతాయి.

- వెనుకబడిన దేశాలలో ప్రాంతీయ అసమానతలకు ముఖ్య కారణం:
 1. Strong Back Wash effects
 2. Weak Spread effects

Back wash effects : అధిక విస్తరణ కలిగిన ప్రాంతాలు యువకులను, అధిక చైతన్యవంతులైన ప్రజలను తమవైపు ఆకర్షించును.

- అభివృద్ధి ప్రాంతాలలో పరిశ్రమలు వెనుకబడిన ప్రాంతములలో పరిశ్రమను నాశనం చేయును. వృద్ధి ప్రతిఫలములు రావడం వలన ఇతర ప్రాంతాలలో చేతివృత్తులు నశిస్తాయి.

Spread Effects : ఒక ప్రాంతం ఆర్థికంగా విస్తరించుట వలన ఇతర ప్రాంతాలపై చెడు ప్రభావంతో పాటు మంచి ఫలితాలు కూడా కనిపించును. వ్యవసాయ ఉత్పత్తులు సాంకేతిక ప్రగతి మిగిలిన ప్రాంతములకు విస్తరించును. ముడి సరకులు ఉత్పత్తి చేయు ప్రాంతాలను విస్తరించును.

8. **హారాడ్-డోమర్ వృద్ధి నమూనా** :

- డోమర్ రచనలు Capital Expansion, Rate of growth and employment, Essays in the theory of Economic Growth.
- హారాడ్ రచన Towards A dynamic Economics
- హారాడ్-డోమర్ నమూనా ఆర్థికాభివృద్ధి ప్రక్రియలో పెట్టుబడి పాత్రకు ప్రధాన స్థానం ఇచ్చెను.
- పెట్టుబడి యొక్క dual character ని నొక్కి వక్కాణించిరి. పెట్టుబడి ఒకవైపు ఆదాయాన్ని, మరోవైపు ఆర్థిక వ్యవస్థ యొక్క ఉత్పాదకత సామర్థ్యాన్ని పెంచును.

- హోరూడ్ 3 రకాల వృద్ధి రేట్లు వివరించెను.

ఎ) వాస్తవిక వృద్ధి రేటు

బి) వారెంటెడ్ వృద్ధి రేటు

సి) సహజ వృద్ధి రేటు

$$\text{వృద్ధి రేటు} = \frac{\text{పొదుపు}}{\text{మూలధన ఉత్పత్తి నిష్పత్తి}} = \frac{S}{COR}$$

ఉదా : మూలధన ఉత్పత్తి నిష్పత్తి = 4 : 1

వృద్ధి రేటు = 3%

పొదుపు = 12%

వృద్ధి రేటు (G) =

9. శ్రీమతి జోన్ రాబిన్సన్ : 1956లో The Accumulation of capital, 1963లో Essays in the Theory of Economic Growth అనే ప్రచురణలో వృద్ధి నమూనా పేర్కొనెను. సంపూర్ణ ఉద్యోగతతో కూడిన క్రమవృద్ధి సాధించుటకు 'Golden Age' అనే భావనను ఉపయోగించినది.

10. పి.సి.మహల్నాబిస్ ఏకరంగ నమూనా 1952

$$\text{రెండు రంగాల నమూనా 1953 } \frac{S}{COR} = \frac{12}{4} = 3$$

నాలుగు రంగాల నమూనా 1955 ఆ సూత్రాన్ని అభివృద్ధి చేసెను.

ఈ నాలుగు రంగాల నమూనాయే 2వ పంచవర్ష ప్రణాళికకు ఆధారం.

11. ఆడమ్స్మిత్ : ఈయన అర్థశాస్త్ర పితామహుడు. స్వేచ్ఛా వ్యాపార విధానం, సహజ సూత్రం, అదృశ్య హస్తం అనే భావనలు ప్రతిపాదించెను. Division of Labour అనే భావనను ప్రతిపాదించెను. ప్రఖ్యాతిగాంచిన "గుండు సూదులు ఉదాహరణ ఇతనిదే". 1776వ సం॥లో "Wealth of Nations" గ్రంథాన్ని రచించెను.

12. డేవిడ్ రికార్డ్ : Principle of Political Economy and Taxation అనే గ్రంథం రచించెను. Rent theory (బాటక సిద్ధాంతం) ఈయనతో ముడిపడివుంది.

13. టి.ఆర్. మాల్రస్ : ఈయన జనాభా సిద్ధాంతాన్ని ప్రతిపాదించెను.

14. ఘంపీటర్ : అర్థికాభివృద్ధిలో నవ కల్పనలకు, వ్యవస్థాపనకు ప్రాధాన్యత ఇచ్చెను.

15. Classical Theory : దీనిని స్మిత్, రికార్డ్, మాల్రస్ ప్రతిపాదించెను.

1. Laissafair - Policy (స్వేచ్ఛా విధానం)
2. Capital Accumulation
3. Profit the incentive to investment
4. Tendency of profits to decline (లాభాలు క్షీణించే ధోరణి)
5. Stationary state (స్థబ్ధత స్థితి)

16. J.M కీన్స్ : General theory of employment interest and money - 1936, గ్రంథరచయిత

Father of neo economics గా పిలవబడును.

సార్థక డిమాండ్, గుణకం, ద్రవ్యోల్బణ విరామం,

MEC వంటి భావనలు ఈయనతో ముడిపడి ఉన్నవి.

17. పెట్టుబడి వ్యూహాలు :

ఎ) Capital - Turnover - Criterion పొలాక్ అండ్ బుకనాన్

బి) సాంఘిక - ఉపాంత ఉత్పాదకత పెట్టుబడి ఎ.ఇ.ఖాన్, బి.చినారీ

సి) పునః పెట్టుబడి సిద్ధాంతం గాలెనషన్ అండ్ లైబిన్స్టీన్

డి) కాలశ్రేణి పెట్టుబడి ఎ.కె.సేన్

18. ఉత్పత్తి పద్ధతులు:

ఎ) అభివృద్ధి చెందుతున్న దేశాలు శ్రమ సాంద్రమైన ఉత్పత్తి పద్ధతులను ఎంపిక చేయాలని నర్స్, లూయీస్, మెయర్, బాల్జివన్, కిండిల్ బర్గర్లు సూచించిరి.

బి) వెనుకబడిన దేశాలు అత్యాధునిక సాంకేతిక పరిజ్ఞానాన్ని వీలైనంత భారీ తరహాలో వినియోగించడం వల్ల (మూలధన సాంద్రత ఉత్పత్తి పద్ధతి వాడుట వల్ల) ఆర్థికాభివృద్ధి జరుగునని డబ్ల్యు. గలెన్సన్, హెచ్. లైబిన్స్టీన్లు అభిప్రాయపడిరి.

సి) మూలధన సాంద్రమైన ఉత్పత్తి పద్ధతులు, శ్రమసాంద్రమైన ఉత్పత్తి పద్ధతులు కాకుండా, రెండింటికి మధ్యస్థంగా ఉన్న (Intermediate) సాంకేతిక పరిజ్ఞానాన్ని వినియోగించాలని షుమాచర్ (Schumacher) పేర్కొనెను.

19. భారతదేశంలో అభివృద్ధి వ్యూహాలు:

- ◆ 2వ పంచవర్ష ప్రణాళికలో మహాలనోబిస్ భారీ పరిశ్రమలకు ప్రాధాన్యత ఇస్తూ వ్యూహాన్ని రూపొందించెను. దీనిని మహాలనోబిస్ వ్యూహం అని, నెహ్రూ-మహాలనోబిస్ వ్యూహం అని పిలుస్తారు. ఇది మూలధన సాంద్రతతో కూడినది.
- ◆ మహాలనోబిస్ వ్యూహానికి ప్రత్యామ్నాయంగా వకీలు మరియు బ్రహ్మానందలు వేతన వస్తు నమూనా ప్రవేశపెట్టెను. అయితే మహాలనోబిస్ వ్యూహాన్నే అమలు చేయడం జరిగింది.
- ◆ 1978లో జనతా ప్రభుత్వకాలంలో Gandhi Model అమలుచేయబడినది. ఇది కుటీర, చిన్నతరహా పరిశ్రమలకు ప్రాధాన్యత ఇచ్చెను. గాంధీ ప్రణాళిక రూపకర్త - S.N. అగర్వాల్.
- ◆ 1980లో తిరిగి కాంగ్రెస్ ప్రభుత్వం మహాలనోబిస్ వ్యూహాన్ని అమలుపరిచింది.
- ◆ 7వ పంచవర్ష ప్రణాళికలో కొంతవరకు వేతన వస్తు వ్యూహాన్ని అమలుచేసేందుకు ప్రయత్నాలు జరిగెను.
- ◆ 1991 నుండి నూతన ఆర్థికసంస్కరణల్లో భాగంగా LPG ప్రవేశపెట్టబడెను. ఈ నూతన ఆర్థిక సంస్కరణల రూపశిల్పి మన్మోహన్ సింగ్.
- ◆ పట్టణప్రాంత సౌకర్యాలు గ్రామీణ ప్రాంతాల్లో కల్పించే ఉద్దేశంతో అబ్దుల్ కలాంగారు 2003లో PURA (Providing Urban Amenities in Rural Areas) ను ప్రవేశపెట్టెను.

గణాంకశాస్త్రం (Statistics)

- అంగ్లభాషలో గణాంక శాస్త్రమును Statistics (స్టాటిస్టిక్స్) అందురు.
- Statistics అనే పదం స్టాటస్ అనే లాటిన్ పదం. స్టాటిస్టిక్ (Statistic) అనే జర్మనీ పదం, స్టాటిస్టా (Statista) అనే ఇటాలియన్ పదం నుంచి వచ్చింది. పై పదములకు అర్థం - రాజ్యం / State

కేంద్రస్థాన కొలతలు: ఎక్కువ సంఖ్యలో ఉన్న దత్తాంశమును కుదించి మొత్తం దత్తాంశం అంతటికి ప్రాతినిధ్యం వహించే ఒకే ఒక విలువను సగటు అంటారు. సగటులనే కేంద్ర స్థానపు కొలతలు అందురు.

మంచి సగటుకు ఉండవలసిన లక్షణములు:

1. నిర్దిష్టంగా నిర్వచించబడాలి.
2. మొత్తం అంశాలకు ప్రాతినిధ్యం వహించాలి.
3. సులభంగా అర్థం అయ్యేటట్లు ఉండాలి.
4. సులభంగా గణన చేయుటకు అవకాశం ఉండాలి.
5. ప్రతిచయన మార్పులకు అతి స్వల్పంగా మాత్రమే ప్రభావితం కావాలి.
6. బీజీయ ప్రస్థావనకు నిలబడగలగాలి.

సగటుల రకములు:- సగటులను క్రింది విధంగా వర్గీకరించవచ్చు.

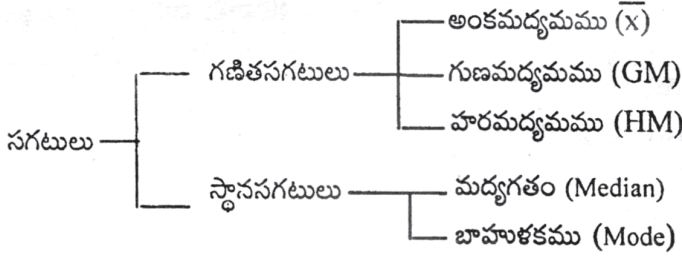

వీనిలో అంకమధ్యమం, మధ్యగతం, బహుళకం బాగా ప్రఖ్యాతిగాంచాయి.

అంకమధ్యమము

- దత్తాంశములోని రాశుల మొత్తాన్ని రాశుల సంఖ్యచే భాగించగా వచ్చే విలువను అంకమధ్యమము అందురు.

సాధారణ అంకమధ్యమము గణన:

వ్యక్తిగత శ్రేణులు:- 1. ప్రత్యక్ష పద్ధతి:- శ్రేణులలో ఉన్న అంశాల మొత్తంను అంశాల సంఖ్యచే భాగిస్తే వచ్చే భాగఫలమే అంకమధ్యమము.

$$\bar{x} = \frac{x_1 + x_2 + x_3 + \dots + x_n}{N} \quad (\text{లేదా})$$

$$\bar{x} = \frac{\sum x}{N}$$

ఇందు \bar{x} = అంకమధ్యమము

$\sum x$ = చలరాశుల-మొత్తం

N = చలరాశుల సంఖ్య

ఉదా : వ్యక్తులు - A B C D E

ఆదాయం - 10 20 30 40 50

Total = $\sum x$ = 150

N = 5

$$\bar{x} = \frac{\sum x}{N} = \frac{150}{5} = 30$$

దగ్గర పద్ధతి:

ప్రత్యక్ష పద్ధతి దత్తాంశంలో తక్కువ సంఖ్యలు ఉన్నప్పుడు గణించెదరు. కాని దగ్గర పద్ధతి దత్తాంశంలో ఎక్కువ సంఖ్యలు ఉన్నప్పుడు వాడుదురు.

అంకమధ్యమము గణించే విధానము:-

- దత్తాంశంలో ఏదో ఒక విలువను ఊహించి అంకమధ్యమముగా తీసుకోవాలి. దానిని A గా పిలుస్తాం.
- పై విధంగా ఊహించిన అంకమధ్యమము నుంచి దత్తాంశంలోని ప్రతి విలువకు X విచలనములు గణన చేయాలి (X-A). దానిని dx అందురు.
- విచలనాలు అన్ని కలిపి $\sum dx$ గా పిలుస్తారు.
- $\sum dx$ ను అంశాల సంఖ్యతో భాగిస్తారు.

$$\bar{x} = A + \frac{\sum dx}{N}$$

Here \bar{x} = అంకమధ్యమము,
 $\sum dx$ = విచలనాల మొత్తం,
A = ఊహించిన అంకమధ్యమము,
N = ఇచ్చిన అంశాల సంఖ్య

x	dx
10	-20
20	-10
30	0
40	+10
50	+20
<hr/>	
$\sum dx$	= 0

ఊహించిన అంశం (A) = 30

$$\begin{aligned}\bar{X} &= A + \frac{\sum dx}{N} \\ &= 30 + \frac{0}{5} \\ &= 30\end{aligned}$$

విచ్చిన్న శ్రేణులు:-

ప్రత్యక్ష పద్ధతి:

ఈ పద్ధతిలో అంశముల మొత్తం విలువను గణించుటకు అంశములను వాని పౌనఃపున్యంతో గుణిస్తారు. గుణిజములను పౌనఃపున్య మొత్తంతో భాగిస్తారు. ఆ బాగఫలమే అంకమధ్యమము.

$$\bar{x} = \frac{\sum fx}{N}$$

\bar{x} = అంకమధ్యమము,

N = పౌనఃపున్యాల మొత్తం

$\sum fx$ = దత్తాంశంలో ఇచ్చిన విలువలను వాని పౌనఃపున్యాలతో గుణించగా వచ్చిన లబ్ధాల సంకలనం.

అవిచ్చిన్న శ్రేణులు:-

ప్రత్యక్ష పద్ధతి:

- తరగతి మధ్య విలువ కనుగొనాలి.
- ప్రతి తరగతి మధ్య విలువను దానిలోని పౌనఃపున్యంతో గుణించగ వచ్చిన లబ్ధాన్ని కూడాలి. దానిని పౌనఃపున్యాల మొత్తంతో భాగించాలి.

$$\bar{x} = \frac{\sum fx}{N}$$

\bar{x} = అంకమధ్యము,

N = పౌనఃపున్యాల మొత్తం,

$\sum fx$ = మధ్యవిలువలను వాని పౌనఃపున్యాలతో గుణించగా వచ్చిన లబ్ధాల మొత్తం.

వివృత దత్తాంశములలో అంకమధ్యము: (Open ends class intervals)

- ఈ శ్రేణిలో మొదటి తరగతి దిగువ అవధి, చివరి తరగతి ఎగువ అవధి ఉండవు.
- తరగతి అంతరములు సమానంగా లేనప్పుడు మొదటి తరగతి అంతరమును, దాని తరువాత వెంటనే వచ్చే తరగతి అంతరాన్ని బట్టి, అదే విధంగా ఆఖరి తరగతి అంతరమును, దానికి ముందున్న తరగతి అంతరంను బట్టి మాత్రమే నిర్ణయించాలి.

మార్కులు (x)	విద్యార్థులు (f)
20 కిలోపు	5
20 నుండి 40	10
40 నుండి 60	2
60 నుండి 80	1
80 పైన	2

దీనిలో తరగతి అంతరములు సమానంగా ఉన్నందున (20) మొదటి తరగతి దిగువ అవధి '0' మరియు ఆఖరి తరగతి ఎగువ అవధి 100గా భావించాలి.

మార్కులు (x)	విద్యార్థులు (f)
0 నుండి 20	5
20 నుండి 40	10
40 నుండి 60	2
60 నుండి 80	1
80 నుండి 100	2

ఉమ్మడి అంకమధ్యము:

దత్తాంశంలోని 2 విభాగాల సగటులు వేర్వేరుగా ఇచ్చినప్పుడు మొత్తం ఉమ్మడి దత్తాంశపు అంకమధ్యము గణన చేయుటను ఉమ్మడి అంకమధ్యము గణన అందురు.

ఉమ్మడి అంకమధ్యము గణన
$$\bar{x}_{1,2} = \frac{N_1 \bar{x}_1 + N_2 \bar{x}_2}{N_1 + N_2}$$

$\bar{x}_{1,2}$ = ఉమ్మడి సగటు

N_1 = మొదటి విభాగం అంశాల సంఖ్య

N_2 = రెండవ విభాగం అంశాల సంఖ్య

\bar{x}_1 = మొదటి విభాగం సగటు

\bar{x}_2 = రెండవ విభాగం సగటు

ఉదా: 30 మందికి లా పరీక్షలో వచ్చిన మార్కుల అంకమధ్యమము 55.

40 మందికి గణాంక శాస్త్రములో వచ్చిన మార్కులు అంకమధ్యమము 58 అయితే తరగతిలో 70 మంది విద్యార్థుల మార్కుల అంకమధ్యమము ఎంత?

$$N_1 = 30, N_2 = 40, \bar{x}_1 = 55, \bar{x}_2 = 58$$

$$\begin{aligned}\bar{x}_{1,2} &= \frac{N_1\bar{x}_1 + N_2\bar{x}_2}{N_1 + N_2} \\ &= \frac{30 \times 55 + 40 \times 58}{30 + 40} \\ \bar{x}_{1,2} &= \frac{3970}{70} = 56.71 \text{ Marks}\end{aligned}$$

A.M. లక్షణాలు:

- 1) శ్రేణిలో ప్రతి విలువకు స్థిర సంఖ్యను కలిపినా, తీసివేసినా అంకమధ్యమానికి కూడా అదే స్థిర సంఖ్యను కలపాలి లేదా తీసివేయాలి.
- 2) శ్రేణిలో ప్రతి అంశాన్ని స్థిర సంఖ్యచే హెచ్చించినా, భాగించినా అంకమధ్యమాన్ని కూడా అదే స్థిర సంఖ్యచే హెచ్చించుటగానీ, భాగించుటగానీ చేయాలి.
- 3) అంకమధ్యమం నుంచి తీసిన విచలనాల మొత్తం సున్నకు సమానమగును.

అంకమధ్యమము - ప్రయోజనములు:

1. సులభంగా గణించవచ్చు.
2. ప్రతి అంశం లెక్కలోనికి తీసుకోబడుతుంది.
3. స్పష్టంగా, ఖచ్చితంగా నిర్వచించిన సగటు. ఎవరు గణించినా అదే విలువ వచ్చును.
4. బీజీయ ప్రస్తావనకు నిలబడుతుంది.
5. దత్తాంశము ఎంత ఎక్కువ సంఖ్యలో ఉంటే అంకమధ్యమమునకు అంత ఎక్కువ యదార్థత ఉంటుంది.
6. ప్రతిచయన చాంచల్యంలకు తక్కువగా ప్రభావితం అగును.

నష్టాలు:

1. దత్తాంశం పరిశీలించగానే అంకమధ్యమము తెలుసుకోలేము. అలాగే పౌనఃపున్య రేఖాచిత్రం ద్వారా అంకమధ్యమము గుర్తించలేము.
2. గుణాత్మక విలువలు అయిన అందం, తెలివి, నిజాయితీ మొ॥ అంశముల అధ్యయనంనకు ఉపయోగపడదు.
3. కొన్ని సందర్భములలో ఇచ్చిన చలరాశులతో ఏ ఒకదానితో ఏకీభవించదు.

ఉదా:- ముగ్గురి వార్షిక ఆదాయం రూ. 240, రూ. 390, రూ. 480 అయిన నలుగురి సగటు

$$= \frac{240+390+480}{3} = 370$$

4. వివృత తరగతులలో గణించలేం. (Open ends)
5. అంకమధ్యమము కొన్ని సందర్భములలో తప్పుడు ఫలితములు ఇచ్చును.

ఉదా: 2 వ్యాపార సంస్థల లాభాలు **A.** 3000, 4000, 5000

B. 6000, 4000, 2000

$$\text{A లాభాల అంకమధ్యమము} = \frac{12000}{3} = 4000$$

$$\text{B లాభాల అంకమధ్యమము} = \frac{12000}{3} = 4000$$

A, B లాభాల అంకమధ్యమము సమానం, కాని **A** సంస్థ లాభాలు ప్రతి సంవత్సరం పెరిగితే, **B** సంస్థ లాభాలు తగ్గుచున్నాయి.

మధ్యగతం

- దీనిని స్థాన సగటు అందురు.
- శ్రేణులలోని మధ్య విలువనే మధ్యగతం అందురు.
- విభజనాన్ని ఏ విలువ రెండు సమభాగాలుగా చేస్తుందో అంటే ఏ విలువకు అటూ ఇటూ పొందిన అంశాల సంఖ్య సమానంగా ఉంటుందో ఆ విలువను మధ్యగతం అందురు. - క్రాక్స్టన్, క్రౌడన్.

గణించుట:

- వ్యక్తిగత శ్రేణులలో: 1. శ్రేణిలో ఇచ్చిన అంశములు ఆరోహణ లేదా అవరోహణ క్రమంలో రాయాలి.

- మధ్యగతం = $\frac{N+1}{2}$ వ అంశం. (N = అంశముల సంఖ్య)

ఉదా: 33, 23, 27, 29, 30, 31, 26, 27, 28 యొక్క మధ్యగతం

- ఆరోహణక్రమం: 23, 26, 27, 27, 28, 29, 30, 31, 33

మధ్యగతం = $\frac{N+1}{2}$ వ అంశం.

= $\frac{9+1}{2} = \frac{10}{2} = 5$ వ అంశం.

- శ్రేణిలో 5వ అంశం 28. కాబట్టి మధ్యగతం = 28

- దత్తాంశం సరి సంఖ్యలుగా ఉంటే మధ్యగతం నిజమైన సంఖ్యలో ఉండదు.

ఉదా:- దత్తాంశంలో 10 సంఖ్యలు ఉన్నవి అనుకుందాము.

మధ్యగతము = $\frac{10+1}{2} = 5.5$ వ అంశము.

ఉదా:- మార్కులు: 11 15 17 18 21 32 32 33 35 41

మధ్యగతం = $\frac{N+1}{2}$ వ అంశం = $\frac{10+1}{2} = 5.5$ వ అంశము

= $\frac{5వ అంశం + 6వ అంశం}{2} = \frac{21+32}{2} = \frac{53}{2} = 26.5$

మధ్యగతం = 26.5

విచ్ఛిన్న శ్రేణులు:

- ఈ శ్రేణులలో దత్తాంశము పరిమాణాలను బట్టి ఆరోహణ లేదా అవరోహణ క్రమంలో అమర్చుకోవాలి.

- తరువాత పౌనఃపున్యములను సంచితం చేయాలి.

- సంచిత పౌనఃపున్యం లెక్కించిన తరువాత $\frac{N+1}{2}$ వ అంశము అనే సూత్రముద్వారా మధ్యగతం గణించాలి.

$\frac{N+1}{2}$ వ అంశము సంచిత పౌనఃపున్యంలో చూసి దానికి ఎదురుగా ఉన్న x విలువను మధ్యగతంగా నిర్ణయించాలి.

ఉదా: Height (ఎత్తు): 58 59 60 61 62 63 64 65 66

Number (Students): 15 10 42 35 33 22 18 12 8

ఎత్తు (x) విద్యార్థులు (F) సంచిత పౌనఃపుణ్యం

58 15 15

59 10 25

60 42 67

61 35 102

62 33 135

63	22	157
64	18	175
65	12	187
66	8	195

$$N = 195$$

$$\begin{aligned} \text{మధ్యగతం} &= \frac{N+1}{2} \quad \text{వ అంశం} \\ &= \frac{195+1}{2} = \frac{196}{2} = 98\text{వ అంశం} \end{aligned}$$

- 98వ అంశం 102 సంచిత పౌనఃపున్యంలో ఉంది కనుక దానికి ఎదురుగా ఉన్న విలువ (61) మధ్యగతం అవుతుంది.

అవిచ్ఛిన్న శ్రేణులు:

దీనిలో మధ్యగతం క్రింది విధంగా గణిస్తారు.

1. సంచిత పౌనఃపున్యములు లెక్కపెట్టాలి.
2. $\frac{N}{2}$ వ అంశము అనే సూత్రము ద్వారా మధ్యగతం నిర్ణయించాలి.
3. మధ్యగత అంశమును సంచిత పౌనఃపున్యం వరుసలో గుర్తించాలి.
4. తర్వాత మధ్యగతం తరగతిని నిర్ణయించాలి.

$$\text{మధ్యగతం (Med)} = L_1 + \frac{\frac{N}{2} - cf}{f} \times L_2 - L_1$$

L_1 = మధ్యగత తరగతి దిగువ అవధి

L_2 = మధ్యగత తరగతి ఎగువ అవధి

$\frac{N}{2}$ = మధ్యగత అంశము

f = మధ్యగత తరగతి పౌనఃపున్యం

cf = మధ్యగత తరగతికి ముందున్న తరగతి సంచిత పౌనఃపున్యం

మధ్యగతంను తరగతి ఎగువ అవధిని తీసుకొని కూడా లెక్కకట్టవచ్చు.

$$\text{Med} = L_2 - \frac{cf - \left(\frac{N}{2}\right)}{F} \times i$$

Med = మధ్యగతం

L_2 = మధ్యగత తరగతి ఎగువ అవధి

$\frac{N}{2}$ = మధ్యగత అంశం

cf = మధ్యగత తరగతి సంచిత పౌనఃపున్యం

F = మధ్యగత తరగతి పౌనఃపున్యం

i = Class Interval (తరగతి అంతరం)

మధ్యగతం మీద ఆధారపడిన ఇతర స్థానమానాలు:

- మధ్యగతం స్థాన సగటు, మధ్యగతం లాగానే చతుర్థాంశాలు, పంచాంశాలు, అష్టాంశాలు, దశాంశాలు, శతాంశాలు కూడా స్థానం

ఎకానమి

Downloaded from APPSC Patasala

చిరంజీవి

<https://t.me/appscpatasala>

బట్టి నిర్ణయించినవే.

- మధ్యగతం తప్ప మిగిలినవి కేంద్ర స్థాన కొలతలు కావు.

చతుర్థాంశాలు:

- చతుర్థాంశాలు పౌనఃపున్య విభజనను 4 సమాన భాగాలుగా విభజిస్తాయి.
- 3 చతుర్థాంశాలు మాత్రమే వస్తాయి.
- Q_2 నే మధ్యగతం అందురు.
- Q_1 దిగువ చతుర్థాంశమని, Q_3 ఎగువ చతుర్థాంశమని అందురు.
- దిగువ (మొదటి) చతుర్థాంశం = $Q_1 = \frac{N+1}{4}$ వ అంశం ద్వారా పొందవచ్చు.
- ఎగువ (3వ) చతుర్థాంశం = $Q_3 = 3\left(\frac{N+1}{4}\right)$ వ అంశం ద్వారా పొందవచ్చు.

పంచాంశాలు:

- పంచాంశాలు మొత్తం శ్రేణులను 5 సమభాగాలుగా చేస్తాయి. అంటే దత్తాంశంలో 4 పంచాంశాలు ఉంటాయి. Qu_1, Qu_2, Qu_3, Qu_4

అష్టాంశాలు:

- ఇది మొత్తం దత్తాంశాన్ని 8 సమభాగాలుగా చేస్తుంది. అంటే దత్తాంశంలో 7 అష్టాంశాలు ఉన్నవని అర్థం.
అవి $O_1, O_2, O_3, O_4, O_5, O_6, O_7$ లు
- O_2 మొదటి చతుర్థాంశం,
 O_4 = మధ్యగతం,
 O_6 తృతీయ చతుర్థాంశం అందురు.

దశాంశాలు:

- దశాంశము మొత్తం దత్తాంశాన్ని 10 సమభాగాలుగా చేస్తుంది. అనగా 9 దశాంశాలు ఉంటాయి. 5వ దశాంశము మధ్యగతం అవుతుంది.
- దశాంశాలను $D_1, D_2, D_3, \dots, D_9$ గా పిలుస్తారు.

శతాంశాలు:

- శతాంశం, దత్తాంశాన్ని 100 సమాన భాగాలుగా చేస్తుంది. అనగా దత్తాంశంలో 99 శతాంశాలు ఉంటాయి.
అవి వరుసగా $P_1, P_2, P_3, \dots, P_{99}$
- P_{50} ని మధ్యగతం అని P_{25} ని దిగువ చతుర్థాంశం అని, P_{75} ను ఎగువ చతుర్థాంశం అని అందురు.

మధ్యగతం రేఖాచిత్రం ద్వారా గణన:

- మధ్యగతం రేఖా చిత్రం ద్వారా కూడా కనుగొనవచ్చు
- మధ్యగతం గణించుటకు సంచిత పౌనఃపున్య రేఖలను వాడతారు. వీటినే 'ఓజివ్' (Ogive) రేఖలు అందురు.
- వీటిని కంటే ఎక్కువ, కంటే తక్కువ ఓజివ్ వక్రరేఖలు అందురు.
- ఓజివ్ రేఖలను గీయుటకు తరగతి అవధులు X - అక్షంపైన వాటి సంచిత పౌనఃపున్యం Y - అక్షంపైన ఉంచవలె.

మధ్యగతం రెండు ఓజివ్ వక్రరేఖలు ద్వారా గణించుట:

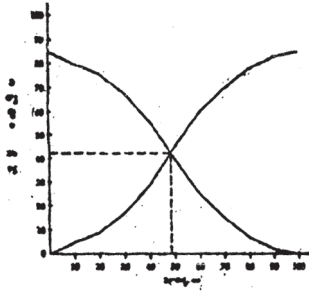

ఈ పద్ధతిలో కంటే తక్కువ, కంటే ఎక్కువ అనే రెండు సంచిత పౌనఃపున్య వక్రరేఖల ద్వారా మధ్యగతం గణిస్తారు.

మధ్యగత ప్రయోజనాలు:

1. గణన చేయడం, అర్థంచేసుకోవడం సులభం.
2. విపరీత అంశముల వలన ప్రభావితం చెందదు.
3. వివృత అవధులున్న తరగతులు ఇచ్చినప్పుడు కూడా మధ్యగతం సులభంగా కనుక్కోవచ్చు.
4. అసంపూర్ణ దత్తాంశం ఇచ్చినా, అసమాన తరగతుల అంతరాలు ఉన్నా, మధ్యగతం గణించవచ్చు.
5. రేఖాచిత్ర పటం ద్వారా కూడా గణించవచ్చు.
6. గుణాత్మక దత్తాంశం ఉపయోగించినప్పుడు (ఉదా: తెలివితేటలు, బీదరికం మొ॥ తెలుసుకోవడానికి) అంకమధ్యమము కంటే మధ్యగతం ఉపయోగపడును.

పరిమితులు:

1. అంశములను ఆరోహణ, అవరోహణ క్రమంలో ఉంచుట కష్టం.
2. అంశాలు సరిసంఖ్యలో ఉన్న మధ్యగతం నిర్ణయించుట కష్టం.
3. ఇది దత్తాంశమునకు ప్రాతినిధ్యం వహించే సగటుకాదు.
4. బీజీయ ప్రస్థావనకు అంతగా పనికిరాదు.
5. విపరీత అంశాలను పరిగణనలోకి తీసుకోదు.
6. అత్యల్ప, అత్యధిక విలువల అంశములకు ప్రాతినిధ్యం ఉన్న దత్తాంశాలలో మధ్యగతం పనికిరాదు.

బాహుళకం

- బాహుళకంను ఆంగ్లభాషలో 'మోడ్' (Mode) అందురు.
- 'మోడ్' అను మాటను 'లామోడ్' అనే ఫ్రెంచ్ పదమునుండి గ్రహించిరి.
- లామోడ్ అర్థం ఫేషన్ (Fashion)
- ఏ అంశమును అయితే ఎక్కువసార్లు ఉపయోగించడం జరుగుతుందో ఆ అంశమును బాహుళకం అందురు.
- "శ్రేణులలో ఉన్న అంశములలో ఏ విలువ అతి తరచూ వస్తుందో ఆ విలువను, ఇంకా ఏ విలువ చుట్టూ అత్యధికంగా ఇతర విలువలు పంపిణీ జరుగుతుందో ఆ విలువను బాహుళకం అందురు". - 'జీజిక్'.

గణన:

వ్యక్తిగత శ్రేణులు:

30, 40, 70, 60, 90, 30, 80, 30, 40, 30, బాహుళకం ఎంత?

దీనిలో 30 అత్యధిక సార్లు వచ్చింది కనుక బాహుళకం 30.

విచ్ఛిన్న శ్రేణులు:- పరిశీలన ద్వారా:

➤ శ్రేణులు కనుక క్రమానుగతంగా ఉంటే పరిశీలన ద్వారా బాహుళకం గణించవచ్చు.

ఉదా:- అంశం: 10 12 14 16 18 20 22 24 26 28
పౌనఃపున్యం: 1 2 4 8 14 10 7 4 2 1

➤ దీనిలో బాహుళకం 18. ఎందువల్ల అనగా అది అత్యధికంగా 14సార్లు పునరావృతం అగుటచే.

అవిచ్ఛిన్న శ్రేణులు:

మొదట బాహుళకం తరగతిని నిర్ణయించాలి. ఏ తరగతి ఎక్కువసార్లు వచ్చిందో పరిశీలన ద్వారా నిర్ణయించాలి.

$$\text{బాహుళకం (z)} = L_1 + \frac{f_1 - f_0}{2f_1 - f_0 - f_2} (L_2 - L_1) \quad \text{ద్వారా గణించవచ్చు.}$$

if $2f_1 - f_0 - f_2$ ఋణాత్మకంగాని, శూన్యంగాని అయితే క్రింది సూత్రం ఉపయోగించాలి.

$$z = L_1 + \frac{f_2}{f_1 + f_2} (L_2 - L_1)$$

Z = బాహుళకం

L_1 = బాహుళకం తరగతి దిగువ అవధి

L_2 = బాహుళకం తరగతి ఎగువ అవధి

f_1 = బాహుళకం తరగతి పౌనఃపున్యం

f_2 = బాహుళకం తరగతి తరువాత ఉన్న తరగతి పౌనఃపున్యం

f_0 = బాహుళకం తరగతి ముందున్న తరగతి పౌనఃపున్యం

➤ ద్వి బాహుళకం ఉన్నప్పుడు క్రింది సూత్రం ఉపయోగిస్తాము.

బాహుళకం = 3 (మధ్యగతం) - 2 (అంకమధ్యమము)

$$= (3M - 2\bar{x})$$

➤ రేఖా పటం ద్వారా బాహుళకం గణించినప్పుడు అవిచ్ఛిన్న శ్రేణులలో దత్తాంశం ఇచ్చినప్పుడు బాహుళకంను 2. రేఖా పద్ధతుల ద్వారా వివరించవచ్చు అవి 1. సోపాన చిత్రం, 2. పౌనఃపున్య బహుభుజి

ప్రయోజనాలు:

1. అర్థం చేసుకొనుట సులభం
2. విపరీత అంశముల ప్రభావం బాహుళకం పై కనబడదు
3. రేఖా చిత్రం ద్వారా కూడా కనుగొవచ్చు (Histogram సోపానపటం) ద్వారా
4. దత్తాంశంలో గుణాత్మకంగా విలువలు వర్ణించునపుడు దీనిని ఉపయోగిస్తారు.

పరిమితులు:

1. ప్రాతినిధ్యం వహించే సగటు కాదు.
2. బీజీయ ప్రస్తావనకు పనికిరాదు.
3. దీనిపై వర్గీకృత ప్రభావం ఎక్కువ, అసంతృప్తి కరమైన సగటు.
4. దత్తాంశంలో ఒకటి కంటే ఎక్కువ బాహుళకంలు ఉండవచ్చు.

ఎకానమి

Downloaded from APPSC Patasala

చిరంజీవి

<https://t.me/appscpatasala>

గుణ మధ్యమము

➤ రెండు అంశాలు అయితే square root, 3 అంశాలు అయితే cube root ద్వారా గణిస్తాం.

ఉదా: - రెండు అంశాలు a, b అయితే $GM = \sqrt{ab}$

మూడు అంశాల కంటే ఎక్కువ అయినప్పుడు:

వ్యక్తిగత శ్రేణులు: 1) ఇచ్చిన అంశములకు సంవర్గమానాలు గణించాలి ($\log x$)

2) సంవర్గమానములను కలుపవలెను ($\sum \log x$)

3) సంవర్గమానములు కలుపగా వచ్చిన మొత్తంను అంశముల సంఖ్య (N) చే భాగించాలి.

$$\left(\frac{\sum \log x}{N} \right)$$

4) భాగించగా వచ్చిన విలువకు ప్రతి సంవర్గమానములు చూడాలి. (Anti log)

$$GM = Anti \log \left(\frac{\sum \log x}{N} \right)$$

$\sum \log x =$ సంవర్గమానముల మొత్తం

N = అంశముల సంఖ్య

Ex: $x = 8, 12, 16$

$x \quad \log x$

8 0.9031

12 1.0792

16 1.2041

$$\sum \log x = 3.1864$$

$$GM = Anti \log \left(\frac{\sum \log x}{N} \right) = Anti \log \left(\frac{3.1864}{3} \right)$$

$$= Anti \log (1.0621)$$

$$= 11.50$$

$$= 11.50$$

$$GM = Anti \log of \frac{\log x}{N}$$

విచ్చిన్న శ్రేణిలో $GM = Anti \log \left(\frac{\sum f \log x}{N} \right)$

అవిచ్చిన్న శ్రేణిలో $GM = Anti \log \left(\frac{\sum f \log x}{N} \right)$

➤ భారిత అంకమధ్యమము వలె భారిత గుణమధ్యమము గూడా గణించవచ్చు.

$$GM_w = Anti \log \left(\frac{\sum \log x.w}{\sum w} \right)$$

మెరిట్స్:

1. దత్తాంశంలోని ప్రతి అంశంపై ఆధారపడును.
2. ఇది బీజీయ ప్రస్తావనకు సరిపోతుంది.
3. దృఢంగాను, స్పష్టంగాను నిర్వచించబడిన సగటు

4. శాతములు, నిష్పత్తిలోను, పెరుగుదల, తగ్గుదల రేట్లలో ఉపయోగిస్తారు.
5. ప్రతిచయన చాంచల్యములకు ఎక్కువ ప్రభావితం కాదు.

డీ మెరిట్స్:

1. అర్థం చేసుకొనుట, గణించుట కష్టం
2. శ్రేణిలో ఏ విలువ అయినా '0' అయితే, G.M. విలువ సున్నా అవుతుంది. అటువంటి సందర్భంలో G.M. గణించలేము.
గమనిక: ఏ విలువ అయినా ఋణాత్మకం అయితే G.M. ను గణించలేము.
3. అంకమధ్యమము వలె గుణమధ్యమము కూడా శ్రేణిలో లేని అంశం సగటుగా పొందవచ్చు.

ఉపయోగాలు:

1. అమ్మకాలు, ఉత్పత్తి, జనాభా ఇతర ఆర్థిక కార్యకలాపములలోని సగటు పెరుగుదల శాతాన్ని తెలుపుటకు ఉపయోగిస్తారు.
2. సూచీ సంఖ్యల నిర్మాణమునకు సరిగ్గా ఉపయోగపడును. ఇది కాలపరివర్తన పరీక్షను సంతృప్తి పరచును.
3. సాంఘిక, ఆర్థిక రంగములలో ఉపయోగపడును.

హరమధ్యమము: (H.M)

చిన్న అంశములకు ఎక్కువ ప్రాముఖ్యత, పెద్ద అంశములకు తక్కువ ప్రాముఖ్యత ఇవ్వాలి అనుకున్నప్పుడు హరమధ్యమము వాడుతారు.

➤ ఒక విలువకు సంబంధించి వ్యుత్క్రమము అనగా 1ని ఆ విలువచే భాగించగా వచ్చిన విలువ అని అర్థం.

ఉదా: 6 యొక్క వ్యుత్క్రమము అనగా $\frac{1}{6}$ అని అర్థం.

➤ రెండు అంశాలు a, b అయితే $H.M. = \frac{2ab}{a+b}$

వ్యక్తిగత శ్రేణులు:

1. చలరాశికి వ్యుత్క్రమాన్ని గణించాలి. $\left(\frac{1}{x}\right)$
2. వ్యుత్క్రమాలను కూడాలి. $\left(\sum \frac{1}{x}\right)$
3. వ్యుత్క్రమాల సంకలనమును అంశముల సంఖ్యచే భాగించాలి.
4. వచ్చిన భాగఫల విలువకు వ్యుత్క్రమాన్ని కనుగొనాలి. (లేదా) అంశముల సంఖ్యను వ్యుత్క్రమాల సంకలనంచే భాగించాలి.

$$H.M. = \text{Reciprocle of } \frac{\frac{1}{x_1} + \frac{1}{x_2} + \frac{1}{x_3} + \dots + \frac{1}{x_n}}{N}$$

$$\text{Reciprocle of } \left(\frac{\sum \frac{1}{x}}{N}\right) \quad (or) \quad H.M. = \left(\frac{N}{\sum \frac{1}{x}}\right)$$

Ex:

x	$\frac{1}{x}$
40	0.025
58	0.017
25	0.013
150	0.006
258	0.004
$\sum \frac{1}{x}$	0.065

$$HM = \frac{N}{\sum \frac{1}{x}} = \frac{5}{0.065} = 76.92$$

N = 5

మెరిట్స్:

- అంకమధ్యమము, గుణమధ్యమమువలె శ్రేణిలోని అన్ని అంశములను లెక్కలోకి తీసుకోబడును.
- పెద్ద అంశములకు తక్కువ ప్రాముఖ్యమును, చిన్న అంశములకు ఎక్కువ ప్రాముఖ్యమును ఇవ్వడం జరుగును.
- కాలం, రేట్లను గణించునపుడు ఈ సగటు ఉపయోగించుట మంచిది.
- స్పష్టంగా నిర్వచింపబడి ఉంది.
- బీజీయ ప్రస్తావనకు ఉపయోగపడును.
- సాపేక్ష మార్పులను, ముఖ్యంగా నిష్పత్తులు, రేట్లు గణనలో ఉపయోగపడును.

డీమెరిట్స్:

- గణించుట కష్టం, సామాన్యులకు అర్థం కాదు.
- శ్రేణిలోని ఏ ఒక్క అంశం లేకపోయినా గణించలేము.
- చిన్న అంశములకు ఎక్కువ భారం ఇవ్వడం వలన ఆర్థిక దత్తాంశం విశ్లేషించుటకు ఉపయోగపడదు.
- ఒక్కోసారి H.M. విలువ ఇచ్చిన శ్రేణిలో ఏ అంశంనకు చెందకపోవచ్చు.
- ధనాత్మక, ఋణాత్మక విలువలు రెండూ ఉన్నప్పుడు (లేదా) 1 లేదా అంతకంటే ఎక్కువ విలువలు సున్నా అయిన దీనిని గణించలేము.

గణిత సగటులు - స్థాన సగటుల మధ్య తేడా :-

గణిత సగటులు	స్థాన సగటులు
1. దత్తాంశంలో ప్రతి చలరాశి పై ఆధారపడును.	- అన్ని చలరాశులపై ఆధారపడదు.
2. బీజీయ ప్రస్తావనకు నిలబడుతుంది.	- నిలబడదు.
3. Open ends లో గణించలేం	- గణించవచ్చు
4. రేఖాచిత్రం ద్వారా చూపలేం	- చూపవచ్చు
5. విపరీత అంశాల వల్ల ప్రభావితమగును	- ప్రభావితం కాదు

గణిత సగటుల మధ్య సంబంధం:-

1. శ్రేణిలో చలరాశులన్ని సమానంగా ఉంటే	AM = GM = HM
2. శ్రేణిలో చలరాశులు భిన్నంగా ఉంటే	AM > GM > HM
3. శ్రేణి ఏ విధంగా ఉన్నా	AM ≥ GM ≥ HM

ముఖ్యమైన పాయింట్లు:

- లారెంజ్ వక్రరేఖ ఆదాయ పంపిణీలో అసమానతలు తెలుపును.
- Theory of Circular Caustion ⇒ మిర్దాల్
- Innovation Theory ⇒ ఘంపీటర్
- 2వ పంచవర్ష ప్రణాళికకు ఎవరి నమూనా ఆధారమైనది ⇒ మహాల్ నోబిస్

విస్తరణ మానాలు

మొత్తం దత్తాంశం యొక్క ఒక అంకెను కేంద్రస్థాన కొలతలు తెలియచేయును. ఇవి శ్రేణిలోని అంశముల కేంద్ర విలువను మాత్రమే సూచించును. శ్రేణిలోని అంశాలు ఏవిధంగా వ్యాప్తి చెందాయి? కేంద్రస్థానమానానికి చుట్టూ ఎట్లా పంపిణీ (విస్తృతి) చెందాయి? శ్రేణిలోని అంశాలు కేంద్ర విలువలకు ఎంత దగ్గరగా లేదా దూరంగా కలవు? అనే అంశాలను తెల్పుదు. ఒకే విభాజనంలో అంశాలు చుట్టూ గుమిగూడి ఉండవచ్చు. లేదా విస్తరించి ఉండవచ్చు.

A శ్రేణి	B శ్రేణి	C శ్రేణి
200	200	2
200	210	978
200	204	4
200	206	6
200	180	10
$1000/5=200$	$1000/5=200$	$1000/5=200$

సగటు ఒకటే అయినా పంపిణీ స్వభావం వేరు.

- ఎ) A శ్రేణిలో అంశాలు అన్ని సమానంగా ఉండి సగటుతో ఏకీభవించినవి. శ్రేణిలో అంశాలకు సగటుకు మధ్య విస్తరణ లేదు.
- బి) B శ్రేణిలో ఒక అంశమే అంకమధ్యమంతో సరిపోతుంది. మిగిలిన అంశాలలో విచరణ ఉంది. అంశాలు A.M. కు దగ్గరగా విస్తరించి ఉన్నవి.
- సి) C శ్రేణిలో ఏ విలువకు సగటు పోలిక ఉండలేదు. సగటు దత్తాంశానికి సరైన ప్రాతినిధ్యం వహించలేదు. విస్తరణ చాలా ఎక్కువ.
 - B కంటే C లో స్థిరత్వం తక్కువ, గ్రేడ్లు ఇవ్వాలి అనుకుంటే 2వ విద్యార్థికి ప్రథమ స్థానం ఇవ్వాలి. శ్రేణులలో అంశముల విస్తరణ ఎంత తక్కువ ఉంటే సగటు ప్రాతినిధ్యం అంత ఎక్కువ ఉండును.
 - “కేంద్రస్థాన విలువకు అసలు విభాజనంలో గల అంశాలకు ఉన్న తేడా లేదా విచరణ (variation) తెలుసుకునే మానాన్ని విస్తరణ మానం అందురు” - మిల్స్
 - విస్తరణ మానాలను రెండవ శ్రేణి సగటులు (Averages of second order) అందురు.

విస్తరణ మానాలు రకాలు:

1. వ్యాప్తి
2. చతుర్థాంశ విచలనం
3. మాధ్యమిక విచలనం
4. ప్రామాణిక విచలనం
5. Lorenz curve (విస్తరణను రేఖాచిత్రములో గణించేందుకు ఉపయోగపడును)

Range (వ్యాప్తి)

అత్యధిక, అత్యల్ప విలువల మధ్య తేడా వ్యాప్తి "Difference between the greatest and least value"

$$R = L - S, \quad R = \text{Range},$$

L = largest value,

S = smallest value,

$$\text{వ్యాప్తి గుణకం (co-efficient of range)} = \frac{L - S}{L + S}$$

వ్యక్తిగత శ్రేణి:-

ఉదా:- 1 వారంలో బంగారం ధరలు

500, 530, 400, 575, 590, 625

వ్యాప్తి = 625 - 400 = 225

$$\text{co-efficient of range} = \frac{L - S}{L + S} = \frac{625 - 400}{625 + 400} = 0.2195$$

విచ్ఛిన్న శ్రేణులు:-

x = 10 20 30 40 50 60 70 80 90
f = 5 8 12 22 108 112 90 60 15
R = 90 - 10 = 80

$$\text{Coefficient of Range} = \frac{90 - 10}{90 + 10} = \frac{80}{100} = 0.8$$

అవిచ్ఛిన్న శ్రేణి:-

➤ అత్యధిక తరగతిలోని ఎగువ అవధి - అతి స్వల్ప తరగతిలో దిగువ అవధి

ఉదా1:

x	f	వ్యాప్తి
10-20	8	= L - S
20-30	10	= 70 - 10
30-40	12	= 60
40-50	7	
50-60	4	
60-70	1	

ఉదా2: వ్యాప్తి = 2, L = 12, అయితే S = ఎంత?

$$\text{వ్యాప్తి} = L - S,$$

$$2 = 12 - S$$

$$2 - 12 = -S$$

$$-10 = -S$$

$$\therefore S = 10$$

Merits (లాభాలు): 1. సులభమైనది

2. గణించుటకు తక్కువ సమయం పట్టును. పారిశ్రామిక సంస్థలలో ఎక్కువగా ఉపయోగిస్తారు.

లోపాలు (Limitations): 1. శ్రేణిలోని అన్ని అంశములను లెక్కలోని తీసుకోదు.

2. అంత్యవిలువలు ప్రభావం వ్యాప్తి మీద చాలా ఉంటుంది.

3. వ్యాప్తి ద్వారా విభజన స్వరూపం తెలియదు.

4. మిగతా విలువలు మారకుండా కనిష్ట గరిష్ట విలువలు మారితే వ్యాప్తి మారును.

5. వివృతత తరగతులలో దీనిని గణించుట కష్టం.

6. దత్తాంశంలో Sample కి Sample కి Range మారును.

Use of Range: 1. Stock exchange లలో వాటాల ధరలలోని మార్పులు

2. వాతావరణ సూచనలు

3. ఉత్పత్తి అయ్యే వస్తువుల నాణ్యత సరిగ్గా ఉందో లేదో నిర్ణయించే గణన నియంత్రణలో (Quality of Product) ఉపయోగపడును.

చతుర్థాంశ విచలనం (Quartile Deviation)

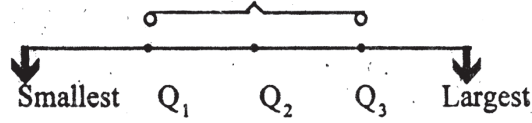

- వ్యాప్తి విపరీత అంశముల ప్రభావమునకు లోను అవుతుంది. ప్రతిచయన చాంచల్యాలకు ఎక్కువ గురి అవుతుంది. Q.D. గణనలో దిగువ 25% అంశాలు, ఎగువ 25% అంశాలు వదలి మధ్యలో ఉన్న 50% అంశాలు తీసుకొందురు.
- మధ్యలో 50% అంశాలలో విపరీత విలువలకు తావుండదు.
- ప్రథమ, తృతీయ చతుర్థాంశాల (Q₁ & Q₃) మధ్య ఉన్న తేడాను చతుర్థాంశాక వ్యాప్తి (Inter Quartile Range) అందురు.
- ఈ విలువలో సగభాగాన్ని Semi Inter Quartile Range అందురు.
- సర్ ప్రాన్సిస్ గాల్టన్ దీనికి Q.D. (Quartile Deviation) అని పేరుపెట్టెను.

$$Q.D = \frac{Q_3 - Q_1}{2}$$

Q₃ = ఎగువ చతుర్థాంశం, Q₁ = దిగువ చతుర్థాంశం.

ఇది పరమ విస్తరణ మానం.

$$\text{Co-efficient of Q.D.} = \frac{Q_3 - Q_1}{Q_3 + Q_1}$$

వ్యాప్తిపై Q.D. కూడా (Positional Value) స్థానమానం. దీనిని స్థానం బట్టి కనుగొందురు.

గణన: శ్రేణిలో అంశాలను ఆరోహణ క్రమంలో అమర్చాలి.

మధ్యగతం వలె $\frac{N+1}{4}$ ద్వారా గణించాలి. సూత్రం ఉపయోగించాలి.

వ్యక్తిగత శ్రేణులు:

ఉదా: 20, 30, 40, 10, 25, 35, 15

దీనిని ఆరోహణ క్రమంలో వ్రాయాలి. 10, 15, 20, 25, 30, 35, 40

$$N=7, Q_1 = \frac{N+1}{4} = \frac{7+1}{4} = \frac{8}{4} = 2 \text{ వ అంశం} = 15$$

$$Q_3 = 3 \left(\frac{N+1}{4} \right) = 3(2) = 6 \text{ వ అంశం} = 35$$

$$Q.D = \frac{Q_3 - Q_1}{2} = \frac{35 - 15}{2} = \frac{20}{2} = 10$$

$$\text{Co-efficient of Q.D.} = \frac{Q_3 - Q_1}{Q_3 + Q_1} = \frac{35 - 15}{35 + 15} = \frac{20}{50} = 0.4$$

విచ్చిన్న శ్రేణులు:- 1. పౌనఃపున్యాన్ని సంచితం చేయాలి.

2. Q₁, Q₃ ని గణించి, Q.D. సూత్రం Apply చేయాలి.

అవిచ్ఛిన్న శ్రేణులు:- $\frac{N}{4}$ తో Q_1 తరగతిని, $3\left(\frac{N}{4}\right)$ తో Q_3 తరగతి గణించాలి.

$$Q_1 = L_1 + \frac{\frac{N}{4} - cf}{f} \times i$$

$$Q_3 = L_1 + \frac{3\left(\frac{N}{4}\right) - cf}{f} \times i$$

$$Q.D = \frac{Q_3 - Q_1}{2}$$

- Remarks:-**
- సౌష్ఠ్య దత్తాంశంలో 50% దత్తాంశం పరిశీలించబడును.
 - Q.D. అనేది స్థానసగటు లాంటిది. సగటు చుట్టూ ఉన్న విస్తరణ తెల్పుదు.

Merits (లాభములు):

1. సులభ గణన, సులభంగా అర్థం అగును.
2. వివృత తరగతులలో కూడా గణించవచ్చు.
3. మధ్య ఉన్న 50% అంశాలపై ఆధారపడును. అందుచే విపరీత అంశాల ప్రభావం ఉండదు.

లోపాలు:

1. అన్ని అంశములపై ఆధారపడదు.
2. 50% అంశాలు విస్మరించబడును.
3. ఇది శ్రేణిలోని అంశాల విలువను ఏ సగటు నుంచి కొలవదు. ఇది స్థాన సగటు. అందుచే కొందరు దీన్ని measure of partition అందురు.
4. బీజీయ ప్రస్థావనకు నిలబడదు.
5. ప్రతిచయన చాంచల్యాలకు అతిగా ప్రభావితం అవుతుంది.
6. సగటు చుట్టూ ఉన్న అంశాల వ్యాప్తి చూపదు.

మధ్యమ విచలనం (Mean Deviation)

- వ్యాప్తిగాని, Q.D. గాని సగటు చుట్టూ ఉన్న విస్తృతిని చూపలేవు.
- కేంద్ర స్థానపు, విలువల నుంచి వివిధ అంశాలకు తీసుకొన్న విచలనాల అంకమధ్యమమే మధ్యమ విచలనంగా నిర్వచించవచ్చు.
- విచలనాలను \bar{X} , Med, Z లలో దేని నుంచి అయినా తీసుకోవచ్చు. సాధారణంగా Med నుంచి తీసుకున్న విచలనముల సంకలనం కనిష్టంగా ఉంటుంది. \bar{X} , నుంచి కూడా తీసుకుంటారు. Z ఉపయోగించరు.
- విచలనములు తీసుకునేటప్పుడు బీజీయ గుర్తులు (+, -) విస్మరిస్తారు. కారణం మనకు కావల్సినది అంశాల విలువకు, సగటుకు గల తేడాయే.
- విచలనములను $|dx|$ (Modulus dx) అని గుర్తిస్తారు.
- గుర్తులు అలక్ష్యం చేయుటకు మరొక కారణం A.M. నుంచి తీసుకున్న విచలనముల సంకలనం శూన్యం కాబట్టి M.D. గణించలేము.

$$M.D = \frac{\sum |dx|}{N}$$

వ్యక్తిగత శ్రేణులు:

- a) అంశములను ఆరోహణ క్రమంలో అమర్చి Median గణించాలి.

$$\text{Med} = \frac{N+1}{2}$$
 వ అంశం
- b) ప్రతి అంశం నుంచి, మధ్యగతంను తీసివేసి విచలనం తెలుసుకోవాలి. గుర్తులు విస్మరించాలి. దానిని $|dx|$ అందురు.
- c) గుర్తులను విస్మరించి కనుక్కొన్న విచలనములను సంకలనం చేయాలి. $\sum |dx|$
- d) దీనిని N చే భాగించాలి. $M.D = \frac{\sum |dx|}{N}$

M.D. కి మరో పేరు సగటు విచలనం

- ఆచరణలో AM నుంచి ఎక్కువగా విచలనాలు తీస్తారు. కాబట్టి దీన్ని Average deviation అందురు.
- సిద్ధాంతరీత్యా median నుంచి విచలనములు తీసుకోవడం మంచిది.

X	విచలనములు (dx) = X - M
300	200
400	100
500	0
600	100
700	200
	$\sum dx = 600$

మధ్యగతం (M) = 500

$$M.D = \frac{\sum |dx|}{N} = \frac{600}{5} = 120$$

మాద్యమిక విచలన గుణకం (మధ్యగతం ద్వారా) = $\frac{MD}{Median}$.

మాద్యమిక విచలనగుణకం (\bar{X} నుంచి అయితే) = $\frac{MD}{\bar{X}}$

- M.D. గణించేటప్పుడు ఏ సగటును అయితే ఉపయోగించామో మాద్యమిక చలనం గుణకం గణించేటప్పుడు ఆ సగటుతో భాగించాలి.

విచ్చిన్న శ్రేణులలో M.D. గణన $MD = \frac{\sum f |dx|}{N}$

సుగుణాలు:

1. సులభంగా అర్థం చేసుకోవచ్చు. S.D. తో పోల్చిన గణన తేలిక.
2. శ్రేణిలోని అన్ని అంశములు గణనలోకి తీసుకుంటుంది.
3. ఏ కేంద్రస్థాన కొలత నుంచి అయినా లెక్కించవచ్చు.
4. విపరీత అంశములచే ప్రభావితం కాదు (S.D. కంటే M.D. అంత్యవిలువలచే తక్కువగా ప్రభావితం అగును.)
5. స్పష్టంగా నిర్వచింపబడింది.
6. సగటు నుంచి తీసుకొనుట వలన శ్రేణి పంపిణీ స్వభావం తెలుసుకోవచ్చు.

Limitations:-

1. బీజీయ చిహ్నాలు వదిలిపెట్టుట, గణిత శాస్త్ర విరుద్ధం
2. బీజీయ ప్రస్తావనకు సరిపోదు.
3. దీని విలువ మనం తీసుకునే \bar{X} , Med, Mode లపై ఆధారపడును.
4. సాంఘిక అధ్యయనంలో అరుదుగా ఉపయోగిస్తారు.

ప్రామాణిక విచలనం / క్రమవిచలనం (Standard Deviation)

- అత్యధికంగా ఉపయోగించేది, అతి సంతృప్తికరమైనది S.D.
- 1893లో SDని కార్ల్స్పియర్సన్ ప్రవేశపెట్టెను.
- వ్యాప్తి, QD లు అన్ని అంశములను లెక్కలోకి తీసుకోవు. MD అన్ని అంశములకు ప్రాధాన్యత ఇచ్చినప్పటికీ బీజీయ చిహ్నాలు విస్మరించుటచే అది గణిత శాస్త్ర విరుద్ధం.
- అంకమధ్యమము నుంచి తీసుకున్న విచలనముల వర్గాల అంకమధ్యమము వర్గమూలాన్ని (S.D) ప్రామాణిక విచలనం అందురు.
- వర్గం చేసిన విచలనాల అంకమధ్యమ వర్గమూలమే S.D. అందుచే దీనిని Root Mean - Square deviation లేదా మూలమధ్యమ - వర్గవిచలనం లేదా మధ్య వర్గ విచలనమూలం అందురు.
- S.D గణనలో విచలనములు ఎప్పుడూ అంకమధ్యమం నుంచి తీసుకోవాలి.
- విచలనములకు వర్గాలు కనుక్కోవాలి. ఫలితంగా ఋణాత్మక చిహ్నములు కూడా ధనాత్మకంగా మారిపోతాయి. ఇది M.Dలో లోపంను అతిక్రమిస్తుంది. విచలనముల వర్గాలకు అంకమధ్యమము గణించి దానికి మార్గమూలము కనుక్కొంటే S.D. వస్తుంది. దీనిని (సిగ్మా)తో సూచిస్తారు.

$$\sigma = \sqrt{\frac{\sum dx^2}{N}}$$

$\sum dx^2$ = అసలైన అంకమధ్యమాల నుంచి తీసిన విచలనముల వర్గాల సంకలనం.

N = అంశముల సంఖ్య

- S.D విలువ ఎక్కువగా ఉంటే అంశములు A.M నుంచి ఎక్కువగా విస్తరించి ఉన్నాయని, S.D విలువ తక్కువ ఉంటే అంశాలు అన్ని A.M కు దగ్గరగా గుమిగూడి ఉన్నాయని అర్థం.
- S.D విలువ తక్కువ ఉన్నప్పుడు ఆ దత్తాంశం ఎక్కువ ప్రాతినిధ్యం వహించే విలువగా చెప్పవచ్చు.

- The mean of the squared deviation is the variance
- Positive square root of the variance is the standard deviation
- Variance = S.D²
- $V = \sigma^2$
- $\sigma = \sqrt{V}$

దత్తాంశంలో 10 మంది విద్యార్థుల మార్కులను బట్టి ప్రామాణిక విచలనం గణన

వ్యక్తిగత శ్రేణి

A) ప్రత్యక్ష పద్ధతి

x	x - \bar{x}	dx^2
8	-2	4
10	0	0
12	+2	4
14	+4	16
16	+6	36
13	+3	9
11	+1	1
09	-1	1
04	-6	36
03	-7	49
$\Sigma x = 100$		$\Sigma dx^2 = 156$

$$\bar{X} = \frac{\Sigma x}{N} = \frac{100}{10} = 10$$

$$\sigma = \sqrt{\frac{\Sigma dx^2}{N}}$$

$$= \sqrt{\frac{156}{10}} = \sqrt{15.6}$$

$$= 3.95$$

B) దగ్గర పద్ధతి $\sigma = \sqrt{\frac{\Sigma dx^2}{N} - \left(\frac{\Sigma dx}{N}\right)^2}$

ప్రామాణిక విచలన గుణం = $\frac{\text{ప్రామాణిక విచలనం}}{\text{అంకమధ్యమము}}$

విచరణ గుణకం:

- ప్రామాణిక విచలనం కంటే సరిపోల్చుటకు దీనిని ఉపయోగిస్తారు.
- ప్రామాణిక విచలన గుణకంను 100లో గుణించి లెక్కకట్టవచ్చని కార్ల్ పియర్సన్ తెలిపెను.

విచరణ గుణకం = $\frac{\text{ప్రామాణిక విచలనం}}{\text{అంకమధ్యమము}} \times 100$ లేదా = $\frac{\sqrt{V}}{\text{అంకమధ్యమము}} \times 100$

= $\frac{\sigma}{x} \times 100$

- ఇది నిత్యజీవితంలో అతి విలువైన విస్తరణ మానం. 2 లేదా అంతకంటే ఎక్కువ శ్రేణులను సరిపోల్చుటకు చాలా ఉపయోగపడుతుంది.
- విచరణ గుణకం తక్కువగా ఉంటే శ్రేణి స్థిరత్వం ఎక్కువ. విచరణం ఎక్కువ ఉంటే స్థిరత్వం తక్కువ ఉన్నట్లు.

ఉదా:- ఇద్దరు ఆటగాళ్ళు ఆట స్థిరత్వాన్ని తెలుసుకునేటప్పుడు ఎక్కువ విచరణ గుణకం ఉన్న ఆటగాడు తక్కువ స్థిరత్వం ఉన్నవాడని తక్కువ విచరణ గుణకం ఉన్న ఆటగాడు ఎక్కువ స్థిరత్వం ఉన్నవాడని చెప్పవచ్చు.

Ex:

	A	B	
సగటు	70	70	A యొక్క C.V. = 14.3 (విచరణం ఎక్కువ)
S.D.	10	7	B యొక్క C.V. = 10 (స్థిరత్వం ఎక్కువ)

B విద్యార్థి ఎక్కువ స్థిరత్వం కలిగి ఉన్నాడు.

ఉమ్మడి ప్రామాణిక విచలనం (Combined standard Deviation): రెండు లేక అంతకంటే ఎక్కువ గ్రూపుల ప్రామాణిక విచలనం లెక్కించుటకు ఉపయోగపడును.

$$\text{ఉమ్మడి ప్రామాణిక విచలనం } (\sigma_{1,2}) = \sqrt{\frac{N_1\sigma_1^2 + N_2\sigma_2^2 + N_1d_1^2 + N_2d_2^2}{N_1 + N_2}}$$

$\sigma_{1,2}$ = ఉమ్మడి ప్రామాణిక విచలనం

σ_1 = మొదటి గ్రూపు ప్రామాణిక విచలనం

σ_2 = రెండవ గ్రూపు ప్రామాణిక విచలనం

\bar{X}_{12} = ఉమ్మడి అంకమధ్యమము

\bar{X}_1 = ఒకటవ గ్రూపు అంకమధ్యమము

\bar{X}_2 = రెండవ గ్రూపు అంకమధ్యమము

$$d_1 = \bar{X}_1 - \bar{X}_{12} ; d_2 = \bar{X}_2 - \bar{X}_{12}$$

$$\text{ఉమ్మడి అంకమధ్యమము} = \bar{X}_{1,2} = \frac{N_1\bar{X}_1 + N_2\bar{X}_2}{N_1 + N_2}$$

N_1 = ఒకటవ గ్రూపు సంఖ్య

N_2 = రెండవ గ్రూపు సంఖ్య

M.D; S.D. ల మధ్య సంబంధం: తేడాలు:

➤ రెండూ కూడా దత్తాంశంలో అన్ని అంశములపై ఆధారపడును.

ఎ) M.D. లో బీజగణిత గుర్తులు విస్తరించబడును. S.D. లో గుర్తులు తీసుకోబడును.

బి) M.D. ని \bar{X} , Med, Mode ద్వారా గణించవచ్చు. కాని S.D. ని ఎప్పుడూ \bar{X} ద్వారా గణించాలి because the sum of the squares of the deviations of items from Arithmetic mean is least.

Merits:

1. దత్తాంశంలో ప్రతి అంశమును తీసుకుంటుంది.
2. Sampling Theory లో గొప్ప ప్రాధాన్యత కల్గి ఉంది.
3. విలువ నిర్దిష్టంగా, ఖచ్చితంగా, స్పష్టంగా ఉంటుంది.
4. బీజీయ ప్రస్తావనకు అనువైనది.
5. ప్రతిచయనాలు మార్పువలన, ఇతరులు కన్నా తక్కువగా ప్రభావితం అగును.
6. MD లోని గుర్తులు అలక్ష్యం అనే Fallacy విచలనములు వర్గం చేయుట వలన తొలగిపోవును.
7. 2 లేదా ఎక్కువ వర్గాల ఉమ్మడి ప్రామాణిక విచలనం కనుక్కోవచ్చు.
8. ఆదర్శమానానికి ఉండవలసిన లక్షణాలున్నట్లు పరిగణిస్తారు.
9. Skewness, Correlation, గణించుటకు, Sampling, regression, probability వ్యాపార చక్రాల సిద్ధాంతములలో, వ్యాపార అంచనాలలో ఉపయోగిస్తారు.

Demerits:

1. గణించుట, అర్థం చేసుకొనుట కష్టం
2. అత్యధిక విలువకు అధిక ప్రాధాన్యత నిచ్చును. అందుచే ఆర్థికవేత్తలు వ్యాపారస్తుల అభిమానం పొందలేక పోయెను.

ప్రామాణిక విచలనం - సామాన్యవక్రరేఖ (Standard Deviation)

ఎకానమి

Downloaded from APPSC Patasala

చిరంజీవి

<https://t.me/appscpatasala>

సామాన్య వక్రరేఖ లక్షణాలు:

1. సౌష్ఠవ విభాజనంలో $\bar{X} = \text{med} = Z$ (mode)
2. చతుర్థాంశాలు Median కు సమాన దూరంలో ఉంటాయి.
3. ఇవి ఆదర్శవక్రరేఖను సూచించును. ఇది గంటాకార పౌనఃపున్య వక్రరేఖ
 - సామాన్య వక్రరేఖ క్రింది వైశాల్యాన్ని నిర్వచించుటకు S.D ని ఉపయోగిస్తారు.
 - ఒక సామాన్య వక్రరేఖలో \bar{X} నుంచి రెండువైపులా S.D. ని గుర్తిస్తే విభాజనం మొత్తం అంశములలో 68.27% అంశాలు ఉంటాయి.
 - అదే విధంగా \pm రెండు క్రమవిచలనముల వ్యాప్తి గల వైశాల్యంలో $(X \pm 2\sigma)$ 95.45% అంశాలు:
 - ± 3 క్రమవిచలనముల వ్యాప్తి గల భాగంలో $(X \pm 3\sigma)$ 99.73% అంశాలు ఉంటాయి. అనగా అంకమధ్యమము నుంచి ఎన్ని అంశాలు ఉన్నవో కనుగొనవచ్చు.
 - a) $\bar{X} \pm 1\sigma$ Covers 68.27%
 - b) $\bar{X} \pm 2\sigma$ Covers 95.45%
 - c) $\bar{X} \pm 3\sigma$ Covers 99.73%

విస్తరణ మానముల మధ్య సంబంధము:

1. Generally Q.D. అన్నింటికన్నా చిన్నది. తరువాత M.D., S.D. అన్నింటికంటే పెద్దది.
2. Q.D., S.D. లో 0.6745 (2/3 వంతు)గా ఉండును.
3. M.D., S.D. లో 0.8 (4/5 వంతు)గా ఉండును.

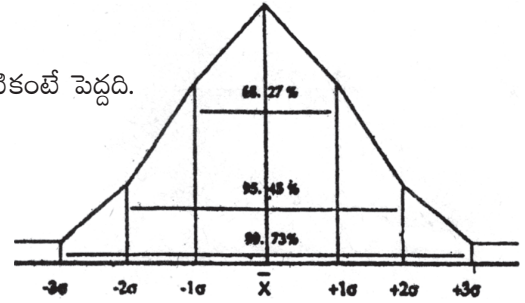

Lorenz Curve

- Max.o లారెంజ్ అనే ఆర్థికవేత్త కనుగొనెను.
- విస్తరణను రేఖాత్మకంగా గణించుటకు ఉపయోగిస్తారు.
- దీనిని Lorenz మొదట సంపద, ఆదాయం, పంపిణీల అధ్యయనానికి ఉపయోగించెను.
- దీని ద్వారా 2 లేక అంతకంటే ఎక్కువ విభాజనముల మధ్య గల విస్తరణను పోల్చవచ్చు.
- అయితే Lorenz వక్రరేఖ విస్తరణ పరిమాణం తెలియచేయదు.

నిర్మించే విధం:

- అంశాల పరిమాణం, పౌనఃపున్యం రెండూ సంచితం చేయాలి.
- సంచిత విలువలను శాతంలో తెలిపాలి.
- అంశముల సంచిత శాతములను X అక్షం మీద, పౌనఃపున్య సంచిత శాతములు Y అక్షం పై తీసుకోవాలి.
- అంశముల సంచిత శాతములకు, అనుబంధ పౌనఃపున్య సంచిత శాతములకు గ్రాఫ్ నందు బిందువులు గుర్తించి కలుపగా సంచిత శాతముల వక్రరేఖ వస్తుంది. అందుచే Lorenz వక్రరేఖను 'Cumulative percent curve' అందురు.
- సమవిభజన వక్రరేఖకు, వాస్తవరేఖ ఎంత ఎక్కువ దూరం ఉంటే విస్తరణ అంత ఎక్కువ.
- సంపద, ఆదాయం, లాభాలు, వేతనములు మొ|| పంపిణీలను అధ్యయనం చేయును.
- విచరణ పెరిగిన కొలది సమవిభజన రేఖ నుంచి దూరం పెరుగును.
- OAP పై తక్కువ అసమానతలు
- OBP పై ఎక్కువ అసమానతలు
- OCP పై చాలా ఎక్కువ అసమానతలు గలవు. అనగా సమవిభజన రేఖ నుంచి దూరం పెరిగిన కొలది విచరణ పెరుగును.
- Lorenz రేఖ నుంచి గిని గుణకం నిర్వచించవచ్చు.

➤ Lorenz రేఖపై ఉండే ప్రాంతం x గాను క్రింద ఉండే ప్రాంతం y గాను గుర్తిస్తే

$$\text{గిని గుణకం} = \frac{x}{x+y} \text{ కు సమానం}$$

➤ గిని గుణకం ఎప్పుడూ 0-1కి మధ్య ఉండును.

➤ 0 సంపూర్ణ సమానతను, 1 సంపూర్ణ అసమానతను తెలుపును.

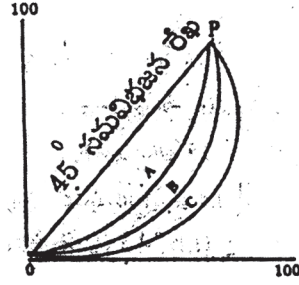
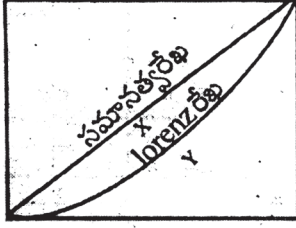

RAMAKRISHNA

అసౌష్టవం / వైషమ్యం

- ఒక విభజనంలో అంశాలు కేంద్రస్థానాల చుట్టూ సౌష్టవ క్రమంలో అమరి ఉంటే ఆ విభజనాన్ని సౌష్టవ విభజనం అందురు.
- సౌష్టవత లోపించిన దానిని అసౌష్టవం / వైషమ్యం అందురు. అనగా విభజనం సౌష్టవంగా లేనప్పుడు, దానిని అసౌష్టవ విభజనం లేదా వైషమ్య విభజనంగా పిలుస్తారు.
- సౌష్టవ విభజనం గంటాకార పౌనఃపున్య వక్రరేఖ / సామాన్య / అదర్బ వక్రరేఖను ఇస్తుంది.
- వైషమ్య విభజనంలో ఏదో ఒక చివర తోక ఉన్నట్లు కనబడుతుంది.

సౌష్టవ విభజనం:

- గంటాకారాపు రేఖను సామాన్య వక్రరేఖగా పిలుస్తారు.
- ఇటువంటి విభజనంలో $\bar{X} = \text{Med} = \text{Mode}$. ఈ మూడు ఎల్లప్పుడూ సర్వసమానంగా ఉంటాయి.
- చతుర్థాంశాలు మధ్యగతమునకు సమానదూరంలో ఉంటాయి.

అసౌష్టవ విభజనం

అసౌష్టవ విభజనం ధనాత్మకంగా గాని, ఋణాత్మకంగా గాని ఉండవచ్చు.

- ధనాత్మక వైషమ్యం: - ధనాత్మక వైషమ్య విభజనంలో 'తోక' పటంలో లాగ సన్నగా కుడివైపునకు ఉంటుంది. ఇటువంటి విభజనంలో $\bar{X} > \text{Med} > Z$
- ఋణాత్మక వైషమ్యం: - వైషమ్యం ఎడమభాగాన ఉన్నప్పుడు తోక ఎడమవైపునకు సన్నంగా ఉండును. దీనినే ఋణాత్మక వైషమ్యం అందురు. ఇక్కడ అంకమధ్యమము < మధ్యగతం < బాహుళకం

$$\bar{X} < \text{Med} < Z$$

A) సౌష్టవ విభజనం

B) ధనాత్మక వైషమ్యం / కుడివైపు వైషమ్యం

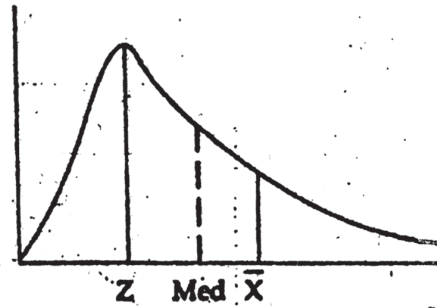
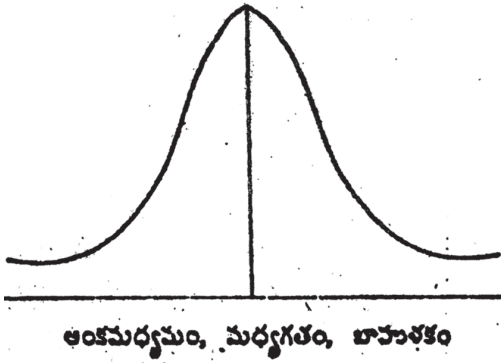

C) ఋణాత్మక వైషమ్యం / ఎడమవైపు వైషమ్యం

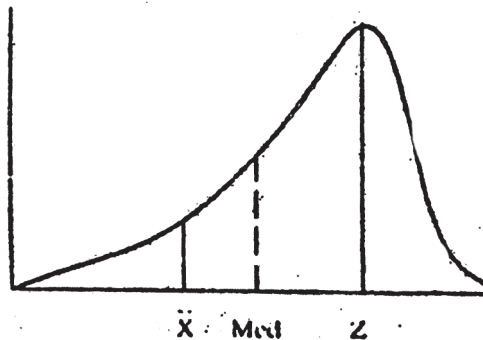

వైషమ్యమానాలు:

- వైషమ్యం ఉన్నప్పుడు \bar{X} ; Med; Z సమానం కావు.
- ఈ విషయాన్ని ఆధారంగా తీసుకొని వైషమ్యాన్ని గణిస్తారు. వైషమ్యమానాలు వైషమ్యం ఎటువైపున ఉంది? పరిమాణం, రెండింటిని తెలుపును.

పరమవిస్తరణ మానాలు (Absolute Measure)

$$\begin{aligned}\text{వైషమ్యం} &= \bar{X} - Z, \\ &= \bar{X} - \text{Med}, \\ &= \text{Med} - Z\end{aligned}$$

వీటిని ప్రథమ వైషమ్యమానాలు అందురు.

- పరమమానాలు, చతుర్థాంశాలు తీసుకొని కూడా చెప్పవచ్చు. వైషమ్య విభాజనంలో చతుర్థాంశాలు, సౌష్ఠ్య విభాజనములోవలె మధ్యగతంనకు సమాన దూరంలో ఉండవు. ఈ విషయం ఆధారంగా వైషమ్యాన్ని చెబుతాము. దీనినే ద్విత్వీయ వైషమ్యం అందురు.
 $\text{వైషమ్యం} = Q_3 + Q_1 - 2 \text{ Median}$

సాపేక్షవిస్తరణ మానాలు (Relative Measure & Skewness)

- పరమవైషమ్యాలను విస్తరణమానాలతో, భాగిస్తే సాపేక్షమానాలుగా మారుతాయి.
కార్ల్ పియర్సన్ గుణకం: ఇతను \bar{X} , Z ల మధ్య దూరాన్ని ఆధారంగా చేసుకొని వైషమ్యం గణన చేసెను. గుణకం కాబట్టి \bar{X} , Z ల తేడాను ప్రామాణిక విచలనంతో భాగించాలి.

Karl Pearson Co-efficient of skewness =

$$\frac{\bar{X} - Z}{\sigma}$$

- సౌష్ఠ్య విభాజనంలో $\bar{X} = Z$ కనుక వైషమ్యం శూన్యం.
- అసౌష్ఠ్య విభాజనంలో SK_p , (Skewness of Karl Pearson) విలువ ధనాత్మకం అయినప్పుడు వైషమ్యం కుడివైపున (Right skewed) ఉన్నదని అర్థం, విలువ ఋణాత్మకం అయినప్పుడు వైషమ్యం ఎడమభాగంలో (left skewed) ఉన్నదని అర్థం.
- కార్ల్ పియర్సన్ వైషమ్య గుణకం దిక్కు పరిమాణం రెండింటిని తెలియజేయును.
- బాహుళకం నిర్వచనం సరిగ్గా లేనప్పుడు కార్ల్ పియర్సన్ చెప్పిన క్రింది సూత్రం ఉపయోగిస్తారు.
- బాహుళకం = 3 మధ్యగతం - 2 అంకమధ్యమం

$$\begin{aligned}SK_p &= \frac{3\bar{x} - 3med}{\sigma} \quad (or) \\ &= \frac{3(\bar{x} - med)}{\sigma}\end{aligned}$$

- దీని విలువ ఋణాత్మకం; ఉన్నట్లు గుర్తించవచ్చు. (వామభాగం)

బౌలే వైషమ్య గుణకం:

- సౌష్ఠ్య విభాజనంలో మొదటి, మూడవ చతుర్థాంశాలు మధ్యగతంనకు సమానదూరంలో ఉంటాయి. అసౌష్ఠ్య విభాజనంలో వీటి మధ్యగల తేడాను తీసుకొని 'బౌలేవైషమ్యగుణకం' చెప్పెను.

$$SK_B = \frac{Q_3 + Q_1 - 2Q_2}{Q_3 - Q_1}$$

- బౌలేవైషమ్య గుణకం ± 1 విలువల మధ్య ఉంటుంది.
- వాడుకలో బౌలేవైషమ్యగుణకాని కన్నా కార్ల్ పియర్సన్ గుణకాన్నే ఎక్కువ ఉపయోగిస్తారు.

- సౌష్ఠవ విభాజనంలో బౌలేవైషమ్యగుణకం (కార్ల్‌పియర్‌సన్ వైషమ్యగుణకంవలె) కూడా సున్నాకు సమానం అగును. కారణం సౌష్ఠవ విభాజనంలో దిగువ, ఎగువ చతుర్థాంశాల మధ్యగతమునకు సమానదూరం ఉండటమే.
 $SK_p = 0.039, \bar{X} = 30.4, \sigma = 10.34, Z = ?$

$$SK_p = \frac{\bar{X} - Z}{\sigma}$$

$$0.039 = \frac{30.4 - Z}{10.34}$$

$$0.039(10.34) = 30.4 - Z$$

$$Z = 30.4 - 0.039 \times 10.34$$

$$Z = 30.4 - 0.40$$

$$Z = 30$$

కకుదత్వం (Kurtosis)

విభాజనపు ఆకృతి తెలుసుకొనుటకు కకుదత్వం అవసరం.

- ఒక్కోసారి సౌష్ఠవ విభాజనం అయి కూడా, విభాజనపు వక్రరేఖ గంటాకారపు సామాన్య వక్రరేఖ కన్నా చదునుగా ఉండటం గాని వక్రరేఖ ఉపరిభాగం కొనతేలి ఉండడం గాని జరగవచ్చు.
 - ఒక సౌష్ఠవ వక్రరేఖ కొనతేలి ఉన్నదా? చదునుగా ఉన్నదా? తెలియజేయు లక్షణంను కకుదత్వం అందురు. గ్రీకుభాషలో కకుదత్వం అనగా *Bulginess* (ఉబ్బు, కొనతేలిన) అని అర్థం.
 - విభాజనంలను వర్ణించుకటకు, పోల్చుటకు, కేంద్రస్థానపు కొలతలు, విస్తరణ కొలతలు, వైషమ్యంతోపాటు 'విభాజనాల' 'శిఖరాగ్రత' లేదా కకుదత్వం తెలియజేస్తే మంచిది.
- ఎ) NC = Normal Curve (సామాన్య వక్రరేఖ ప్రతిబింబం) దీన్ని సామాన్య కకుదత్వం అందురు. (Mesco Kurtic)
- బి) PC వక్రం ఉపరితలం చదునుగా ఉంది. దీన్ని *Platy Kurtic* అందురు.

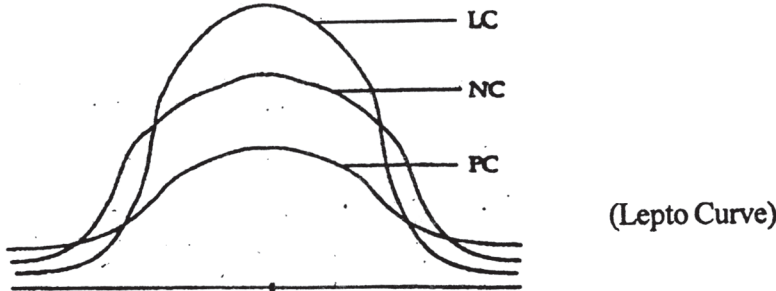

(Lepto Curve)

- సి) LC వక్రం (Lepto Kurtic) సామాన్య వక్రం కంటే ఉపరితలం కొనతేలి ఉన్నది. ఈ వక్రాన్ని బృహత్ కకుదత్వ వక్రం అందురు.
- ప్రఖ్యాత గణాంకవేత్త W.S. Gosset కకుదత్వాన్ని హాస్యంగా వర్ణించెను.

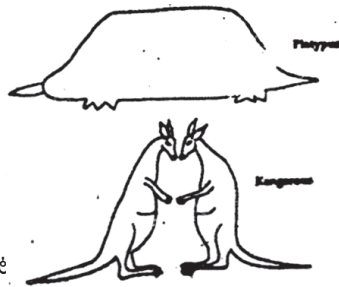

- ఎ) *Platy Kurtic* వక్రము ప్లాటి అందును.
- బి) *Lepto Kurtic* వక్రము, బృహత్ కకుదత్వ వక్రములు పొడవైన తోకలతో కంగారులను పోలి ఉండును.

సూచీ సంఖ్యలు (Index numbers)

- ధరలలోని మార్పులకు ఏ ఒక్క కారణం ప్రత్యక్షంగా చెప్పలేం. ధరలలోని మార్పులకు కారణాలు, వాటి ప్రభావం ప్రత్యక్షంగా కొలవడానికి సాధ్యపడదు. ప్రత్యక్షంగా కొలవడానికి వీలులేని కారకముల ప్రభావాల మార్పులను అధ్యయనం చేయుటకు సూచి సంఖ్యలు ఉద్దేశించుట జరిగెను.
- సూచీ సంఖ్యలు ఒక ప్రత్యేకమైన సగటులు.

సూచి సంఖ్యలు వుట్టు పూర్వోత్తరములు:

- England, Europe లో పారిశ్రామిక విప్లవం జరుగుతున్నప్పుడు ధరలు విపరీతంగా పెరిగాయి. ధరలు ఎంతమేర పెరిగాయో తెలుసుకోవలసిన అవసరం ఏర్పడింది.
- కార్లీ (Carli) అనే ఇటలీ దేశస్థుడు 1500 to 1750 A.D వరకు ధరలు పెరుగుదల కొలిచేందుకు ప్రయత్నించెను. 1764లో మొదటి Index నిర్మాణం జరిగింది.
- మొదట సూచిసంఖ్యలను **ద్రవ్య విలువ**లోని మార్పులను కొలవడానికి ఉపయోగించిరి.
- 1838లో Porter (పోర్టర్) అనే అతడు 'సూచిధరలు' అనే పదాన్ని వాడెను.
- జీవాన్స్ సూచీ సంఖ్య అనే పదమును ఉపయోగించెను.
- సూచీసంఖ్య అనగా సాపేక్షకాల సగటు లేక మార్పుల సగటు అని (Average of Relative / Average of Variations) అర్థం.

Uses of Index numbers:

1. ఒక ప్రదేశంలోని పరిస్థితులను ఇంకో ప్రదేశంలోని పరిస్థితులతో పోల్చవచ్చు.
 2. ప్రవృత్తి తెలుసుకోవచ్చు. ఉత్పత్తి, వ్యాపారం, ఎగుమతి, దిగుమతుల ప్రవృత్తి తెలుసుకునేందుకు ఉపయోగపడును.
 3. ధరలు అదుపులో పెట్టేందుకు చర్యలు తీసుకోవచ్చు.
 4. Suitable Policies రూపొందించుటకు ఉదా: ఉద్యోగుల D.A. నిర్ణయించేటప్పుడు
 5. (Forecasting Future Economic Activities) ఆర్థిక వ్యవస్థ గత ప్రస్తుత స్థితికాక భవిష్యత్ అంచనాలకు దోహదపడును. Time series analysis కు ఉపయోగపడును.
 6. Usefull in deflating (ధరలు పెరుగుదలను సర్దుబాటు చేయుటకు ఉపయోగపడును)
- సూచీ సంఖ్యల ద్వారా సాపేక్ష తేడాలు తెలుసుకొనుటయే కాక, భవిష్యత్లో జరగబోయే దానిని ఊహించవచ్చు. అందుచే వానిని Economic Barometers అందురు.

Classification of Index numbers:

- a) Price index (ధరల సూచీ) లేదా సాపేక్ష ధరలు
 - b) Quantity index (పరిమాణ సూచీ) లేదా సాపేక్ష పరిమాణాలు
 - c) Value index (విలువ సూచీ) లేదా సాపేక్ష విలువలు
- ఎ) **సాపేక్ష ధరల సూచీ / ధరల సూచీ:** - ఒక వస్తువునకు ఒక నిర్ణీత కాలంలో గల ధరలు (given Period) అదే వస్తువుకు, ఆధార / ప్రామాణిక కాలంలోని ధరలకు గల నిష్పత్తిని సాపేక్షధర అందురు.

ఆధార సంవత్సర ధర : P_0
 నిర్ణీత కాలధర / ప్రస్తుత సం॥ ధర: P_1
 సాపేక్ష ధర: P_1 / P_0
 దీనిని 100తో గుణించి శాతంగా చెప్పతాము

సాపేక్ష పరిమాణం:

ప్రస్తుత సం॥ పరిమాణంను ఆధార సంవత్సర పరిమాణంతో పోల్చవచ్చు.
 $Q_{01} = Q_1 / Q_0 \times 100$
 Q_1 = ప్రస్తుత సం॥ పరిమాణం, Q_0 = ఆధార సం॥ పరిమాణం

సాపేక్ష విలువ: Value = P x Q,

సాపేక్ష విలువ = $P_1 Q_1 / P_0 Q_0$

Methods of Constructing Index Numbers:-

- Un Weighted indices.
- Weighted indices

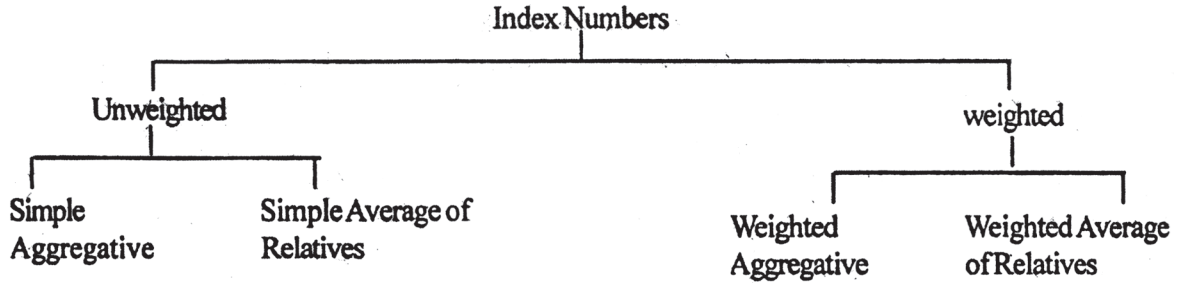

భారరహిత సూచీ:

ఎ) సామాన్య సమిష్టి పద్ధతి **(Simple Aggregative):-**

ఆధార సం॥ ధరలు కూడాలి (ΣP_0), ప్రస్తుత సం॥ ధరలు కూడాలి (ΣP_1)

$$P_{01} = \frac{\Sigma P_1}{\Sigma P_0} \times 100 = \frac{360}{300} \times 100 = 120$$

	P_0	P_1
A	40	70
B	50	60
C	80	90
D	110	120
E	20	20
	$\Sigma P_0 = 300$	$\Sigma P_1 = 360$

➤ ఇది వస్తువుల సాపేక్ష ప్రాధాన్యతలను లెక్కలోనికి తీసుకోదు.

బి) సామాన్య సాపేక్షకాల సగటు పద్ధతి **(Simple Average of Relatives):-**

$$P_{01} = \frac{\Sigma \left(\frac{P_1}{P_0} \times 100 \right)}{N}$$

పరిమితులు:

➤ ఈ పద్ధతిలో సాపేక్షకాల అన్నింటికి సమాన ప్రాతినిధ్యం ఈయబడును. ఇది కూడా కొంతవరకు సరికాదు. కారణం కొన్ని సాపేక్షకాలు మిగతావాని కంటే ఎక్కువ ప్రాధాన్యత కలిగి ఉంటాయి.

భారితసూచీ సంఖ్యలు:

➤ భారితములను కేటాయించి నిర్మించిన సూచీ సంఖ్యలను భారిత సూచీ సంఖ్యలు అందురు. సామాన్య సూచీ సంఖ్యలకంటే భారిత సూచీ సంఖ్యలు మంచి ఫలితం ఇచ్చును. వీటిని రెండు పద్ధతుల ద్వారా తయారు చేయవచ్చు.

- Weighted Aggregative Indices (భారిత సమిష్టి పద్ధతి)
- Weighted Average of Relatives (భారిత సాపేక్షకాల సగటు పద్ధతి)

భారీత సమిష్టి పద్ధతి:

- సామాన్య సూచీ సంఖ్యలో ముఖ్యలోపం ఏమంటే ఏ వస్తువులకు ఎంత ప్రాధాన్యత ఇవ్వాలో సూచించదు. ఒక్కోసారి ముఖ్యమైన వస్తువుల ధరలు పెరిగి అంత ముఖ్యం కాని వస్తు ధరలు తగ్గవచ్చు. సూచీ సంఖ్య ధరలలో మార్పులేనట్లు చూపిస్తున్నప్పటికీ ముఖ్యమైన వస్తు ధరలు పెరిగినందువలన వచ్చే ఫలితములు మిగతా వస్తు ధరలు అదే మేరకు తగ్గినందువలన వచ్చే ఫలితములు సమానం కావు. అందుచే వస్తువులకు తగినంత ప్రాధాన్యం ఇచ్చి సూచి సంఖ్యలు నిర్మించాలి. ఒక్కొక్క వస్తువు భారితాన్ని ఎట్లా నిర్ణయించాలనే విషయం గురించి అనేక అభిప్రాయాలు ఉన్నాయి.

అవి రెండు రకాల అభిప్రాయాలు:

- 1) ఆధార సం॥ పరిమాణాలకు ప్రాధాన్యత ఈయాలి.
- 2) వర్తమాన సం॥లోని పరిమాణాలకు ప్రాధాన్యం ఈయాలి.
 - ఎ) Laspeyres Method (లాస్ పేయర్ పద్ధతి)
 - బి) Paasche Method (పాశ్చీ పద్ధతి)
 - సి) Dorbish & Bowley Method (డోర్బిష్ & బౌలే పద్ధతి)
 - డి) Fishers ideal Method (ఫిషర్ పద్ధతి)
 - ఇ) Marshall - Edge worth Method (మార్షల్ & ఎడ్జ్ వర్త్ పద్ధతి)
 - ఎఫ్) Kellys Method (కెల్లీ పద్ధతి)

లాస్ పేయర్ పద్ధతి:

ఆధార సంవత్సర వస్తు పరిమాణం (Q_0) లను భారాలుగా తీసుకొనెను.

$$P_{01} = \frac{\sum P_1 Q_0}{\sum P_0 Q_0} \times 100$$

ఆధార సం॥లో కొంటున్న వస్తు పరిమాణాలను ప్రస్తుత ధరలలో కూడా కొనాలంటే ఎక్కువ మొత్తంలో ఖర్చు చేయాలి. వస్తు పరిమాణం మారలేదు, కాబట్టి ఖర్చు చేయవలసిన మొత్తంలో వచ్చిన తేడా ధరల మార్పుల వలన సంభవించినది అని చెప్పవచ్చు.

పాశ్చీ సూత్రం:

వర్తమాన సం॥పు పరిమాణాలు భారితములుగా తీసుకొనెను. (Q_1)

$$P_{01} = \frac{\sum P_1 Q_1}{\sum P_0 Q_1} \times 100$$

- లాస్ పెయిర్ సూత్రంలో వర్తమానపు సంవత్సర వస్తు పరిమాణం వదిలివేసెను. పాశ్చీ సూత్రంలో ఆధార సంవత్సర వస్తు పరిమాణం వదిలివేసెను. అనగా రెండింటిలోను లోపం కలదు. అందుచే రెండింటిని సమాధానపరచాలి. లాస్ పెయర్ తన సూత్రంలో ఆధారసంవత్సరంలో కొన్న వస్తు పరిమాణాలనే వర్తమాన సంవత్సరంలో కొంటారనే ప్రమేయం ఆధారంగా తీసుకొని చెప్పెను. వాస్తవానికి ధరలు పెరిగిన వస్తు పరిమాణం తక్కువ కొంటారని మనకు తెలుసు. లాస్ పెయర్ సూత్రం ధరలలోని మార్పును ఎక్కువ అంచనా వేస్తుంది.
- ఎక్కువ దేశములలో Laspeyres సూత్రం వాడుచున్నారు.
- లాస్ పెయర్ సూచి Over estimate చేస్తూ Upward bias కి దారితీయును.
- పాషే సూచీ Underestimate చేసి downward bias దారితీయును.

Dorbish & Bowley's Method:

లాస్ పెయర్, పాషేల సామాన్య అంకమధ్యమమే వీరి సూత్రం. వీరు 2 కాలాలు తీసుకున్నారు.

$$P_{01} = \frac{L + P}{2}$$

$$P_{01} = \frac{\frac{\sum P_1 Q_0}{\sum P_0 Q_0} + \frac{\sum P_1 Q_1}{\sum P_0 Q_1}}{2} \times 100$$

Fisher's ideal index:

సూచీ సంఖ్యలపై పరిశోధన జరిపి 134 సూత్రాలు పరిశీలించి ఒక సూత్రం ప్రతిపాదించెను.

- ఆధార సం॥ ధరలు = P_0
- ఆధార సం॥ వస్తు పరిమాణం = Q_0
- వర్తమాన సం॥ ధరలు = P_1
- వర్తమాన సంవత్సర వస్తు పరిమాణం = Q_1
- ఇది లాస్పెయర్, పాశ్చీ సూత్రముల గుణమద్యమము

$$P_{01} = L \times P$$

$$P_{01} = \sqrt{\frac{\sum P_1 Q_0}{\sum P_0 Q_0} \times \frac{\sum P_1 Q_1}{\sum P_0 Q_1}} \times 100$$

- ఫిషర్ సూచి 'ideal' (అదర్బ) సూచీ అనుటకు కారణము:
 - ఎ) ఇది సూచీ సంఖ్యల నిర్మాణంలో ఉత్తమమైన G.M. సగటు ద్వారా గణించబడెను.
 - బి) ఇది ప్రస్తుత సంవత్సరము ఆధార సంవత్సర పరిమాణాలను తీసుకుంటుంది.
 - సి) ఫిషర్ సూచీ కాలపరివర్తన, కారకముల పరివర్తన పరీక్షలను సంతృప్తి పరుస్తుంది.
 - డి) It is free from bias.

5. మార్షల్ ఎడ్జ్ వర్త్ పద్ధతి:

- ఇది ప్రస్తుత, ఆధార సంవత్సర ధరలను పరిమాణాలను లెక్కలోకి తీసుకుంది.

$$P_{01} = \frac{\sum (Q_0 + Q_1) P_1}{\sum (Q_0 + Q_1) P_0} \times 100$$

$$P_{01} = \frac{\sum Q_0 P_1 + \sum P_1 Q_1}{\sum Q_0 P_0 + \sum P_0 Q_1} \times 100$$

6. కెళ్లీ పద్ధతి:

$$P_{01} = \frac{\sum P_1 Q}{\sum P_0 Q} \times 100$$

దీనిలో Q అనగా 2 లేదా ఎక్కువ సంవత్సరముల పరిమాణాల సగటు అనగా 2 సం॥ల పరిమాణాల సగటు

Where $Q = \frac{Q_0 + Q_1}{2}$

ఈ పద్ధతిని Fixed weight aggregative index Method అందురు.

భారిత సాపేక్షకాల సగటు (Weighted Average of Relatives)

- ఈ పద్ధతిలో సామాన్య సూచీని భారిత సూచీగా మార్చవచ్చు. ఇక్కడ ఉపయోగించిన ప్రాధాన్యాలను విలువలుగా పరిగణించాలి.

$$P_{01} = \frac{\sum PV}{\sum V}$$

P - Price Relative, V - Value Weights ($P_0 Q_0$)

పరిమాణ సూచీ సంఖ్యలు:

ఎ) లాస్పెయిర్ పద్ధతి

$$Q_{01} = \frac{\sum Q_1 P_0}{\sum Q_0 P_0} \times 100$$

బి) పాషే పద్ధతి

$$Q_{01} = \frac{\sum Q_1 P_1}{\sum Q_0 P_1} \times 100$$

సి) ఫిషర్ పద్ధతి

$$Q_{01} = \sqrt{\frac{\sum Q_1 P_0}{\sum Q_0 P_0} \times \frac{\sum Q_1 P_1}{\sum Q_0 P_1}} \times 100$$

విలువ సూచీ: ధర × పరిమాణం = విలువ

$$V = \frac{\sum P_1 Q_1}{\sum P_0 Q_0} \times 100$$

$$V_{01} = \frac{\sum V_1}{\sum V_0} \times 100$$

Tests of Adequacy of Index number formula:-

సరైన సూచీ సంఖ్య ఎంపికకు క్రింది పరీక్షలు సూచించబడ్డాయి.

1. Unit test
2. Time reversal test
3. Factor Reversal test
4. Circular test

1. **Unit test:** సూచీలో తీసుకున్న ధరలు, పరిమాణాలు స్వతంత్రంగా ఉండాలి.

➤ Simple (un weighted) Aggregative Index తప్ప మిగిలిన అన్ని సూత్రములు ఈ పరీక్షను సంతృప్తి పరుచును.

2. Time Reversal test: ఈ నియమం ప్రకారం రెండు సంవత్సరాలలో దేనిని ఆధారంగా తీసుకొని సూచీ సంఖ్య తయారుచేసినా 2 కాలములలోని ధరలు నిష్పత్తి ఒకే రకంగా ఉండాలి. ఆధార సంవత్సరాన్ని ప్రస్తుత సంవత్సరమును తారుమారు చేసి సూచీ సంఖ్యలు కనుక్కొంటే అవి ఒక దానికొకటి వ్యుత్క్రమాలుగా ఉండాలి.

ఉదా: 1980లో రూ. 5

1990లో రూ. 20కి పెరిగితే

1980 కన్నా 1990లో 400 శాతం పెరిగినట్లు

$$P_{01} = P_1 / P_0 \times 100$$

$$P_{01} = 20 / 5 \times 100 = 400$$

అట్టే ఆధార సంవత్సరంను Present Year గా చెప్పినప్పుడు $P_{10} = \frac{P_0}{P_1} \times 100 = \frac{5}{20} \times 100 = 25\%$

➤ 25 శాతంనకు తగ్గిందని తెలుస్తుంది. కనుక ఆధార సంవత్సరంగా ఏ సం॥ తీసుకున్నా ఒక కాలంనకు మరో కాలంనకు సూచీ సంఖ్య సాపేక్షగమనం ఒకేలా ఉంటుంది.

$$P_{01} \times P_{10} = 1$$

$$4 \times 0.25 = 1 \text{ (100 తొలగించిన)}$$

ఈ కాలపరివర్తన పరీక్షను ఫిషర్ సూత్రం తృప్తి పరుచును.

ఫిషర్ ఆదర్శ సూత్రం ప్రకారం

$$P_{01} = \sqrt{\frac{\sum P_1 Q_0}{\sum P_0 Q_0} \times \frac{\sum P_1 Q_1}{\sum P_0 Q_1}}$$

కాలములను తారుమారు చేస్తే సూచీ సంఖ్య సూత్రం

$$P_{10} = \sqrt{\frac{\sum P_0 Q_1}{\sum P_1 Q_1} \times \frac{\sum P_0 Q_0}{\sum P_1 Q_0}}$$

$$\therefore P_{01} \times P_{10} = \sqrt{\frac{\sum P_1 Q_0}{\sum P_0 Q_0} \times \frac{\sum P_1 Q_1}{\sum P_0 Q_1} \times \frac{\sum P_0 Q_1}{\sum P_1 Q_1} \times \frac{\sum P_0 Q_0}{\sum P_1 Q_0}} = 1$$

ఫిషర్ ఆదర్శ సూచీ సంఖ్య సూత్రం కాలపరివర్తన పరీక్షకు నిలబడుతుంది.

3. కారకముల పరివర్తన పరీక్ష:

ధరల సూచీ $\left(\frac{P_1}{P_0}\right)$, పరిమాణాల సూచి $\left(\frac{Q_1}{Q_0}\right)$ లబ్ధం, విలువలోని మార్పులకు సమానం $\left(\frac{\sum P_1 Q_1}{\sum P_0 Q_0}\right)$.

ధరలను, పరిమాణాలను పరస్పరం మార్చినా రెండు కాలాలు ఖచ్చితమైన ఈ విలువలనే తెలియజేస్తాయి. ఈ నియమాన్ని కూడా ఫిషర్ సూచీ తృప్తిపరుచును.

$$P_{01} = \sqrt{\frac{\sum P_1 Q_0}{\sum P_0 Q_0} \times \frac{\sum P_1 Q_1}{\sum P_0 Q_1}}$$

$$Q_{01} = \sqrt{\frac{\sum Q_1 P_0}{\sum Q_0 P_0} \times \frac{\sum Q_1 P_1}{\sum Q_0 P_1}}$$

$$P_{01} \times Q_{01} = \sqrt{\frac{\sum P_1 Q_0}{\sum P_0 Q_0} \times \frac{\sum P_1 Q_1}{\sum P_0 Q_1} \times \frac{\sum Q_1 P_0}{\sum Q_0 P_0} \times \frac{\sum Q_1 P_1}{\sum Q_0 P_1}}$$

$$= \sqrt{\left(\frac{\sum P_1 Q_1}{\sum P_0 Q_0}\right)^2} = \frac{\sum P_1 Q_1}{\sum P_0 Q_0}$$

$$P_{01} \times Q_{01} = \frac{\sum P_1 Q_1}{\sum P_0 Q_0} \text{ కాబట్టి ఫిషర్ సిద్ధాంతం కారక పరివర్తన పరీక్షను సంతృప్తి పరుస్తుంది.}$$

4. Circular test: ($P_{01} \times P_{12} \times P_{20} = 1$ కావాలి.)

- ఆధార సంవత్సర మార్పునకు చెందినదే Circular test ఇది time reversal test కు extension లాంటిది.
- లాస్పేయర్ సూత్రం, పాషే సూత్రం, ఫిషర్ సూత్రం... ఈ మూడు కూడా దీనిని సంతృప్తి పరచవు.
- Simple Aggregative Method మాత్రమే దీనిని సంతృప్తి పరుచును.

Consumer Price Index Number:- ధరల పెరుగుదల ప్రభావం ఒక ప్రత్యేకమైన తరగతికి చెందిన ప్రజలపైన ఎట్లుంటుందో తెలియచేయును. వివిధ తరగతుల ప్రజల మీద ధరల తగ్గుదల పెరుగుదల ప్రభావం ఎలా ఉంటుందో కనుక్కోవడానికి జీవన వ్యయసూచీ సంఖ్యలు తోడ్పడతాయి.

- దీనిని Cost of living index / Price of living index / Cost of living Price index / Consumer Price index అందురు.

Method of Constructing the index: 2 పద్ధతులు కలవు.

- Aggregate Expenditure Method / Aggregative Method.
- Family budget Method / Method of weighted Relatives

a) Aggregate Expenditure Method:

$$\text{CPI వినియోగదారుల ధరల సూచి} = \frac{\sum P_1 Q_0}{\sum P_0 Q_0} \times 100$$

b) Family budget Method $\text{CPI} = \frac{\sum PV}{\sum V}$

$$\text{ఇక్కడ } P = \frac{P_1}{P_0} \times 100$$

$$V = P_0 Q_0 \text{ (V = Values of the base year)}$$

సూచీ సంఖ్యలు పరిమితులు:

- సూచీ సంఖ్యలు శాంపుల్ పై ఆధారపడుచున్నవి. అన్ని అంశాలు లెక్కలోనికి తీసుకొని గణించుట సాధ్యపడదు.
 - వస్తునాణ్యతను లెక్కలోకి తీసుకోదు.
- వివిధ పద్ధతులు వాడేటప్పుడు ఫలితములలో మార్పు వచ్చును.

Formulas:

Un-Weighted Index Numbers

$$\text{Simple Aggregative Index:- } P_{01} = \frac{\sum P_1}{\sum P_0} \times 100$$

$$\text{Simple Average of Price Relative Index:- } P_{01} = \frac{\sum \frac{P_1}{P_0} \times 100}{N}$$

Weighted Aggregative Indexes:

a) లాస్సెయర్ $P_{01} = \frac{\sum P_1 Q_0}{\sum P_0 Q_0} \times 100$

b) పాషే $P_{01} = \frac{\sum P_1 Q_1}{\sum P_0 Q_1} \times 100$

c) బౌలే $P_{01} = \frac{L + P}{2}$

d) ఫిషర్ ఆదర్శసూచీ $P_{01} = \sqrt{\frac{\sum P_1 Q_0}{\sum P_0 Q_0} \times \frac{\sum P_1 Q_1}{\sum P_0 Q_1}} \times 100$

e) మార్షల్ ఎడ్జ్ వర్త్ సూచీ $P_{01} = \frac{\sum P_1 (Q_0 + Q_1)}{\sum P_0 (Q_0 + Q_1)} \times 100$

f) కెల్లీ సూచీ $P_{01} = \frac{\sum P_1 Q}{\sum P_0 Q} \times 100$

$$\text{Weighted Average of Price Relative Method: } P_{01} = \frac{\sum PV}{\sum V}$$

సహ సంబంధము (CORRELATION)

- 2 లేక ఎక్కువ చలనాలు తీసుకొని, వాని మధ్య సంబంధాన్ని తెలిపేది సహసంబంధము.
ఉదా:- మనుషుల ఎత్తు బరువుకు సంబంధము, వర్షాలకు గొడుగుల అమ్మకాలకు, ధరకు సప్లయికి, వర్షపాతమునకు పంట దిగుబడికి సంబంధం ఉండును.
- **Correlation and Causation:** సహసంబంధ విశ్లేషణ రెండు లేదా ఎక్కువ చలరాశులమధ్య గల సంబంధ స్థాయి (లేదా) తీవ్రతను తెలుపును. అంతేకాని కారణం - ఫలితం సంబంధం తెలుపదు.

Types of Correlation:

1. Positive / Negative
2. Simple, Partial & Multiple
3. Linear and Non Linear

1A Positive (ధనాత్మక సహసంబంధం)

- చలరాశులు మారే దిశను బట్టి సహ సంబంధం రెండు రకాలు. చలరాశులు ఒకే దిశలో పయనిస్తే అనగా ఒక చలాంకం పెరిగితే సగటున ఇతర చలాంకములు కూడా పెరిగితే, ఒక చలాంకం తగ్గితే, సగటున ఇతర చలాంకం కూడా తగ్గితే అది ప్రత్యక్ష ధనాత్మక సహసంబంధం.

ఉదా:- ధరలు ↑ సప్లయ్ ↑

X:	10	12	15	18	20	Positive
Y:	15	20	22	25	37	

- 1B Negative:** చలరాశులు వ్యతిరేక దిశలో పయనిస్తే (విలోమ) అనగా ఒక చలరాశి పెరిగితే, రెండోది తగ్గుట, ఒకటి తగ్గితే రెండోది పెరుగుట జరిగితే దానిని Negative Correlation అందురు.

ఉదా: ధరలు ↑ డిమాండ్ ↓

X:	20	30	40	50	60	Negative
Y:	40	30	22	15	10	

Simple, Partial & Multiple Correlation: తీసుకునే చలరాశులపై ఆధారపడి నిర్వచిస్తారు.

- రెండు చలనాల మధ్య సహసంబంధంను Simple Correlation అందురు.
ఉదా: ధర-సప్లయ్, సిగరెట్లు త్రాగుట-క్యాన్సర్ వ్యాధి రావడం, పొడగరి తల్లిదండ్రులు-పొడగరి కొడుకులు.
- 3 లేదా అంతకంటే ఎక్కువ చలరాశులు ఒకేసారి అధ్యయనం చేస్తే అది Multiple Correlation (బహుసంబంధం) అందురు.

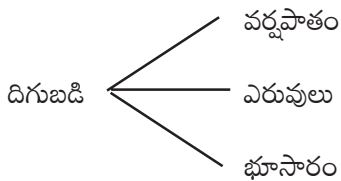

ఉదా: ఎకరా దిగుబడికి వర్షపాతం, ఎరువుల వాడకం భూసారం నకు సంబంధం గణిస్తే అది Multiple Correlation

➤ **పాక్షిక సహ సంబంధం:** స్వతంత్ర చలాంకాలపై అస్వతంత్ర చలాంకాలు ఆధారపడును. పరతంత్ర చలాంకం, పరతంత్ర చలాంకంపై ప్రభావం చూపించే స్వతంత్ర చలాంకాలు అన్నింటిలో ఒకదానిని మినహాయించి అనగా మిగతా స్వతంత్ర చలాంకాలు అన్ని స్థిరంగా ఉంచి ఒక స్వతంత్ర చలాంకంనకు, పరతంత్ర చలాంకానికి మధ్యగల సంబంధం పరిశీలిస్తే దానిని పాక్షిక సహసంబంధం అందురు.

3. Linear & Non linear Correlations: రెండు చలనాల మధ్య విచరణం ప్రతిసారీ స్థిర నిష్పత్తిలో ఉంటే వాని మధ్య సంబంధంను సరళరేఖ సహసంబంధం అందురు.

ఉదా: ధరలు పెరుగుదల 30% అయితే సప్లై 30% పెరిగినా (లేదా) డిమాండ్ 30% తగ్గినా అది సరళరేఖా సంబంధం

➤ దీన్ని సరళ రుజురేఖా (Straight line) సంబంధం అందురు. దీనినే “ప్రతి గమన రేఖ” అందురు.

➤ ఒక చలనంలో మార్పునకు రెండవ చలనంలోని మార్పు స్థిరనిష్పత్తిలో లేనప్పుడు దానిని వక్రీయ రేఖా సహసంబంధం అందురు.
ఉదా: ధరలో 20% మార్పులు వస్తే సప్లై 20% పెరగక పోవచ్చు. మరొకసారి మరో మార్పు రావచ్చు. దీన్నే Non-Linear Correlation అందురు.

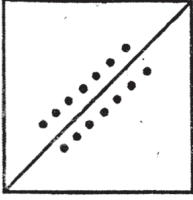

Positive linear correlation

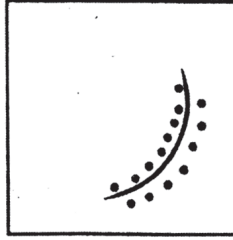

Curvi-linear correlation

Methods of Studying Correlation:

➤ సహసంబంధమును క్రింది పద్ధతుల ద్వారా అధ్యయనం చేయవచ్చు.

- 1) వ్యాపన పటం (scatter diagram)
- 2) సహసంబంధ రేఖాచిత్రం (correlation graph)
- 3) కార్ల పియర్ సన్ సహసంబంధ గుణకం (co-efficient of correlation)
- 4) స్పియర్సన్ కోటి సహసంబంధం గుణకం (Rank - Correlation)

1. వ్యాపన పటం: రెండు చలనములను graph paper మీద గుర్తిస్తారు. స్వతంత్ర చలాంకాన్ని X - అక్షంపై, అస్వతంత్ర చలాంకంను, Y - అక్షంమీద తీసుకొని ఒక జత విలువలకు ఒక బిందువు చొప్పున X విలువకు అనురూపంగా Y విలువ ఉండే విధంగా బిందువులు గుర్తిస్తాము. దత్తాంశంలో ఎన్ని జతల విలువలుంటే రేఖా చిత్రం మీద అన్ని బిందువులు వస్తాయి.

➤ ఆ బిందువులు వ్యాపనాన్ని (Scatter) బట్టి రెండుచలనాల మధ్య సంబంధం ఉన్నది, లేనిదీ నిర్ణయించవచ్చు. అనగా ఆ బిందువులు ఒక బిందు క్రమాన్ని అనుసరించి అంటే ఊర్బదిశ లేదా అధో దిశగా చూపిస్తే ఆ రెండు చలనములకు సహసంబంధం ఉన్నట్లు చెప్పవచ్చు.

➤ మనం గుర్తించిన బిందువులు ఏ విధమైన బిందుక్రమాన్ని చూపనపుడు రెండు చలనములు మధ్య సంబంధం లేనట్లు చెప్పవచ్చు.

ఎ) బిందువుల వ్యాపన క్రమం ఊర్బదిశగా ఎడమనుంచి కుడివైపు పైకిపోతే అది ధనాత్మకం.

బి) అధో దిశగా ఎడమనుండి కుడి ప్రక్క క్రిందికి దిగితే ఋణాత్మక సహసంబంధం.

సి) మనం గుర్తించిన బిందువుల వలన ఒక పథం ఏర్పడక పోతే ఆ రెంటి మధ్య సహసంబంధం లేనట్లు.

The greater the scatter of the plotted points on the chart the lesser is the relation between the two variables.

➤ సరళరేఖకు దగ్గరగా బిందువులు వ్యాపనం చెంది ఎడమ నుంచి కుడికి పైకి వాలితే ఆ సహసంబంధం perfectly positive.

Perfect Positive Correlation

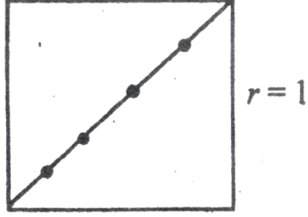

Perfect Negative Correlation

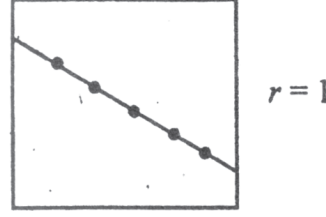

High Degree of Positive Correlation

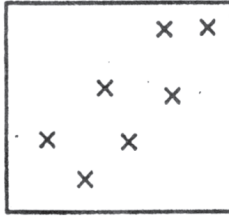

High Degree of Negative Correlation

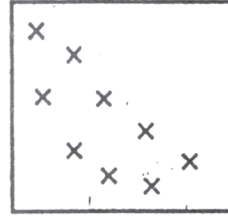

Low degree of Positive correlation

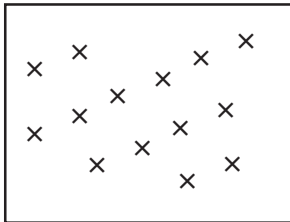

Low degree of Negative correlation

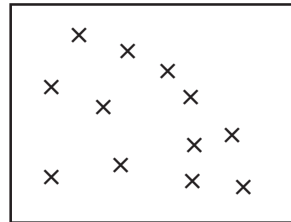

No correlation

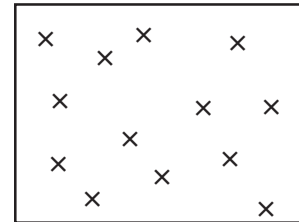

- బిందువులు విస్తృతంగా వ్యాపనం చెంది ఉంటే అవి తక్కువ సంబంధంను తెలుపును.
- బిందువులు x అక్షమునకు సమాంతరంగా లేదా అస్తవ్యస్తంగా వ్యాపించి ఉంటే చలరాశుల మధ్య సంబంధం లేనట్లు.

లాభాలు : 1) సులభమైనది, గణితం కాని పద్ధతి
2) Extreme విలువల వలన ప్రభావతం కాదు.

పరిమితి : సహసంబంధం విషయంలో ఒక ఆలోచన ఇచ్చును. ఎక్కువ లేదా తక్కువ అని తెలుపును. కానీ సహసంబంధ స్థాయి తెలపదు. (Cannot establish exact degree of correlation).

గ్రాఫిక్ మెథడ్ :

రెండు చలనాల విలువను గ్రాఫ్ పై చూపి X- అక్షంపై మొదటి విలువను, Y- అక్షంపై రెండవ విలువను గుర్తించాలి. రెండు వక్రాలు వస్తాయి.

- ఎ) రెండు సమాంతరంగా పయనిస్తే ధనాత్మక సహసంబంధం ఉంటుంది.
- బి) రెండు రేఖలు వ్యతిరేకంగా పయనిస్తే వాని మధ్య ఋణాత్మక సహసంబంధం ఉంటుంది.
 - కాల శ్రేణులకు చెందిన దత్తాంశానికి వ్యాపన పటంలో చూపలేం. కానీ రేఖాపటంలో చూపవచ్చు.

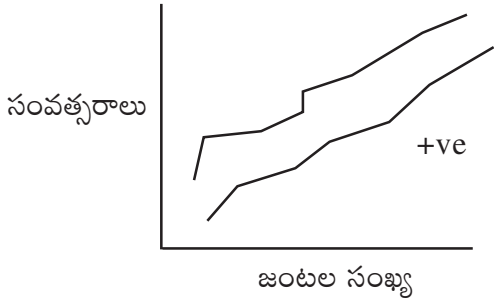

జంటల సంఖ్య	1	2	3	4	5	6
భర్తల వయస్సు	22	24	26	28	30	31
భార్యల వయస్సు	18	20	20	23	25	27

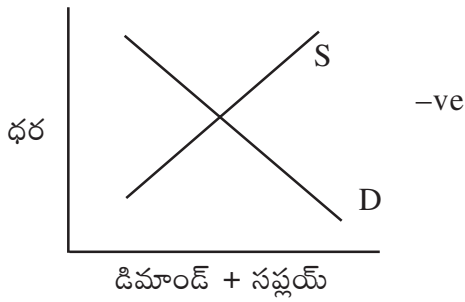

ఋణాత్మక సహ సంబంధం

అయితే వ్యాపన పటం, రేఖాచిత్ర పటం ద్వారా సహసంబంధాన్ని సంఖ్యా రూపంలో తెలుపలేము.

3. కార్ల్ పియర్సన్ సహసంబంధ గుణకం :

- సహ సంబంధంను సంఖ్యరూపంలో తెలుపుటకు ఎక్కువ వాడుకలో ఉన్న పద్ధతి ఇది. ప్రముఖ జీవ శాస్త్రవేత్త, గణాంక శాస్త్రవేత్త అయిన కార్ల్ పియర్సన్ సహసంబంధ గుణకం ప్రపంచఖ్యాతి చెందినది.
- రెండు శ్రేణుల అంకమధ్యమము నుంచి క్రమంగా వాటి అంశములకు విచలనాలు కనుక్కొని విచలనాల అనురూప లబ్ధాల సంకలనం, వాటి ప్రామాణిక విచలనాల లబ్ధానికి శ్రేణులలో గల జతల సంఖ్యతో గుణించగా వచ్చిన మొత్తంతో భాగించినట్లయితే రెండు చలనాల సహసంబంధ గుణకం వస్తుంది.

$$\text{సహసంబంధ గుణకం } r = \frac{\sum dx dy}{N \cdot \sigma_x \cdot \sigma_y}$$

$\sum dx dy = x_1 y_1$ చలనాల అంకమధ్యమం నుంచి తీసిన విచలనాల లబ్ధాల సంకలనం.

$$\sigma_x = x \text{ శ్రేణి ప్రామాణిక విచలనం}$$

$$\sigma_y = y \text{ శ్రేణి ప్రామాణిక విచలనం}$$

$$= \text{జతల సంఖ్య}$$

లక్షణాలు :

1. సహసంబంధ దిశ సూచన

గుణకం విలువ + అయితే ధనాత్మకం
- అయితే ఋణాత్మకం అని గుర్తించాలి.

2. సహసంబంధ స్థాయి

సంఖ్యా రూపంలో చెప్పవచ్చు 1 మధ్య ఉంటుంది.
+1 వస్తే ఎక్కువ ధనాత్మక సహసంబంధం
-1 వస్తే ఎక్కువ ఋణాత్మక సహసంబంధం
0 వస్తే సహసంబంధం శూన్యం

3. సంతృప్తికర గణన :

దీనిలో A.M. , రెండింటిని ఉపయోగిస్తున్నాం.

- పియర్సన్ గణనలో రెండు ప్రామాణిక విచలనాన్ని విడివిడిగా కనుక్కోవవసరం లేకుండా సూత్రం ఇట్లు వ్రాయవచ్చు.

ప్రత్యక్ష పద్ధతి ద్వారా గాని, దగ్గర పద్ధతి ద్వారా గాని దీనిలో గణించవచ్చు.

$$PE = \frac{\sum_{i=1}^N dx dy}{\sqrt{\sum dx^2 \times \sum dy^2}}$$

సంభావ్యతా దోషం: (Probability Error)

కార్ల్పియర్సన్ సహసంబంధ గుణకం, ప్రాముఖ్యాన్ని దాని ఆధార యోగ్యతను కనుక్కోవడానికి సంభావ్యతా దోషం గణన ఉపయోగపడును. సహసంబంధ గుణకం సంభావ్యతా దోషం

$$PE \text{ of } r = 0.6745 \frac{(1-r^2)}{\sqrt{N}}$$

r = పియర్సన్ సహసంబంధ గుణకం
జతల సంఖ్య

- క్రేణుల మధ్య కార్యాచరణ సంబంధం ఉండాలి. స్వతంత్ర కారకాలు అయితే వాని మధ్య సహసంబంధం లేదు.
- ఇవి ఎప్పుడూ linear - relationship నే చూపును అనే ప్రమేయంతో పనిచేస్తుంది.
- ఇతర పద్ధతులలో పోల్చిన దీన్ని గణించుటకు అధిక సమయం పడుతుంది.

అనువర్తితం :

- అయితే సంపూర్ణ ధనాత్మక సంబంధం
- అయితే సంపూర్ణ ఋణాత్మక సంబంధం
- అయితే రాశుల మధ్య సంబంధం లేదు.
- +1, -1 కి r దగ్గరగా ఉంటే చలరాశుల మధ్య సంబంధం ఉన్నట్టే

- సహసంబంధం 1 మధ్య ఉండును.
- కి దగ్గర అయితే సంబంధం తక్కువ ఉన్నట్లు.
- It is independent of change of scale and origin of the variable x and y .
- అనగా సహసంబంధ గుణకం స్కేలు, మూలం మార్పులకు ప్రభావితం కాదు. ఎందుకంటే అది స్వతంత్ర సంఖ్య.

Co-efficient of determination :

- It is equals to r^2
- $r = 0.9$
- r^2 will be 0.81
- Co-efficient of determination is defined as the ratio of the explained variance to the total variance.
- Maximum value of " r^2 " is unity
- r, r^2 ల మధ్య సంబంధం :

r విలువ తగ్గిన కొలది r^2 విలువ మరింత వేగంగా తగ్గును.

r విలువ ఎప్పుడూ r^2 విలువ కంటే ఎక్కువ.

r	r^2
0.90	0.81
0.80	0.64
0.70	0.49
0.60	0.36
0.50	0.25
0.40	0.16

4. స్పియర్మన్ ర్యాంక్ సహసంబంధ గుణకం :

గుణాత్మక విషయాలు, అందచందాలు, తెలివితేటలు, నీతి నిజాయితీలు, శక్తి సామర్థ్యాలు, దానధర్మాలు లాంటి అంశముల మధ్య సహసంబంధం నిర్ణయించుటకు స్పియర్మన్ సహ సంబంధ గుణకం ఉపయోగపడదు. గుణాత్మక విషయాల మధ్య సహసంబంధం నిర్ణయించుటకు 1904లో స్పియర్మన్ అనే బ్రిటిష్ మానసిక తత్వవేత్త, శాస్త్రజ్ఞుడు నూతన విధానం కనుగొనెను. దీనినే Spearman Co-efficient of Rank correlation అందురు.

- ఏ అంశమునైనా ఖచ్చితంగా అంకెలలో చెప్పలేనప్పటికీ పోల్చి ర్యాంకులిస్తాం. ఉదా : అందాల పోటీలు, వంటల పోటీలు, పుష్పాల ప్రదర్శన పోటీలు.
- శ్రేణిలోని అంశాలకు కోటిలిచ్చి, కోటిల తేడాలను (D) గణించి దానికి వర్గం చేసి (D^2) క్రింది సూత్రం వాడాలి.

$$\sum D^2 = \text{ర్యాంకుల తేడాల వర్గం మొత్తం}$$

$$N = \text{జతల సంఖ్య}$$

గణన పద్ధతులు :

- ఎ) యధార్థ ర్యాంకులు ఇవ్వనపుడు (ర్యాంక్స్ మనం ఇవ్వాలి)
- బి) యధార్థ ర్యాంకులు ఇచ్చినపుడు
- సి) ర్యాంకులు పునరావృతం అయినపుడు

సహసంబంధం ఉపయోగములు :

1. రెండు శ్రేణుల మధ్య సగటును, సహసంబంధమును తెలుసుకోవచ్చు.
2. వైద్యశాస్త్రంలో పొగత్రాగడానికి, ఊపిరితిత్తుల క్యాన్సరుకు గల సంబంధం తెలుసుకోవచ్చు.
3. ఆర్థిక వ్యాపార రంగంలో (ఉదా: ధర, డిమాండ్ మధ్య సంబంధం) ప్రకటన ఖర్చులు, అమ్మకాలు ఏ దిక్కులో సంభవించునో తెలుపును.
4. చలరాశుల మధ్య సన్నిహిత సంబంధం ఉందంటే ఒక చలరాశి విలువను బట్టి రెండవ దానిని అంచనా వేయవచ్చు.
5. భవిష్యత్ సంఘటనలు ఊహించవచ్చు. ఉదా : ఆహారపదార్థాల ఉత్పత్తి పెరిగితే ధరలు తగ్గును.

ప్రతిగమనం (Regression) :

- ఒక శ్రేణిలోని ఒకానొక విలువ ఇచ్చినపుడు, రెండో శ్రేణిలోని యుక్తమమైన విలువను వీలైనంత వరకు తెలుసుకోగలిగి ఉండాలి.
ఉదా : ఒక వ్యక్తి పొడవు ఇచ్చినపుడు అతని బరువు ఎంత ఉంటుందో (లేదా) ఏ వ్యక్తి బరువైనా ఇస్తే అతని పొడవు ఎంత ఉంటుందో అంచనా వేయగలిగి ఉండాలి.
- ఏ సాధనము ద్వారా ఒక శ్రేణిలోని విలువ ఇచ్చినపుడు, రెండో శ్రేణిలోని యుక్తతమమైన విలువ తెలుసుకొనవచ్చునో ఆ గణాంక సాధనమును “ప్రతిగమనం” అంటారు.
- పరస్పరాధారమైన రెండు చలరాశులలో స్వతంత్ర చలరాశి విలువ ప్రాతిపదికగా, అస్వతంత్ర చలరాశిని తెలుసుకొనుటకు సహకరించే సమీకరణ సాధననే ప్రతిగమన విశ్లేషణ అందురు. - ప్రొ|| శామ్యూల్ & బి.రిచ్మాండ్
- “ప్రతిగమనం” అనగా వెనక్కి మరలడం అని అర్థం. ఈ పదంను మొదటిసారిగా సర్ ఫ్రాన్సిస్ గాల్టన్ ఉపయోగించెను. పొడుగ్గా ఉన్న తండ్రుల సగటు ఎత్తు వారి కుమారుల సగటు ఎత్తు కంటే ఎక్కువగా ఉంటుందని, పొట్టిగా ఉన్న తల్లిదండ్రుల సగటు ఎత్తు వారి కుమారుల సగటు ఎత్తు కంటే తక్కువగా ఉంటుందని నిర్ధారించెను.
- 2 చలరాశుల మధ్య సంబంధాన్ని సామాన్య ప్రతిగమనం అందురు. 2 లేదా ఎక్కువ చలరాశుల మధ్య సంబంధంను బహుళ ప్రతిగమనం అందురు.
ఉదా : పంట దిగుబడి, ఎరువుల వాడకంల మధ్య ప్రతిగమన సంబంధంలో ఎరువుల వాడకంను స్వతంత్ర చలరాశిగాను, పంట దిగుబడిని అస్వతంత్ర చలరాశిగాను తీసుకోవాలి.
- రెండు రాశులూ చలరాశులే అయినపుడు వాని మధ్య సంబంధమును సూచించే రేఖలను ప్రతిగమన రేఖలు అందురు.
- x, y అనే రెండు చలరాశుల మధ్య ప్రతిగమన రేఖలు ఉంటాయి. x మీద y ప్రతిగమనం రేఖ ద్వారా x విలువ ఇచ్చినపుడు y ఎక్కువ సంభావ్యత విలువను గణిస్తాం. అదేవిధంగా y మీద x ప్రతిగమన రేఖ ద్వారా y విలువ ఇచ్చినపుడు x కి సంబంధించిన ఎక్కువ సంభావ్యతా విలువను గణిస్తాం.

- - -

జాతీయాదాయం - మానవాభివృద్ధి సూచీ - రాష్ట్ర ఉత్పత్తి
విషయ సూచిక

1. గ్రూప్ - 2 2008 ఎకానమీ ప్రశ్నాపత్రం... ఒక అవగాహన...
2. గ్రూప్ - 2 2008 పేపర్లో అడిగిన ప్రశ్నలు
- వివరణతో సమాధానాలు (ఈ యూనిట్‌పై)
3. జాతీయాదాయం - నిర్వచనం
4. జాతీయాదాయం - వివిధ భావనలు
5. తలసరి ఆదాయం
6. జాతీయాదాయం మదింపు పద్ధతులు
7. జాతీయాదాయ నిర్మాణం - వృద్ధి, ధోరణులు
8. జాతీయాదాయం అంచనాలు
9. జాతీయాదాయం గణించుటలో ఎదురయ్యే సమస్యలు,
ప్రాముఖ్యత
10. ఆదాయ చక్రీయ ప్రవాహం
11. మానవాభివృద్ధి సూచీ
12. ఆంధ్రప్రదేశ్ ఆర్థిక వ్యవస్థ - జి.ఎస్.డి.పి. -
వివిధ రంగాల వాటా, పనిచేసేవారి శాతం
13. కీ పాయింట్స్.

గ్రూప్ - II 2008, ఎకానమీ ప్రశ్నాపత్రం.... ఒక అవగాహన

APPSC వారు నిర్వహించిన గ్రూప్ - 2 2008, పేపర్ - 3 ఎకానమీ ప్రశ్నాపత్రాన్ని, సిలబస్ను పరిశీలిస్తే ఏ అంశాలపై ఎక్కువ దృష్టి సారించాలి? ప్రశ్నల సరళి ఎట్లా ఉంది? ఏ యూనిట్ నుంచి ఎక్కువ ప్రశ్నలు వచ్చినవి? గణాంకాలు ఎట్లా చదవాలి? అనే విషయం అవగతమవుతుంది.

2008 ప్రశ్న పత్రంలో వివిధ యూనిట్ల నుంచి వచ్చిన ప్రశ్నల సంఖ్య

విభాగం - 1 భారతదేశంలో ప్రణాళికా రచన & భారత ఆర్థిక వ్యవస్థ		విభాగం - 2 ఆంధ్రప్రదేశ్ ఆర్థిక వ్యవస్థ	
1. భారత ప్రణాళికలు	10	1. జాతీయాదాయం, HDI, GSDP	19
2. స్థూల ఆర్థిక విధానాలు	29	2. ఎ.పి. ప్రణాళికలు	9
3. సహజవనరులు, జనాభా- బ్రిటీష్ పాలనా ప్రభావం	16	3. ఎ.పి. వ్యవసాయం	24
4. ద్రవ్యం-బ్యాంకింగ్-ప్రభుత్వ విత్తం	10	4. ఎ.పి. పరిశ్రమలు - సహకార రంగం	12
5. వృద్ధి, అభివృద్ధి, గణాంకశాస్త్రం	9	5. PDS, MSP, AP సేవారంగం	12
	74		76

విభాగం - 2లో జాతీయాదాయం, HDI అనే అంశాలు ఇండియన్ ఎకానమీకి చెందినవి. కాబట్టి, ఇండియన్ ఎకానమీ నుంచి 90 ప్రశ్నలు, ఎ.పి. ఎకానమీ నుంచి 60 ప్రశ్నలు అడగడం జరిగింది.

ఎ.పి. ఎకానమీ కంటే, ఇండియన్ ఎకానమీ నుంచి వచ్చిన ప్రశ్నలు ఎక్కువ క్లిష్టంగా ఉన్నవి. ప్రతి యూనిట్ నుంచి Fact based ప్రశ్నలతో పాటు Concept based ప్రశ్నలు కూడా ఎక్కువగానే అడగడం జరిగింది. కొన్ని ప్రశ్నలు ఎకానమీని లోతుగా అధ్యయనం చేసేవారు మాత్రమే జవాబు పెట్టే విధంగా అడగడం జరిగింది. కొన్ని ప్రశ్నలు ఉదాహరణగా తీసుకుంటే

Knowledge based Questions :

1. ఎనిమిదవ పంచవర్ష ప్రణాళిక మొదలుపెట్టినది ఏ సంవత్సరంలో ?
భారతదేశ ప్రణాళికాసంఘ చైర్మన్ (1వ యూనిట్ ప్రణాళికలు)
2. దుర్గాపూర్ ఉక్కు పరిశ్రమ దీని సహాయంతో స్థాపించబడినది (2వ యూనిట్ స్థూల ఆర్థిక విధానాలు)
3. 1853లో భారతదేశంలో మొట్టమొదటి రైలు ప్రయాణం ఎక్కడనుంచి ప్రారంభించబడింది
(3వ యూనిట్ బ్రిటీష్ పాలనా ప్రభావం)
4. ఆర్.బి.ఐ. ప్రస్తుత గవర్నర్ ఎవరు (4వ యూనిట్ - ద్రవ్యం - బ్యాంకింగ్)
5. 'Stages of Growth' అనే సిద్ధాంతం ఎవరితో ముడిపడి ఉంది (5వ యూనిట్ - వృద్ధి - అభివృద్ధి)

6. స్వాతంత్ర్యము రాకముందు మొదటిసారిగా జాతీయాదాయాన్ని లెక్కించినదెవరు (1వ యూనిట్ - జాతీయాదాయం)
7. ఆంధ్రప్రదేశ్ మొదటి పంచవర్ష ప్రణాళికలో అంచనావేసిన పెట్టుబడి సుమారు (2వ యూనిట్ ఎ.పి. ప్రణాళికలు)
8. 2005-06లో ఆంధ్రప్రదేశ్లోని కమతాల సంఖ్య సుమారు (3వ యూనిట్ ఎ.పి. వ్యవసాయం)
9. ఆంధ్రప్రదేశ్ పారిశ్రామిక అవస్థాపన కార్పొరేషన్ (APIIC) స్థాపించిన పారిశ్రామిక వాడల సంఖ్య సుమారు (4వ యూనిట్ - ఎ.పి. పరిశ్రమలు)
10. ఆంధ్రప్రదేశ్ రాష్ట్రం గుండా పోయే జాతీయ రహదారులు (5వ యూనిట్ - సేవారంగం)

Concept based Questions :

1. ఏ పంచవర్ష ప్రణాళికలో ఆశించిన వృద్ధి రేటుకు మించిన వాస్తవవృద్ధి రేటు ఉండినది (1వ యూనిట్ - ప్రణాళికలు)
2. వినియోగదారుని మిగులు అనే భావన ఏ విధానంలో ఉపయోగపడుతుంది (2వ యూనిట్ - స్థూల ఆర్థిక విధానాలు)
3. భారతదేశంలో బ్రిటీష్ పరిపాలనా కాలంలో ఈ క్రిందివానిలో ఏది ఔద్యోగిక పెట్టుబడి మరియు వలస వాణిజ్యమునకు (Industrial capital & colonial exploitation) గురికాబడలేదు (3వ యూనిట్ - బ్రిటీష్ పాలన ప్రభావం)
4. W.J. బౌమల్ ఉద్దేశ్య ప్రకారం ప్రత్యక్ష ద్రవ్య డిమాండ్ వీటిపై ఆధారపడును (4వ యూనిట్ - ద్రవ్యం - బ్యాంకింగ్ - ధరల స్థాయి నిర్ణయం)
5. సంతులిత వృద్ధి అనే భావన క్లాసికల్ కు సంబంధించినది (5వ యూనిట్ - వృద్ధి - అభివృద్ధి)
6. ఉత్పత్తి కారకాల దృష్ట్యా జాతీయోత్పత్తికన్నా, మార్కెట్ ధరలలో జాతీయోత్పత్తి ఎక్కువగా ఉండుటకు కారణం? (1వ యూనిట్ - జాతీయాదాయం)
7. ఆంధ్రప్రదేశ్ పంచవర్ష ప్రణాళికల విత్తం చాలావరకు వీనినుండి లభిస్తుంది (2వ యూనిట్ - ఎ.పి. ప్రణాళికలు)
8. కోనేరు రంగరావు కమిటీ నివేదిక ప్రధానంగా క్రిందివానితో సంబంధం కల్గి ఉంది (3వ యూనిట్ ఎ.పి. వ్యవసాయం)
9. ఆంధ్రప్రదేశ్ కు భారత్ లో క్రిందివానిలో ప్రధాన పాత్ర కలదు (4వ యూనిట్ - ఎ.పి. పరిశ్రమలు)
10. ఇటీవల సంవత్సరంలో ఆంధ్రప్రదేశ్ ప్రభుత్వం బడ్జెట్ హోటళ్ళ స్థాపనకు ప్రోత్సహిస్తున్నది. దీని ముఖ్యోద్దేశం (5వ యూనిట్ - ఎ.పి. సేవారంగం)

కాబట్టి ఇండియన్ ఎకానమీని అధ్యయనం చేసేటపుడు Conceptsపై ఎక్కువ దృష్టి సారిస్తూ Facts గుర్తించుకోవాలి. Factsపై ఎ.పి. ఎకానమీలో ఖచ్చితమైన సమాచారాన్ని సేకరించి, factsని అవగాహన చేసుకుంటూ గుర్తించుకోవాలి. 2008 పేపర్ లో ఒక్కొక్క యూనిట్ నుంచి వచ్చిన ప్రశ్నల సంఖ్య తరువాత పేపర్ లో కూడా అదే విధంగా రావాలని లేదు. అన్ని యూనిట్లకు ప్రాధాన్యత ఇస్తూ అధ్యయనం చేయాలి. ఈ 10 యూనిట్లలో నూతన ఆర్థిక సంస్కరణలు, స్థూల ఆర్థిక విధానాలు, బ్రిటీష్ పాలనా ప్రభావం, ధరల స్థాయి నిర్ణయం, ద్రవ్యోల్బణం, వృద్ధి, అభివృద్ధి, జాతీయాదాయం, భూసంస్కరణలు లాంటి అంశాలు ఎక్కువగా concept based కాబట్టి వాటిపై ఎక్కువ దృష్టి సారించాలి. ప్రామాణిక Text పుస్తకాలను, సమగ్రంగా అధ్యయనం చేసినపుడే అవగాహనాయుత ప్రశ్నలకు సరియైన సమాధానం గుర్తించగలం.

APPSC (GROUP - II) 2008 PAPER III ECONOMY

జాతీయాదాయం యూనిట్ నుంచి అడిగిన ప్రశ్నలు

1. భారతదేశములో స్వాతంత్ర్యము రాకముందు మొదటిసారిగా జాతీయ ఆదాయాన్ని లెక్కించినదెవరు?
1. ఎమ్. ఎన్. రాయ్ 2. వి.కె.ఆర్.వి. రావ్ 3. కె.ఎన్. రాజ్ 4. దాదాభాయ్ నౌరోజి

జ : 4

వివరణ :

స్వాతంత్ర్యానికి పూర్వం మనదేశంలో జాతీయాదాయాన్ని మొదటిసారిగా గణించినవారు దాదాభాయ్ నౌరోజి. 1867-68 సంవత్సరానికి సంబంధించి భారత జాతీయాదాయం రూ॥ 340 కోట్లకుగానూ, జనాభాను 17 కోట్లమందిగాను, తలసరి ఆదాయం రూ॥ 20/- గాను అంచనా వేసెను.

నౌరోజి తరువాత విలియం డిగ్లీ, పిర్రామ్ షా & కంబట్టా, వి.కె.ఆర్.వి. రావ్, ఆర్.సి. దేశాయ్, వాడియా & జోషి, హిక్స్, ముఖర్జీ, ఘోష్ లాంటివారు జాతీయ, తలసరి ఆదాయాలను అంచనా వేసిరి.

స్వాతంత్ర్యపు పూర్వపు అంచనాలలో మొదటి శాస్త్రీయ అంచనాలుగా వి.కె.ఆర్.వి. రావ్ గారి అంచనాలను (1931-32 సం॥నికి) పేర్కొంటారు. ఆర్థిక వ్యవస్థను రెండు రకాలుగా (వ్యవసాయ రంగం, కార్పొరేషన్ రంగం) విభజించి మొదటి దానిలో ఉత్పత్తి మదింపు పద్ధతిని, రెండవదానిలో ఆదాయ మదింపు పద్ధతిని అవలంబించెను.

2. ఉత్పత్తి కారకాల దృష్ట్యా జాతీయోత్పత్తికన్నా, మార్కెట్ ధరలలో జాతీయోత్పత్తి ఎక్కువగా ఉండుటకు కారణం
1. పరోక్ష పన్నులు 2. సబ్సిడీలు 3. పరోక్ష పన్నులు - సబ్సిడీలు 4. పరోక్ష పన్నులు + సబ్సిడీలు

జ : 3

వివరణ :

వస్తు ఉత్పత్తికి దోహదపడే ఉత్పత్తి కారకాలైన భూమి, శ్రమ, మూలధనం, వ్యవస్థాపనలకు భాటకం, వేతనం, వడ్డీ, లాభాల రూపంలో ప్రతిఫలాల చెల్లిస్తారు. ఇదే వస్తు ఉత్పత్తికి అయ్యే వ్యయం. దీనినే ఉత్పత్తి కారకాల ఖరీదు దృష్ట్యా జాతీయాదాయం అందురు.

ఈ ఉత్పత్తి వ్యయానికి సమానమైన ధర విధించి వస్తు సేవలను మార్కెట్లో అమ్మితే వచ్చే ఆదాయమే మార్కెట్ ధరలలో ఆదాయం.

అయితే వ్యయానికి సమానమైన ధర విధించి అమ్మేటప్పుడు ప్రభుత్వం జోక్యం చేసుకొని ఎక్సైజ్ సుంకం, అమ్మకం పన్ను లాంటి పరోక్ష పన్నులు విధించును. దీనివల్ల మార్కెట్లో వస్తుధర, వ్యయం కంటే అధికంగా ఉండును. ఈ పన్ను ఆదాయం ఉత్పత్తికారకాలకు చేరదు. కాబట్టి పరోక్ష పన్నుల మేర ఉత్పత్తికారక ఆదాయం కంటే మార్కెట్ ధరలలో ఆదాయం ఎక్కువగా ఉండును.

ప్రభుత్వం కొన్ని సందర్భాలలో వస్తువులకు సబ్సిడీ ఇవ్వవచ్చు. దీనివల్ల మార్కెట్లో వస్తుధర తక్కువగా ఉండును. మార్కెట్లో వస్తు ధరకు సబ్సిడీలు కలిపితే, ఉత్పత్తి వ్యయం (ఉత్పత్తి కారకాలకు వెళ్లే ఆదాయం) వస్తుంది.

అంటే ఉత్పత్తి కారకాల దృష్ట్యా ఆదాయంతో పోల్చినపుడు, మార్కెట్ ధరలలో ఆదాయంలో పరోక్ష పన్నులు అధనంగా ఉంటున్నవి. మరియు సబ్సిడీల మొత్తం తక్కువగా ఉంటున్నవి.

పరోక్ష పన్నుల నుంచి సబ్సిడీలు తీసివేస్తే నికర పరోక్ష పన్నులు వచ్చును. ఈ నికర పరోక్ష పన్నులు మార్కెట్ ధరల ఆదాయంలో ఎక్కువగా ఉండును.

3. జాతీయ ఆదాయం ఎక్కువ మొత్తములో ఏ రంగము నుండి వస్తున్నది

1. ప్రభుత్వరంగం 2. ప్రైవేటురంగం 3. స్థానికరంగం 4. పై వాటిలో ఏదీకాదు

జ : 2

వివరణ :

యాజమాన్యపరంగా ఆర్థికవ్యవస్థను ప్రభుత్వ ప్రైవేట్ రంగాలుగా విభజిస్తారు. ప్రణాళికలు ప్రారంభించే నాటికి జి.డి.పి.లో ప్రభుత్వరంగం వాటా కేవలం 8% ఉండేది. మిగిలిన 92% ప్రైవేటురంగానిదే.

ప్రణాళికలు ప్రారంభించిన తరువాత ప్రభుత్వ పాలనాసేవలు, ప్రభుత్వరంగ సంస్థలు విస్తరించుటవల్ల జి.డి.పి.లో ప్రభుత్వరంగ వాటా పెరుగుతూ 1993-94 నాటికి 26%కి చేరింది.

1991లో నూతన ఆర్థిక సంస్కరణలు ప్రవేశపెట్టిన తరువాత, చాలా ప్రభుత్వరంగ సంస్థలలో అప్పటికే నష్టాలు రావడంవల్ల ప్రభుత్వం తన పెట్టుబడులు ఉపసంహరించుకొనుట ప్రారంభించి, ప్రభుత్వానికి కేటాయించిన రంగాలను ప్రైవేటు రంగానికి అనుమతించెను. ఫలితంగా 2005-06 నాటికి జి.డి.పి.లో ప్రభుత్వరంగం వాటా 23%కి తగ్గింది.

నేటికీ జాతీయాదాయంలో అత్యధిక వాటా ప్రైవేటురంగం నుంచే (77%) వస్తుంది.

4. భారత జాతీయ ఆదాయంలో ప్రాథమిక రంగముయొక్క సముచిత శాతము ఎంత?

1. 40 2. 50 3. 60 4. 70

జ : 1 (సరియైన సమాధానం 20%)

వివరణ :

భారత జాతీయాదాయంలో 1950-51లో ప్రాథమికరంగం వాటా 57% ఉండేది. 1980-81 నాటికి తగ్గుతూవచ్చి 40%కి చేరింది.

2006-07 నాటికి ప్రాథమికరంగం వాటా మరింతగా తగ్గుచూ 20%కి చేరింది.

ఇచ్చిన ఆప్షన్లలో 20% లేదు. అయితే కనిష్ట శాతాన్ని సూచించే సంఖ్య 40% కాబట్టి దీనినే ఎన్నుకోవాలి.

5. ఈ క్రింది వాటిలో ఏది బదిలీ చెల్లింపు?

1. సాంఘిక భద్రతా చెల్లింపులు 2. సబ్సిడీలు 3. గ్రాంట్లు 4. వృద్ధాప్య పెన్షన్లు

జ : 4

వివరణ :

ఎటువంటి ఉత్పాదక కార్యకలాపాల్లోనూ పాల్గొనకుండా ఏకపక్షంగా పొందే ప్రతిఫలాలను బదిలీ చెల్లింపులు అందురు. అంటే ప్రస్తుత ఉత్పత్తికి ఎలాంటి సహకారము అందించకుండా పొందే ప్రతిఫలాలు.

వృద్ధాప్య పింఛన్లు, నిరుద్యోగ భృతి - బహుమతులు, విద్యార్థులకిచ్చే స్కాలర్‌షిప్‌లు, శరణార్థులకిచ్చే సహాయం, రిటైర్ అయినవారికిచ్చే పింఛన్లు, వరదలు లాంటి ప్రకృతి వైపరీత్యాలు సంభవించినపుడు చేసే సహాయం, తండ్రి కుమారుడికిచ్చే పాకెట్ మనీ, మొదలగునవి బదిలీ చెల్లింపులకు ఉదాహరణలు.

బదిలీ చెల్లింపులలో ఇచ్చినవారినుంచి స్వీకరించేవారికి ద్రవ్య ప్రవాహం ఉంటుందిగానీ, దానికి బదులుగా, స్వీకరించే వారినుంచి ఇచ్చినవారికి వాస్తవ (వస్తు, కారక) ప్రవాహం ఉండదు.

6. దేశముయొక్క స్థూల జాతీయోత్పత్తి, స్థూల దేశీయ ఉత్పత్తికన్నా అధికము. ఒకవేళ

(GNP is greater than GDP if the country's)

1. ఎగుమతులను మించి దిగుమతులు ఉన్నచో 2. ధరలు క్షీణిస్తే
3. దిగుమతులను మించి ఎగుమతులున్నచో 4. నికర విదేశీ ఆదాయం ధనాత్మకంగా ఉన్నచో

జ : 4

RAMAKRISHNA

ECONOMY

వివరణ :

స్థూల దేశీయ ఉత్పత్తి (GDP)కి, స్థూల జాతీయోత్పత్తి (GNP)కి తేడా నికర విదేశీకారక ఆదాయం (NFIA). ఇది (GNP)లో కలిసి ఉండును.

$$\text{GNP} = \text{GDP} + \text{NFIA}$$

$$\text{GDP} = \text{GNP} - \text{NFIA}$$

GDP, GNPలలో ఏది ఎక్కువ ఉంటుందనేది NFIAపై ఆధారపడును.

నికర విదేశీకారక ఆదాయం ధనాత్మకమైతే GNP ఎక్కువ ఉంటుంది (నికర విదేశీ కారక ఆదాయం GNPలో కల్పి ఉంటుంది కాబట్టి)

నికర విదేశీ కారక ఆదాయం రుణాత్మకమైతే GDP ఎక్కువ ఉంటుంది.

నికర విదేశీ కారక ఆదాయం = ఒకదేశ ఉత్పత్తి కారకాలను విదేశస్తులు వాడుకుంటే వచ్చే ప్రతిఫలం - విదేశీ కారకాలను ఆ దేశం వాడుకుంటే చెల్లించే ప్రతిఫలం.

7. భారత జాతీయాదాయం దీని సహాయముతో లెక్కింపబడును

1. ఆదాయ పద్ధతి 2. ఉత్పత్తి పద్ధతి 3. వ్యయ పద్ధతి 4. అన్ని పద్ధతులు

జ : 4

వివరణ :

జాతీయాదాయాన్ని గణించేందుకు (1) ఉత్పత్తి మదింపు పద్ధతి (2) ఆదాయ మదింపు పద్ధతి

(3) వ్యయ మదింపు పద్ధతి అని మూడు పద్ధతులు గలవు.

భారతదేశంలో ప్రాథమికరంగం, రిజిస్టర్డ్ మాన్యుఫ్యాక్చరింగ్ రంగం, నిర్మాణరంగం (పట్టణ)లలో ఉత్పత్తి మదింపు పద్ధతిని అవలంబిస్తున్నారు.

అన్ రిజిస్టర్డ్ మాన్యుఫ్యాక్చరింగ్, విద్యుత్ గ్యాస్ నీటిసరఫరా, తృతీయ రంగాలలో ఆదాయ మదింపు పద్ధతిని అవలంబిస్తున్నారు. నిర్మాణరంగంలో (గ్రామీణ) వ్యయ మదింపు పద్ధతిని అవలంబిస్తున్నారు. అంటే భారతదేశంలో జాతీయాదాయ గణనకు మూడు పద్ధతులను వాడుచున్నారు.

8. భారత స్థూల దేశీయ ఉత్పత్తి (జి.డి.పి.)కి ప్రస్తుతం సేవల రంగం సమకూర్చే వాటా సుమారు

1. 70% మించి 2. 50% మించి 3. 25% 4. 30%

జ : 2

వివరణ :

1950-51లో GDPలో సేవలరంగం అందించే వాటా సుమారు 30%. ప్రణాళికలు అమలుపర్చిన తరువాత GDPలో వ్యవసాయరంగం వాటా తగ్గుచూ, సేవారంగం వాటా పెరుగుతూ 1980-81 నాటి 38%కి చేరింది.

సంస్కరణల తరువాత సేవారంగం వాటా వేగంగా పెరుగుతూ 2006-07 నాటికి 55%కి చేరింది. అంటే 50%పైగా

ఉంది. ($\frac{1}{2}$ వ వంతు పైగా)

9. గనులను క్రింది వానిలో పరిగణిస్తారు

1. వ్యవసాయరంగం 2. పారిశ్రామిక రంగం 3. తృతీయ రంగం 4. అవస్థాపన సౌకర్యాల రంగం

జ : 2

వివరణ :

C.S.O భారత ఆర్థికవ్యవస్థను ప్రాథమిక, ద్వితీయ, తృతీయ రంగాలుగా విభజించినది. ప్రాథమికరంగంలో

1) వ్యవసాయం 2) అటవీ సంపద 3) మత్స్య సంపద 4) గనుల త్రవ్వకం అనే ఉపరంగాలుంటాయి.
 ద్వితీయ రంగంలో 1) మాన్యుఫ్యాక్చరింగ్ 2) విద్యుత్, గ్యాస్, నీటి సరఫరా 3) నిర్మాణం అనే ఉపరంగాలుంటాయి.
 ప్రాథమిక రంగంలో గల గనుల త్రవ్వకాన్ని ద్వితీయ రంగానికి చేరిస్తే “పరిశ్రమల రంగం” వస్తుంది.
 కాబట్టి గనులు అనేవి పారిశ్రామిక రంగంలో భాగం.

10. మానవ అభివృద్ధి సూచికలో అంశము కానిది?

1. భారతదేశములో ఆయుస్సు సంభావ్యత
2. అక్షరాస్యత రేటు మరియు పాఠశాల సగటు సంవత్సరాలు
3. శిశుమరణాల రేటు
4. ఆదాయము

జ : 3

వివరణ :

1990 నుంచి UNDP వారు మానవాభివృద్ధి సూచి (HDI)ని నిర్మిస్తున్నారు. దీనిలో 3 అంశాలు తీసుకుంటున్నారు.

- 1) ఆయుర్దాయం (Life expectancy at birth)
- 2) అక్షరాస్యత (Adult literacy Rate + combined primary, secondary and tertiary gross enrolment ratio)
- 3) తలసరి GDP (PPP US \$)

1979లో మోరిస్ డెవిడ్ మోరిస్ P.Q.L.I అనే సూచీని (1) ఆయుర్దాయం (2) శిశు మరణరేటు (3) అక్షరాస్యత అనే మూడు సాంఘిక అంశాలతో రూపొందించెను.

కాని UNDP వారు శిశుమరణరేటును విడిచిపెట్టి, తలసరి ఆదాయం అనే అంశాన్ని చేర్చి సాంఘిక + ఆర్థిక అంశాల సహాయంతో HDIని రూపొందించెను.

11. భారత జాతీయ మానవ అభివృద్ధి నివేదిక 2001 ప్రకారం, ఆంధ్రప్రదేశ్ యొక్క మానవ అభివృద్ధి సూచిక విలువ

1. భారతదేశానికి సమానం
2. భారతదేశపు విలువకన్నా అధికం
3. భారతదేశపు విలువకన్నా తక్కువ
4. భారత HDI సూచిక విలువలో $\frac{1}{4}$ వ భాగం

జ : 3

వివరణ :

జాతీయ మానవాభివృద్ధి నివేదిక (2001)ను, మనదేశంలో ప్రణాళికా సంఘం రూపొందించినది. UNDP వారు తీసుకున్న మూడు అంశాలనే తీసుకొని 15 రాష్ట్రాలకు HDIని రూపొందించెను.

1981, 1991, 2001 కాలాలకు HDIని రూపొందించెను. జాతీయ మానవాభివృద్ధి సూచీ విలువ 1981లో 0.302, 1991లో 0.381, 2001లో 0.472గా అంచనా వేసెను.

2001 సంవత్సరానికి HDIర్యాంక్ లలో మొదటిస్థానం కేరళ (0.638 సూచీవిలువ) పొందగా, చివరిస్థానం బీహార్ (0.367) పొందినది.

ఆంధ్రప్రదేశ్ 0.416 సూచీ విలువతో 2001లో 15 రాష్ట్రాలలోను 10వ స్థానంలో ఉంది. ఇది జాతీయ మానవాభివృద్ధి సూచీ విలువ (0.472) కంటే తక్కువ.

12. UNDP వారు నిర్మిస్తున్న మానవ అభివృద్ధి సూచికలో తలసరి ఆదాయాన్ని లెక్కలోనికి దీనిని తీసుకుంటారు

1. NNP per capita
2. GDP per capita
3. GDP per capita US \$ in terms of purchasing power parity
4. GDP per capita US \$ at Market Exchange Rate

జ : 3

వివరణ :

UNDP వారు రూపొందించిన మానవాభివృద్ధి సూచీలో ఆయుర్దాయం, అక్షరాస్యతతో పాటు తలసరి ఆదాయం ఒకటి. 'తలసరి GDP'ని తలసరి ఆదాయంగా తీసుకొనెను. ఈ తలసరి GDPని రెండు రకాలుగా చెప్పవచ్చు.

ఎ) మార్కెట్ వినిమయ రేటులో తలసరి GDP

బి) కొనుగోలు శక్తి సమానత (PPP purchasing power parity) రూపంలో గల తలసరి GDP.

UNDP వారు రెండవదానిని అంటే PPPలో గల తలసరి GDPని తీసుకుంటున్నారు. దీనిని కూడా అమెరికా డాలర్లలో (US \$) వ్యక్తపరుస్తారు.

13. పొదుపు దేనికి ప్రాతినిధ్యము వహిస్తుంది.

1. ఆదాయ చక్రీయ ప్రవాహాలలో పెరుగుదల (An injection in the circular flow of income)
2. ఘనాత్మకంగాను మరియు ఋణాత్మకంగాను (both a leakage and injection)
3. చక్రీయ ప్రవాహములో తరుగుదల (a leakage in the circular flow of income)
4. పైవి ఏదీకాదు (None of the above)

జ : 3

వివరణ :

ఆర్థికవ్యవస్థలో రెండు రంగాలున్నప్పుడు కుటుంబరంగం, సంస్థలరంగం అని ఉంటాయి. కుటుంబరంగం తన వద్దనున్న ఉత్పత్తి కారకాలను సంస్థల రంగానికి అందించును. అంటే సంస్థలు ఉత్పత్తి కారకాలకు ప్రతిఫలాలు చెల్లించును. సంస్థలు ఉత్పత్తి కారకాల సహాయంతో వస్తు సేవలు తయారుచేసి కుటుంబాలకు అందించును. అంటే కుటుంబాలు వస్తు సేవలపై వ్యయం చేయును.

ఈ విధంగా సంస్థల నుంచి కుటుంబ రంగానికి (కారకాల ప్రతిఫలాల రూపంలో), కుటుంబాల నుంచి సంస్థల రంగానికి (వస్తు సేవలపై వ్యయ రూపంలో) నిరంతరం ఆదాయం ప్రవహించడాన్ని ఆదాయ చక్రీయ ప్రవాహం అందురు.

కుటుంబాలు, సంస్థలు తమకు వచ్చిన ఆదాయం మొత్తాన్ని వ్యయం చేసినపుడే ఈ ఆదాయ చక్రీయ ప్రవాహం నిరంతరం జరుగును. ఒకవేళ కుటుంబాలుగాని, సంస్థలు గాని వచ్చిన ఆదాయంలో కొంత పొదుపుచేస్తే అవి చేసే వ్యయం తగ్గిపోవుటవల్ల, ఆ పొదుపు మేర ఆదాయ ప్రవాహం తగ్గిపోవును (Leakage in the circular flow of income).

14. రెండు రంగాల నమూనా సమతౌల్యంలో ఉండడానికి కావల్సిన పరిస్థితులు

1. సమిష్టి ఆదాయం = సమిష్టి వ్యయం
2. పొదుపులు = పెట్టుబడులు
3. ఎగుమతులు = దిగుమతులు
4. పన్నులు = ప్రభుత్వ వ్యయం

జ : 2

వివరణ :

రెండు రంగాల నమూనాలో గృహ / కుటుంబ రంగం, సంస్థలు / వ్యాపార రంగముండును. సంస్థల రంగ వ్యయం గృహ రంగానికి ఆదాయం కాగా, గృహ రంగ వ్యయం సంస్థల రంగానికి ఆదాయంగా వెళ్లును.

ఈ రెండింటిలో ఏ రంగమైనా (లేదా రెండు రంగాలు) పొదుపు చేసిన యెడల ఆ మేర వ్యయం తగ్గి, ఆదాయ ప్రవాహం తగ్గును. అంటే పొదుపు ఆదాయ ప్రవాహాన్ని తగ్గించును. అందుచే పొదుపును ఆదాయ ప్రవాహానికి చిద్రం (Leakage) గా భావిస్తారు.

పొదుపు బ్యాంకింగ్, విత్త సంస్థల ద్వారా మూలధన మార్కెట్లోకి ప్రవేశించును. వీటినుంచి రుణాలు పొందుటద్వారా సంస్థలు పెట్టుబడి పెడతాయి. పెట్టుబడి కూడా వ్యయమే అంటే పెట్టుబడి వల్ల ఆదాయ ప్రవాహం పెరుగును. అందుచే

పెట్టుబడిని Injection in circular flow of Income గా భావిస్తారు.

రెండు రంగాల నమూనాలో సమతౌల్యం ఉండాలంటే పొదుపు (Leakage), పెట్టుబడి (Injection) సమానంగా ఉండాలి.

15. ఇటీవల సంవత్సరంలో ఆంధ్రప్రదేశ్ వృద్ధిరేటు సుమారు

1. $1 \frac{1}{2} \%$ 2. $2 \frac{1}{2} \%$ 3. $3 \frac{1}{2} \%$ 4. $7 \frac{1}{2} \%$

జ : 4

వివరణ :

రాష్ట్రంలో 1980 వరకు వృద్ధిరేటు తక్కువగా (సుమారు 3%) ఉండేది. 1980 తరువాత వృద్ధి రేటు పెరుగుతూ వచ్చింది. 9వ ప్రణాళికలో (1997-2002) 5.59% వృద్ధి రేటు నమోదు చేసుకోగా, 10వ ప్రణాళికలో 8.33% వృద్ధిరేటు నమోదు చేసుకుంది.

స్థిర ధరలలో ఆంధ్రప్రదేశ్ GSDP వృద్ధి రేటు

2003-04	9.35%
2004-05	8.15%
2005-06	10.24%
2006-07(R)	11.16%
2007-08(Q)	10.62%
2008-09(UA)	5.53%

16. ఆంధ్రప్రదేశ్ లో రాష్ట్ర ఆదాయాన్ని అంచనా వేసేవారు

1. రాష్ట్ర ప్రణాళికా బోర్డు 2. అర్థగణాంక డైరెక్టరేటు 3. ప్రధాన విత్త కార్యదర్శి 4. కేంద్రగణాంక శాఖ

జ : 2

వివరణ :

దేశంలో జాతీయాదాయాన్ని కేంద్ర గణాంకసంస్థ (C.S.O) అంచనా వేయును.

రాష్ట్రంలో రాష్ట్రాదాయాన్ని ఆర్థిక గణాంక డైరెక్టరేటు (D.E.S Directorate of Economics & Statistics) వారు అంచనా వేయుదురు.

17. ఆంధ్రప్రదేశ్ లో 2006-07 సంవత్సరంలో ప్రస్తుత ధరలలో తలసరి ఆదాయం సుమారు

1. రూ॥ 30,000 2. రూ॥ 25,000 3. రూ॥ 40,000 4. రూ॥ 20,000

జ : 1

వివరణ :

రాష్ట్ర తలసరి ఆదాయాన్ని ప్రస్తుత ధరలలోను, స్థిర ధరలలోనూ అంచనా వేస్తారు.

2006-07లో రాష్ట్ర తలసరి ఆదాయం ప్రస్తుత ధరలలో రూ॥ 30,000 దాటింది.

సం॥	ప్రస్తుత ధరలలో తలసరి ఆదాయం	స్థిర ధరలలో తలసరి ఆదాయం
2005-06	26,662	21,728
2006-07 (R)	30,439	23,898
2007-08 (Q)	35,864	26,195
2008-09 (UA)	39,597	26,983

18. ఆంధ్రప్రదేశ్‌లో రాష్ట్ర ఆదాయాన్ని అంచనా వేయడానికి పాటిస్తున్న పద్ధతి

ఎ. ఉత్పత్తి పద్ధతి బి. ఉత్పాదకాల పద్ధతి సి. వ్యయ పద్ధతి డి. ఆదాయ పద్ధతి

1. ఎ మరియు బి సరి అయినది

2. ఎ, బి మరియు సి సరి అయినది

3. సి మరియు డి సరి అయినది

4. అన్నీ సరి అయినవే

జ : 4

వివరణ :

జాతీయ స్థాయిలోవలే రాష్ట్రంలో కూడా మూడు పద్ధతుల ద్వారా రాష్ట్రాదాయాన్ని గణిస్తారు. ఆంధ్రప్రదేశ్‌లో GSDP మదింపు సందర్భంగా ఆర్థిక వ్యవస్థను 9 ప్రధాన రంగాలుగా 17 ఉపరంగాలుగా విభజించిరి.

వీనిలో 6 ఉపరంగాలలో ఉత్పత్తి మదింపు పద్ధతిని (ప్రాథమిక, మాన్యుఫ్యాక్చరింగ్ రిజిస్టర్)

1 ఉపరంగంలో వ్యయ మదింపు పద్ధతిని (నిర్మాణం)

10 ఉపరంగాల్లో ఆదాయ మదింపు పద్ధతిని (మిగిలిన రంగాల్లో) అవలంబిస్తున్నారు.

19. స్థిర ధరలలో GDP, ఆంధ్రప్రదేశ్ యొక్క GSDPలను అంచనా వేయడానికి ప్రస్తుత కాలంలో పరిగణించే ఆధారం

1. 1990-91

2. 1993-94

3. 1999-2000

4. 2000-01

జ : 3

వివరణ :

దేశంలో GDPని, రాష్ట్రంలో GSDPని స్థిర ధరలలో గణించేందుకు ఒకే ఆధార సంవత్సరాన్ని తీసుకుంటున్నారు.

ప్రస్తుతం ఈ రెండింటినీ గణించేందుకు 1999-2000 సంవత్సరాన్ని Base yearగా తీసుకుంటున్నారు.

1948-49, 1960-61, 1970-71, 1980-81, 1993-94, 1999-2000 సంవత్సరాలను ఇప్పటివరకు తీసుకున్నారు.

జాతీయాదాయం (NATIONAL INCOME)

1. ముఖ్యమైన పదాలు

Normal Residents : ఒకదేశంలో నివశిస్తూ, వారి ఆర్థిక ఆశక్తి ఆ దేశంపైనే ఉంటే వారిని Normal Residents అందురు. వీరిచే ఉత్పత్తిచేయబడిన అంతిమ వస్తు సేవలనే జాతీయోత్పత్తి అందురు.

(Normal Residents are "Those persons who ordinarily resides in a country and whose economic interests lie in that country". National income is defined as the value of final goods and services produced by the normal residents of a country.)

Domestic Territory : ఒక దేశ భౌగోళిక లేదా రాజకీయ సరిహద్దులను తెలుపును. విదేశీ రాయబారులు, అంతర్జాతీయ సంస్థలు దీనినుంచి మినహాయించబడతాయి. దేశ భౌగోళిక సరిహద్దులలో జరిగే ఉత్పత్తి 'దేశీయ ఉత్పత్తి' గా పిలవబడును.

Stock and Flow variables : నిల్వ (Stock), ప్రవాహం (Flow) ల మధ్య తేడా ఉంది. Stock అనే భావన ఒక నిర్దిష్ట కాలానికి చెందినది. ఇది Point of Time ని సూచించును. Flow అనేది నియమిత కాలానికి చెందినది. ఇది Period of Time ని సూచించును.

ఉదా: 2009 మార్చి 31 నాటికి భారతజనాభా అనేది Stock కాగా, 2008 - 09 మధ్య జననాల సంఖ్య Flow ని తెలుపును. 2009 డిసెంబర్ 31 నాటికి విశాఖపట్నంలోగల మొత్తం ఇండ్లు Stock variable కాగా, 2008-09 మధ్య నిర్మితమైన ఇండ్లు Flow variable గా పిలవబడును.

★ అట్లాగే సంపద Stock కాగా జాతీయ ఆదాయం Flow.

★ 2009 మార్చి 31 నాటికి పొదుపు మొత్తం Stock కాగా, నెల నెలా చేసే పొదుపు Flow.

Stock variable	Flow variable
సంపద	ఆదాయం
జనాభా	జననాల సంఖ్య
పొదుపు (Savings)	నెలసరి పొదుపు (Saving)
మొత్తం ద్రవ్య సప్లయ్	నెలసరి వ్యయం
మొత్తం అప్పులు	అప్పులపై వడ్డీ

మధ్యంతర వస్తువులు : ఉత్పత్తి ప్రక్రియలో పాల్గొని ఇతర వస్తువుల ఉత్పత్తికి దోహదపడే వస్తువులను మధ్యంతర వస్తువులందురు. వీటిని ఉత్పత్తిదారులు ఉపయోగిస్తారు. జాతీయాదాయ గణనలో మధ్యంతర వస్తు విలువను లెక్కించరాదు.

అంతిమ వస్తువులు : మానవ కోర్కెలను ప్రత్యక్షంగా సంతృప్తి పర్చేవి. అనగా అంతిమ ఉపయోగ దారులకు (Final Users) అమ్మే వస్తువులను అంతిమ వస్తువులందురు. అంతిమ ఉపయోగదారులు వినియోగదారులు కావచ్చు లేదా ఉత్పత్తిదారులు కావచ్చు.

నికర పరోక్ష పన్నులు : పరోక్ష పన్నులనుంచి సబ్సిడీలు మినహాయిస్తే వచ్చేదే నికర పరోక్ష పన్నులు

$$\text{Net Indirect Taxes} = \text{Indirect Taxes} - \text{Subsidies}.$$

పరోక్ష పన్నులు : వస్తు సేవలపై విధించే పన్నులు. పరోక్ష పన్నుల భారాన్ని ఇతరులపైకి బదిలీ చేయవచ్చు.

సబ్సిడీలు : ప్రభుత్వం ఉత్పత్తి సంస్థలకిచ్చే ఆర్థిక సహాయం. దీనివల్ల ఉత్పత్తి వ్యయం కంటే తక్కువ ధరకు వినియోగదారులకు వస్తువులను అందించవచ్చు.

GDP Gap (అంతరం) : ఆర్థిక వ్యవస్థ వనరులను సంపూర్ణంగా ఉపయోగించి ఉత్పత్తి చేయగల గరిష్ట ఉత్పత్తికి వాస్తవంగా చేసిన ఉత్పత్తికి మధ్య తేడాయే GDP అంతరం.

Green GDP : పర్యావరణ నష్టానికి GDP ని సర్దుబాటు చేస్తే దానిని Green GDP అంటారు.

మిశ్రమ ఆదాయం :

కార్పొరేట్ సంస్థలు కాకుండా ఉన్నప్పుడు సొంత వ్యాపారం చేసేవారు ఒక్కోసారి తమ సంస్థలో మేనేజరుగా తామే పనిచేయవచ్చు. తన కుటుంబ సభ్యులనే ఆ సంస్థలో పనిచేయించవచ్చు. మేనేజరుగా చేస్తే వచ్చే జీతం, అదే కుటుంబ సభ్యులకు చెల్లించవలసిన జీతాలు, వేతనాలను కలిపి మిశ్రమ ఆదాయమని పిలుస్తారు.

జాతీయాదాయం - నిర్వచనాలు: “ఒక దేశంలో, నిర్ణీతకాలంలో సాధారణ నివాశితులచే (Normal Residents) ఉత్పత్తి చేయబడిన అంతిమ వస్తు సేవల మార్కెట్ విలువే” జాతీయాదాయం. ఇది దేశంలోపలగానీ, దేశం వెలుపలగానీ ఉత్పత్తి కాబడవచ్చు.

Value of all final goods and services produced by the residents of a country, whether operating within the domestic territory of the country or outside, in a year.

✦ ఇది ఒక సంవత్సరంలో జరిగిన ఉత్పత్తినే తెలుపుతుంది. కాని ముందు సం.లో జరిగిన ఉత్పత్తిని తెల్పుదు.

- పిగూ నిర్వచనం** : ద్రవ్యంతో కొలవడానికి వీలైన, విదేశాలనుంచి వచ్చే ఆదాయంతో సహా సంఘానికి ప్రాప్తించే ఆదాయమే జాతీయాదాయం.
- ఫిషర్ నిర్వచనం** : తుది వినియోగదారులు భౌతిక లేదా మానవ పరిసరాల నుంచి పొందే సేవల సముదాయమే జాతీయాదాయం.
- మార్షల్ నిర్వచనం** : ఒక దేశంలో శ్రమ, మూలధనాన్ని ఉపయోగించి, సహజవనరుల సహాయంతో ప్రతి సంవత్సరం ఉత్పత్తిచేసే భౌతిక, అభౌతిక వస్తుసేవలతో కూడుకున్న నికర వస్తుసేవల మొత్తమే ఆదేశ వాస్తవిక నికర వార్షిక ఆదాయం.
- సైమన్ కుజ్నెట్స్ నిర్వచనం** : దేశంలోని ఉత్పాదక వనరుల ద్వారా జనితమై, ఏటా తుది వినియోగదారులను చేరే వస్తుసేవల మొత్తం నికర విలువను లేదా మూలధన రాశికి జతచేయబడే నికర విలువను జాతీయాదాయం అందురు.
- National Income Committee (NIC)** : ఒక నిర్ణీత కాలంలో ఒక వస్తువును రెండుసార్లు విలువ కట్టకుండా జాగ్రత్తపడుతూ తయారైన అన్ని వస్తువుల విలువను అంచనావేస్తే అది జాతీయాదాయం.
- Central Statistical Organisation (CSO)** : ఒక సంవత్సర కాలంలో వేతనాలు భాటకం, వడ్డీ, లాభాల రూపంలో ఒకదేశ నివాశితులు (Normal Residents) సృష్టించే ఉత్పత్తి కారకాల ఆదాయంను జాతీయాదాయం అందురు.

జాతీయాదాయానికి సంబంధించి కొన్ని పదాల మధ్య తేడా (Basic Distinctions):

జాతీయాదాయానికి సంబంధించి వివిధ భావనలు తెలుసుకొనేముందు, కొన్ని ముఖ్యమైన పదాల అర్థం, వానిమధ్య సంబంధం తెల్పుకోవాల్సి ఉంది.

1. స్థూల, నికర ఉత్పత్తులు (Gross product (Vs) Net product):

- ఉత్పత్తి ప్రక్రియలో పాల్గొని కొంతకాలంపాటు నిరాటంకంగా ఉత్పత్తిని అందించే వాటిని స్థిరమూల ధనం అందురు. ఉదా: యంత్రాలు, భవనాలు, పరికరాలు.
- మూలధన వస్తువులైన (స్థిరమూలధనం) యంత్రాలు, ఎక్స్‌ప్లెమ్‌మెంట్, ఫ్యాక్టరీ బిల్డింగ్‌లు ఉత్పత్తి ప్రక్రియలో పాల్గొనేటప్పుడు అరుగు, తరుగుదల (Weat and Tear) కు గురి అగును. దీనినే తరుగుదల (Depreciation) అందురు.
- అంటే స్థిరమూలధన వినియోగాన్ని (Consumption of Fixed capital) తరుగుదల అందురు.
- తరుగుదల కలిసి ఉన్నదా లేదా, మినహాయించబడి ఉన్నదా అనేదానిని బట్టి స్థూల ఉత్పత్తి నికర ఉత్పత్తిలమధ్య తేడా గమనించవచ్చు.
- తరుగుదలతో కలిపి ఉత్పత్తిని లెక్కిస్తే స్థూల ఉత్పత్తి. తరుగుదలను మినహాయించి ఉత్పత్తిని లెక్కిస్తే నికర ఉత్పత్తి.

స్థూల ఉత్పత్తి	=	నికర ఉత్పత్తి + తరుగుదల
నికర ఉత్పత్తి	=	స్థూల ఉత్పత్తి - తరుగుదల
తరుగుదల	=	స్థూల ఉత్పత్తి - నికర ఉత్పత్తి
తరుగుదల	=	స్థిరమూలధన వినియోగం (CFC)

- స్థూల పెట్టుబడికి, నికర పెట్టుబడికి తేడా తరుగుదల. ఇది స్థూల పెట్టుబడిలో కలిసి ఉండును. కాబట్టి తరుగుదల తీసివేస్తే

నికర పెట్టుబడి వచ్చును.

- స్థూల పెట్టుబడి ఆధారంగా దేశంలో ఉత్పత్తి లెక్కిస్తే, అది స్థూల ఉత్పత్తి.
- నికర పెట్టుబడి ఆధారంగా దేశంలో ఉత్పత్తి లెక్కిస్తే అది నికర ఉత్పత్తి.

2. దేశీయ, జాతీయ ఉత్పత్తులు (Domestic Vs National Product):

- ఒక దేశ భౌగోళిక సరిహద్దులలో ఉత్పత్తి జరుగుతున్నదా? లేదా, ఒకవేళ జాతీయులచే (Normal Residents) ఉత్పత్తి చేయబడుతున్నదా? అనే దానిపై ఆధారపడి దేశీయ, జాతీయ ఉత్పత్తులను చెప్పవచ్చు.
- ఒక దేశ భౌగోళిక సరిహద్దులలో (Domestic Territory) జరిగే ఉత్పత్తిని దేశీయ ఉత్పత్తి అందురు. ఒక దేశ భౌగోళిక ప్రాంతంలో జరిగిన ఈ ఉత్పత్తి దేశీయులచేగాని, విదేశీయులచేగాని చేయబడవచ్చు. అంటే ఇది ప్రాంతానికి ప్రాధాన్యత ఇచ్చును.

ఉదా: జపాన్ కు చెందిన సుజుకి కార్ల కంపెనీ ఇండియాలో కార్లను ఉత్పత్తి చేస్తే, అది భారత భౌగోళిక సరిహద్దులలో ఉత్పత్తి జరిగింది కాబట్టి దాన్ని దేశీయ ఉత్పత్తిలో చూపుతారు. అట్లాగే మనదేశానికి చెందిన టాటా వారు మలేషియాలో నానో కార్లను ఉత్పత్తిచేస్తే అది దేశం వెలుపల ఉత్పత్తి జరిగింది కాబట్టి దానిని దేశీయ ఉత్పత్తిలో చూపరు.

- ఒక సంవత్సర కాలంలో ఒకదేశ పౌరులచే (Normal Residents of a country) చేయబడిన అంతిమ వస్తుసేవల విలువే జాతీయోత్పత్తి. ఈ ఉత్పత్తి ఆ దేశ భౌగోళిక సరిహద్దులలోగాని, దేశం వెలుపలగాని జరగవచ్చు. అంటే దీనిలో ప్రదేశానికన్నా, ఆ దేశ పౌరులకు ప్రాధాన్యత ఉంటుంది.

ఉదా: జపాన్ వారి సుజుకి కంపెనీ ఇండియాలో కార్లను ఉత్పత్తిచేస్తే, దాని విలువ జపాన్ దేశానికి చెందాలి. ఎందుకనగా ఇది జపాన్ మూలధనంపై వచ్చే ఆదాయం. అట్లాగే మనదేశానికి చెందిన టాటా వారు మలేషియాలో నానో కార్లను ఉత్పత్తిచేస్తే ఆ ఉత్పత్తి విలువ భారతీయులచే చేయబడింది కాబట్టి భారతదేశానికి చెందాలి. నానో కార్ల ఉత్పత్తి విలువను చేర్చి, సుజుకి కార్ల ఉత్పత్తి విలువను తీసివేస్తే వచ్చేదే జాతీయోత్పత్తి.

- భారతదేశ ఉత్పత్తి కారకాలను విదేశాలలో ఉపయోగిస్తే వచ్చే ఆదాయం నుంచి, విదేశీ ఉత్పత్తికారకాలు భారతదేశంలో వినియోగిస్తే చెల్లించాల్సిన వ్యయం తీసివేస్తే వచ్చేది నికర విదేశీ కారక ఆదాయం NFIA (Net Factor Income from Abroad).

$$NFIA = \text{విదేశీలనుండి వచ్చే కారక ఆదాయం (R) - విదేశాలకు చెల్లించే కారక వ్యయం (P)}$$

$$NFIA = \text{Received Income (R) - Payment Income (P)}$$

- అంటే దేశీయ ఉత్పత్తి, జాతీయ ఉత్పత్తిలకు తేడా నికర విదేశీ కారక ఆదాయం. దేశీయ ఉత్పత్తికి NFIA చేరిస్తే జాతీయోత్పత్తి వచ్చును.

జాతీయ ఉత్పత్తి	=	దేశీయ ఉత్పత్తి + NFIA
దేశీయ ఉత్పత్తి	=	జాతీయ ఉత్పత్తి - NFIA
NFIA	=	జాతీయ ఉత్పత్తి - దేశీయ ఉత్పత్తి
NFIA	=	R - P

- దేశీయ, జాతీయ ఉత్పత్తులలో ఏది ఎక్కువ ఉంటుంది అనేది NFIA పై ఆధారపడును.
- NFIA విలువ ధనాత్మకమైతే (R > P), జాతీయోత్పత్తి ఎక్కువగా ఉండును.
NFIA విలువ రుణాత్మకమైతే (R < P), దేశీయ ఉత్పత్తి ఎక్కువగా ఉండును.
NFIA విలువ శూన్యమైతే (R = P), దేశీయ, జాతీయ ఉత్పత్తులు సమానంగా ఉండును.

3. మార్కెట్ ధరలు, ఉత్పత్తి కారకాల ఖరీదు దృష్ట్యా ఆదాయం (Market Prices Versus Factor cost):

- నికర పరోక్ష పన్నులు కల్పి ఉన్నవా? లేదా, మినహాయించబడి ఉన్నవా అనేదానిబట్టి మార్కెట్ ధరలలో ఉత్పత్తికి, ఉత్పత్తి కారకాల దృష్ట్యా ఆదాయానికి మధ్య తేడా చెప్పవచ్చు.

- భూమి, శ్రమ, మూలధనం, వ్యవస్థాపన అనే ఉత్పత్తి కారకాల సహాయంతో వస్తు ఉత్పత్తి జరుగును. ఈ ఉత్పత్తి కారకాలకు బాటకం, వేతనం, వడ్డీ, లాభాల రూపంలో ప్రతిఫలాలు చెల్లించబడును. ఇదే ఉత్పత్తికి అయ్యే వ్యయం. దీనినే ఉత్పత్తి కారకాల ఖరీదు దృష్ట్యా (ఉత్పత్తి) ఆదాయమందురు.
- ఈ ఉత్పత్తి కారకాలు తయారుచేసిన ఉత్పత్తిని మార్కెట్ ధరలో వినియోగదార్లకు అమ్మినపుడు, వచ్చే ఆదాయమే మార్కెట్ ధరలో ఆదాయం.
- ఉత్పత్తి వ్యయానికి సమానమైన ధర విధించి మార్కెట్లో వస్తువులు అమ్మేటపుడు ప్రభుత్వం ఎక్సైజ్ సుంకం, అమ్మకపుపన్ను, లాంటి పరోక్ష పన్నులు విధించవచ్చు. దీనివల్ల మార్కెట్లో వస్తుధర, దాని ఉత్పత్తి వ్యయం కంటే ఎక్కువగా ఉండును. ఈ పన్నుమేర ఆదాయం ఉత్పత్తి కారకాలకు చేరకుండా ప్రభుత్వానికి చేరును. కాబట్టి పరోక్ష పన్నులమేర ఉత్పత్తికారక ఆదాయం కంటే, మార్కెట్ ధరలో ఆదాయం ఎక్కువగా ఉండును.
- అంటే పన్నులు ఉత్పత్తి కారక ఆదాయంలో భాగంకాదు.
మార్కెట్ ధరలో ఆదాయంలోనించి పరోక్ష పన్నులు తీసివేస్తే ఉత్పత్తికారకాలకు లభించే ఆదాయం వస్తుంది.
- కొన్ని సందర్భాలలో ప్రభుత్వం వస్తువులకు సబ్సిడీలు ఇవ్వవచ్చు. దీనివల్ల మార్కెట్లో వస్తుధర తక్కువగా ఉండును. మార్కెట్లో వస్తుధరకు సబ్సిడీలు కలిపితే, ఉత్పత్తి వ్యయం (ఉత్పత్తి కారకాలకు వెళ్లే ఆదాయం) వస్తుంది.
- అంటే ఉత్పత్తి కారకాల దృష్ట్యా ఆదాయంతో పోల్చినపుడు, మార్కెట్ ధరలో ఆదాయంలో పరోక్ష పన్నులు అదనంగా ఉంటున్నవి మరియు సబ్సిడీల మొత్తం తక్కువగా ఉంటున్నవి.
- పరోక్ష పన్నుల నుండి సబ్సిడీలు తీసివేస్తే నికర పరోక్ష పన్నులు వచ్చును. ఈ నికర పరోక్ష పన్నుల మేర ఆదాయం ఉత్పత్తి కారకాల ఖరీదు దృష్ట్యా ఆదాయంకంటే మార్కెట్ ధరల ఆదాయంలో ఎక్కువగా ఉండును.
- ఉత్పత్తికారకాల ఖరీదు దృష్ట్యా ఆదాయం = మార్కెట్ ధరలో ఆదాయం - పరోక్ష పన్నులు + సబ్సిడీలు
మార్కెట్ ధరలో ఆదాయం = ఉత్పత్తి కారకాల ఖరీదు దృష్ట్యా ఆదాయం + పరోక్ష పన్నులు - సబ్సిడీలు

$$\begin{aligned} \text{ఉత్పత్తి కారకాల ఖరీదు దృష్ట్యా ఆదాయం} &= \text{మార్కెట్ ధరలో ఆదాయం} - \text{నికరపరోక్ష పన్నులు} \\ \text{మార్కెట్ ధరలో ఆదాయం} &= \text{ఉత్పత్తి కారకాల ఖరీదు దృష్ట్యా ఆదాయం} + \text{నికర పరోక్ష పన్నులు} \\ \text{నికర పరోక్ష పన్నులు} &= \text{మార్కెట్ ధరలో ఆదాయం} - \text{ఉత్పత్తి కారకాల ఖరీదు దృష్ట్యా ఆదాయం} \\ \text{నికర పరోక్ష పన్నులు} &= \text{పరోక్ష పన్నులు} - \text{సబ్సిడీలు} \end{aligned}$$

4. నామమాత్రపు, వాస్తవ ఆదాయాలు (Nominal Vs Real Incomes):

- ప్రస్తుత సంవత్సర ధరలలో ఆదాయాన్ని లెక్కిస్తే దానిని ప్రస్తుత ధరలలో ఆదాయం లేదా నామమాత్రపు లేదా ద్రవ్య ఆదాయం అందురు.

ఉదా: 2009-10 సంవత్సర జాతీయాదాన్ని 2009-10 సం. ధరలలో లెక్కించుట.

- అయితే కొంతకాలంగా (over a period of time) దేశ జాతీయ ఆదాయాన్ని సరిపోల్చేందుకు ప్రస్తుత ధరలలో జాతీయాదాయ అంచనాలు ఉపయోగపడవు. ఎందువలననగా ఉత్పత్తి పెరగకుండానే ధరలు పెరుగుదలవల్ల జాతీయాదాయం పెరిగినట్లు కనపడవచ్చు.
- స్థిర ధరలలో జాతీయాదాయాన్ని లెక్కిస్తే దానిని వాస్తవ ఆదాయం అందురు. ఒక సంవత్సరాన్ని ఆధార సంవత్సరం (Base year)గా తీసుకొని, ఆ సంవత్సర ధరలలో ఆదాయాన్ని లెక్కిస్తే అదే స్థిర ధరలో ఆదాయం. ఉదా: మనదేశంలో ఇప్పటివరకు 1948-49, 1960-61, 1970-71, 1980-81, 1993-94, 1999-2000 మరియు 2004-2005 సంవత్సరాలను ఆధార సంవత్సరాలుగా తీసుకొనిరి.
- ప్రస్తుత ధరలలో ఆదాయాన్ని గణించినప్పటికీ, దానిని స్థిరధరలలోకి మార్చవచ్చు. దీనికై Price deflator ని వాడుతారు. (Deflator is a statistical technique to neutralise the effect of changes in prices over a period of time)

$$\text{స్థిర ధరలలో ఆదాయం} = \frac{\text{ప్రస్తుత ధరలలో ఆదాయం}}{\text{ధరల సూచీ}} \times 100$$

ఉదా: 2008-09 ధరలలో ఆదాయం 18,00,000 కోట్లు. ధరల సూచీ 200 అయితే స్థిర ధరలలో ఆదాయం ఎంత?

$$\text{స్థిర ధరలలో ఆదాయం} = \frac{18,00,000}{200} \times 100 = 9,00,000$$

$$\frac{\text{ప్రస్తుత ధరలలో ఆదాయం గణిస్తే నామమాత్రపు ఆదాయం}}{\text{స్థిర ధరలలో ఆదాయం గణిస్తే వాస్తవ ఆదాయం}} = \frac{\text{ప్రస్తుత ధరలలో ఆదాయం}}{\text{ధరల సూచీ}} \times 100$$

ముఖ్యమైన తేడాలు:

- 1) స్థూల, నికర ఉత్పత్తి మధ్య తేడా తరుగుదల
- 2) దేశీయ, జాతీయ ఉత్పత్తి మధ్య తేడా నికర విదేశీ కారక ఆదాయం (NFIA)
- 3) మార్కెట్ ధరలు, ఉత్పత్తి కారకాల ఖరీదు మధ్యతేడా నికర పరోక్ష పన్నులు
- 4) నామమాత్రపు, వాస్తవ ఆదాయం మధ్యతేడా మనం తీసుకొనే ధరలు

జాతీయాదాయ భావనలు:

స్థూల, నికర ఉత్పత్తి, దేశీయ, జాతీయ ఉత్పత్తుల సహాయంతో ఆర్థికవేత్తలు 4 రకాల జాతీయాదాయ భావనలు వ్యక్తపర్చిరి.

- 1) Gross Domestic Product (GDP) →
- 2) Gross National Product (GNP)
- 3) Net Domestic Product (NDP)
- 4) Net National Product (NNP)

ప్రతి భావనను మరల మార్కెట్ ధరలలోను, ఉత్పత్తి కారకాల ఖరీదు దృష్ట్యా గణిస్తారు. అట్లాంటపుడు మొత్తం 8 భావనలు వస్తాయి.

- 1) మార్కెట్ ధరలలో స్థూల దేశీయోత్పత్తి (GDP_{MP})
- 2) మార్కెట్ ధరలలో స్థూల జాతీయోత్పత్తి (GNP_{MP})
- 3) మార్కెట్ ధరలలో నికర దేశీయోత్పత్తి (NDP_{MP})
- 4) మార్కెట్ ధరలలో నికర జాతీయోత్పత్తి (NNP_{MP})
- 5) ఉత్పత్తి కారకాల ఖరీదు దృష్ట్యా స్థూల దేశీయోత్పత్తి (GDP_{FC})
- 6) ఉత్పత్తి కారకాల ఖరీదు దృష్ట్యా స్థూల జాతీయోత్పత్తి (GNP_{FC})
- 7) ఉత్పత్తి కారకాల ఖరీదు దృష్ట్యా నికర దేశీయోత్పత్తి (NDP_{FC})
- 8) ఉత్పత్తి కారకాల ఖరీదు దృష్ట్యా నికర జాతీయోత్పత్తి (NNP_{FC})

1. స్థూల దేశీయ ఉత్పత్తి (మార్కెట్ ధరలలో) GDP_{MP} :

ఒక సంవత్సర కాలంలో ఒకదేశ భౌగోళిక సరిహద్దులలో జరిగే అంతిమ వస్తుసేవలను మార్కెట్ ధరలచే హెచ్చిస్తే వచ్చేదే మార్కెట్ ధరలలో స్థూల దేశీయోత్పత్తి.

- దీనిలో స్థూల అనగా తరుగుదలను కలిపి ఉత్పత్తి విలువను చెప్పుట.
- దేశీయ అనగా దేశ భౌగోళిక సరిహద్దులలో ఆ దేశీయులచేగాని, విదేశీయులచేగాని చేయబడే ఉత్పత్తి.

- ఉత్పత్తి అనగా అంతిమ వస్తుసేవలు. దీనిలో మధ్యంతర వస్తువుల ఉత్పత్తి తీసుకోరాదు.
- మార్కెట్ ధరలు అనగా పరోక్ష పన్నులు కలిసి, సబ్సిడీలు మినహాయించి ఉండే ధరలు.

GDP_{MP} కి సంబంధించి ముఖ్యాంశాలు:

- 1) GDP అనేది ప్రవాహభావన. ఇది ఒక సంవత్సరంలో జరిగే ఉత్పత్తి. ముందు సంవత్సర ఉత్పత్తిని తెలుపదు.
- 2) GDP_{MP} అంటే Value of output కాదు. దీనినుంచి మధ్యంతర వినియోగం తీసివేయాలి. అనగా ఇది sum total of value added మాత్రమే.
- 3) GDP_{MP} లో బదిలీ చెల్లింపులు, Capital gains, Financial transactions చట్టవ్యతిరేఖ ద్రవ్యం మినహాయించాలి.
- 4) GDP_{MP} = ధర X అంతిమ వస్తుసేవల పరిమాణం
- 5) రెండుసార్లు లెక్కింపు సమస్యను నివారించేందుకు అంతిమ వస్తుసేవలే తీసుకోవాలి.
- 6) GDP_{MP} అనేది దేశీయ భూభాగానికి చెందినది. కాబట్టి నికర విదేశీ కారక ఆదాయం (NFIA) మినహాయించాలి.

$$GDP_{MP} = \text{Value of output in Domestic Territory} - \text{Value of Intermediate consumption (or)}$$

$$GDP_{MP} = \text{Sum total of Value Added}$$

2) స్థూల జాతీయోత్పత్తి (మార్కెట్ ధరలలో) GNP_{MP}:

ఒక సంవత్సర కాలంలో ఆదేశ జాతీయులచే (Normal Residents of a Country) ఉత్పత్తి చేయబడిన అంతిమ వస్తు సేవల మార్కెట్ విలువను మార్కెట్ ధరలలో స్థూల జాతీయోత్పత్తి అందురు.

- GDPకి నికర విదేశీకారక ఆదాయం (NFIA), చేరిస్తే GNP వచ్చును.
- స్థూల ఉత్పత్తి కాబట్టి తరుగుదల కలిసి ఉండును.
- జాతీయ ఉత్పత్తి కాబట్టి NFIA దీనిలో కలిసి ఉండును. దీనిలో ఉత్పత్తి అనేది ఆ దేశం లోపలగాని, దేశం వెలుపలగాని చేయబడవచ్చు.
- $GNP_{MP} = GDP_{MP} + NFIA$ (Net Factor Income from Abroad)
- GDP, GNP లో దేని విలువ ఎక్కువుగా ఉంటుందనేది NFIA పై ఆధారపడి ఉంటుంది.
- NFIA అనేది ధనాత్మకంగాగాని, రుణాత్మకంగా గాని ఉండవచ్చు.

NFIA ధనాత్మకమైతే (విదేశాలకు చెల్లించిన కారక ఆదాయంకంటే, విదేశాలనుంచి వచ్చిన కారక ఆదాయం ఎక్కువంటే $R > P$)

GNP అనేది, GDP కంటే ఎక్కువుగా ఉండును.

NFIA రుణాత్మకమైతే (వచ్చిన కారక ఆదాయంకంటే, చెల్లించిన కారక ఆదాయం ఎక్కువంటే $R < P$) GNP అనేది GDP కంటే తక్కువుగా ఉండును.

GDP, GNP ల మధ్యతేడా

GDP _{MP}	GNP _{MP}
<ul style="list-style-type: none"> ➤ దేశీయ భూభాగంలో జరిగే ఉత్పత్తిని తెలుపును ➤ దీనిని దేశీయులుగాని, విదేశీయులుగాని చేయవచ్చు ➤ ఇది సంకుచిత భావన ➤ ఇది ప్రదేశానికి ప్రాధాన్యత ఇచ్చును ➤ $GDP = \text{Value of output in Domestic Territory} - \text{Value of Intermediate consumption}$ 	<ul style="list-style-type: none"> ➤ ఆ దేశ ప్రజలచే జరపబడే ఉత్పత్తిని తెలుపును ➤ ఇది Normal Resident of a country అయి ఉండి ప్రపంచంలో ఎక్కడైనా ఉత్పత్తి కాబడవచ్చు. ➤ ఇది విశాలమైన (Broader) భావన ➤ ఇది పౌరులకు ప్రాధాన్యత ఇచ్చును ➤ $GNP = GDP + \text{Net Factor Income from abroad}$

ECONOMY

<p>➤ $GDP = GNP - NFIA$</p> <p>➤ $NFIA$ విలువ రుణాత్మకమైతే $GDP > GNP$ (Payments exceed Receipts $P > R$)</p>	<p>➤ $GNP = GDP + NFIA$</p> <p>➤ $NFIA$ విలువ ధనాత్మకమైతే $GNP > GDP$ (Receipts exceed payments $R > P$)</p>
---	--

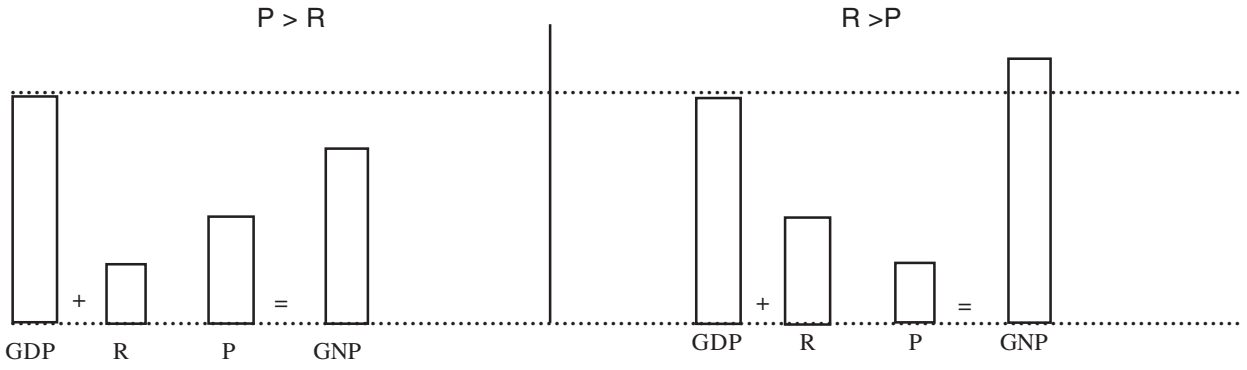

3. నికర దేశీయోత్పత్తి (మార్కెట్ ధరలలో) NDP_{MP} :

- GDP, GNP లు తరుగుదలను మినహాయించవు. కాబట్టి అవి ఆర్థిక వ్యవస్థలోగల వాస్తవ వస్తుసేవల ప్రవాహాన్ని తెలియజేయవు. అందుచే స్థూల ఉత్పత్తికి బదులు నికర ఉత్పత్తి గణించుట అవసరం.
- మార్కెట్ ధరలలో స్థూల దేశీయోత్పత్తి (GDM_{MP}) నుండి స్థిరమూల ధన వినియోగం (తరుగుదల), తీసివేస్తే నికర దేశీయోత్పత్తి వచ్చును.
- ఉత్పత్తి ప్రక్రియలో మూలధన వస్తువులను ఉపయోగించుటవల్ల అరుగు, తరుగుదలకు గురి అగును. ఈ తరుగుదలను GDP నుండి తీసివేస్తే, NDP వస్తుంది.

$NDP_{MP} = GDP_{MP} - \text{తరుగుదల}$
$NDP_{MP} = GDP_{MP} - \text{Consumption of Fixed Capital (CFC)}$
$GDP_{MP} = NDP_{MP} + \text{తరుగుదల}$

4) నికర జాతీయోత్పత్తి (మార్కెట్ ధరలలో) NNP_{MP} :

- మార్కెట్ ధరలలో స్థూల జాతీయోత్పత్తి (GNP_{MP}) నుంచి తరుగుదలను మినహాయించి మార్కెట్ ధరలలో నికర జాతీయోత్పత్తి వచ్చును.
- నికర అనగా తరుగుదల మినహాయించబడును.
- జాతీయ అనగా $NFIA$ దీనిలో చేరి ఉండును.

$NNP_{MP} = GNP_{MP} - D$ తరుగుదల
$NNP_{MP} = NDP_{MP} + NFIA$
$NNP_{MP} = GDP_{MP} + NFIA - D$

NNP కి, GNP కి తేడా

- | | |
|------------------------------|------------------------------|
| NNP_{MP} | GNP_{MP} |
| 1) తరుగుదల మినహాయించబడును | 1) తరుగుదల కలిసి ఉండును. |
| 2) $NNP_{MP} = GNP_{MP} - D$ | $GNP_{MP} = NNP_{MP} + D$ |

NDP కి NNP కి తేడా

NDP_{MP}

- 1) దేశీయ భూభాగంలో జరుగును
- 2) దీనిలో NFIA చేరి ఉండదు
- 3) $NDP_{MP} = NNP_{MP} - NFIA$

NNP_{MP}

- 1) ఆ దేశీయులచే దేశంలోపలగాని, వెలుపగాని జరుగును
- 2) దీనిలో NFIA కలిసి ఉండును
- 3) $NNP_{MP} = NDP_{MP} + NFIA$

ఉత్పత్తికారకాల ఖరీదు దృష్ట్యా ఆదాయం

ఒక దేశంలో ఉత్పత్తికి దోహదపడ్డ ఉత్పత్తి కారకాల ఆదాయాలను కలుపుట ద్వారా దేశీయ ఆదాయం పొందవచ్చు. బాటకం, వేతనాలు, వడ్డీ, లాభాలు చేరిస్తే దేశీయ ఆదాయం వచ్చును.

5) స్థూల దేశీయ ఉత్పత్తి (ఉత్పత్తి కారకాల ఖరీదు దృష్ట్యా) GDP_{FC}:

- దేశీయ భూభాగంలో అన్నీ ఉత్పత్తి కారకాలు ఆర్జించిన ఆదాయంను తెలుపును.
- దీనిలో తరుగుదల కలిసి ఉండును.
- GDP_{MP} కి GDP_{FC} కి తేడా నికర పరోక్ష పన్నులు.
- కాబట్టి GDP_{MP} నుంచి నికర పరోక్ష పన్నులు తీసివేస్తే GDP_{FC} వచ్చును.

$$GDP_{FC} = GDP_{MP} - \text{Net Indirect taxes}$$

$$GDP_{FC} = GDP_{MP} - (\text{Indirect Taxes} - \text{Subsidies})$$

$$= GDP_{MP} - \text{Indirect Taxes} + \text{Subsidies.}$$

$$GDP_{FC} = (\text{బాటకం} + \text{వేతనాలు} + \text{వడ్డీ} + \text{లాభాలు}) + \text{తరుగుదల.}$$

6) స్థూల జాతీయోత్పత్తి (ఉత్పత్తి కారకాల ఖరీదు దృష్ట్యా) GNP_{FC}:

- మార్కెట్ ధరలలో స్థూల జాతీయోత్పత్తినుంచి నికర పరోక్ష పన్నులు తీసివేస్తే, ఉత్పత్తికారకాల ఖరీదు దృష్ట్యా GNP వచ్చును.
- $$GNP_{FC} = GNP_{MP} - \text{Net Indirect Taxes}$$
- $$GNP_{FC} = GNP_{MP} - (\text{పరోక్ష పన్నులు} - \text{సబ్సిడీలు})$$
- $$= GNP_{MP} - \text{పరోక్ష పన్నులు} + \text{సబ్సిడీలు}$$

7) నికర దేశీయోత్పత్తి (ఉత్పత్తికారకాల ఖరీదు దృష్ట్యా) NDP_{FC}:

- దీనిని నికర దేశీయాదాయం అందురు.
- $$NDP_{FC} = NDP_{MP} - \text{Net Indirect Taxes}$$
- $$NDP_{FC} = GDP_{FC} - \text{తరుగుదల}$$

NDP _{MP}	NDP _{FC}
1) దీనిని మార్కెట్ ధరలలో గణిస్తారు	1) దీనిని ఉత్పత్తి కారకాల ధరలతో గణిస్తారు
2) $NDP_{MP} = NDP_{FC} + \text{నికర పరోక్ష పన్నులు}$	2) $NDP_{FC} = NDP_{MP} - \text{నికర పరోక్ష పన్నులు}$
3) అంతిమ వస్తుసేవలను తెలుపును	3) ఉత్పత్తి కారకాలు పొందిన ఆదాయాన్ని తెలుపును

8) నికర జాతీయోత్పత్తి (ఉత్పత్తి కారకాల ఖరీదు దృష్ట్యా)/ జాతీయాదాయం NNP_{FC}:

- NNP_{FC} నే జాతీయాదాయం అందురు.
- దేశీయ కారక ఆదాయానికి NFIA చేరిస్తే జాతీయాదాయం వస్తుంది.
- NNP_{MP} నుంచి నికర పరోక్ష పన్నులు తీసివేస్తే NNP_{FC}/ జాతీయాదాయం వచ్చును.
- GNP_{FC} నుంచి తరుగుదల తీసివేస్తే NNP_{FC} వచ్చును.

ECONOMY

► NNP_{MP} కంటే, NNP_{FC} నిజమైన కొలమానంగా చెప్పవచ్చు. కారణం ఇది పరోక్ష పన్నుల మార్పువల్ల ప్రభావితం కాదు.

Note: పరోక్ష పన్నులు పెరిగితే, వాస్తవ ఉత్పత్తి పెరగకపోయినా NNP_{MP} పెరుగును. కాని NNP_{FC} అనేది ఈ పరోక్ష పన్నులవల్ల ప్రభావితం కాదు.

$$NNP_{FC} = \text{దేశీయ కారక ఆదాయం (NDP_{FC})} + NFIA$$

$$NNP_{FC} = NNP_{MP} - \text{నికర పరోక్ష పన్నులు}$$

$$NNP_{FC} = GNP_{FC} - D$$

వివిధ భావనలు మధ్య అంతరసంబంధం.

స్థూల, నికర రూపంలోనూ, మార్కెట్ ధరలు, ఉత్పత్తి కారకాల ఖరీదురూపంలోనూ, దేశీయ, జాతీయ ఉత్పత్తులను వివరించడం జరిగింది. ఇవి ఒక దానికొకటి అంతరసంబంధం కలిగి ఉన్నవి. ఏ భావన నుంచి అయినా, మిగిలిన భావనలను కొంత సర్దుబాటు ద్వారా పొందవచ్చు.

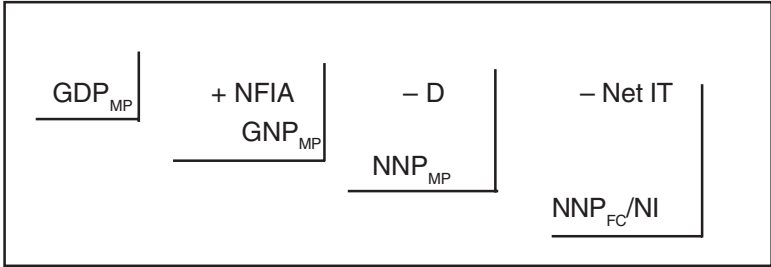

ఈ సంబంధాన్ని మరొక రకంగా కూడా చూపవచ్చు.

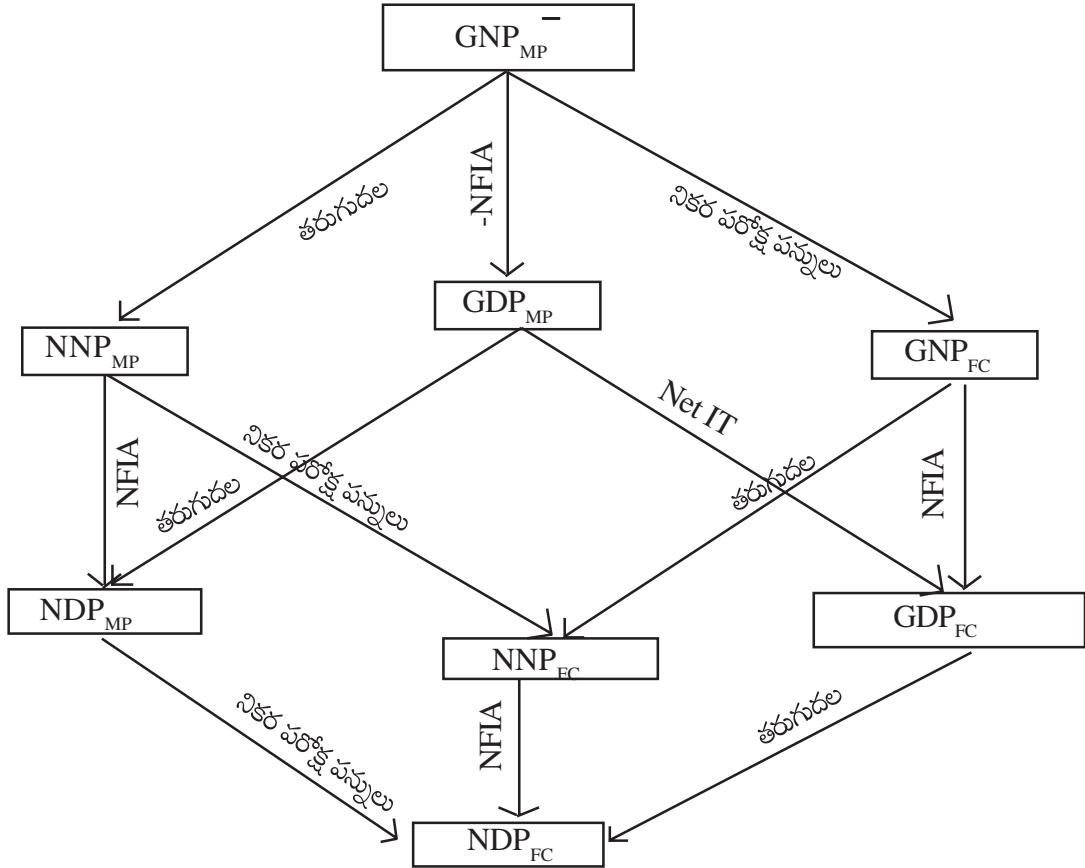

- జాతీయాదాయానికి సంబంధించి కొన్ని సర్దుబాట్లు చేయుటద్వారా ప్రైవేట్ రంగానికి చెందిన కొన్ని భావనలు పొందవచ్చు. అవి..
 - 1) Private Income (ప్రైవేట్ ఆదాయం)
 - 2) Personal Income (వ్యక్తి ఆదాయం)
 - 3) Personal Disposable Income (వ్యయర్హదాయం)

Private Income:

- ప్రైవేట్ రంగానికి వివిధ మార్గాలు ద్వారా ప్రస్తుతం వచ్చే ఆదాయాన్ని ఇది తెలుపును.
 - వివిధ ఆధారాలు ద్వారా ఉత్పత్తి కారకాలు అర్జించిన మొత్తం ఆదాయానికి, ప్రభుత్వం నుంచి, ఇతర ప్రపంచం (Rest of the World) నుంచి పొందిన బదిలీ చెల్లింపులు చేరిస్తే ప్రైవేట్ ఆదాయం వచ్చును.
 - జాతీయాదాయానికి (NNP_{FC}), కొన్ని సర్దుబాట్లచేస్తే Private Income వచ్చును.
 - ప్రభుత్వసంస్థలు, విభాగాలకు, ప్రభుత్వ ఆస్తులు, వ్యవస్థాపననుంచి వచ్చే ఆదాయం మరియు ప్రభుత్వ డిపార్ట్మెంటేతర సంస్థలు చేసే పొదుపు (E.g. HMT, SAIL), ప్రైవేట్ రంగ ఆదాయం కాదు కాబట్టి జాతీయాదాయం నుంచి తీసివేయాలి.
 - ప్రభుత్వం తన వినియోగ అవసరాలకై ప్రజలనుంచి రుణం తీసుకొంటుంది. ఈ రుణం పై చెల్లించే వడ్డీ కూడా బదిలీ చెల్లింపు లాంటిదే. ప్రభుత్వం వుద్ధాప్య పింఛను, నిరుద్యోగ భృతి, మెడికల్ అలవెన్సు, స్కాలర్షిప్లు, గిఫ్ట్ల రూపంలో ప్రైవేట్ రంగానికి ఈ బదిలీ చెల్లింపులు అందించును. ప్రకృతి వైపరీత్యాల సంభవించినపుడు భారత ప్రభుత్వం ఆహారం, వస్త్రాలు, మందులు లాంటి వాటిని విదేశాలకు సహాయం చేయగా, విదేశాలు కూడా మనదేశంలో ప్రకృతి వైపరీత్యాల సంభవించినపుడు సహాయం చేయును. మనకు వచ్చిన బహుమతులు, సహాయంనుంచి మనం విదేశాలకు చేసిన సహాయాన్ని తీసివేస్తే నికర విదేశీ బదిలీ చెల్లింపులు వచ్చును. ప్రైవేట్ రంగం ఇలాంటి బదిలీ చెల్లింపుల రూపంలో ఆదాయం పొందును. ఇది ప్రైవేట్ ఆదాయంలో భాగం. కాని జాతీయాదాయంలో భాగం కాదు.
- Private Income = National Income – Income from property and entrepreneurship accruing to the Govt.
 – Savings of non - Departmental enterprises
 + Interest on National debt
 + Net current transfers from government
 + Net current transfer from abroad.
- ప్రైవేట్ ఆదాయమనేది జాతీయాదాయం ప్రభుత్వ, ప్రైవేట్ రంగాల మధ్య విభజనను తెలుపును.
 - ప్రైవేట్ రంగం యొక్క పన్ను విధింపు పూర్వం (Pre - tax Income) స్థితిని ప్రైవేటు ఆదాయం సూచించును.

Note: బదిలీ చెల్లింపులు :

ఉత్పత్తికారకాల ఆదాయం అనేది ప్రస్తుత ఉత్పత్తికి దోహదపడితే వచ్చేది. అయితే కొన్ని రకాల ఆదాయాలు ఎలాంటి ఉత్పాదక కార్యకలాపాలలోను పాల్గొనకుండానే రావచ్చు. వీటిని బదిలీ చెల్లింపులు అందురు. అంటే ప్రస్తుత ఉత్పత్తికి ఎలాంటి సహకారం లేకుండానే పొందేవి.

ఉదా: వుద్ధాప్య ఫింఛన్లు, నిరుద్యోగభృతి, విద్యార్థులకిచ్చే స్కాలర్షిప్లు, శరణార్థులకిచ్చే సహాయం, రిటైర్ అయిన వారికిచ్చే పెన్షన్లు, గిఫ్ట్లు, డొనేషన్స్ Gifts and Donations, ప్రకృతి వైపరీత్యాల సమయంలో చేసే సహాయం, తల్లిదండ్రులు పిల్లలకిచ్చే పాకెట్ మనీ, ప్రభుత్వ రుణంపై చెల్లించే వడ్డీ మొ||

వ్యక్తి ఆదాయం (Personal Income):

- వ్యక్తులు (గృహరంగం) సంపాదించిన ఆదాయానికి, వాస్తవంగా చేతికొచ్చిన ఆదాయానికి తేడా ఉంటుంది.
- ప్రైవేటు ఆదాయం వ్యక్తులు వివిధ ఆధారాల ద్వారా అర్జించిన ఆదాయాన్ని తెలుపగా, వ్యక్తి ఆదాయం వ్యక్తులు, వాస్తవంగా పొందిన ఆదాయాన్ని తెలుపును.

ECONOMY

- వ్యక్తులు సంపాదించిన ఆదాయంలో కొంతభాగం వారిచేతికి రాదు.
 - ఎ) సంస్థలు సంపాదించిన ఆదాయంలో కొంత భాగం వాటాదారులకు పంచిపెట్టరు. భవిష్యత్ పెట్టుబడులకై దీన్ని ఉంచుతారు. ఈ భాగాన్ని పంచిపెట్టబడని లాభాలు (Undistributed profits or retained earnings) అందురు.
 - బి) సంస్థల ఆదాయంలో కొంతభాగం కార్పొరేట్ పన్నులుగా చెల్లించబడును. దీనిని Corporate Profit Tax అందురు. ఈ కార్పొరేట్ పన్నులు ప్రభుత్వానికి పోవును.

$$\text{వ్యక్తి ఆదాయం} = \text{ప్రైవేట్ ఆదాయం} - \text{పంచిపెట్టబడని లాభాలు} - \text{కార్పొరేట్ పన్నులు}$$

- ఇది వ్యక్తుల మధ్య ఆదాయ పంపిణీ ఎట్లా ఉంది? వైయక్తిక పన్ను భారాన్ని తెలుపును.

వ్యయార్హ వ్యక్తి ఆదాయం (Personal Disposable INcome):

- వ్యక్తులచేతికొచ్చిన ఆదాయమంతా వ్యయం చేయవీలుకాదు. దీనిలో ఆదాయపు పన్ను, సంపద పన్ను, వృత్తి పన్ను లాంటి వ్యక్తి పన్నులు చెల్లించగా మిగిలిన భాగమే వ్యయం చేయబడానికి లభ్యమగును.
- కాబట్టి వ్యక్తి ఆదాయం నుంచి వ్యక్తి పన్నులుపోగా మిగిలిన దానిని వ్యయార్హ వ్యక్తి ఆదాయమందురు.

$$\text{Personal Disposable Income} = \text{Personal Income} - \text{Personal Taxes}$$

$$\text{వ్యయర్హాదాయం} = \text{వ్యక్తి ఆదాయం} - \text{వ్యక్తి పన్నులు, పెనాల్టీ మొ||}$$

- వ్యయర్హాదాయంలో కొంతభాగం వినియోగం చేయగా మిగిలినది పొదుపు చేస్తారు.

అందుచే
$$\text{వ్యయర్హాదాయం} = \text{వినియోగం} + \text{పొదుపు}$$

- వ్యయర్హాదాయం అనేది పన్నుసేవలకు ఉండగల డిమాండ్ (Potential Demand) ను తెలియజేయును. వ్యాపారవేత్తలు దీని ఆధారంగా తమ ఉత్పత్తి కార్యకలాపాలు అంచనా వేస్తారు.

GDP _{MP}	+ NFIA GNP _{MP}	- D NNP _{MP}	- Net IT NNP _{FC/NI}	- G + TP Private Income	- CT, UDP Personal Income (PI)	-PT DPI
-------------------	-----------------------------	--------------------------	----------------------------------	----------------------------	-----------------------------------	------------

G = Income from property and entrepreneurship accruing to the govt. and savings of non - departmental enterprises
 TP = National debt Interest, current transfers from the govt.
 CT = Corporation taxes
 UDP = Undistributed Profits
 PT = Personal Taxes
 DPI = Personal Disposable Income.

తలసరి ఆదాయం (Per Capita Income):

జనాభాలో తలా ఒక్కొక్కరికి వచ్చే ఆదాయాన్ని తెలుపును.
 జాతీయాదాయాన్ని దేశ జనభాచే భాగిస్తే వచ్చేది తలసరి ఆదాయం.

$$\text{తలసరి ఆదాయం (PCI) = } \frac{\text{జాతీయాదాయం}}{\text{జనాభా (సం॥మధ్య జనాభా)}}$$

జాతీయాదాయం పెరిగినా, జనాభా తగ్గినా, రెండూ జరిగినా, తలసరి ఆదాయం పెరుగును. PCI అనేది ప్రజల జీవన ప్రమాణాన్ని సూచించును.

ప్రస్తుత ధరలలో తలసరి ఆదాయాన్ని గణిస్తే నామమాత్రపు తలసరి ఆదాయం వచ్చును.

$$\text{నామమాత్రపు తలసరి ఆదాయం = } \frac{\text{ప్రస్తుత ధరలలో జాతీయాదాయం}}{\text{జనాభా}}$$

స్థిర ధరలలో తలసరి ఆదాయాన్ని గణిస్తే వాస్తవ తలసరి ఆదాయం వచ్చును.

$$\text{వాస్తవ తలసరి ఆదాయం = } \frac{\text{స్థిర ధరలలో (వాస్తవ) జాతీయాదాయం}}{\text{జనాభా}}$$

వాస్తవ తలసరి ఆదాయం పెరిగితే ప్రజల జీవన ప్రమాణస్థాయి వృద్ధి చెందును.

ప్రస్తుత ధరలలో తలసరి ఆదాయాన్ని, స్థిరధలు (వాస్తవ) లోకి మార్చవచ్చు.

$$\text{స్థిర ధరలలో తలసరి ఆదాయం = } \frac{\text{ప్రస్తుత ధరలలో తలసరి ఆదాయం}}{\text{ధరల సూచీ}} \times 100$$

తలసరి ఆదాయ వృద్ధిరేటు:

జాతీయాదాయ వృద్ధిరేటు నుంచి, జనాభావృద్ధి రేటును తీసివేస్తే తలసరి ఆదాయ వృద్ధిరేటు వచ్చును.

తలసరి ఆదాయ వృద్ధిరేటు = జాతీయాదాయ వృద్ధిరేటు - జనాభావృద్ధిరేటు

ఉదా: జాతీయాదాయపు వృద్ధిరేటు 5%; జనాభా వృద్ధిరేటు 2%, అయినా తలసరి ఆదాయపు వృద్ధిరేటు?

$$\begin{aligned} \text{తలసరి ఆదాయవృద్ధిరేటు} &= 5\% - 2\% \\ &= 3\% \end{aligned}$$

ప్రస్తుత, స్థిర ధరలలో జాతీయాదాయం :

- ▶ అదే సంవత్సరంలోగల మార్కెట్ ధరలలో అంతిమ వస్తుసేవల విలువను లెక్కిస్తే దానిని ప్రస్తుత ధరలలో జాతీయాదాయ మందురు. అంటే అదే సంవత్సరం ఉత్పత్తి, అదే సంవత్సరం ధరలు.

ఉదా: 2009-10 సం. ధరలలో జాతీయాదాయాన్ని లెక్కిస్తే అది ప్రస్తుత ధరలలో జాతీయాదాయం.

- ▶ ఒక ఆధార సంవత్సరంలోగల ధరలచే ప్రస్తుత సంవత్సరంలోగల అంతిమ వస్తుసేవలను లెక్కిస్తే దానిని స్థిర ధరలలో జాతీయాదాయమందురు.

ఉదా: 2009-10 సంవత్సరంలో జరిగిన ఉత్పత్తిని 2004-2005 సంవత్సరపు ధరలలో లెక్కిస్తే దానిని స్థిర ధరలో జాతీయాదాయమందురు.

- ▶ ప్రస్తుత ధరలలో ఆదాయాన్ని లెక్కిస్తే, ధరలు పెరుగుదలవల్ల ఆదాయం పెరగవచ్చు కాబట్టి అది ఆర్థిక వ్యవస్థ వాస్తవ సామర్థ్యాన్ని సూచించదు. అందుచే స్థిర ధరలలో లెక్కిస్తారు. దీనిని వాస్తవ జాతీయాదాయ మందురు.

- ▶ ధరలసూచీచే సర్దుబాటు చేయుటద్వారా ప్రస్తుత ధరలలో ఆదాయాన్నీ, స్థిరధరలలోకి మార్చవచ్చు.

$$\text{స్థిరధరలలో జాతీయాదాయం = } \frac{\text{ప్రస్తుత ధరలలో జాతీయాదాయం}}{\text{ప్రస్తుత సంవత్సర ధరల సూచీ}} \times 100$$

Summary :

- దేశీయ ఉత్పత్తి: దేశ భౌగోళిక సరిహద్దులలో జరిగేవి (విదేశీయులు కూడా చేయవచ్చు).
- జాతీయ ఉత్పత్తి: ఒక దేశ పౌరులచే చేయబడే ఉత్పత్తి (దేశం వెలుపల కూడా కావచ్చు).
- జాతీయ ఉత్పత్తి = దేశీయ ఉత్పత్తి + NFIA
 $NFIA =$ వచ్చిన కారక ఆదాయం (R) చెల్లించిన కారక ఆదాయం (P)
- మార్కెట్ ధరలలో ఆదాయం : మార్కెట్ ధరలలో అంతిమ వస్తుసేవల విలువ
- కారక ధరలలో ఆదాయం : ఉత్పత్తి కారకాలకు వచ్చే ఆదాయాల మొత్తం
- కారక ధరలలో ఆదాయం = మార్కెట్ ధరలలో ఆదాయం - నికర పరోక్ష పన్నులు
- నికర పరోక్ష పన్నులు = పరోక్ష పన్నులు - సబ్సిడీలు
- $NDP = GDP - D$
- $GNP = GDP + NFIA$
- $NNP = GNP - D$
- Technically NNP_{FC} is called National Income
- బదిలీ చెల్లింపులు = ప్రస్తుత ఉత్పత్తికి దోహదపడకుండా పొందే ఆదాయం
- ప్రైవేట్ ఆదాయం = జాతీయాదాయం - ప్రభుత్వ ఆస్తులనుంచి వచ్చే ఆదాయం
 - నాన్ డిపార్ట్‌మెంటల్ సంస్థల పొదుపు
 + ప్రభుత్వరుణంపై వడ్డీ
 + బదిలీ చెల్లింపులు
- వ్యష్టి ఆదాయం = ప్రైవేట్ ఆదాయం - పంచిపెట్టబడని లాభాలు, కార్పొరేట్ పన్నులు
- వ్యయర్హ ఆదాయం = వ్యష్టి ఆదాయం - వ్యష్టి పన్నులు
- తలసరి ఆదాయం = $\frac{\text{జాతీయాదాయం}}{\text{జనాభా}}$
- ప్రస్తుత ధరలలో జాతీయాదాయం : ప్రస్తుత మార్కెట్ ధరలలో గణిస్తే వచ్చేది.
- స్థిర ధరలలో జాతీయాదాయం : ఆధార సంవత్సర ధరలలో గణిస్తే లభ్యమగును.

2. జాతీయాదాయాన్ని మదింపే పద్ధతులు

- ఉత్పత్తికారకాలను ఉపయోగించి వస్తుసేవలు ఉత్పత్తి చేస్తారు. ఈ ఉత్పత్తి విలువ ఉత్పత్తి కారకాలకు ఆదాయాలుగా పంచబడును. ఈ ఆదాయం వినియోగ, పెట్టుబడి వస్తువులపై వ్యయం చేయబడును. వ్యయం తిరిగి ఉత్పత్తికి దోహదపడును.
- ఉత్పత్తివల్ల ఆదాయం సృష్టించబడును. ఆదాయం వస్తుసేవలకు డిమాండ్ను కల్పించును. డిమాండ్వల్ల వస్తుసేవలపై వ్యయం జరుగును. వ్యయం తిరిగి ఉత్పత్తికి దారితీయును.

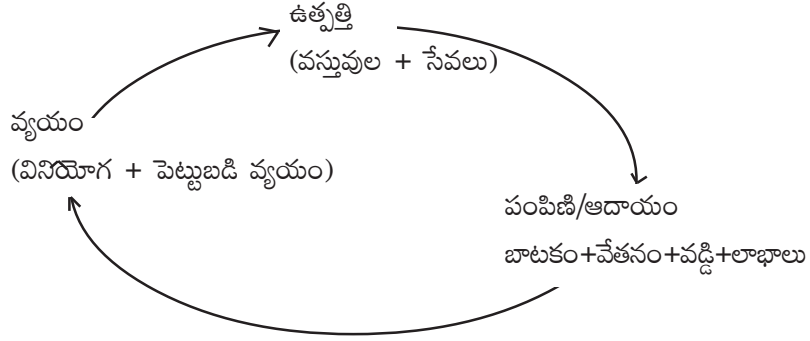

- అందుచే వీటిని Production – Distribution – Disposition గా చూపుతారు.
- కాబట్టి ఆర్థిక వ్యవస్థలో ఉత్పత్తి, ఆదాయం, వ్యయం సమానంగా ఉంటాయి. అందుచే జాతీయాదాయాన్ని మూడు పద్ధతుల్లో గణిస్తారు.

- 1) Net Product Method (or) Value Added Method (ఉత్పత్తి మదింపు పద్ధతి)
- 2) Income Method (ఆదాయ మదింపు పద్ధతి)
- 3) Expenditure Method (వ్యయ మదింపు పద్ధతి)

1. ఉత్పత్తి మదింపు పద్ధతి:

దీనిని Product Method, Value Added Method, Industrial Origin Method, Net Output Method అని పిలుస్తారు. సైమన్ కుజినెట్స్ దీనిని 'ఉత్పత్తి సేవా పద్ధతి' అని పిలిచెను.

- ఆర్థిక వ్యవస్థలో సంవత్సరకాలంలో అంతిమ వస్తుసేవల ఉత్పత్తిని చేరిస్తే నికర ఉత్పత్తి వచ్చును.
- ఆర్థిక వ్యవస్థలో గల ప్రాథమిక, ద్వితీయ, తృతీయ రంగాలలో జరిగిన ఉత్పత్తిని చేరిస్తే మొత్తం ఉత్పత్తి (Gross Output) వస్తుంది. అయితే ఒక రంగంలో జరిగిన ఉత్పత్తిని మరొక రంగంలో ఉత్పత్తి కారకం (మధ్యంతర వస్తువు)గా వాడవచ్చు. అట్లాంటపుడు వాటి విలువను తీసివేయాలి.

ఉదా: మారుతీ ఉద్యోగ్ లిమిటెడ్ Steel, Tyres మొ॥ వానిని కొని మారుతీ కార్లను ఉత్పత్తిచేస్తే, నికర ఉత్పత్తిలో జాతీయోత్పత్తి గణించేటపుడు మొత్తం Steel, Tyres, కార్ల ఉత్పత్తిని కాకుండా ప్రతిదశలో అదనంగా చేరిన విలువనే (Value Added) తీసుకోవాలి. అనగా కార్ల విలువనుంచి దాని తయారీకి ఉపయోగించిన మధ్యంతర వస్తువిలువ (Steel, Tyres) ను తీసివేయాలి.

- Gross Value Added = Gross value of output – Intermediate consumption
- Net value Added (NVA) = Gross value Added (GVA) – Depreciation
- $NVA_{FC} = NVA_{MP} - \text{Net Indirect Taxes}$
- NVA_{FC} నే ఉత్పత్తి కారకాల ఖరీదు దృష్ట్యా నికర దేశీయోత్పత్తి అందురు. దీనికి NFIA చేరిస్తే NNP_{FC} వచ్చును. ఇదే జాతీయాదాయం.

ECONOMY

దీనిని క్రిందివిధంగా చూపవచ్చు.

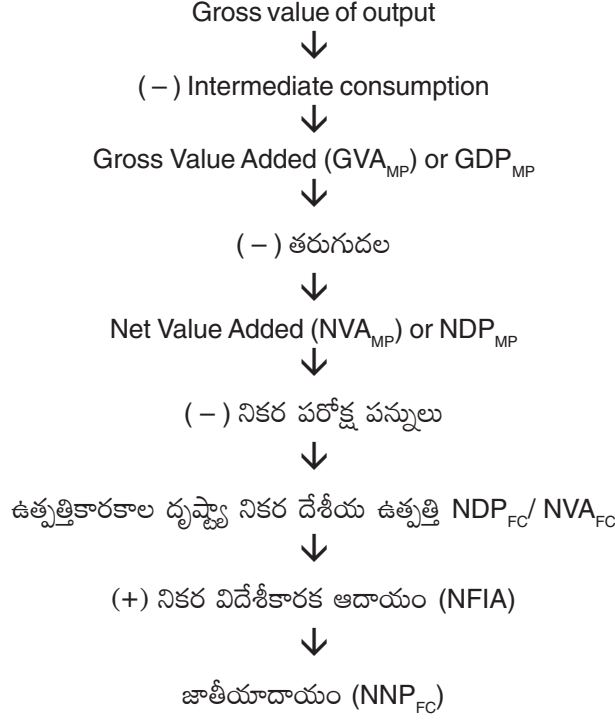

ఉత్పత్తి మదింపు పద్ధతిలో తీసుకోవలసిన జాగ్రత్తలు (Precautions):

- 1) ఒకే వస్తువు రెండుసార్లు లెక్కించకుండా జాగ్రత్తపడాలి. ఇందుకుగాను...
 - ఎ) అంతిమ వస్తువులనే లెక్కలోకి తీసుకోవాలి (లేదా)
 - బి) విలువ చేర్చిన పద్ధతినైనా వాడాలి.
- 2) ధరల పెరుగుదల ప్రభావం లేకుండా చూడాలి. దీనికై రెండు మార్గాలున్నాయి.
 - ఎ) స్థిర ధరలలో జాతీయోత్పత్తిని గణించాలి (లేదా)
 - బి) ప్రస్తుత ధరలలో గణించినప్పటికీ, డిప్లెటర్ సహాయంతో వాస్తవ ఆదాయంలోకి మార్చాలి.
- 3) స్వయం వినియోగం (Self consumption) మార్కెట్ ధరలలోకి రాదుకాబట్టి చేర్చాలి. ఉదా: రైతు సొంతానికి వాడుకున్న ఆహారధాన్యాలు.
- 4) సొంతంగా యజమాని ఉంటున్న ఇంటిసేవలు (Imputed Rent of owner occupied houses) చేర్చాలి. ఉదా: Imputed Rent, Imputed Interest.
- 5) గృహిణిసేవలు (Services of house wives) ద్రవ్యరూపంలో అంచనా వేయలేం. కాబట్టి జాతీయాదాయంనుంచి మినహాయించాలి. ఉదా: వంట చేయుట, పిల్లల సంరక్షణ.
- 6) Second - hand goods లేదా existing commodities క్రయ, విక్రయాలు చేర్చరాదు. ఉదా: పాతకారు, పాత ఇల్లు, పాత పెయింటింగ్ల అమ్మకం చేర్చరాదు.
Note: అయితే పాతవస్తువులు అమ్మేటప్పుడు బ్రోకర్ (Broker) కమీషన్ చేర్చాలి (అతని సేవలు ప్రస్తుత సంవత్సరానికి చెందినవి కాబట్టి)
- 7) Bonds and Shares అమ్మకాలు జాతీయాదాయంనుంచి మినహాయించాలి. (దీనివల్ల ఆస్తులు బదిలీ అవుతాయి కాని, నూతనంగా ఏవీ సృష్టించబడవు) అయితే Shares, Bonds అమ్మేటప్పుడు బ్రోకర్ సేవలు లెక్కించాలి.
- 8) మధ్యంతర వస్తువులను జాతీయాదాయంలో చేర్చరాదు.

Note: ఇన్వెంటరీలో పెరుగుదల జాతీయాదాయంలో చేర్చాలి, తరుగుదలను తీసివేయాలి.

2. ఆదాయ మదింపు పద్ధతి (Income Method):

- దీనిని **Factor Payment Method, Distributed Share Method, Income Paid Method, Income received Method** అని పిలుస్తారు.
- ఉత్పత్తికారకాలు (భూమి, శ్రమ, మూలధనం, వ్యవస్థాపన) తమ సేవలు అందించుటద్వారా ప్రతిఫలాలను (బాటకం, వేతనం, వడ్డీ, లాభాలు) పొందుతాయి. ఈ ప్రతిఫలాలను కలిపితే జాతీయాదాయం వస్తుంది.
- ఉత్పత్తి కారకాల సహాయంతో ఉత్పత్తి జరుగుతుంది. ఆ ఉత్పత్తి విలువ ఉత్పత్తి కారకాలకు చేరుతుంది. ఆ కారక ప్రతిఫలాలన్నీ కలిపితే జాతీయాదాయం వచ్చును. జాతీయాదాయం = భాటకం + వేతనం + వడ్డీ + లాభాలు + మిశ్రమ ఆదాయం
- ఉత్పత్తి కారకాలకు వచ్చే ఆదాయం రెండు రకాలుగా విభజించవచ్చు.
 - I) దేశీయ కారక ఆదాయం (Domestic Factor Income)
 - II) నికర విదేశీకారక ఆదాయం (Net Factor Income from abroad)

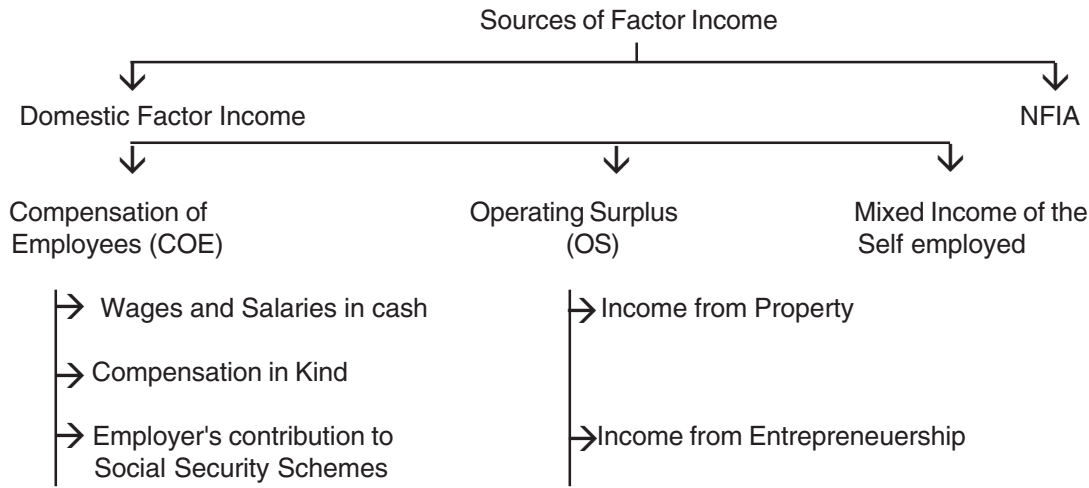

I). దేశీయకారక ఆదాయాన్ని 3 రకాలుగా విభజించవచ్చు.

- 1) శ్రమను అందిస్తే వచ్చే ఆదాయం (Labour Income/ Compensation of Employees)
- 2) మూలధనం/ ఆస్తులనుంచి ఆదాయం (Property Income/ Operating Surplus)
- 3) మిశ్రమ ఆదాయం (Mixed Income) ఒకే వ్యక్తి పై రెండింటిని అందిస్తే వచ్చే ఆదాయం.

1. Compensation of Employees: శ్రామికులు, ఉద్యోగస్థులు తమ శ్రమను అందించుట ద్వారా పొందే పరిహారం (ప్రతిఫలాలు) మూడు విధాలుగా ఉండును.

- ఎ) ద్రవ్యరూపంలోగల వేతనాలు, జీతాలు. ఉదా: జీతం, డి.ఎ., హెచ్ఆర్ఎ, ఒటిఎ., బోనస్, కమీషన్, LTC (Leave Travel Concession) etc.
- బి) వస్తురూపంలో అందించే పరిహారం (Compensation in Kind). ఉదా: ఉచిత గృహం, వైద్యం, ఉచితయానిఫారం, ఆహారం, ఉచితవిద్య, రవాణా, వడ్డీలేకుండా రుణసదుపాయం, Creches for children of Employees etc.
- సి) యజమాన్యం ఉద్యోగులకిచ్చే సాంఘిక భద్రతా చెల్లింపులు (Employer's Contribution to social security schemes). ఉదా: పి.ఎఫ్, జీవితబీమా, రిటైర్మెంట్ పెన్షన్కి అందించే వాటా, గ్రూప్ ఇన్సూరెన్స్, గ్రూప్యూటీ మొ||

2. Operating Surplus: మూలధనాన్ని, యజమాన్యాన్ని కల్గి ఉండుటవల్ల వచ్చే ఆదాయం. అంటే ఆస్తులు, వ్యవస్థాపననుంచి

వచ్చే ఆదాయం (Income from Property and entrepreneurship).

- ఎ) భూములు, భవనాలు కల్గి ఉండుటవల్ల బాటకం వచ్చును. Rent of Self-occupied house (Imputed Rent) కూడా బాటకంలో భాగమే.
 - రుణాలపై, డిపాజిట్లపై వచ్చే వడ్డీ.
 - గనులు లీజుకిచ్చినపుడు వచ్చే రాయల్టీ, పేటెంట్ హక్కులు, కాఫీ రైట్స్ పై వచ్చే రాయల్టీలు దీనిలో భాగం.
 - Rent, Interest, Royalties అనేవి Income from property గా చెప్పవచ్చు.

బి)కంపెనీ వాటాదారులకు పంచె డివిడెండ్లు:

- పెద్ద కంపెనీలు తమ మొత్తం ఆదాయాన్ని షేర్ హోల్డర్స్ కి డివిడెండ్ల రూపంలో పంచిపెట్టవు. కొంత ఆదాయాన్ని పంచిపెట్టకుండా ఉంచుతాయి. దీనిని పంచిపెట్టబడని లాభాలు (Undistributed profits) అందురు.
- ఈ పంచిపెట్టబడని లాభాలలో కొంతభాగం Corporate Profit Tax గానూ, కొంతభాగం Corporate Saving గానూ ఉంటుంది. అంటే Dividends, Undistributed Profits, Corporate Tax అనేవి Income from entrepreneurship గా పిలవబడతాయి.

3. Mixed Income: ఉత్పత్తి ప్రక్రియలో ఒకే వ్యక్తి శ్రమను, మూలధనాన్ని అందిస్తే వచ్చే ఆదాయం మిశ్రమ ఆదాయం. అంటే కొంత Labour Income కాగా, కొంత Property and Entrepreneurship నుంచి వచ్చే ఆదాయమగును. ఉదా: సొంత వ్యాపారం, Carpenters ఆదాయం, సొంత క్షినిక్ వద్ద డాక్టర్ అందించే సేవలు, తన పొలంలో పనిచేసే రైతు.

II) నికర విదేశీకారక ఆదాయం (NFIA) = కారకాలను అందించినందుకు విదేశాలనుంచి పొందిన ఆదాయం (R) – దేశభూభాగంలో విదేశస్థులు అందించిన కారకసేవలకు చెల్లించే చెల్లింపులు (P).

- $NDP_{FC} =$ ఉద్యోగుల పరిహారం + Operating Surplus + మిశ్రమ ఆదాయం.
- $NNP_{FC} = NDP_{FC} + NFIA$ దీనినే జాతీయాదాయమందురు.
జాతీయాదాయం = [COE + OS + mixed Income] + NFIA
= దేశీయకారక ఆదాయం + విదేశీ నికర కారక ఆదాయం.

ఆదాయ మదింపు పద్ధతి - తీసుకోవల్సిన జాగ్రత్తలు :

- 1) స్వయం వినియోగ విలువ (Self - consumption), Imputed rent of the Self - occupied houses కలపాలి.
- 2) బదిలీ చెల్లింపులు చేర్చరాదు. ఉదా: Old age Pensions, నిరుద్యోగభృతి, స్కాలర్షిప్లు, కరువు సమయంలో ప్రభుత్వం అందించే సహాయం. ఇవి ప్రస్తుత ఉత్పత్తికి ఎలాంటి తోడ్పాటును అందించవు.
- 3) చట్టవ్యతిరేక ద్రవ్యం చేర్చరాదు. ఉదా: స్మగ్లర్స్ ఆదాయం, illegal drug Traders (ఇవి చట్టవ్యతిరేక కార్యకలాపాలలో పాల్గొంటే వచ్చినవి. మరియు గణింపలేనివి).
- 4) జాతీయరుణంపై వడ్డీ చేర్చరాదు. ప్రభుత్వం సాధారణంగా వినియోగ అవసరాలకే రుణం తీసుకుంటుంది అనే ప్రమేయంవల్ల రుణంపై వడ్డీ చేర్చరు (ఇది అనుత్పాదక ఉద్దేశంతో తీసుకోబడింది కాబట్టి)
- 5) Second hand goods, bonds, shares అమ్మితే వచ్చే ఆదాయం చేర్చరాదు. అయితే వీటి అమ్మకాలలో బ్రోకర్ కమీషన్ లెక్కించాలి.
- 6) ప్రైవేటు బదిలీ చెల్లింపులు చేర్చరాదు. ఉదా: తల్లిదండ్రులు పిల్లలకిచ్చే Pocket Money, పిల్లలు వృద్ధులకిచ్చే ద్రవ్యం మొ॥ (దీనిలో ఒకరినుంచి మరొకరికి కేవలం ద్రవ్యం మాత్రమే బదిలీ అగుచున్నది)
- 7) గాలివాటు లాభాలు (windfall gains) జాతీయాదాయ గణనలో చేర్చరాదు. ఉదా: లాటరీల ద్వారా, prizes ద్వారా వచ్చే ఆదాయం (ఇవి కూడా ప్రస్తుత ఉత్పత్తికి ఎలాంటి తోడ్పాటును అందించవు).

- 8) కార్పొరేషన్ పన్ను తీయకపూర్వం ఉన్న లాభాలను జాతీయ గణనలో తీసుకుంటారు. కాబట్టి ప్రత్యేకంగా కార్పొరేషన్ పన్నును తీసుకోవసరంలేదు.
- 9) సంపదపన్ను, బహుమతిపన్ను లాంటివి ప్రస్తుత ఆదాయం నుంచికాక, పూర్వపు పొదుపుల నుంచి చెల్లిస్తారు. కాబట్టి జాతీయాదాయంలో భాగం కాదు.

3. వ్యయ మదింపు పద్ధతి (Expenditure Method):

దీనిని Income Disposal Method, Consumption and Investment Method అని అందురు.

- ఆర్థిక వ్యవస్థలో జరిగే అంతిమ వ్యయం లెక్కించుటద్వారా GDP ని పొందవచ్చు. అంతిమ వస్తువులపైచేసే అంతిమ వ్యయం ద్వారా దీనిని గణిస్తారు. అంతిమ వస్తువులు అనేవి వినియోగానికాని, పెట్టుబడికి కాని కావచ్చు. అంటే అంతిమ వినియోగ వ్యయం, అంతిమ పెట్టుబడి వ్యయం కలుపుట ద్వారా దీనిని పొందవచ్చు. అందుచే దీనిని Consumption and Investment Method అందురు.

ఒక దేశ భూభాగంలో అంతిమ వ్యయం చేసే రంగాలు నాలుగుంటాయి.

- 1) గృహరంగం (Household sector)
- 2) సంస్థల / వ్యాపార రంగం (Business/ Producing Sector)
- 3) ప్రభుత్వరంగం (Government Sector)
- 4) ఇతర ప్రపంచరంగం Rest of the World (Row)

అంతిమ వస్తు సేవలపై ఈ నాలుగు రంగాలు చేసే వ్యయం ఈ విధంగా ఉంటుంది.

- ఎ) వినియోగ వ్యయం (Consumption Expenditure) C
- బి) పెట్టుబడి వ్యయం (Investment Expenditure) I
- సి) ప్రభుత్వ వ్యయం (Government Expenditure) G
- డి) నికర ఎగుమతులు (Exports – Imports) $X - M$

ఎ) ప్రైవేట్ అంతిమ వినియోగ వ్యయం (C):

వినియోగ వస్తువులు, సేవలపై గృహరంగం, లాభ ఉద్దేశంలేని స్వచ్ఛంద సంస్థలు చేసే వ్యయం దీనిలో భాగాలు.

- మన్నికలేని (non-durables goods) ఆహారం, పానీయాలు, సబ్బులు, టూత్ పేస్ట్ లపై చేసే వ్యయం.
- మన్నికగల (durable goods) TV, ఫర్నిచర్, కార్లు, బైక్లు, AC లు మొ॥ వాటిపై వ్యయం.
- రవాణాసేవలు, వైద్యసేవలు లాంటి సేవలపై వ్యయం.
- వీటిపై చేసే వ్యయాన్ని మార్కెట్లోని రిటైల్ ధరలు (Retail Prices) ఆధారంగా గణిస్తారు.

Note: నూతన ఇల్లు కొనుగోలు వినియోగ వ్యయంకాదు. అది పెట్టుబడి వ్యయం క్రిందికి వస్తుంది.

ప్రస్తుత ఉత్పత్తిపై వ్యయమే తీసుకోవాలి. పాతకార్లు, పాతవస్తువులపై వ్యయం తీసుకోరాదు.

ఉత్పత్తిదారు తనకై ఉంచిన Self-Consumption కూడా వినియోగ వ్యయంలో భాగమే.

Imputed Rent on Self - occupied houses కూడా వినియోగ వ్యయంలో భాగమే.

B) పెట్టుబడి వ్యయం (I):

- ▶ భౌతిక మూలధన వస్తువుల పెరుగుదలే పెట్టుబడి ఉదా: యంత్రాలు, ఫ్యాక్టరీలు రెసిడెన్షియల్ ఇండ్లు, సంస్థ ఇన్వెంటరీల పెరుగుదల.
- ▶ పెట్టుబడి వ్యయాన్నే Gross Domestic Capital Formation (GDCF) అందురు. దీనిలో మూడు భాగాలు గలవు.
 - a) స్థిరపెట్టుబడి/స్థూల స్థిర మూలధనకల్పన: నూతన ప్లాంట్, యంత్రాలు, ఎక్యూప్మెంట్, ఫ్యాక్టరీలు, రవాణా ఎక్యూప్మెంట్, నిర్మాణపనులు (డ్రాయిలు, టెలిఫోన్లైన్స్) మొ॥ వానిపై చేసే వ్యయం.
 - b) రెసిడెన్షియల్ హౌస్ పై చేసే వ్యయం: నూతన ఇండ్ల నిర్మాణంపై వ్యయం (ఇనుము, సిమెంట్, వుడ్, ఇటుకలు, శ్రమ మొ॥ వానిపై బిల్డర్ చేసే వ్యయం). దీనిని Commodity Flow Approach అందురు. Major repairs, Renovations దీనిలో భాగమే. ఇండ్ల నిర్మాణమనేది పెట్టుబడిలోభాగం.

Note: Capital goods లో పెట్టుబడికి, ఇండ్లనిర్మాణంలో పెట్టుబడికి కొద్దిగా తేడా ఉంది. ఇండ్లు అనేవి గృహరంగంచే కొనుగోలు చేయబడగా, మూలధన వస్తువులు సంస్థలచే కొనగోలు చేయబడును.

- c) నిల్వలోమార్పు (ఇన్వెంటరీలు): ముడిసరుకు, సగం తయారైన వస్తువులు, అమ్మకానికి సిద్ధంగాఉన్న అంతిమవస్తువులు (Final goods awaiting sale) మొ॥వి ఇన్వెంటరీలు. ఈ ఇన్వెంటరీలలో వచ్చే మార్పుని పెట్టుబడి వ్యయంగా తీసుకుంటారు.
- ▶ $\text{Change in stock} = \text{closing stock} - \text{opening stock}.$
- ▶ స్థిరపెట్టుబడి + రెసిడెన్షియల్ ఇండ్ల నిర్మాణం + ఇన్వెంటరీలలో మార్పుపై చేసే వ్యయాన్ని స్థూలపెట్టుబడిగా చెప్పవచ్చు. వీనిలో కొంతభాగం అరుగు, తరుగుదలకు గురి అయిన వాటి స్థానంలో పెట్టుబడి కాబడవచ్చు. ఈ Replacement amount ని తరుగుదల (Depreciation) అందురు. కాబట్టి స్థూలపెట్టుబడినుండి ఈ తరుగుదలను తీసివేస్తే నికర పెట్టుబడి వచ్చును.

$$\text{Net Domestic Investment} = \text{Gross Fixed Business Investment} + \text{Inventory Investment} + \text{Gross Residential Investment} - \text{Depreciation}.$$

C) ప్రభుత్వవ్యయం (G):

- ▶ దీనిని ప్రభుత్వ అంతిమ వినియోగ వ్యయమందురు.
- ▶ పరిపాలన, రక్షణ, శాంతి ఒప్పందాలు, విద్యా - వైద్య సంక్షేమ సేవలపై వ్యయం ప్రభుత్వ వ్యయం. ప్రభుత్వ వ్యయంవల్ల మార్కెట్లో అమ్మో వస్తువులు ఉత్పత్తికావు కాబట్టి, వీటికి మార్కెట్ ధరలుండవు. ప్రభుత్వ సేవలు అందించేందుకు ప్రభుత్వం ఉద్యోగస్థులపై చేసే వ్యయం, ప్రభుత్వం సేవలు అందించేటపుడు వస్తువులపై చేసే వ్యయం కలిపితే ప్రభుత్వ వ్యయం వచ్చును.
- ▶ అయితే ప్రభుత్వ సేవలు మార్కెట్ ధరలలో అమ్మకపోయినప్పటికీ, నామమాత్రపు రుసం తీసుకోవచ్చు. (ఉదా: Hospitals లో నామమాత్రపు రుసుం, విద్యాసంస్థల ఫీజులు) అట్లాంటి రాబడిని, వ్యయం నుంచి తీసివేస్తే నికర వ్యయం వచ్చును.
- ▶ ఉద్యోగుల పరిహారం వేతనాలు, జీతాలు, సాంఘిక చెల్లింపుల రూపంలో ఉండును.
- ▶ ప్రభుత్వ అంతిమ వినియోగ వ్యయం = ఉద్యోగుల పరిహారం + దేశీయ మార్కెట్లో వస్తుసేవల నికర కొనుగోళ్లు + విదేశాలనుంచి వస్తుసేవల నికర కొనుగోళ్లు.
- ▶ నికర అనగా కొనుగోళ్ల విలువ, అమ్మకాల విలువ మధ్యగల తేడా.

D) నికర ఎగుమతులు Net Exports (X - M) :

- ▶ వస్తుసేవల ఎగుమతుల విలువనుంచి దిగుమతుల విలువ తీసివేస్తే, నికర ఎగుమతులు వచ్చెను. ఇది ధనాత్మకంగా గాని, రుణాత్మకంగాగాని ఉండవచ్చు. $\text{Net Exports} = \text{Exports} - \text{Imports}$

ECONOMY

- నికర ఎగుమతులు అనేవి దేశీయ ఉత్పత్తి (Domestic product) లో భాగం.
- Open Economy లో ఒకదేశం ఇతర దేశాలతో అంతర్జాతీయ వ్యాపారం చేసి ఒకదేశం ఇతర దేశాలకు వస్తువులు, సేవలు (షిప్పింగ్, బీమా, బాంకింగ్, రవాణా, పర్యాటక సేవలు) ఎగుమతిచేయవచ్చు. అట్లాగే విదేశస్థులు ఆ దేశానికొస్తే ఆహారం, handicrafts లాంటి వస్తువులను కొనవచ్చు. అదేవిధంగా విదేశాలనుంచి వస్తువులు, సేలు దిగుమతి చేసుకోవచ్చు.
- వ్యయ మదింపు పద్ధతిలో ఎగుమతులను, దిగుమతులను దేశీయ వ్యయంలో ఎందుకు తీసుకోవాలి?
- ఎగుమతులపై విదేశస్థులు వ్యయం చేసినప్పటికీ, ఆ వస్తువులు దేశీయ భూభాగంలో ఉత్పత్తికాబడివి కాబట్టి అవి దేశీయ ఉత్పత్తిలో భాగం.
- దిగుమతులు అనేవి విదేశాలలో ఉత్పత్తికాబడినప్పటికీ, వానిపై వ్యయం అనేవి దేశీయ వినియోగ పెట్టుబడి వ్యయలోభాగం.
- అయితే ఒక దేశ భూభాగంలో ఉత్పత్తి ఎంత అయినదీ తెల్పుకోవాలంటే దిగుమతులు తీసివేయాలి.
- నికర విదేశీ పెట్టుబడి = నికర ఎగుమతులు + NFIA.
- ఆర్థిక వ్యవస్థలో జరిగే వినియోగ, పెట్టుబడి, ప్రభుత్వ, నికర ఎగుమతులు కలిపితే GDP వచ్చును.

$$GDP_{MP} = C + I + G + (X - M)$$

Note : పెట్టుబడిని తీసుకొనేటపుడు నికర పెట్టుబడి తీసుకుంటే GDP కి బదులు NDP వచ్చును.

- GDP_{MP} కి NFIA చేరిస్తే, GNP_{MP} వచ్చును. దీనినుంచి తరుగుదల తీసివేస్తే NNP_{MP} వచ్చును. దీనినుంచి నికర పరోక్ష పన్నులు తీసివేస్తే NNP_{FC} వచ్చును. ఇదే జాతీయాదాయం.

$$\text{జాతీయాదాయం(NI)} = C + I + G + (X - M) + NFIA - D - \text{Net IT}$$

దీనిని ఈ విధంగా చూపవచ్చు

$$\begin{aligned}
 & C + I + G + (X - M) \\
 & \downarrow \\
 & GDP_{MP} \\
 & \downarrow \\
 & (+) NFIA \\
 & \downarrow \\
 & GNP_{MP} \\
 & \downarrow \\
 & (-) Depreciation \\
 & \downarrow \\
 & NNP_{MP} \\
 & \downarrow \\
 & (-) Net IT \\
 & \downarrow \\
 & NNP_{FC} / \text{National Income.}
 \end{aligned}$$

Note: * GDPలో నికర ఎగుమతులు (X - M) అనేవి భాగం.

* GDP కి NFIA (R-P), చేరిస్తే GNP వచ్చును.

వ్యయ మదింపు పద్ధతిలో జాతీయాదాయ భావనలు

ECONOMY

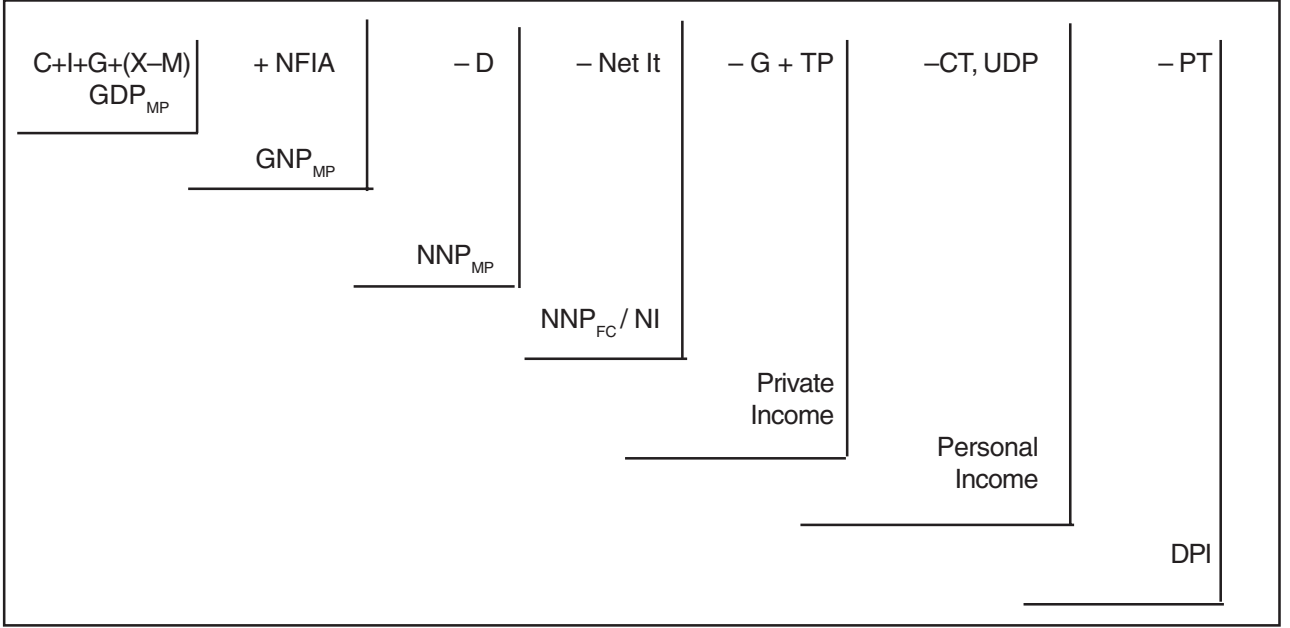

వ్యయ మదింపు పద్ధతిలో తీసుకోవల్సిన జాగ్రత్తలు:

- 1) అంతిమ వస్తువులన్నింటిని తీసుకోవాలి (మార్కెట్‌లో వీటిపై వ్యయం జరిగినా, జరగకపోయినా).
ఉదా: Self - consumption, Imputed values.
 - 2) మధ్యంతర వస్తువులపై వ్యయం లెక్కించరాదు (ఇది అంతిమ వ్యయంలో భాగం కాబట్టి).
 - 3) Second - hand goods పై చేసే వ్యయం లెక్కించరాదు (ఇవి గత సంవత్సర ఉత్పత్తిలోకి వస్తాయి).
 - 4) షేర్లు, బాండ్లు (Financial assets) పై చేసే వ్యయం లెక్కించరాదు (దీనిలో యాజమాన్యం మాత్రమే బదిలీ అగును. ఎలాంటి నూతన ఆస్తులు ఉత్పత్తికావు).
 - 5) బదిలీ చెల్లింపులపై చేసే వ్యయం లెక్కించరాదు. ఉదా: పించన్లు, నిరుద్యోగ భృతి .
- ❖ భారతదేశంలాంటి అభివృద్ధి చెందుతున్న దేశాలలో వ్యయానికి సంబంధించి సరియైన సమాచారం లేకపోవడంవల్ల ఈ పద్ధతిని అవలంబించలేం.
 - ❖ ఆర్థిక వ్యవస్థలో ప్రైవేటు, ప్రభుత్వ వ్యయాల వాటాలు తెలుసుకొనేందుకు, వినియోగం, పెట్టుబడులు తెలుసుకొనేందుకు వ్యయమదింపు పద్ధతి అవలంబిస్తారు.

జాతీయాదాయం గణించేటప్పుడు మినహాయించవలసిన అంశాలు :

- ❖ పెన్షన్
- ❖ గతంలో ఉత్పత్తి చేసిన వస్తువులు
- ❖ విదేశాల నుంచి బదిలీలు
- ❖ కంపెనీ బాండ్ల అమ్మకం
- ❖ విశ్రాంతి
- ❖ సెక్యూరిటీల అమ్మకాలు, కొనుగోళ్లు
- ❖ Purchase of Second Hand Machine of a Domestic Service
- ❖ Purchase of New Shares of a Domestic firm

- ❖ ప్రభుత్వం విద్యార్థులకిచ్చిన స్కాలర్‌షిప్‌లు
- ❖ ప్రభుత్వ ఆసుపత్రులలో ఉచిత వైద్యం
- ❖ ప్రభుత్వ రుణంపై వడ్డీ
- ❖ లాటరీల ద్వారా వచ్చే ఆదాయం
- ❖ Remittances from Abroad

జాతీయాదాయం గణించేటప్పుడు పరిగణలోకి తీసుకోవాల్సిన అంశాలు : (చేర్చాల్సిన అంశాలు)

- ❖ షేర్లను అమ్మే కమిషన్ ఏజెంట్ల ఆదాయం
- ❖ యజమాని ఉంటున్న ఇంటి సేవలు : ఇది imputed value గా చెప్పవచ్చు. జాతీయాదాయంలో చేర్చాలి.
- ❖ డాక్టరు యొక్క కన్సల్టేషన్ ఫీజు
- ❖ రోగి మందుల వ్యయం
- ❖ నర్సులకు అందించిన ఉచిత యూనిఫాంలు
- ❖ బోనస్
- ❖ WHO సంస్థలో పనిచేసే భారతీయుల ఆదాయం
- ❖ Provident Fund నకు ఉద్యోగుల వాటా
- ❖ నూతన ఇండ్ల నిర్మాణము
- ❖ సుప్రీంకోర్టు జడ్జికిచ్చే జీతం
- ❖ MP కి ఇచ్చే అలవెన్సు

జాతీయాదాయ గణనలో - భారతదేశంలో అవలంబించే పద్ధతి :

- ❖ మన దేశంలో నమ్మదగిన దత్తాంశాలు లేకపోవుట వలన ఏ ఒక్క పద్ధతిని ఉపయోగించి సంపూర్ణంగా జాతీయాదాయాన్ని కొలవలేము.

ఉదా : వ్యవసాయ రంగంలో ఆదాయ పద్ధతి ద్వారా దత్తాంశ సేకరణ జరగదు. అందువలన మనదేశంలో వివిధ రంగాల్లో వివిధ పద్ధతులను అవలంబిస్తున్నారు. అందుచే మన దేశంలో అనుసరించే పద్ధతి మిశ్రమ పద్ధతి అంటాము.

పద్ధతి	రంగం
1) ఉత్పత్తి మదింపు పద్ధతి Value Added Method	1) ప్రాథమిక రంగం. (వ్యవసాయం, అటవీ సంపద, చేపల పెంపకం, గనుల తవ్వకం) 2) Manufacturing (రిజిస్టర్డు అయినవి) 3) నిర్మాణ రంగము (పట్టణ ప్రాంతాలలో)
2) ఆదాయ మదింపు పద్ధతి	1) Manufacturing (రిజిస్టర్డు కానివి) 2) విద్యుత్, గ్యాస్, నీటి సరఫరా 3) తృతీయ రంగం, (రవాణా, కమ్యూనికేషన్లు, వర్తకం, బ్యాంకింగ్, బీమా ప్రభుత్వ సేవలు మొదలగునవి).
3) వ్యయ మదింపు పద్ధతి	1) నిర్మాణ రంగం (గ్రామీణ ప్రాంతాలలో)

అంటే జాతీయాదాయం గణనలో మన దేశంలో మూడు పద్ధతులను ఉపయోగిస్తున్నారు.

C.S.O. రంగాలవారీ విభజన :

CSO వారు మన ఆర్థిక వ్యవస్థను స్థూలంగా క్రింది విధంగా విభజించిరి. ఈ విభజనలో పరిశ్రమలు కనపడవు.

- 1) ప్రాథమిక రంగము
- ఎ) వ్యవసాయం (పశుపోషణ దీనిలో భాగం)
 - బి) అటవీ సంపద
 - సి) మత్స్య సంపద
పై మూడు అంశాలను కలిపి విశాల అర్థంలో "Agriculture, forestry and fishing" అందురు.
 - డి) గనులు త్రవ్వకం
ఈ నాల్గవ (డి) అంశాన్ని పై మూడు (ఎ,బి,సి) అంశాలకు కలిపితే ప్రాథమిక రంగము వచ్చును. ఈ కార్యకలాపాలన్నీ ప్రకృతిపై ఆధారపడినవి.
- 2) ద్వితీయ రంగము
- ఎ) Manufacturing దీనిలో 2 అంశాలుంటాయి.
 - 1) రిజిస్టర్డ్ (ఫ్యాక్టరీ చట్టం క్రింద నమోదైనవి)
 - 2) అన్ రిజిస్టర్డ్ (ఫ్యాక్టరీ చట్టం క్రింద నమోదు కానివి)
 - బి) విద్యుత్, గ్యాస్, నీటి సరఫరా
 - సి) నిర్మాణ రంగము
పై మూడు (ఎ,బి,సి) అంశాలను కలిపి ద్వితీయ రంగం అందురు.

- గమనిక :
- ❖ ప్రాథమిక రంగాలలో గల గనుల త్రవ్వకాన్ని తీసివేసి ద్వితీయ రంగానికి చేరిస్తే పరిశ్రమల రంగం వచ్చును
 - ❖ పరిశ్రమల రంగం = గనుల త్రవ్వకం + ద్వితీయ రంగం
 - ❖ ఆర్థిక వ్యవస్థను ప్రాథమిక, ద్వితీయ, తృతీయ రంగాలుగా విభజిస్తే గనుల త్రవ్వకం అనేది ప్రాథమిక రంగంలో భాగం. అట్లా కాక వ్యవసాయ, పారిశ్రామిక, సేవా రంగాలుగా విభజిస్తే పారిశ్రామిక రంగంలో గనుల త్రవ్వకం అనేది భాగం.

- 3) తృతీయ రంగము
- ఎ) వర్తకం, హోటల్స్, రెస్టారెంట్లు
 - బి) రవాణా, నిల్వ, సమాచారం
 - సి) ఫైనాన్స్, బ్యాంకింగ్, బీమా, రియల్ ఎస్టేట్ మరియు ఇతర వ్యాపార సేవలు
 - డి) సామాజిక, సాంఘిక వ్యక్తిగత సేవలు
- పై నాలుగు (ఎ,బి,సి,డి) అంశాలను తృతీయ రంగము అంటారు.

భారతదేశంలో జాతీయాదాయ వృద్ధి నిర్మాణం, ధోరణులు

జాతీయాదాయ, తలసరి ఆదాయ పెరుగుదల ధోరణులు :

ప్రస్తుత సంవత్సర ధరలలో జాతీయాదాయాన్ని లెక్కిస్తే, జాతీయాదాయంలో పెరుగుదల అనేది...

- ఎ) వస్తూత్పత్తి పెరుగుదల వలన సంభవించవచ్చు.
- బి) ధరలు పెరుగుదల వలన సంభవించవచ్చు.

ధరలు పెరుగుదల ప్రభావాన్ని తొలగించేందుకు జాతీయాదాయాన్ని స్థిర ధరలలో లెక్కిస్తారు. లేదా ప్రస్తుత ధరలతో లెక్కిస్తే వాస్తవాదాయాన్ని పొందేందుకు జాతీయాదాయాన్ని డిఫ్లెట్ చేస్తారు. ధరలు పెరుగుదల ప్రభావాన్ని తొలగించేందుకు డిఫ్లెటర్ను ఉపయోగిస్తారు.

❖ అయితే జాతీయాదాయం అనేది జనాభా ప్రభావాన్ని లెక్కించదు. దీనికై జాతీయాదాయానికి బదులు తలసరి ఆదాయం గణించాలి. తలసరి ఆదాయం ప్రజల జీవన ప్రమాణంను సూచించును.

1. జాతీయ, తలసరి ఆదాయ వృద్ధి రేట్లు (Growth Rates)

కాలం	జాతీయాదాయ వృద్ధి రేటు	తలసరి ఆదాయ వృద్ధి రేటు
1950-51 నుండి 1980-81	3.5%	1.4%
1980-81 నుండి 2000-01	5.6%	3.2%
2000-01 నుండి 2004-05	6.4%	4.7%
2004-05 నుండి 2010-11	8.4%	6.9%

మొదటి 30 సంవత్సరాల కాలంలో జాతీయాదాయ పెరుగుదల రేటు సగటున 3.5%గా నమోదు అయింది. తలసరి ఆదాయ పెరుగుదల రేటు 1.4%గా నమోదైంది. ఇంత సుదీర్ఘ కాలంలో వృద్ధి రేటు తక్కువగా ఉండుట, వృద్ధి రేటు పెరుగుటకు బదులు తగ్గుట వలన ప్రా. రాజ్ కృష్ణగారు దీనిని వ్యంగ్యంగా వ్యాఖ్యానిస్తూ “హిందూ వృద్ధి రేటు”గా పిలిచారు. అంతేకాక ఈ కాలంలో జాతీయాదాయ పెరుగుదల రేటుకన్నా, తలసరి ఆదాయం పెరుగుదలరేటు తక్కువగా ఉంది. దీనికి కారణం అధిక జనాభా పెరుగుదల రేటే. తరువాత రెండు దశాబ్దాలలో 1980 నుంచి చెప్పుకోదగిన విధంగా వృద్ధి కనిపిస్తుంది. ఈ కాలంలో జాతీయాదాయ వృద్ధి రేటు 5.6%గాను, తలసరి ఆదాయ వృద్ధి రేటు 3.2%గా నమోదైంది. అంటే మొదటి 30 సంవత్సరాలలో వృద్ధి రేటు కంటే తరువాత 20 సంవత్సరాలలో వృద్ధిరేటు మెరుగుగా ఉంది. అంటే భారత ఆర్థిక వ్యవస్థ రాజ్ కృష్ణగారు పేర్కొన్న హిందూ వృద్ధిరేటును అధిగమించగలిగింది.

ECONOMY

2004-05 నుండి 2010-11 మధ్య జాతీయాదాయ వృద్ధి రేటు 8%పైన, తలసరి ఆదాయ వృద్ధి రేటు 6%పైన నమోదైంది. ఇది చాలా ఆశించదగ్గ అభివృద్ధి.

❖ 1980 తరువాత జాతీయాదాయ వృద్ధికి తలసరి ఆదాయ వృద్ధికి మధ్య అంతరం తగ్గడానికి కారణం జనాభా పెరుగుదలరేటు తగ్గుటయే.

భారతదేశంలో అత్యధిక వృద్ధి రేట్లు సంభవించిన సంవత్సరాలు :

	GDP_{FC}	NNP_{FC}
1975-76	9.2%	9.5%
1988-89	10.2%	10.3%
2005-06	9.5%	9.5
2006-07	9.6%	9.5
2007-08	9.3%	9.6

మనదేశంలో అత్యధిక వృద్ధి రేటు సంభవించిన సంవత్సరం 1988-89 (10.3%)

మనదేశంలో 9, అంతకంటే ఎక్కువ వృద్ధి రేటు నమోదైన సందర్భాలు 5 సార్లు (2007-08ను కలుపుకొని)

రెండవ అత్యధిక **GDP** వృద్ధిరేటు నమోదైన సంవత్సరం 10వ ప్రణాళిక చివరి సంవత్సరం (2006-07)

అత్యల్ప వృద్ధి రేట్లు :

	NNP_{FC}	(GDP_{FC})
1957-58	-1.8%	-1.4
1965-66	-4.5%	-3.4
1972-73	-0.8% \Rightarrow	-0.3
1979-80	-6.0%	-4.9

అత్యధిక రుణాత్మక వృద్ధిరేటు నమోదైన సంవత్సరం 1979-80 (-6.0).

ప్రణాళికా కాలంలో సాంవత్సరిక వృద్ధి రేట్లు

ప్రణాళిక	NNP_{FC}	PCI (Per Capita Income)
1. 1951-56	4.4%	2.6%
2. 1956-61	4.0%	2.0%
3. 1961-66	2.6%	0.4%
4. 1969-74	3.1%	0.8%
5. 1974-79/78	4.9%	2.6%
6. 1980-85	5.4%	3.1%
7. 1985-90	5.5%	3.3%
8. 1992-97	6.7%	4.5%
9. 1997-2002	5.3%	3.3%
10. 2002-2007	7.8%	6.1%
11. 2007-2012	9% లక్ష్యం	

(Source : Economic Survey 2010 -11)

ECONOMY

- ❖ అనుకున్న లక్ష్యం కంటే చాలా తక్కువ వృద్ధి రేటు సాధించిన ప్రణాళిక - 3వ ప్రణాళిక దీనికి కారణం 1965-66 తీవ్ర కొరత, 1966-67 కరువు సంభవించడం, 1962 చైనా దురాక్రమణ,
- ❖ 1965 పాకిస్థాన్ తో యుద్ధం మొదలగు ప్రతికూల సంఘటనలు సంభవించుట వలన ఈ ప్రణాళిక ఘోరంగా విఫలమైంది. ఇప్పటివరకూ అత్యధిక వృద్ధి రేటు 10వ ప్రణాళిక సాధించింది. (7.8%) రెండవ అత్యధిక వృద్ధి రేటు సాధించిన ప్రణాళిక 8వ ప్రణాళిక. (6.7%)
- ❖ 10వ పంచవర్ష ప్రణాళికలో సంవత్సరాలు వారీగా వృద్ధిరేట్లు (GDP_{FC}) మరియు తలసరి ఆదాయ వృద్ధిరేట్లు

2002-03 - 3.8%	2.0%
2003-04 - 8.5%	7.0%
2004-05 - 7.5%	5.6%
2005-06 - 9.5%	7.8%
2006-07 - 9.6%	7.9%

 10 వ ప్రణాళిక సగటు 7.8%
- ❖ 11వ ప్రణాళిక మొదటి రెండు సంవత్సరాల GDP వృద్ధిరేట్లు

2007 - 08	→	9.3%
2008 - 09(PE)		6.8%
2009 - 10(QE)		8.0%
2010 - 11(AE)		8.6% (సవరించినది 8.4%)
2011 - 12(AE)		6.9%

2. జాతీయ, తలసరి ఆదాయాలు:

సం॥	స్థిర ధరలలో (2004-2005) →		ప్రస్తుత ధరలలో	
	జాతీయాదాయం NNP _{FC} (కోట్ల రూ॥)	తలసరి ఆదాయం (రూ॥)	జాతీయాదాయం NNP _{FC}	తలసరి ఆదాయం PCI (రూ॥)
	(1999 -2000)			
1950 - 51	2,04,924	5,708	9,152	255
	(2004 -2005)			
2008 - 09	36,69,890	31,801	46,85,873	40,605
2009 - 10	39,46,540	33,731	54,39,557	46,492
2010 - 11	42,59,782	35,917	65,03,394	54,835

- ❖ స్థిర ధరలలో జాతీయాదాయం 1950-51 నుండి 2009-10 నాటికి 2 లక్షల కోట్లనుండి 42 లక్షల కోట్లకు పెరిగెను. అనగా ఈ కాలంలో జాతీయాదాయం 20 రెట్లు పెరిగింది.
- ❖ స్థిరధరలలో తలసరి ఆదాయం ఇదే కాలంలో సుమారు రూ.5,700/- నుంచి రూ.35,900/-కు పెరిగెను. అంటే తలసరి ఆదాయం 6 రెట్లు పెరిగెను.
- ❖ జాతీయాదాయం కంటే తలసరి ఆదాయం తక్కువుగా పెరగడానికి కారణం జనాభా పెరుగుదల రేటు ఎక్కువుగా ఉండుటయే.
- ❖ ప్రస్తుత ధరలలో జాతీయాదాయం ఇదేకాలంలో 9,000 కోట్లనుంచి, 65 లక్షల కోట్లకు పెరిగెను. అంటే 710 రెట్లు పెరిగెను. ప్రస్తుత ధరలలో తలసరి ఆదాయం ఈ కాలంలో రూ॥ 255/- నుంచి రూ॥ 54,800/-కు పెరిగెను. అంటే 215 రెట్లు పెరిగెను.
- ❖ స్థిర ధరలకంటే, ప్రస్తుత ధరలలో జాతీయ, తలసరి ఆదాయాలు ఎక్కువుగా పెరగడానికి కారణం దేశంలో ధరలు పెరుగుదల అధికంగా ఉండుటయే.

ECONOMY

జాతీయాదాయంలో వివిధ రంగాల వాటాలు :

	1950-51	2008-09	2010-11 (Q)
1. వ్యవసాయం & అనుబంధ రంగాలు	55.4%	16.9%	14.3%
2. మైనింగ్ & మాన్యుఫ్యాక్చరింగ్(పరిశ్రమల రంగం)	15.0%	25.8%	27.9%
ఎ) మైనింగ్ & క్వారీయింగ్	1.4%	2.0%	2.3%
బి) మాన్యుఫ్యాక్చరింగ్	8.9%	14.5%	15.8%
సి) నీటి సరఫరా, విద్యుత్, గ్యాస్	0.3%	2.0%	1.9%
డి) నిర్మాణ రంగం	4.4%	7.3%	7.9%
3) సేవల రంగం	29.6%	57.3%	57.8%
ఎ) రవాణా, కమ్యూనికేషన్లు & వర్తకం	11.3%	28.6%	27.6%
బి) బ్యాంకింగ్, ఫైనాన్స్ & రియల్ ఎస్టేట్	7.7%	14.8%	17.4%
సి) సామాజిక వ్యక్తిగత సేవలు	10.6%	13.9%	13.4%
ఎ) వస్తు రంగము 1 + 2	70.4%	42.7%	42.2%
బి) సేవా రంగము	29.6%	57.3%	57.8%
మొత్తం	100%	100%	100%

రంగం	1950-51	2009-10 (Q)	2010-11 (Q)
ప్రాథమిక రంగం	56.8	16.9	16.6
ద్వితీయ రంగం	13.6	25.8	25.6
తృతీయ రంగం	29.6	57.3	57.8

- ప్రధాన రంగాల వారీగా చూస్తే ప్రాథమిక రంగం వాటా 1950-51లో 56.8 % నుంచి (మైనింగ్ & క్వారీయింగ్ కలిపి) 2010-11 నాటికి 16.6%కి తగ్గింది.
- ప్రస్తుతం ప్రాథమిక రంగం వాటా ప్రారంభం నుంచి తగ్గుతూ ఉండడంతో ద్వితీయ, తృతీయ రంగాల కంటే కూడా తక్కువగా ఉంది.
- ద్వితీయ రంగం వాటాను పరిశీలిస్తే 1950-51లో 13.6%గా ఉన్న భాగం (మైనింగ్ & క్వారీయింగ్ మినహాయించి) 2010-11 నాటికి 25.6%కి పెరిగింది. ఇప్పుడు జాతీయాదాయంలో దీని వాటా తృతీయ రంగం కంటే తక్కువగాను, ప్రాథమిక రంగం కంటే ఎక్కువగాను నమోదు చేసుకుంటుంది.
- తృతీయ రంగం వాటా 1950-51లో 29.6% నుంచి 2010-11 నాటికి 57.8%కు పెరిగింది. ప్రస్తుతం జాతీయాదాయంలో అత్యధిక వాటాను అందించేది తృతీయ రంగమే.

ఉపరంగాల వారీగా పరిశీలిస్తే...

ప్రాథమిక రంగం :

ఎ) ప్రాథమిక రంగంలో పెద్ద వాటాదారు వ్యవసాయమే.

వ్యవసాయం వాటా 50% నుంచి 2010-11కి 14%కి తగ్గింది.

బి) చేపల పెంపకం నుంచి వచ్చే వాటా 0.8% చేరింది.

సి) అటవీ సంపదను పరిశీలిస్తే ప్రారంభంలో 6.7% ఉండేది. ప్రస్తుతం 1.5% కి తగ్గిపోయింది.

డి) గనులు త్రవ్వకాన్ని పరిశీలిస్తే 1.4% నుంచి 2.33%కి కొద్దిగా మాత్రమే పెరిగింది.

ద్వితీయ రంగం :

ఎ) ద్వితీయ రంగంలో ప్రధాన వాటాదారు మాన్యుఫ్యాక్చరింగ్. దీనిలో ఎ) రిజిస్టర్డ్, బి) అన్-రిజిస్టర్డ్ అను రెండు ఉపభాగాలు కలవు. అన్ రిజిస్టర్డ్ విభాగం కంటే రిజిస్టర్డ్ విభాగం ఎక్కువ వాటా కలిగి ఉండుటయే కాక, ఎక్కువ వృద్ధి రేటు నమోదైంది.

బి) నిర్మాణ రంగం వాటా కూడా పెరుగుతూ వచ్చింది. మాన్యుఫ్యాక్చరింగ్ తరువాత రెండవ స్థానంలో ఉంది.

తృతీయ రంగం :

ఎ) వర్తకం రవాణా, కమ్యూనికేషన్లు, పరిశీలిస్తే 2010-11 నాటికి అత్యధిక వాటానందించేది ఈ విభాగమే (27.6%).

బి) బ్యాంకింగ్, ఫైనాన్స్, రియల్ ఎస్టేట్ల వాటా పెరుగుతూ వచ్చింది.

సి) ప్రభుత్వ పాలన, విద్య, ఆరోగ్యం, కుటుంబ సంక్షేమం పెరుగుట వలన సామాజిక సేవల వాటా కూడా పెరుగుతూ వచ్చింది.

❖ మనదేశంలో జాతీయాదాయంలో వచ్చిన ఈ వ్యవస్థాపూర్వక మార్పులకు కారణం ప్రణాళికల వలన జరిగిన కృషియే.

❖ 1990-91 తర్వాత రవాణా, సమాచారములలో వృద్ధిరేటు చాలా వేగంగా ఉంది.

ఆర్థికాభివృద్ధి ప్రక్రియలో వ్యవస్థాపూర్వక మార్పులు రావడం సహజం కాని ఈ మార్పులు చాలా నెమ్మదిగా సంభవిస్తున్నాయి. దీనికి కారణం మాన్యుఫ్యాక్చరింగ్ రంగం నెమ్మదిగా వృద్ధి చెందడమే.

గమనిక : మనదేశం పారిశ్రామికీకరణ దశకు చేరకుండా పారిశ్రామికీకరణ తరువాత దశ అయిన సేవారంగంనకు దాటి వేయబడెను. దీనివలన తెలిసిందేమిటంటే మన దేశంలో పారిశ్రామికీకరణ చేపట్టి మాన్యుఫ్యాక్చరింగ్ రంగాన్ని బలోపేతం చేయవలసి ఉంది. అలా అని వ్యవసాయరంగాన్ని నిర్లక్ష్యం చేయరాదు. వ్యవసాయ ఆధార పరిశ్రమలను స్థాపించాలి. పరిశ్రమలు కూడా వ్యవసాయానికి కావలసిన ఉత్పాదకాలను సప్లయ్ చేయాలి. అప్పుడే అభివృద్ధి చెందుతున్న భారతదేశం అభివృద్ధి చెందిన దేశంగా మార్పు చెందగలదు.

4. జాతీయాదాయంలో ప్రభుత్వరంగం వాటా :

1950-51 1993-94 2008-09

జి.డి.పి.లో ప్రభుత్వ రంగం వాటా 7.6 % 25.9% 20.8 %

- ప్రణాళికలు ప్రారంభించినప్పటినుంచి ప్రభుత్వరంగం రోజురోజుకీ విస్తరిస్తూ వచ్చింది.
- 1955లో గోర్వాలా కమిటీ సిఫార్సులపై ఇంపీరియల్ బ్యాంక్ ఆఫ్ ఇండియాను SBI గా జాతీయం చేసిరి.
- 1969లో 14 వాణిజ్య బ్యాంకులు
1980లో 06 వాణిజ్య బ్యాంకులు
1956లో ఎల్ఐసి (LIC)
1972లో జిఐసి (GIC)లను జాతీయకరణ గావించిరి.
- 1956లో STC (State Trading Corporation) ఏర్పాటు.
- 2వ ప్రణాళికలో రూర్కెలా (పశ్చిమ జర్మనీ), బిలాయ్ (రష్యా), దుర్గాపూర్ (ఇంగ్లాండ్), 3వ ప్రణాళికలో బోకారో (రష్యా) ఉక్కు కర్మాగారాలను ప్రభుత్వరంగంలో స్థాపించెను.

వివిధ రంగాలలో ప్రభుత్వరంగం విస్తరిస్తూ రావడంవల్ల 1950-51లో GDP లో 7.6% కలిగిన ప్రభుత్వరంగం వాటా 1993-94 నాటికి 26%కి పెరిగింది.

స్వాతంత్ర్యం వచ్చిన తరువాత బొగ్గు, మైనింగ్, కంపెనీల జాతీయీకరణ, బ్యాంకుల జాతీయీకరణ, ఇన్సూరెన్స్ సంస్థలు, విద్యుత్ సంస్థలు, ఇనుము-ఉక్కు కర్మాగారం లాంటి పెద్ద సంస్థలను ప్రభుత్వము చేపట్టడం వలన 1993-94 వరకు ప్రభుత్వ రంగం వాటా విస్తరిస్తూ వచ్చింది. 1991 తరువాత నూతన ఆర్థిక సంస్కరణలు ప్రవేశపెట్టుట వలన నష్టాలు వచ్చే సంస్థల నుంచి ప్రభుత్వం తన పెట్టుబడులను ఉపసంహరించడం వలన జాతీయాదాయంలో ప్రభుత్వ రంగం వాటా 1993-94 తర్వాత తగ్గుతూ వచ్చి 2008-09 నాటికి 21% కి తగ్గింది.

5. గ్రామీణ, పట్టణ రంగాల వాటా : నికర దేశీయ ఉత్పత్తి

రంగం	1970-71	1999-2000
గ్రామీణ ప్రాంతం	62.4	48.3
పట్టణ ప్రాంతం	37.6	51.7

- నికర దేశీయ ఉత్పత్తిలో గ్రామీణ రంగం వాటా క్రమంగా తగ్గుతూ 1999-2000 నాటికి 48%కి తగ్గింది.
- నికర దేశీయ ఉత్పత్తిలో పట్టణ ప్రాంతం నుంచి వచ్చే వాటా 1970-71 నుంచి 1999-2000 మధ్య 37.6% నుంచి 51.7%కు పెరిగింది. అంటే నికర దేశీయ ఉత్పత్తిలో సగం కంటే ఎక్కువ వాటా పట్టణ రంగం నుండే లభ్యమగుచున్నది.
- నికర దేశీయ ఉత్పత్తిలో పట్టణరంగం వాటా పెరగడం మనం కోరదగిన పరిణామమే అయినప్పటికీ గ్రామీణ రంగం నుంచి వచ్చే వాటా నేటికి 48% ఉండడం గ్రామీణ ఆధిక్యతను తెలియజేయును.

6. జాతీయాదాయంలో వ్యవస్థీకృత, అవ్యవస్థీకృత రంగాల వాటా :

CSO ప్రకారము ఒక రంగంను వ్యవస్థీకృత రంగంగా పిలవాలంటే

- ఎ) అది ఏ చట్టం క్రిందనైనా నమోదై ఉండాలి.
- బి) ఆ సంస్థ ప్రతి సంవత్సరం ఆస్తి, ఆస్తుల పట్టిని తయారు చేస్తూ ఉండాలి.

రంగం	1980-81	2007-08
------	---------	---------

ECONOMY

అవ్వవస్థీకృత రంగం	70%	57%
వ్యవస్థీకృత రంగం	30%	43%

- జాతీయాదాయంలో అవ్వవస్థీకృత రంగం వాటా తగ్గుతూ వచ్చి, 2004-05 నాటికి 58% కి చేరింది. అయినప్పటికీ సగంకంటే ఎక్కువ వాటా దీనినుంచే వస్తుంది.
- జాతీయాదాయంలో వ్యవస్థీకృత రంగం నుంచి వచ్చే వాటా పెరుగుతూ ఉంది. ఇది ఆశించదగ్గదే కానీ ఇప్పటికీ అవ్వవస్థీకృత రంగం నుంచి వచ్చే వాటా ఎక్కువగా (57%) ఉంది. ఇది వెనుకబాటుతనాన్ని సూచించును.

రంగాలవారీగా చూస్తే...

- ఎ) వ్యవసాయం, అడవులు, చేపల పెంపక రంగాలలో అవ్వవస్థీకృత రంగం వాటా 95% నుంచి 94%కి తగ్గింది.
- బి) మైనింగ్, మాన్యుఫ్యాక్చరింగ్ రంగాలను పరిశీలిస్తే వ్యవస్థీకృత రంగం వాటా 57% నుంచి 63%కు పెరిగింది.
- సి) సేవారంగంను పరిశీలిస్తే 40% నుంచి 62%కు వ్యవస్థీకృతరంగం వాటా పెరిగింది.

గ్రామీణ స్థూలదేశీయోత్పత్తి (Rural GDP) :

సం॥	వ్యవసాయం	పరిశ్రమలు	సేవలు
1970-71	73.8	11.3	14.9
2007-08	42.0	29.6	28.4

- ❖ రాజేష్ శుక్లా మరియు కె.ఎ.సిద్దిఖీ గ్రామీణ GDP లో వచ్చిన నిర్మాణాత్మక మార్పులను అధ్యయనం చేసిరి.
- ❖ 1970 దశకంలో వృద్ధిరేటు (2.3%) కంటే 2000 తరువాత వృద్ధిరేటు (5%) పెరిగింది.
- ❖ 1970-71లో గ్రామీణ GDP లో వ్యవసాయం వాటా 74% కాగా మిగిలిన పరిశ్రమలు, సేవలు వాటా 26%గా ఉంది.
- ❖ వ్యవసాయం వాటా నిరంతరం తగ్గుతూ, 2007-08 నాటికి 42% తగ్గింది. మరోవైపు పరిశ్రమలు, సేవలు వాటా 58%కి పెరిగింది.
- ❖ అంటే గ్రామీణ GDP లో నిర్మాణాత్మక మార్పులు చోటు చేసుకుంటున్నవి. వ్యవసాయం వాటా తగ్గుతూ, వ్యవసాయేతర రంగాల వాటా పెరుగుచున్నది.
- ❖ గ్రామీణ GDP లో అత్యధిక వాటానందించేది వ్యవసాయం కాగా, రెండవ స్థానంలో పరిశ్రమలు, 3వ స్థానంలో సేవలుకలవు.
- ❖ దేశ GDP లో మొదటి స్థానం సేవలు, రెండవస్థానం పరిశ్రమలు, చివరిస్థానం వ్యవసాయం పొందెను.

భారతదేశంలో జాతీయాదాయపు అంచనాలు

జాతీయాదాయపు అంచనాలు ప్రతి సంవత్సరం ఉత్పత్తి అవుచున్న వస్తు సేవలు గూర్చి తెలియజేస్తాయి. జాతీయాదాయం పెరుగుదల దేశాభ్యున్నతికి సూచిక. తలసరి ఆదాయంలోని పెరుగుదల ప్రజల జీవన ప్రమాణ స్థాయిని తెలియజేస్తుంది. వివిధ రంగాలలో ఉత్పత్తి పోకడలు వేర్వేరుగా తెలుసుకోవడానికి వీలుంటుంది. జాతీయాదాయ లెక్కలు ఉత్పత్తి సాధనాలు మధ్య ఆదాయం ఏ విధంగా పంపిణీ అయినది తెలియజేయును. మొత్తం ఆదాయంలో వేతనాల శాతం ఎంత? లాభాల వాటా ఎంత? తెలుపును. దేశంలో జరిగే పెట్టుబడి, పొదుపు వినియోగానికి సంబంధించిన వివరాలు లేకుండా ప్రణాళికలు తయారుచేయడం అసాధ్యం. అంటే తన ఆర్థిక విధానాలు రూపొందించుకోవడానికి జాతీయాదాయపు లెక్కలు తోడ్పడతాయి.

స్వాతంత్ర్యానికి పూర్వం భారతదేశంలో జాతీయాదాయపు లెక్కలు :

- బ్రిటిష్ పాలనలో జాతీయాదాయాన్ని అంచనా వేయడానికి ప్రభుత్వపరంగా పెద్దగా కృషి జరగలేదు. కొంతమంది

ECONOMY

ఆర్థికవేత్తలు వ్యక్తిగత హోదాలో జాతీయాదాయాన్ని అంచనా వేసిరి.

- మనదేశంలో మొట్టమొదటిసారిగా దాదాబాయి నౌరోజీ జాతీయాదాయం, తలసరి ఆదాయంల అంచనాలను 1867-68 సంవత్సరానికి సంబంధించి గణించడం జరిగింది. అప్పటి తలసరి ఆదాయం 20 రూపాయలు, జాతీయాదాయం రూ.340 కోట్లు జనాభా 17 కోట్లు. భారత్‌లో పేదరిక సమస్యను తన "Poverty and unBritish Rule in India" అనే గ్రంథంలో తెలిపినారు.
- 1875 అట్కిన్‌సన్ బ్రిటిష్ ఇండియా గవర్నమెంట్‌లో పనిచేశారు. 20 సంవత్సరాల వ్యవధిలో తలసరి ఆదాయం లెక్కించి 31% పెరిగిందనెను.
- 1882 బారింగ్ & డెవిడ్ అంచనాలు చేశారు.
- 1898-99లో విలియమ్ డిగ్లీ అంచనాలు ప్రకారం జాతీయాదాయం రూ.428 కోట్లు., తలసరి ఆదాయం రూ.19. ఇతను సేవల రంగాన్ని పరిగణలోనికి తీసుకోలేదు. అందుచే నౌరోజీ అంచనాలకన్నా తక్కువగా వచ్చింది.
- 1901లో లార్డ్ కర్జన్, 1903లో ఆర్.గిప్పన్, 1911లో ఆర్.హార్న్, 1911-14లో వకీల్ & మురంజన్‌లు, 1913-14లో వాడియా & జోషి, 1919-20లో లిప్టన్, 1921లో బి.ఎస్.శర్మ మొదలగువారు జాతీయాదాయంను అంచనా వేసిరి.
- 1921-22లో కె.టి.షా మరియు కంబట్టాలు "Wealth and Taxable capacity of India" అనే గ్రంథంలో జాతీయాదాయం రూ.2,364 కోట్లు, తలసరి ఆదాయం 74 రూపాయలుగా అంచనా వేసిరి.
- 1931-40లో ఆర్.సి.దేశాయ్ తన "Consumer expenditure in India 1931-32 to 1940-41" అనే పరిశోధనలో దేశంలోని కుటుంబాలు చేసే వ్యయాన్ని ఆధారంగా చేసుకుని జాతీయాదాయంను లెక్కించెను.
- అయితే వీరందరూ వ్యక్తిగతంగా లెక్కించుట వలన తక్కువ ప్రాంతానికి పరిమితం అగుట వలన వీరి లెక్కలలో శాస్త్రీయత లేదు. అయినప్పటికీ డా॥ వి.కె.ఆర్.వి.రావుగారి జాతీయాదాయ అంచనాలు ఎక్కువ శాస్త్రీయతతో కూడినవిగా చెప్పవచ్చు.
- షిర్రాస్ 1911, 1922, 1931 సం॥లకుగాను జాతీయాదాయంను అంచనా వేసెను.

ఆచార్య వి.కె.ఆర్.వి. రావు అంచనాలు :

- స్వాతంత్ర్యానికి పూర్వం భారత జాతీయాదాయాన్ని ఒక క్రమ పద్ధతిలో అంచనా వేసిన ఘనత వి.కె.ఆర్.వి.రావుగారికి దక్కుతుంది. (వీరి పూర్తి పేరు విజయేంద్ర కస్తూరి రంగ వరద రాజారావు)
- 1925-29లో "An essay on India's National Income" అనే వ్యాసంలో జాతీయాదాయం గూర్చి తెలియజేసెను.
- 1931-32లో "బ్రిటిష్ ఇండియా జాతీయాదాయం" అనే పుస్తకం,
- వి.కె.ఆర్.వి.రావుగారి 1931-32 సంవత్సరంనకు సంబంధించి జాతీయాదాయం 1689 కోట్లుగాను, తలసరి ఆదాయం 62 రూపాయలుగాను అంచనా వేసెను.
- వి.కె.ఆర్.వి.రావు ఆర్థిక వ్యవస్థను 1) వ్యవసాయ రంగం (వ్యవసాయం, అటవీసంపద, గనులు, పశుపోషణ, చేపలు పెంపకం మొదలగునవి), 2) కార్పొరేషన్ రంగం అను రెండు భాగాలుగా విభజించెను. (పరిశ్రమలు, నిర్మాణం, వ్యాపారం, రవాణా, పబ్లిక్ సర్వీసులు మొ॥నవి కార్పొరేషన్ రంగం కింద వస్తాయి).

→ వ్యవసాయరంగంలో ఉత్పత్తి మదింపు పద్ధతిని, కార్పొరేషన్ రంగంలో ఆదాయ మదింపు పద్ధతిని జాతీయాదాయం అంచనా వేయుటకు ఉపయోగించెను. ఈ రెండు రంగాలకు విదేశీ నికర కారక ఆదాయం కలిపితే జాతీయాదాయం వచ్చును. వి.కె.ఆర్.వి.రావుగారు ఉపయోగించిన పద్ధతిని నేటికీ కూడా భారతదేశంలో అనుసరిస్తున్నారు.

గమనిక : రావుగారు జాతీయ, తలసరి ఆదాయాలు నెమ్మదిగా పెరుగుతుందని పేర్కొంటే, దేశాయ్ ఇవి పెరగడం లేదని పేర్కొనెను. రావు కేవలం బ్రిటీష్ ఇండియాలో గణిస్తే, దేశాయ్ బ్రిటీష్ ఇండియాకు, Native India కు కలిపి గణించెను.

జి.ఆర్.హిక్స్, ముఖర్జీ, ఎస్.కె.గోస్ :

వీరు 1860-1945 మధ్య మన దేశంలోని తలసరి ఆదాయ వృద్ధి రేట్లను గణించెను. బ్రిటీష్ పాలనలో దీర్ఘకాలంగా 0.5% తలసరి ఆదాయ వృద్ధి ఉందని పేర్కొనెను. అంటే ఆర్థిక వ్యవస్థ స్థబ్ధతలో ఉందని పేర్కొనిరి. "The frame work of the Indian Economy" అనే గ్రంథంలో ఈ గణాంకాలను తెలిపిరి.

స్వాతంత్ర్యము తరువాత జాతీయాదాయం అంచనాలు :

→ జాతీయాదాయ అంచనాల ప్రాముఖ్యతను గుర్తించి భారత ప్రభుత్వం 1949లో పి.సి.మహల్ నోబిస్ అధ్యక్షతన డి.ఆర్.గాడ్గిల్, వి.కె.ఆర్.వి.రావులను సభ్యులుగా జాతీయాదాయ అంచనాల కమిటీని నియమించెను. దీనినే High Powered Expert Committee అంటారు. నాటికి అంతర్జాతీయ ఖ్యాతినొందిన సైమన్ కుజ్నెట్స్, స్టోన్, డెర్క్సన్ సలహా ఈ కమిటీ పొందింది. మొదటిసారిగా దేశం మొత్తానికి సంబంధించిన లెక్కలను చేపట్టుట వలన జాతీయాదాయ చరిత్రలో దీనిని Land Mark గా పిలుస్తారు.

1951లో ప్రథమ నివేదికను, 1954లో తుది నివేదికను అందించింది. మొదటి నివేదికలో 1948-49 ధరలలో తలసరి ఆదాయం రూ.225, జాతీయాదాయం రూ.8710 కోట్లు.

దీనిలో ముఖ్యాంశాలు :

- ఎ) జాతీయాదాయంలో సగం ఆదాయం వ్యవసాయరంగం నుంచే వస్తుంది.
- బి) మైనింగ్, ఉత్పత్తి, చేతివృత్తులు (పరిశ్రమల రంగం వాటా) 1/6గా ఉంది.
- సి) వాణిజ్యం, రవాణా, కమ్యూనికేషన్లు వాటా 1/6గా ఉంది.
- డి) NDP లో ప్రభుత్వరంగ వాటా 7.6%గా ఉంది.

C.S.O. అంచనాలు (కేంద్ర గణాంక సంస్థ) :

→ Central Statistical Organisation ను ప్రభుత్వం 1951లో స్థాపించింది. దీని ప్రధాన కార్యాలయం న్యూఢిల్లీలో గలదు. అప్పటివరకూ ఉన్న జాతీయాదాయ అంచనాల విభాగంను 1954లో CSO కి అప్పగించెను. CSO జాతీయాదాయాన్ని ప్రస్తుత ధరలలోను, ఆధార సంవత్సర ధరలలోను లెక్కిస్తుంది. మనదేశంలో నేటివరకు తీసుకున్న ఆధార సంవత్సరాలు

→ 1948-49, 1960-61, 1970-71, 1980-81, 1993-94, 1999-2000, 2004-05

→ 2009 నుంచి 2004-2005ను ఆధార సంవత్సరంగా తీసుకున్నారు.

→ 2000సం॥లో సి.రంగరాజన్ అధ్యక్షతన జాతీయ గణాంక కమిషన్ ను నియమించెను. (National Statistical Commission). రాష్ట్రగణాంక వివరాల సేకరణలో ఒక ఏజెన్సీకి మరొక ఏజెన్సీకి తేడాలున్నాయని, వాటిని సరిదిద్దడంపై దృష్టిని కేంద్రీకరించాలని దీనిని నియమించింది.

ECONOMY

- ప్రభుత్వం NSSO ను CSO ను మిళితము చేసి NSO (National Statistical Organisation) ను 2006లో ఏర్పాటు చేసేందుకు ప్రయత్నాలు చేసేను. దీనికి ముఖ్య గణాంకుడుగా సురేష్ టెండూల్కర్‌ను నియమించారు. అయితే ఇది ఇంకా ఆచరణలోకి రాలేదు.
- ప్రస్తుతం జాతీయాదాయ లెక్కలు C.S.O. పేరుతోనే ప్రచురితం అవుతున్నాయి.
- 1950లో NSS ఏర్పడగా, 1970లో అది NSSO గా మారింది.

	2009-10 (Q)	2010-11 (AE)
GDP _{FC} (ప్రస్తుత ధరలలో) (కోట్లలో)	65,50,271	78,77,947
GDP _{FC} (స్థిర ధరలలో) (కోట్లలో)	44,93,743	48,79,232
తలసరి ఆదాయం (ప్రస్తుత ధరలలో) (రూపాయలలో)	46,492	54,835
తలసరి ఆదాయం (స్థిర ధరలలో) (రూపాయలలో)	33,731	35,917

1. భారతదేశంలో మొట్టమొదటిసారి జాతీయాదాయం, తలసరి ఆదాయంలను అంచనా వేసిన మొదటి వ్యక్తి - దాదాబాయి నారోజీ (1876లో) (1867-68 సం॥నకు గాను)
2. స్వాతంత్ర్యానికి పూర్వం తొలిసారిగా శాస్త్రీయబద్ధంగా జాతీయాదాయాన్ని అంచనావేసినవారు - ఆచార్య వి.కె.ఆర్.వి.రావు
3. భారతదేశంలో మొట్టమొదటిసారిగా అధికారికంగా జాతీయాదాయంను అంచనా వేయుటకు 1949లో ఏర్పాటు చేసిన జాతీయాదాయ కమిటీకి అధ్యక్షుడు - ప్రొఫెసర్ పి.సి.మహాలనోబిస్. ఈ కమిటీ జాతీయాదాయ గణనలో అంతర్జాతీయ ప్రఖ్యాతిగాంచిన సైమన్ కుజ్‌నెట్స్, జెఆర్ఎన్ స్టోన్ మరియు జె.బి.డి. డెర్కెసెన్ల సలహాలను పొందారు.
4. సాంఘిక గణన మొట్టమొదటిసారిగా 1940లో మిడ్, స్టోన్ అనే ఆర్థికవేత్తలు ప్రవేశపెట్టారు.

జాతీయాదాయ గణనలో ఎదురయ్యే సమస్యలు:

జాతీయాదాయ గణనలో ఎదురయ్యే సమస్యలను స్థూలంగా రెండు రకాలుగా విభజించవచ్చు.

- 1) భావనాత్మక సమస్యలు 2) ఆచరణాత్మక సమస్యలు

1) భావనాత్మక సమస్యలు:

ఎ) సేవలు: జాతీయాదాయ గణనలో సేవలను లెక్కించాలా? మినహాయించాలా? అనేది సమస్య. మార్సినియన్ ఆర్థికవేత్తలు (Marxian Economists) సేవలను మినహాయించాలి అని భావించగా, మిగిలిన వారు చేర్చాలని భావించిరి. సోషలిస్ట్ దేశాలు వీటిని మినహాయించగా, కేపటలిస్ట్ దేశాలు (ఇండియాతో కలిపి) వీటిని చేరుస్తున్నాయి.

బి) గృహిణిసేవలు: చాలారకాల సేవలకు ద్రవ్యరూపంలో చెల్లింపులుండవు. గృహిణి సేవలు (ఉదా: వంటచేయుట, పిల్లలసంరక్షణ), తోటపని, పిల్లలకు పాఠాలు చెప్పుట మొ॥ వానిలో Love, affection కలిసి ఉండుటచే, వానికి ద్రవ్యరూపంలో గణించుట కష్టం. ఇవే సేవలు బయట వారికి చేస్తే (ఉదా: Maid Servant, gardener, tutor) ఉత్పత్తి అదే అయినప్పటికీ జాతీయాదాయం పెరుగును. భారత దేశంలాంటి అల్పాభివృద్ధి దేశాలలో ఇలాంటి సేవలు ఎక్కువ కాబట్టి జాతీయాదాయం తక్కువగా (Under estimate) అంచనా వేయబడుతుంది.

సేవా సమస్యను పిగూ వివరించుటచే దీనిని పిగూ వైపరీత్యం (Pigou paradox) అందురు.

సి) మధ్యంతర వస్తువుల గుర్తింపు సమస్య:

జాతీయాదాయ గణనలో అంతిమ వస్తువులే తీసుకుంటారుగాని, మధ్యంతర వస్తువులను తీసుకోరు. అయితే వీనిమధ్య ఖచ్చితమైన తేడాను గుర్తించలేం. చాలా వస్తువులు వాటి వినియోగంబట్టి మారుతుంటాయి. బేకరీ వాడికి పిండి (Flour) మధ్యంతర వస్తువుకాగా, గృహిణికి అంతిమ వస్తువు. Office నకు చేరుకోవడానికి అయ్యే రవాణావ్యయం మధ్యంతర వ్యయంకాగా, కుటుంబం Holiday Trip కి పోయే రవాణా వ్యయం అంతిమ వ్యయమగును.

- డి) ప్రభుత్వ పరిపాలన : ప్రభుత్వం అందించే సేవలు, పాలనా వ్యయంలో ఎంతమేర జాతీయోత్పత్తికి దోహదపడునో ఖచ్చితంగా చెప్పలేం. ఉదా: శాంతిభద్రతలు, పార్కులపై చేసే వ్యయం.
- ఇ) ఆధార సంవత్సరంలో లేని ఉత్పత్తి : ఆధార సంవత్సరంలో లేకుండా, తరువాత కాలంలో నూతన వస్తువులు ఉత్పత్తి జరిగితే, వాటిని స్థిర ధరలలో లెక్కించేటప్పుడు సమస్యలు ఎదురగును.
- ఎఫ్) ఇన్వెంటరీలలో మార్పునకు విలువకట్టుట : ఇన్వెంటరీలలో మార్పునకు విలువ కట్టేటప్పుడు Original Cost ఆధారంగా గణించాలా? లేదా ప్రస్తుత ధరలలో గణించాలా? అనేది మరో సమస్య.
- జి) తరుగుదల అంచనా : తరుగుదల విలువను యంత్రం యొక్క Original cost పై అంచనా వేయాలా? లేదా Replacement cost ఆధారంగా గణించాలా? అనేది మరో సమస్య.
- హెచ్) దేశాలమధ్య సరిపొలిక సమస్య : వేరు వేరు కొనుగోలు శక్తిగల కరెన్సీలుగల దేశాల మధ్య జాతీయ, తలసరి ఆదాయాలు, జీవన ప్రమాణాలు సరిపోల్చుట అర్థరహితమని కొందరి ఆర్థికవేత్తల అభిప్రాయం.

2. ఆచరణాత్మక సమస్యలు:

- ఎ) ద్రవ్యేతర రంగం : భారతదేశం లాంటి వెనుకబడిన దేశాలలో అవ్యవస్థీకృత, ద్రవ్యేతర రంగం ఎక్కువ. ద్రవ్యం ఉపయోగించకుండా వస్తుసేవలు బార్టర్ పద్ధతి ద్వారా వినిమయం అయ్యే రంగాన్ని ద్రవ్యేతర రంగం అందురు. వ్యవసాయరంగంలో చాలా ఉత్పత్తి ద్రవ్య మార్కెట్లోకి రాకుండా, సొంత వినియోగం, వస్తుమార్పిడి ద్వారా వినియమంలోకి పోతుంది. ఫలితంగా జాతీయాదాయ లెక్కలు అంచనా పైనే (guess - work) జరుగుతున్నవి.

ECONOMY

- బి) వృత్తి ప్రత్యేకీకరణ లేకపోవుట : భారత్ లాంటి అభివృద్ధి చెందుతున్న దేశాలలో వృత్తి ప్రత్యేకీకరణ లేకపోవుటచే సంవత్సర కాలంలో ఒకదానికంటే ఎక్కువ కార్యకలాపాలలో పాల్గొన్నప్పటికీ, ఏదో ఒక కార్యకలాపంలో వచ్చే ఆదాయమే లెక్కలలోకి వస్తుంది.
- సి) చిన్న ఉత్పత్తిదారు : అకౌంట్ల ప్రాధాన్యతను గుర్తించక అకౌంటు నిర్వహించకపోవుటచే సరియైన సమాచారం ఇవ్వలేకపోతున్నారు.
- డి) పెద్ద సంస్థలు, ఉత్పత్తిదారు : పన్ను భారంనుంచి తప్పించుకొనేందుకు తప్పుడు లెక్కలు చూపుతున్నారు.
- ఇ) నివేదించబడని చట్ట వ్యతిరేక ద్రవ్యం : ఆదాయపు సంపదపన్ను ఎగవేతకై సరియైన ఆదాయ, సంపద సమాచారాన్ని ఇవ్వలేదు. ఇది Black Money కి దారితీస్తుంది. చట్టబద్ధ, చట్టవ్యతిరేక ద్రవ్యాలుండడాన్ని Parallel (or) Hidden Economy అందురు. దీనివల్ల జాతీయాదాయం Under estimation జరుగుతున్నది.
- ఎఫ్) విశ్వసించదగ్గ గణాంకాలు లభ్యం కాకపోవుట : భారత్ లాంటి అభివృద్ధి చెందుతున్న దేశాలలో ప్రధాన సమస్య విశ్వసనీయమైన గణాంకాలు లేకపోవుట. శిక్షణ పొందిన గణకులు కొరతవల్ల సరియైన సమాచారం రాకపోవుట, వ్యవసాయ ఉప ఉత్పత్తులైన కూరగాయలు, పండ్లు, టీంబర్ మొ|| వానికి సంబంధించి సరియైన సమాచారం రాకపోవుట కనబడుతున్నది.

జాతీయాదాయ అంచనాలు - ప్రాధాన్యత:

- 1) ఆర్థిక పురోగాభివృద్ధికి సూచీగా పనిచేయును.
- 2) వివిధ దేశాల జాతీయ, తలసరి ఆదాయాల సరిపోలికకు ఉపయోగపడును.
- 3) ఆర్థిక వ్యవస్థలో వచ్చే వ్యవస్థాపూర్వక మార్పులు అర్థం చేసుకునేందుకు ఉపయోగపడును.
- 4) వివిధరంగాలనుండి వచ్చే సాపేక్ష వాటాలను తెలుసుకోవచ్చు.
- 5) ఆర్థిక వ్యవస్థలోగల వివిధ వర్గాల ప్రజల ఆదాయ వ్యత్యాసాలు తెలుసుకోవచ్చు.
- 6) ప్రణాళికా రచనకు జాతీయాదాయం లెక్కలు దోహదపడతాయి.
- 7) ఒకదేశంలోనే వేర్వేరు కాలాలలో ఆర్థిక వ్యవస్థ పురోభివృద్ధిని సరిపోల్చవచ్చు.
- 8) రాష్ట్రాల ఉత్పత్తి సహాయంతో దేశంలో వివిధ ప్రాంతాల మధ్య ప్రాంతీయ వ్యత్యాసాలు గ్రహించవచ్చు.
- 9) తలసరి ఆదాయాన్ని గణించి, ప్రజల జీవన ప్రమాణాన్ని అంచనా వేయవచ్చు.
- 10) GNP లో శ్రామికులు పొందే వాటాలు ఆధారంగా Trade Union, Labour organisations తమ విధానాలు రూపొందించు కోవచ్చు.
- 11) జాతీయాదాయ లెక్కలు వ్యాపారసంస్థలు తమ ఉత్పత్తి, మార్కెటింగ్ వ్యూహాలు రూపొందించేందుకు దోహదపడతాయి.
- 12) ఆర్థిక వృద్ధిని గణించేందుకు జాతీయాదాయ లెక్కలు దోహదపడతాయి.
ఒక్క మాటలో చెప్పాలంటే ఆర్థిక వృద్ధిని గణించేందుకు, స్థూల ఆర్థిక విధానాలు రూపొందించేందుకు ఇవి దోహదపడతాయి. ఆర్థిక వ్యవస్థకు ఇవి ప్రతిబింబం వంటివి.

3. ఆదాయ చక్రీయ ప్రవాహం (Circular Flow of Income)

- ❖ జాతీయాదాయమనేది ప్రవాహభావన (Flow concept). కాబట్టి నిరంతరం ఒక రంగంనుంచి మరొక రంగానికి ప్రవహిస్తుంది.
- ❖ ఉత్పత్తి కారకాల సహాయంతో వస్తుసేవలు ఉత్పత్తి కాబడును. ఈ ఉత్పత్తి విలువ దానికి దోహదపడిన ఉత్పత్తికారకాలకు ఆదాయాలు రూపంలో చేరును. ఈ ఆదాయం తిరిగి వస్తుసేవలపై ఖర్చుపెట్టబడును. అంటే ఉత్పత్తి ఆదాయాన్ని ఇవ్వగా ఆదాయం వ్యయానికి దోహదపడును వ్యయం తిరిగి ఉత్పత్తి, ఆదాయానికి దోహదపడును.
- ❖ అంటే ఆర్థిక వ్యవస్థలో వస్తుసేవలు, ఉత్పత్తికారక సేవలు నిరంతరం ఉత్పత్తిదారులు, గృహరంగం మధ్య వినిమయం జరుగును.
- ❖ ఆర్థిక వ్యవస్థలో వివిధ రంగాల మధ్య వస్తుసేవలు మరియు ఉత్పత్తి కారకసేవలకు చెల్లింపులు మరియు రాబడులు రూపంలో ప్రవహించుటయే ఆదాయ చక్రీయ ప్రవాహం.
- ❖ ఆదాయ చక్రీయ ప్రవాహంను, రెండు రకాలుగా విభజించవచ్చు.

A) Real Flow B) Money Flow.

A) Real Flow (వాస్తవ ప్రవాహం): ఉత్పత్తికారక యజమానులు (కుటుంబరంగం) నుండి కారకసేవలు ఉత్పత్తిదార్లకు (సంస్థలకు), ప్రవహిస్తాయి. ఆ ఉత్పత్తి కారకాలను ఉపయోగించి తయారుచేసిన వస్తుసేవలు ఉత్పత్తిదార్లనుంచి, కొనేవారికి (గృహ/కుటుంబ రంగం) చేరును. అంటే కారకసేవలు, వస్తుసేవలు వివిధ రంగాల మధ్య ప్రవహించుటయే వాస్తవ ప్రవాహం.

B) Money Flow (ద్రవ్య ప్రవాహం): ఆధునిక ఆర్థిక వ్యవస్థలో అన్నీ వ్యవహారాలు ద్రవ్యంతోనే నిర్వహించబడతాయి. కుటుంబరంగం సంస్థలకు ఉత్పత్తి కారక సేవలు అందించినపుడు సంస్థలు కారకాలకు చెల్లింపులు చేస్తాయి. ఇది కుటుంబాలకు కారక ఆదాయం అగును. సంస్థలు ఉత్పత్తి చేసిన వస్తుసేవలు కుటుంబాలు కొనుగోలు చేసినపుడు వ్యయం జరుగును. అంటే సంస్థలకు ఆదాయం వచ్చును. కారకసేవలకు ద్రవ్య ఆదాయంరాగా, అది వస్తుసేవలపై వ్యయం చేయుటద్వారా వివిధ రంగాల మధ్య ద్రవ్యప్రవాహం జరుగును.

నిజానికి Real Flow, Money Flow అనేవి ఒకే నాణెంనకు రెండు వైపులు వంటివి. వస్తుసేవల వాస్తవ ప్రవాహం అనేది, దాని వ్యతిరేక దిశలోగల ద్రవ్య ప్రవాహానికి సమానం (Real Flow of goods and services is matched by an equal but reverse money flow). ఉదా: సంస్థల రంగం 100 కోట్ల వస్తువులను గృహరంగానికిస్తే, గృహరంగం దానిపై 100 కోట్లు వ్యయం చేయును.

- ❖ అంటే కొనుగోలుదారుని వ్యయం అమ్మకందారుని ఆదాయమగును.
- ❖ ఆదాయ చక్రీయ ప్రవాహంను వివరించేందుకు ఆర్థిక వ్యవస్థను 4 రకాలుగా విభజించవచ్చు.

- 1) గృహ/ కుటుంబ రంగం (House hold sector)
- 2) సంస్థలు/ వ్యాపార రంగం (Firms/ Business sector)
- 3) ప్రభుత్వరంగం (Government sector)
- 4) విదేశీరంగం (Foreign sector/ Rest of - the - world)

1) గృహరంగం: ఉత్పత్తికారకాల (భూమి, శ్రమ, మూలధనం, వ్యవస్థాపన) యజమాని ప్రధానంగా గృహరంగమే. ఇది కారకసేవలను సంస్థలకు అమ్మి, బదులుగా ఆదాయాన్ని పొందును. ఈ ఆదాయములో ఎక్కువ భాగము సంస్థలు అందించిన వస్తుసేవలపై వ్యయం చేయును. ఆదాయంలో కొంతభాగం పొదుపుచేసి, కొంత ప్రభుత్వానికి పన్నులుగా చెల్లించును.

2) వ్యాపార/ సంస్థలరంగం: సంస్థలు కుటుంబరంగంనుంచి కారకసేవలను అద్దెకు తీసుకొని, వాని సహాయంతో వస్తుసేవలు ఉత్పత్తిచేసి వాటిని గృహరంగానికి, ఇతర సంస్థలకు, ప్రభుత్వానికి, ఇతర దేశాలకు విక్రయించును. సంస్థలు ముఖ్యంగా ఉత్పత్తి కారకసేవల కొనుగోలుదారు మరియు వస్తుసేవల ఉత్పత్తిదారు. వ్యాపారరంగంలో ప్రైవేటు సంస్థలు, ప్రభుత్వ సంస్థలు కలిసి ఉంటాయి.

ECONOMY

3) ప్రభుత్వరంగం: ప్రభుత్వరంగమనగా సాధారణ ప్రభుత్వం (ప్రభుత్వ సంస్థలను మినహాయించాలి). ప్రభుత్వం కుటుంబరంగం, సంస్థల రంగంపై ప్రత్యక్ష పరోక్ష పన్నులు విధించుట ద్వారా ఆదాయం పొందును. వస్తు సేవలను సంస్థల నుంచి, ఉత్పత్తికారకసేవలను కుటుంబరంగం నుంచి కొని వ్యయం చేయును. ఈ వస్తు సేవలను, కారకసేవలను ప్రజల సామూహిక ప్రయోజనాలకై (ఉదా: Police, Education, law and order, Medical facilities etc.) ఉపయోగించును.

4) విదేశీ రంగం: ఒక దేశం ఇతర దేశాలకు వస్తు సేవలను ఎగుమతి చేయును. అట్లే దిగుమతి కూడా చేసుకొనును. అట్లే కారకసేవలు కూడా దేశ సరిమద్దులు దాటి బయటకు వెళ్లును.

❖ ఆదాయ చక్రీయ ప్రవాహ వివరణకై పై 4 రంగాలను Three models గా విభజించవచ్చు.

- 1) Two - sector Model : గృహరంగం, వ్యాపారరంగం కలిసి ఉండును.
- 2) Three - sector Model : గృహరంగం, వ్యాపారరంగం, ప్రభుత్వరంగం కలిపి ఉండును. దీనిని Closed Economy అందురు.
- 3) Four - Sector Model : గృహ + సంస్థల + ప్రభుత్వ + విదేశీ వ్యాపార రంగాలుండును. దీనిని Open Economy Model అందురు.

1) రెండు రంగాల నమూనా (Two - Sector Model):

దీనిలో రెండు ఉప నమూనాలున్నాయి.

- a) Two - Sector Model without saving:
- b) Two - sector Model with saving and investment:

A) Two - sector Model without saving : దీనిని సంపూర్ణ వ్యయ ఆర్థిక వ్యవస్థ అందురు. ప్రభుత్వరంగం, Rest of the World లేవని, కేవలం గృహరంగం, సంస్థల రంగమే ఉన్నవని ప్రమేయం చేయాలి. ఉత్పత్తి కారక యజమాని అయిన గృహరంగం తన కారక సేవలను సంస్థలకు విక్రయించి బాటకం, వేతనాలు, వడ్డీ, లాభాల రూపంలో ఆదాయం పొందును. సంస్థలు ఈ ఉత్పత్తి కారకాల సహాయంతో వస్తు సేవలను ఉత్పత్తిచేసి వాటిని కుటుంబాలకు విక్రయించును. కుటుంబాలు గతంలో పొందిన కారక ఆదాయాన్ని ఈ వస్తు సేవలపై వ్యయం చేయును. కుటుంబాలు చేసిన ఈ వ్యయమే సంస్థలకు ఆదాయం.

వాస్తవ ప్రవాహం: గృహరంగం నుంచి ఉత్పత్తి కారక సేవలు సంస్థలకు, సంస్థల రంగం నుంచి వస్తుసేవలు గృహరంగానికి ప్రవహించును. దీనినే వాస్తవ ప్రవాహం అందురు.

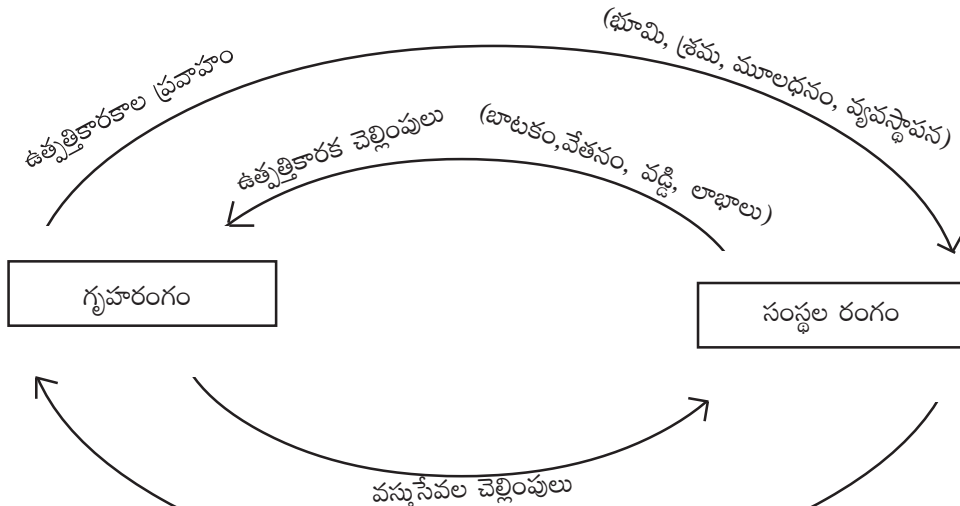

కుటుంబాలు, సంస్థలు రెండు మార్కెట్లలో అంతర సంబంధాన్ని కల్గి ఉంటాయి. a) Factor Market, b) Product Market కారక వస్తు సేవల ప్రవాహం

మార్కెట్లో ఉత్పత్తికారకాలు క్రయవిక్రయాలు జరుగును. దీనిని Upper Outer circle సూచించును. వస్తు మార్కెట్లో వస్తుసేవల క్రయ విక్రయాలు జరుగును. దీనిని Lower outer Circle సూచించును.

ద్రవ్య ప్రవాహం: కుటుంబాలు అందించిన కారకసేవలకు సంస్థలు ప్రతిఫలాలు (బాటకం, వేతనం, వడ్డీ, లాభాలు) చెల్లించును. అంటే ఆదాయం సంస్థలనుంచి కుటుంబాలకు ప్రవహించును. అట్లే కుటుంబాలు సంస్థలందించిన వస్తు సేవలపై వ్యయం చేయును. అంటే ఆదాయం కుటుంబాలనుంచి సంస్థలకు ప్రవహించును. దీనినే ద్రవ్య ప్రవాహం అందురు. Inner Circle ద్రవ్య ప్రవాహాన్ని సూచించును.

❖ సంస్థలు తమ ఆదాయం మొత్తాన్ని కారకసేవలపై వ్యయం చేస్తాయని, కుటుంబాలు తమ ఆదాయం మొత్తాన్ని వస్తుసేవలపై వ్యయం చేస్తాయని, ప్రమేయం చేయడం జరిగింది. అంటే సంస్థలుగాని, కుటుంబాలుగాని ఎలాంటి పొదుపు చేయవు. కాబట్టి సంస్థల వ్యయం కుటుంబ ఆదాయం కాగా, కుటుంబ వ్యయం సంస్థ ఆదాయమగును.

❖ ఈ నమూనానుంచి క్రింది అంశాలు గ్రహించవచ్చు.

- 1) సంస్థలు చేసే ఉత్పత్తి కారక చెల్లింపులు = గృహరంగానికి వచ్చే కారక ఆదాయం
- 2) గృహరంగం యొక్క వస్తు సేవలపై వ్యయం = సంస్థల ఆదాయం
- 3) మొత్తం వినియోగం = సంస్థల వస్తు సేవల ఉత్పత్తి
- 4) వాస్తవ ప్రవాహం = ద్రవ్య ప్రవాహం

B) Two - Sector Model with savings and Investment: దీనిని మిత వ్యయ ఆర్థిక వ్యవస్థ అందురు.

❖ నిజానికి కుటుంబాలు తమకు వచ్చిన ఆదాయమంతా వ్యయం చేయవు. ఆదాయంలో వ్యయం చెయ్యని భాగమే పొదుపు.

(A part of the Income which is not spent by house holds is called saving). ఊహించని అవసరాలు, వృద్ధాప్యంలో భద్రతకై కుటుంబాలు పొదుపు చేయును. సంస్థలు కూడా ఆదాయాన్నంతా కారకసేవలపై వ్యయం చేయవు. తరుగుదల నిధులుగాను, పంచిపెట్టబడని లాభాలు రూపంలో కొంత పొదుపు చేస్తాయి.

Leakages: సంస్థలనుంచి కుటుంబాలు పొందిన ఆదాయమంతా వినియోగం చేయక, కొంత పొదుపుచేస్తే సంస్థలకు వెళ్లే ఆదాయం తగ్గును. అంటే కుటుంబ రంగంనుంచి, సంస్థల రంగానికి ఆదాయం ప్రవహించేటపుడు పొదుపు అనేది వ్యయాన్ని తగ్గించుట ద్వారా, ఆదాయ ప్రవాహాన్ని తగ్గించును. అందుచే పొదుపును Leakage (withdrawal) in circular Flow of Income అందురు.

మూలధన మార్కెట్ (విత్త సంస్థలు): గృహరంగం, సంస్థల రంగం చేసిన పొదుపు బాంకులు, బీమా సంస్థలు, Mutual Funds లాంటి విత్తసంస్థలకు చేరును. దీనిని మూల ధన మార్కెట్ అందురు. ఇది పొదుపు చేసిన వారిని, పెట్టుబడి పెట్టేవారిని, అప్పిచ్చేవారికి, అప్పు తీసుకొనేవారికి మధ్యవర్తిత్వం వహించును. అంటే విత్త సంస్థలకు చేరిన పొదుపు తిరిగి రుణాలుగా సంస్థలు స్వీకరించి, వాటిని పెట్టుబడిగా పెడతాయి.

Injection: సంస్థలు రుణాలుగా తీసుకున్న మొత్తాన్ని తిరిగి పెట్టుబడిగా పెట్టును. పెట్టుబడి కూడా వ్యయమే కాబట్టి, పెట్టుబడి ఆదాయ ప్రవాహాన్ని పెంచును. అందుచే పెట్టుబడిని Injection into the circular Flow of Income అందురు.

ఆదాయ చక్రీయ ప్రవాహ సమతౌల్యం: ఆదాయ చక్రీయ ప్రవాహం సమతౌల్యంలో ఉండాలంటే కుటుంబాలు, సంస్థలు చేసే పొదుపు (Leakages), సంస్థలు చేసే పెట్టుబడికి (Injection) సమానంగా ఉండాలి.

- ❖ పొదుపు ఆదాయ ప్రవాహాన్ని తగ్గించును. పెట్టుబడి ఆదాయ ప్రవాహాన్ని పెంచును. పొదుపు, పెట్టుబడి సమానమైనపుడు ($S = I$), పొదుపు యొక్క సంకోచ ఫలితం (Contractionary effect), పెట్టుబడియొక్క విస్తరణ ఫలితం (Expansionary effect) సమానమై ఆదాయస్థాయి సమానంగా ఉండును.
- ❖ Equilibrium Condition of Circular Flow of income is $S = I$
- ❖ పొదుపు పెట్టుబడిని అధిగమిస్తే ($S > I$), ఆదాయ ప్రవాహం తగ్గును.
- ❖ పెట్టుబడి, పొదుపుని అధిగమిస్తే ($I > S$), ఆదాయ ప్రవాహం పెరుగును.

ECONOMY

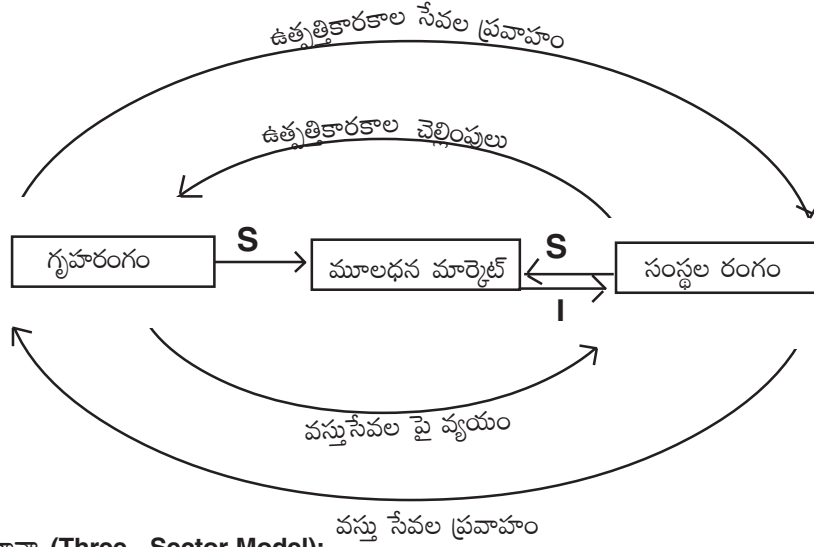

2. మూడు రంగాల నమూనా (Three - Sector Model):

రెండు రంగాల ఆర్థిక వ్యవస్థకు ప్రభుత్వ రంగాన్ని చేరిస్తే మూడు రంగాల ఆర్థిక వ్యవస్థ వస్తుంది. దీనిని పరిపాలనా ఆర్థిక వ్యవస్థ అందురు.

పన్నులు: ప్రభుత్వం కుటుంబ రంగం, సంస్థల రంగంపై పన్నులు విధించుట ద్వారా ఆదాయం పొందును. పన్నులు చెల్లించుటవల్ల కుటుంబాలు, సంస్థలు చేసే వ్యయం తగ్గును. ఫలితంగా ఆదాయ ప్రవాహం తగ్గును. అందుచే పన్నులను Leakage into the Circular Flow of Income అందురు.

ప్రభుత్వవ్యయం: పన్నుల ద్వారా వచ్చిన ఆదాయాన్ని కుటుంబ, సంస్థల రంగంపై ప్రభుత్వం వ్యయం చేయును. (a) కుటుంబాలు అందించే ఉత్పత్తి కారక సేవలపై వేతనాలు, జీతాలు రూపంలో వ్యయం చేయును. మరియు కుటుంబాలపై బదిలీ చెల్లింపుల రూపంలో (ఉదా: వృద్ధాప్య పించనలు, నిరుద్యోగభృతి, స్కాలర్షిప్లు) వ్యయం చేయును. (b) సంస్థలు ఉత్పత్తిచేసే వస్తు సేవలపై వ్యయం చేయుటద్వారా మరియు సంస్థలకు సబ్సిడీలు ఇచ్చుట ద్వారా వ్యయం చేయును.

- ❖ బదిలీ చెల్లింపులతో ప్రభుత్వంనుంచి కుటుంబాలకు, సంస్థలకు ద్రవ్యప్రవాహం ఉంటుంది కాని, వాటినుంచి ప్రభుత్వానికి ఎలాంటి వాస్తవ ప్రవాహం ఉండదు.
- ❖ ప్రభుత్వ వ్యయంవల్ల ఆదాయ ప్రవాహం పెరుగును. అందుచే ప్రభుత్వ వ్యయాన్ని Injection in the circular Flow of Income అందురు.
- ❖ ప్రభుత్వం తనకు వచ్చిన ఆదాయాన్నంతా (పన్నులు), తిరిగి వ్యయం, బదిలీ చెల్లింపుల రూపంలో వ్యయం చేస్తే ఆదాయ ప్రవాహం సమతౌల్యంలో ఉండును.
- ❖ మూడు రంగాల నమూనాలో Taxes = Government Expenditure అయినపుడు ఆదాయ ప్రవాహం సమతౌల్యంలో ఉండును.
T = G

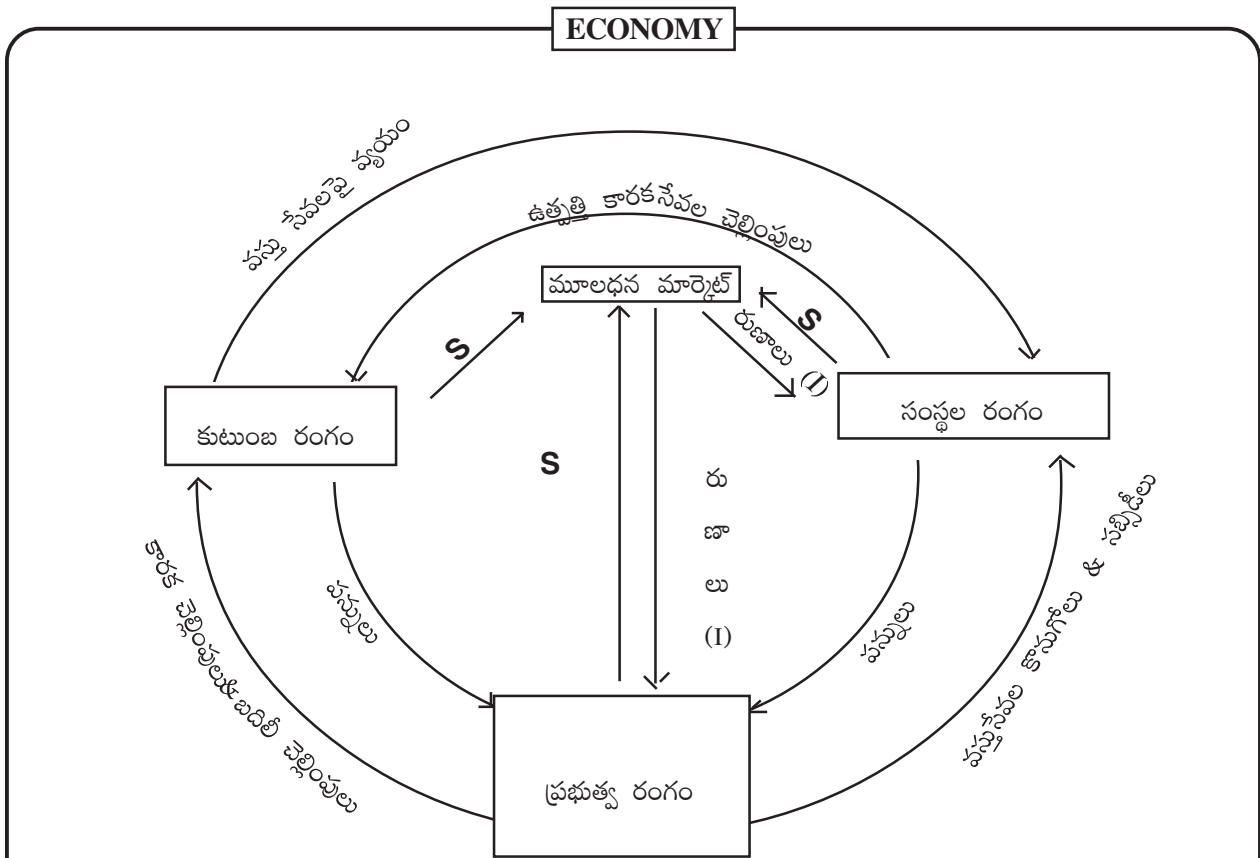

3) నాలుగు రంగాల నమూనా (Four Sector Model):

ఇంతవరకు విదేశీ వ్యాపారం లేని మూడు రంగాల గూర్చి చర్చించడమైంది. దీనిని Closed Economy అందురు. A Closed Economy is an Economy which does not engage in International Trade. కాని వాస్తవానికి ప్రతిదేశంలో విదేశీ వ్యాపారం ముఖ్య పాత్ర పోషించును. గృహ + సంస్థల + ప్రభుత్వరంగానికి విదేశీ వ్యాపారం (Rest of the World) చేరిస్తే, అది Open Economy గా పిలవబడును. విదేశీ వ్యాపారం లేని ఆర్థిక వ్యవస్థను Autarky అని కూడా అందురు.

- ❖ విదేశీ వ్యాపారంలో రెండు వ్యవహారాలుంటాయి. (a) వస్తుసేవల ఎగుమతులు, (b) వస్తుసేవల దిగుమతులు.
- ❖ వస్తువుల ఎగుమతులవల్ల, విదేశాలనుంచి ఎగుమతి ఆదాయం వచ్చును. దీనివల్ల దేశంలో ఆదాయ ప్రవాహం పెరుగును. అందుచే ఎగుమతులు Injection into the circular Flow of Income గా పిలవబడును.
- ❖ వస్తువుల దిగుమతులవల్ల దేశంలో జరిగే వ్యయం విదేశాలకు పోవును. అంటే ఆదాయం విదేశాలకు పోవుటచే ఆదాయ ప్రవాహం తగ్గును. అందుచే దిగుమతులు Leakage into the circular Flow of Income గా పిలవబడును.
- ❖ దేశంనుంచి బయటకుపోయేది (Out Flow), దేశంలోకి వచ్చేది (In Flow), సమానంగా ఉన్నప్పుడు ఆదాయ ప్రవాహం సమతౌల్యంలో ఉండును. అంటే దిగుమతులు విలువ ఎగుమతుల విలువ ($M = X$) సమానంగా ఉండాలి.
- ❖ (a) గృహరంగం విదేశాలనుంచి వస్తువులు దిగుమతి చేసుకొని వారికి చెల్లింపులు చేయగా, ఉత్పత్తికారక సేవలు అందించుటద్వారా Foreign remittance పొందును.
(b) సంస్థలు వస్తువులను, సేవలను (Shipping, Insurance, Banking etc.) ఎగుమతిచేసి ఆదాయం పొందగా, వస్తుసేవలను దిగుమతి చేసుకొని వాటిపై విదేశాలలో వ్యయం చేయును.
(c) ప్రభుత్వం కూడా వస్తుసేవలను ఎగుమతి, దిగుమతి చేసుకొనును. ఈ మూడు రంగాలు విదేశాల నుంచి పొందే ఆదాయాలు In Flow కాగా, విదేశాలకు చెల్లించే చెల్లింపులు Out Flow అగును.

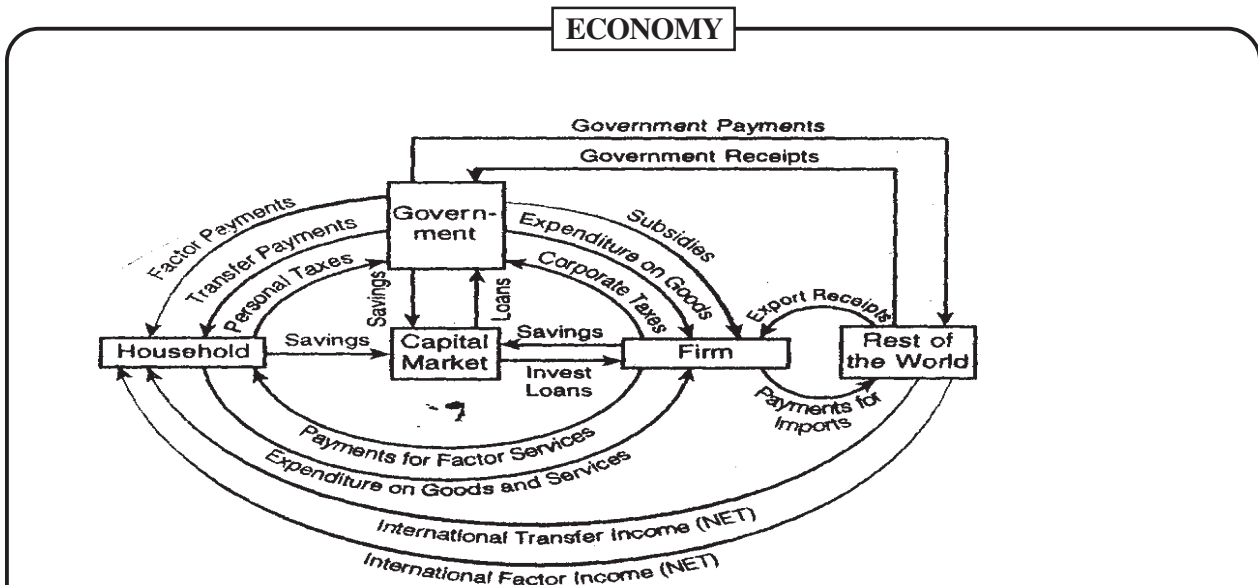

- ❖ Leakages have a contractionary effect on National Income
- ❖ Injections have an Expansionary pressure on National Income

రంగం	Leakages	Injections	Equilibrium
Two-Sector Economy	Saving (S)	Investment (I)	$S = I$
Three Sector Economy	Saving (S) + Taxes (T)	Investment (I) + Government Expenditure (G)	$S + T = I + G$
Four-Sector Economy	Saving (S) + Taxes (T) + Imports (M)	Investment (I) + Government Expenditure (G) + Exports	$S + T + M = I + G + X$

ప్రాధాన్యత: (a) ఆర్థిక వ్యవస్థలో వివిధ రంగాలు ఏవిధంగా అంతరసంబంధం (Inter - related) కలిగి ఉన్నవి, పరస్పరం ఏవిధంగా ఆధారపడినవి (Inter - dependent) దీనిద్వారా గ్రహించవచ్చు.

(b) దీని ద్వారా ఆదాయ పరిమాణం (Size of Income) నిర్ణయించవచ్చు.

(c) స్థూల ఆర్థిక సమతౌల్యానికి అవసరమైన షరతులు గ్రహించవచ్చు. ఉదా: రెండు రంగాల నమూనాలో పొదుపు, పెట్టుబడులు సమానమైతే ఆదాయం సమతౌల్యంలో ఉండును.

4. మానవాభివృద్ధి సూచీ

P.Q.L.I. ప్రకటించిన 10 సంవత్సరాల తరువాత ఐక్యరాజ్య సమితికి చెందిన UNDP వారు 1990 నుంచి HDI ను రూపొందించి, ప్రపంచ దేశాలలో మానవాభివృద్ధిని, స్థాయిలను తెలిపే నివేదికను ప్రతి సంవత్సరం విడుదల చేస్తున్నారు.

- ❖ దేశానికి నిజమైన సంపద ఆ దేశంలోని ప్రజలే. ప్రజల స్వేచ్ఛను, ఎంపికలను విస్తృతపరచడమే ఆర్థికాభివృద్ధి ముఖ్య లక్ష్యం. మానవాభివృద్ధిని సంక్షిప్తంగా కొలిచే సాధనమే ఈ సూచిక.
- ❖ “ప్రజల ఎంపికలను విస్తృతం చేయడంతోపాటు ప్రజా శ్రేయస్సును పెంపొందించే క్రమాన్ని” మానవాభివృద్ధి అని “మహబూబ్ ఉల్-హక్” నిర్వచించెను.

1990 నుంచి HDR ను UNDP వారు ప్రచురిస్తున్నారు. మొదట HDR లో UNDP వారు HDI ని ప్రచురించిరి. ఇది Mahbub-Ul-Haq ఆధ్వర్యంలో రూపొందించబడెను.

HDI :

- ❖ 1990లో దీనిని రూపొందించెను.
- ❖ HDI రూపకల్పనలో మహబూబ్-ఉల్-హక్, రిచర్డ్ జాలీ, గుస్తావ్ రానీష్, మెఘనాద్ దేశాయ్, సంక్షేమ ఆర్థికవేత్త అమర్త్యసేన్ ల కృషి ఉంది.
- ❖ అయినప్పటికీ 'HDI రూపశిల్పి'గా మహబూబ్-ఉల్-హక్ ని పేర్కొంటారు.

HDI లో తీసుకునే అంశాలు :

ఇది 3 అంశాలలో సాధించిన సగటు ఫలితాలను తెలుపును.

- ఎ) దీర్ఘకాల ఆరోగ్యవంతమైన జీవనం : దీనిని ఆయుర్దాయంతో గణిస్తారు.

Longevity of life measured by life expectancy at birth.

- బి) విజ్ఞానం (Knowledge) : దీనిని అక్షరాస్యతతో గణిస్తారు

వయోజన అక్షరాస్యత (2/3 వంతు భారం)

ప్రాథమిక, ద్వితీయ, తృతీయ విద్యలలో ఉమ్మడి నమోదు నిష్పత్తి (1/3 వంతు)

- సి) మెరుగైన జీవన ప్రమాణం (Standard of living):

దీనిని వాస్తవ తలసరి జి.డి.పి ద్వారా కొలుస్తారు. (US \$PPP ద్వారా Purchasing Power Parity)

ఆయుర్దాయం, అక్షరాస్యత తలసరి జి.డి.పి సమానభారం ఇవ్వబడును.

- ◆ ఆయుర్దాయం, విద్య, జీవన ప్రమాణానికి సమానభారం ఇవ్వబడును.

A) Life Expectancy Index (LEI) ఆయుర్దాయం

B) Educational Attainment Index (EAI) విద్య సాధన సూచిక

C) Standard of Living Index (SLI) జీవన ప్రమాణ సూచిక

దీనిని PQLI ని గణించిన పద్ధతిలో గణిస్తారు. $HDI = (LEI + EAI + SLI)$

ECONOMY

HDI ని గణించుటకు కనిష్ట, గరిష్ట విలువలు:

	2010కి ముందున్న పద్ధతి				2010 నుండి కొత్త పద్ధతి			
అంశం	సూచి	యూనిట్	కనిష్ట విలువ	గరిష్ట విలువ	సూచి	యూనిట్	కనిష్ట విలువ	గరిష్ట విలువ
ఆరోగ్యం	LEI (at birth)	సం॥	25	85	LEI	సం॥	20	83.2
అక్షరాస్యత	EAI	%			EAI			
	a) ALR	%	0	100	a) MYS	years	0	13.2
	b) CER	%	0	100	b) EYS	years	0	20.6
జీవన ప్రమాణం	తలసరి ఆదాయం	తలసరి GDP (PPP\$)	100	40,000	SLI	తలసరి GNI (PPP\$)	163	1,08,211
	అంకమధ్యమం (Arithmetic Mean)				గుణమధ్యమం (Geometric Mean)			

$$\text{అంశ సూచీ (Component Index)} = \frac{\text{వాస్తవ విలువ} - \text{కనిష్ట విలువ}}{\text{గరిష్ట విలువ} - \text{కనిష్ట విలువ}}$$

HDR 2009లో HDI పై ఆధారపడి ప్రపంచ దేశాలను 4 రకాలుగా విభజించెను. HDR 2010లో విభజన

- | | | |
|-------------------------------------|-------------------|---------------|
| ఎ) తక్కువ మానవాభివృద్ధి దేశాలు | 0.000 నుండి 0.499 | 0.000 - 0.479 |
| బి) మధ్యస్థాయి మానవాభివృద్ధి దేశాలు | 0.500 నుండి 0.799 | 0.480 - 0.669 |
| సి) అధిక మానవాభివృద్ధి దేశాలు | 0.800 నుండి 0.899 | 0.670 - 0.784 |
| డి) అత్యధిక మానవాభివృద్ధి దేశాలు | 0.900 నుండి 1.000 | 0.785 - 1.000 |

HDR 2007: 2005 గణాంకాల ఆధారంగా 2007 HDR ని ప్రచురించిరి. దీనిలో 177 దేశాలు తీసుకోగా ...

మొదటిస్థానం - Iceland, 177వ స్థానం - Sierra Leone, 128వ స్థానం - India

HDR 2008: 2006 గణాంకాల ఆధారంగా 2008 HDR ను రూపొందించిరి. దీనిలో 179 దేశాలు తీసుకోగా...

మొదటి స్థానం - Iceland, 179 వ స్థానం - Sierraleone, 132వ స్థానం - India

HDR 2009 : 2007 గణాంకాలు ఆధారంగా 2009 HDR ని రూపొందించిరి. దీనిలో 182 దేశాలను తీసుకోగా

మొదటి స్థానం నార్వే. 182 స్థానం నైగర్ కాగా, ఇండియా స్థానం 134.

HDR 2010 : 169 దేశాలను తీసుకోగా,

మొదటి స్థానం నార్వే. 169వ స్థానం జింబాబ్వే, ఇండియా స్థానం 119 (0.519)

2010 HDRలో HDI గణనలో నూతనంగా చేసిన మార్పులు;

1. తలసరి ఆదాయగణనలో తలసరి GDPకి బదులు తలసరి GNI ని తీసుకొనెను.
2. అక్షరాస్యతలో వయోజన అక్షరాస్యత, ఉమ్మడి నమోదు నిష్పత్తికి బదులు Expected years of schooling, Mean years of schoolingలను ప్రవేశ పెట్టెను.
3. మూడు అంశాల యొక్క కనిష్ట, గరిష్ట విలువలు మార్చెను.
4. మూడు అంశాలకు సగటు గణించేటపుడు సామాన్య అంకమధ్యమంనకు బదులు గుణమధ్యమాన్ని తీసుకొనెను.

$$\sqrt[3]{LEI, EAI, SLI}$$

ECONOMY

HDR 2011 : Human Development Report. దీనిలో HDI విలువ ఆధారంగా నాలుగు రకాలుగా దేశాలు విభజించబడెను.

- | | | |
|----|-------------------------------------|-----------|
| 1) | Very high human developed countries | 47 |
| 2) | High human developed countries | 47 |
| 3) | Medium human developed countries | 47 |
| 4) | Low human developed countries | <u>46</u> |

187

- ❖ వీనిలో మొదటి రకం దేశాలు అభివృద్ధి చెందిన దేశాలుకాగా, మిగిలిన మూడూ అభివృద్ధి చెందుతున్న దేశాలుగా పిలవబడుతున్నాయి.

ప్రధాన సందేశం : Sustainability and equity : A better future for all.

- ❖ 2011 HDR లో మొదటి 5 దేశాలు, చివరి 5 దేశాలు, ఇండియాకి ఇరుగు పొరుగునున్న దేశాలు ఈ విధంగా ఉన్నాయి.

మొదటి 5 దేశాలు		చివరి 5 దేశాలు		భారత పొరుగు దేశాలు	
Rank	దేశం	Rank	దేశం	Rank	దేశం
1	నార్వే (0.943)	183	చాద్ (0.328)	97	శ్రీలంక (0.691)
2	ఆస్ట్రేలియా (0.929)	184	మొజాంబిక్ (0.322)	101	చైనా (0.687)
3	నెదర్లాండ్స్ (0.910)	185	బురిండి (0.316)	109	మాల్దీవులు (0.661)
4	అమెరికా (0.910)	186	నైగర్ (0.295)	134	ఇండియా (0.547)
5	న్యూజీలాండ్ (0.908)	187	డెమోక్రటిక్ రిపబ్లిక్ ఆఫ్ కాంగో (0.286)	145	పాకిస్తాన్ (0.504)
				146	బంగ్లాదేశ్ (0.500)
				149	మయన్మార్ (0.483)
				157	నేపాల్ (0.458)
				172	ఆఫ్ఘనిస్తాన్ (0.398)

- ❖ భారత్ కంటే ముందున్న ఇరుగుపొరుగు దేశాలు: శ్రీలంక, చైనా, మాల్దీవులు,
- ❖ భారత్ కంటే వెనుకంజలో ఉన్న ఇరుగు పొరుగు దేశాలు: పాకిస్తాన్, బంగ్లాదేశ్, మయన్మార్, నేపాల్, ఆఫ్ఘనిస్తాన్
- ❖ బాగా వెనుకబడిన ఆసియా దేశం ఆఫ్ఘనిస్తాన్ (172వ ర్యాంక్)
- ❖ HDI ర్యాంకింగ్ లో భారత్ కి రెండు వైపులాగల దేశాలు కేప్ వర్డే (133 ర్యాంక్)
భారత్ (134 ర్యాంక్)
ఘనా (135 ర్యాంక్)
- ❖ BRICS దేశాలు (బ్రెజిల్, రష్యా, ఇండియా, చైనా, దక్షిణాఫ్రికా)
66 రష్యా (0.755) (BRICS దేశాలలో మొదటి స్థానం)
84 బ్రెజిల్ (0.718)
101 చైనా (0.687)
123 దక్షిణాఫ్రికా (0.619)
134 ఇండియా (0.547) (BRICS దేశాలలో చివరిస్థానం.)
- ❖ 2011 HDR ప్రకారం

భారత్ ఆయుష్కప్రమాణం	Expected Years of Schooling	65.4 సంవత్సరాలు
	Means Years of Schooling	10.3
	తలసరి GNI	4.4%
		3,468 (US\$ PPP)

ECONOMY

- ❖ HDI రాంకీలలో ఇప్పటివరకూ నార్వే 9 సార్లు మొదటి స్థానం పొందగా
కెనడా 8 సార్లు
జపాన్ 3 సార్లు
ఐస్లాండ్ 2 సార్లు మొదటి స్థానం పొందెను.

ఆర్థికవృద్ధి, మానవాభివృద్ధి మధ్య సంబంధం :

- ❖ సాధారణంగా ఎక్కువ ఆర్థిక వృద్ధి కలిగిన దేశాలలో మానవాభివృద్ధి కూడా ఎక్కువగానే ఉంటుంది. తక్కువ ఆర్థికవృద్ధిగల దేశాలలో తక్కువ మానవాభివృద్ధి ఉంటుంది.
- ❖ అయితే ఈ సంబంధం ఎప్పుడూ ఇలాగే ఉంటుందని చెప్పలేం. కొన్ని దేశాలలో అధిక ఆర్థికవృద్ధి ఉన్నప్పటికీ, మానవాభివృద్ధి తక్కువగా ఉండవచ్చు. మరికొన్ని దేశాలలో తక్కువ ఆర్థికవృద్ధి ఉన్నప్పటికీ అధిక మానవాభివృద్ధి ఉండవచ్చు.
- ❖ ఆర్థిక వృద్ధి మానవాభివృద్ధిలో ప్రగతిని పెంచుతుందని ఖచ్చితంగా చెప్పలేం. ఉదా : మన తలసరి GNI 3468 (PPP\$) కాగా, ర్యాంకింగ్లో 134వ స్థానం సాధించింది. అదే వియత్నాం తక్కువ తలసరి GNI కలిగి ఉన్నప్పటికీ (2805\$) అధిక మానవాభివృద్ధిని కలిగి 128వ స్థానంలో ఉంది. వియత్నాం కంటే భారత్ అధిక వృద్ధిని కలిగినప్పటికీ ఆ వృద్ధి భారత్లో ఉత్తమ విద్య, ఆరోగ్య సౌకర్యాలు కల్పించలేకపోయిందని తెలుస్తుంది. వియత్నాం తక్కువ ఆర్థిక వృద్ధితో ప్రజలకు అధిక మానవాభివృద్ధిని అందించగలిగింది.

వివిధ రాష్ట్రాలలో HDI

- ❖ మనదేశంలో చాలా రాష్ట్రాలు మధ్యస్థాయి ప్రపంచ దేశాలతో సమానంగా ఉన్నాయి. కాబట్టి వాటి మధ్య HDI తేడాలు తెలుసుకొనుటకు HDI గణించుట అవసరం. దీనిలో 3 ప్రయత్నాలు ముఖ్యమైనవి.
- ❖ 1997లో UNFPA వారు భారత్లో మానవాభివృద్ధిపై (Human Development) "India Towards Population and Development Goals" అనే పుస్తకాన్ని ప్రచురించిరి.
- ❖ Mahbub-Ul-Haq తన పుస్తకం "Human Development in South Asia, 1997" లో కూడా వివిధ రాష్ట్రాల మధ్య HDI ను గణించెను.

1. యునైటెడ్ నేషన్స్ ఫండ్ ఫర్ పాపులేషన్ ఏక్టివిటీస్ (UNFPA) : 3 అంశాలు ఆధారంగా Human Development గణించినది.

ఎ) Index of life expectancy (జీవనాయుర్దాయ సూచిక)

బి) Index of Per capita income SDP (రాష్ట్ర తలసరి ఆదాయ సూచిక)

సి) Index of Education (విద్యా సూచిక)

UNFPA వారి గణనలో మొదటిస్థానం పొందిన రాష్ట్రం కేరళ
చివరిస్థానం (15) పొందిన రాష్ట్రం బీహార్
అంధ్రప్రదేశ్ స్థానం 9వ ర్యాంక్

2. మహబూబ్-ఉల్-హక్ కూడా ఇవే అంశాలు తీసుకున్నప్పటికీ కొద్ది వ్యత్యాసం గలదు. విద్యా సూచీలో Literacy Rate తీసుకుని, School Enrollment Ratio విడిచిపెట్టెను.

ECONOMY

- ❖ మహబూబ్-ఉల్-హక్ గణనలో మొదటిస్థానం పొందిన రాష్ట్రం కేరళ

చివరి స్థానం పొందిన రాష్ట్రం	మధ్యప్రదేశ్
ఆంధ్రప్రదేశ్ స్థానం	9వ ర్యాంక్

3. డా॥ బిష్వజిత్ గుహ : ఈయన మానవాభివృద్ధికి చెందిన చాలా అంశాలు ఉన్నప్పటికీ UNFPA, Haq అధ్యయనాలు వాటిని విడిచిపెట్టినవి అనెను. మానవాభివృద్ధికి మరో 3 అంశాలు చేర్చెను. మొత్తం 6 అంశాలు. వీనితో 4 సూచికలు తయారు చేసెను. ఇవి 1988-94 మధ్య ప్రాంతానికి చెందినవి. అయితే మెథడాలజీ మాత్రం UNDP వారిదే ఉపయోగించెను.

- ఎ) The Quality of life (జీవన నాణ్యత)
- బి) Poverty eradication (పేదరిక నిర్మూలన)
- సి) Urbanisation (పట్టణీకరణ)

ఎ) Quality of life : 5 అంశాల ద్వారా నిర్మించెను.

1. Access to safe Drinking Water (సురక్షితమైన త్రాగునీరు సౌకర్యం)
2. విద్యుత్ కనెక్షన్
3. సంవత్సరం మొత్తంమీద రోజుకు 2 పూల్ల భోజనం
4. పక్కా ఇండ్లలో నివాసం
5. మొత్తం జనాభాలో లభ్యమయ్యే బెడ్స్ లభ్యత (ప్రభుత్వ ఆసుపత్రులలో)

బి) Poverty Eradication : ప్రణాళికా సంఘం నిపుణుల గ్రూపు సూచన మేరకు దారిద్ర్యరేఖకు పైనున్న వారిని (APL) వారిని తీసుకుంటారు.

సి) పట్టణీకరణ : 1991 లెక్కల ప్రకారం తీసుకుంటారు.

వీటి ప్రకారం HDI₁, HDI₂, HDI₃, HDI₄ గా విభజించెను.

అయితే కొద్ది వ్యత్యాసాలున్నప్పటికీ UNFPA, HAQ, GUHA లు, UNDP Methodology నే వాడెను.

	మొదటి స్థానం చివరి (15) స్థానం		A.P. స్థానం
1) UNFPA ప్రకారం	కేరళ	బీహార్	9వ ర్యాంక్
2) Haq (హక్) ప్రకారం	కేరళ	మధ్య ప్రదేశ్	9వ ర్యాంక్
3) Guha (గుహ) ప్రకారం			
A) HDI1	కేరళ	ఉత్తర ప్రదేశ్	9వ ర్యాంక్
B) HDI2	కేరళ	ఉత్తర ప్రదేశ్	9వ ర్యాంక్
C) HDI3	కేరళ	ఒరిస్సా	7వ ర్యాంక్
D) HDI4	కేరళ	ఒరిస్సా	6వ ర్యాంక్

GUHA : UNDP పద్ధతిని అవలంబించినప్పటికీ వాటిని విస్తరించెను. గుహ సూచీలలో HDI₄ సమగ్రమైన సూచీ. చెప్పుకోదగిన విషయం ఏమిటంటే గుహ యొక్క 4 సూచీలలోను కేరళ ప్రథమ స్థానంలో ఉంది. దిగువ స్థానాలు మాత్రం మారుతున్నాయి.

ECONOMY

ఆంధ్రప్రదేశ్ విషయంలో విరుద్ధంగా ఉంది. HDI₁ లో 9వ స్థానం.

HDI₄ లో 6వ స్థానం.

గుహ సూచీలో కూడా మానవాభివృద్ధిని తెలిపే కొన్ని అంశాలు చేర్చవలసి ఉంది.

❖ గుహ రాసిన గ్రంథం "A study of inter-state Disparity"

1. ఆయుర్దాయం			
2. రాష్ట్ర తలసరి ఆదాయం			
3. అక్షరాస్యత	HDI ₁		
4. జీవన నాణ్యత		HDI ₂	
5. పేదరికం			HDI ₃
6. పట్టణీకరణ			HDI ₄

NATIONAL HUMAN DEVELOPMENT REPORT - 2001

జాతీయ మానవాభివృద్ధి నివేదిక (NHDR) ను మనదేశంలో ప్రణాళికా సంఘం రూపొందించినది.

ప్రణాళికా సంఘం రూపొందించిన జాతీయ మానవాభివృద్ధి రిపోర్ట్‌ను 2002లో ప్రచురించెను. 1981, 1991, 2001 కాలానికి ప్రణాళికా సంఘం రాష్ట్రాలవారీగా, దేశం మొత్తంగా తయారు చేసెను. దత్తాంశం కొరత కారణంగా 15 రాష్ట్రాలకే 2001 మానవాభివృద్ధి సూచీని రూపొందించెను. UNDP ఉపయోగించిన దీర్ఘకాలవంతమైన జీవనము, విద్యాసాధన, ఆర్థికసాధనలనే ఇది కూడా ఉపయోగించినా కొంచెం వ్యత్యాసం కలదు. 15 రాష్ట్రాలలో మానవాభివృద్ధి సూచికలో ఆంధ్రప్రదేశ్‌ది 10వ స్థానం.

UNDP వారి, ప్రణాళికా సంఘం వారి మానవాభివృద్ధి అంశాలలో సరిపోలిక

UNDP సూచికలు	అంశాలు	ప్రణాళికా సంఘం సూచికలు (NHDR)
1. ఆయుర్దాయం (పుట్టినప్పటి నుంచి)	దీర్ఘకాలవంతమైన జీవనం	1) ఆయుర్దాయం (సంవత్సరం నుంచి) 65% శిశు మరణాల రేటు 35%
2. అక్షరాస్యత (వయోజనా అక్షరాస్యత + ఉమ్మడి నమోదు నిప్పత్తి)	విద్యాసాధన	2) అక్షరాస్యత రేటు (7 సం॥లు ఆపైన) నియత విద్యకు ప్రాధాన్యత ఇవ్వబడెను.
3. వాస్తవ తలసరి ఆదాయం (US\$PPP లో)	ఆర్థిక సాధన	3) వాస్తవ తలసరి వినియోగ వ్యయం

మానవాభివృద్ధి సూచీ స్థాయి : మూడు కాలాల్లోనూ భారత మానవాభివృద్ధి సూచీ పెరుగుతూ వచ్చింది.

	1981	1991	2001
India	0.302	0.381	0.472
A.P.	0.298	0.377	0.416
A.P. స్థానం	9	9	10 (గ్రూప్ 2, 2011)

అంతర్జాతీయ ప్రమాణాలు ప్రకారం నేటికీ భారతదేశం తక్కువ మానవాభివృద్ధి గల దేశం.

ECONOMY

☆ ఆంధ్రప్రదేశ్ మానవాభివృద్ధి (0.416), ఇండియా (0.472) కంటే తక్కువగా ఉంది.

15 రాష్ట్రాలలో ఆంధ్రప్రదేశ్ 1981, 1991లలో 9వ ర్యాంక్ను 2001లో 10వ ర్యాంక్ను పొందినది.

☆ మానవాభివృద్ధి సూచీలో కేరళ మొదటి స్థానం పొందగా బీహార్ చివరి స్థానం పొందినది.

చిన్న రాష్ట్రాలు, కేంద్ర పాలిత ప్రాంతాలు మిగతా వానికంటే మెరుగైన ఫలితాలనిస్తున్నాయి.

మానవాభివృద్ధిలో ఎగుమనున్న రాష్ట్రాలు (0.5 పైన) దిగువనున్న రాష్ట్రాలు (0.4 లోపు)

- | | |
|-----------------------|--------------------------|
| 1) కేరళ (0.638) | 11) ఒరిస్సా |
| 2) పంజాబ్ (0.537) | 12) మధ్యప్రదేశ్ (0.394) |
| 3) తమిళనాడు (0.531) | 13) ఉత్తరప్రదేశ్ (0.388) |
| 4) మహారాష్ట్ర (0.523) | 14) అస్సాం (0.386) |
| 5) హర్యానా (0.509) | 15) బీహార్ (0.367) |

- కేరళ HDI విలువ 0.638. బీహార్ HDI విలువ 0.367.

- ఆర్థికంగా మెరుగుపడిన రాష్ట్రాలలో మానవాభివృద్ధి సూచి మెరుగుగా ఉంది. ఆర్థికంగా వెనుకబడిన రాష్ట్రాలలో మానవాభివృద్ధి సూచి వెనుకబడి ఉంది. అయితే మధ్య ఆదాయ రాష్ట్రాలలో ఈ సంబంధం కనబడుటలేదు.

- రాష్ట్రాల మధ్య ఆదాయ అసమానతలు కంటే, రాష్ట్రాల మధ్య HDI అసమానతలు తక్కువగా ఉన్నాయి. అనగా తలసరి ఆదాయం తక్కువ వున్నప్పటికీ రాష్ట్రాలు ఆరోగ్యం, విద్యపై అవలంబించే విధానాలే కారణం.

- మానవాభివృద్ధిలో అత్యధిక స్థానం గల కేరళ, ఆదాయంలో మధ్యస్థాయి ఆదాయం గల రాష్ట్రం.

- మహారాష్ట్ర ఆదాయంలో మొదటిస్థానం కాగా, మానవాభివృద్ధిలో 4వ స్థానం.

India Human Development Report 2011

<u>మొదటి 5 రాష్ట్రాలు</u>	<u>H.D.I. విలువ</u>	<u>చివరి 5 రాష్ట్రాలు</u>	<u>H.D.I. విలువ</u>
1 కేరళ	0.790	19 జార్ఖండ్	0.376
2 ఢిల్లీ	0.750	20 మధ్యప్రదేశ్	0.375
3 హిమాచల్ ప్రదేశ్	0.652	21 బీహార్	0.367
4 గోవా	0.617	22 ఒడిశా	0.362
5 పంజాబ్	0.605	23 ఛత్తీస్‌గఢ్	0.358

☆ ఆంధ్రప్రదేశ్ స్థానం 15 0.473

☆ AP కంటే మెరుగైన HDI విలువ గల రాష్ట్రాలు:

కేరళ, ఢిల్లీ, హిమాచల్ ప్రదేశ్, గోవా, పంజాబ్, మహారాష్ట్ర, తమిళనాడు, హర్యానా, జమ్మూకాశ్మీర్, గుజరాత్, కర్నాటక, పశ్చిమ బెంగాల్, ఉత్తరాఖండ్

☆ AP కంటే తక్కువ HDI విలువ గల రాష్ట్రాలు:

అస్సాం, రాజస్థాన్, ఉత్తరప్రదేశ్, జార్ఖండ్, మధ్యప్రదేశ్, బీహార్, ఒడిశా, ఛత్తీస్‌గఢ్

గమనిక: 2011 ప్రణాళికా సంఘం ప్రచురించిన HDRలో కొన్ని మార్పులు చేసెను.

i) ఆయుర్దాయాన్ని పుట్టినప్పటి నుండి గణించెను (UNDP వలె)

ii) అక్షరాస్యతను తీసుకొనేటప్పుడు Mean year of schooling (MYS) కి సర్దుబాటు చేసెను.

ఆంధ్రప్రదేశ్ మానవాభివృద్ధి నివేదిక (ANDHRA PRADESH HDR)

- ❖ ఆంధ్రప్రదేశ్ మానవాభివృద్ధిని రూపొందించే బాధ్యతను ఆర్థిక, సామాజిక అధ్యయనాల సంస్థ (CESS-Centre for Economic and Social Studies) చేపట్టింది. ఆంధ్రప్రదేశ్లో HDR ను రూపొందించడం ఇదే మొదటిసారి.
 - మనదేశంలో మొదటగా మానవాభివృద్ధిని తయారు చేసిన రాష్ట్రం - మధ్యప్రదేశ్.
 - 2004-05 ఆంధ్రప్రదేశ్ పేదరికం 15% వరకు ఉంది.
జనాభా పెరుగుదలను అరికట్టడం, స్వయం సహాయ బృందాల అభివృద్ధిలో ఆంధ్రప్రదేశ్ గణనీయమైన ప్రగతి సాధించింది.
 - మరోవైపు HDI లో చాలా తక్కువ ఉంది. 15 రాష్ట్రాలలో 10వ స్థానంలో ఉంది. ఆర్థికాభివృద్ధి సాధించినప్పటికీ, సామాజికాభివృద్ధిలో మాత్రం బాగా వెనుకబడి ఉంది.
 - దేశంలో అక్షరాస్యత తక్కువగా ఉన్న రాష్ట్రాలలో ఆంధ్రప్రదేశ్ ఒకటి. దేశ అక్షరాస్యత 65% కాగా రాష్ట్ర అక్షరాస్యత 61% మాత్రమే
 - పేదరిక నిర్మూలనకు, బాలకార్మికులకు, బడిమానివేసిన వారికి పొంతనలేదు.
 - పేదరికం తక్కువగా ఉండి బాలకార్మికులు ఎక్కువగా ఉన్న రాష్ట్రాలలో ఆంధ్రప్రదేశ్ ఒకటి.
 - 1983 నుండి 1993-94 వరకు ఉపాధి రంగంలో అభివృద్ధి 2.7%
సంస్కరణలు తరువాత 1993-94 నుండి 2004-05 మధ్య 0.95%గా నమోదు అయింది. ఇది దేశంలోనే చాలా తక్కువ. ఇదే సమయంలో జాతీయస్థాయిలో ఉపాధి 1.9%గా నమోదైంది.
 - మరొక ఆందోళన విషయం 1993-2000లతో పోలిస్తే 1999-2005 మధ్య నిజ వేతనాలు తగ్గిపోయాయి. 2004-05 నాటికి ఆంధ్రప్రదేశ్లోని కార్మికుల్లో 94% మంది అసంఘటిత రంగంలో వారే.
GSDP లో వ్యవసాయ రంగం వాటా 1950లో 60%; ప్రస్తుతం 22%కు తగ్గింది.
 - 1960, 70 దశాబ్దాలలో వ్యవసాయానికి నిధుల కేటాయింపు పెంచినప్పటికీ 1980, 1990లలో ఈ రంగం నిర్లక్ష్యానికి గురైంది.
 - ఆర్థికాభివృద్ధి, తలసరి ఆదాయాలలో జాతీయస్థాయి సరాసరితో దగ్గరగా ఉన్నా, మానవాభివృద్ధి సూచికలో ఉపాధి అవకాశాల అభివృద్ధిలో ఆంధ్రప్రదేశ్ బాగా వెనుకబడి ఉంది.
 - తలసరి ఆదాయంలో ముందున్న విశాఖపట్నం ఆరోగ్యం, విద్యలో వెనుకబడి ఉంది. పశ్చిమగోదావరి, కృష్ణా, నెల్లూరు, చిత్తూరు జిల్లాలు తలసరి ఆదాయం కన్నా విద్యలో పురోగతి ఉంది.
- బాల కార్మికులు :** గ్రామీణ ప్రాంతాలలో బాల కార్మికులు ఎక్కువగా ఉన్నారు. 10-14 సం॥ల మధ్య వయస్సుగల పిల్లలు ఎక్కువగా ఉన్నారు.
- 1993-94లో 14.8%; 2004-05లో 6.6% ఇది జాతీయస్థాయి కంటే రెట్టింపుగా ఉంది.

జిల్లాలవారీ HDI :

జిల్లా	HDI Rank	
	1991	2001
హైదరాబాద్	1	1
కృష్ణా	2	2
మహబూబ్‌నగర్	22	23
విజయనగరం	23	22

- జిల్లాలవారీగా చూస్తే రాష్ట్రంలో మానవాభివృద్ధిలో ప్రథమ స్థానం హైదరాబాద్ కాగా, రెండవ స్థానం కృష్ణా.
- మన రాష్ట్రంలో మానవాభివృద్ధిలో వెనుకబడిన మొదటి జిల్లా మహబూబ్‌నగర్ కాగా రెండవ వెనుకబడిన జిల్లా విజయనగరం.
- 2001లో రాష్ట్రంలో విద్యలో మొదటి స్థానం పొందిన జిల్లా హైదరాబాద్.
- 2001లో రాష్ట్రంలో విద్యలో వెనుకబడిన జిల్లా మహబూబ్‌నగర్
- 2001లో రాష్ట్రంలో ఆరోగ్యంలో మొదటి స్థానం పొందిన జిల్లా హైదరాబాద్.
- 2001లో రాష్ట్రంలో ఆరోగ్యాభివృద్ధిలో వెనుకబడిన జిల్లా విజయనగరం.

5. A.P. ECONOMY

- ఆంధ్రప్రదేశ్ దేశ భౌగోళిక విస్తీర్ణంలో 8.37% కలిగి ఉండి దేశంలో నాల్గవ అతిపెద్ద రాష్ట్రంగా ఉంది.
- ఆంధ్రప్రదేశ్ దేశంలో 5వ ఎక్కువ జనాభా కలిగిన రాష్ట్రం
- 2008-09 నాటికి నికర సాగు భూమి 109.60 లక్షల హెక్టార్లతో మొత్తం రాష్ట్రం భౌగోళిక విస్తీర్ణంలో 39.8% కలిగి ఉంది.
- ఆంధ్రప్రదేశ్ 62 లక్షల హెక్టార్ల అటవీ ప్రాంతం కలిగి ఉంది.
- దేశంలో 2వ అతిపెద్ద కోస్తా తీరాన్ని కలిగి ఉన్న రాష్ట్రం - ఆంధ్రప్రదేశ్ (974 కి.మీ.)
- 2001 జనాభా లెక్కల ప్రకారం గ్రామీణ జనాభా 72.7%, పట్టణ జనాభా 27.3% కలిగి ఉంది.
- స్త్రీ, పురుష నిష్పత్తిని పరిశీలిస్తే 2001 నాటికి 978 ఉంది. ఇది ఇండియా (933) కంటే మెరుగుగా ఉంది.

రాష్ట్ర ఉత్పత్తి - తీరుతెన్నులు (State Domestic Product – Trends):

ఒకదేశ ఆర్థిక వ్యవస్థ తీరుతెన్నులు, వివిధ రంగాల అభివృద్ధి పోకడలను, వాటి ప్రాధాన్యతలను స్థూలంగా తెలుసుకోవడానికి జాతీయాయదాయ అంచనాలు ఉపకరిస్తాయి. అదేవిధంగా ఒక రాష్ట్ర ఆర్థిక పరిస్థితిని, అభివృద్ధి పోకడలను, వివిధ రంగాల ప్రాధాన్యతలను అవగాహన చేసుకోవడానికి ఆ రాష్ట్ర ఉత్పత్తి అంచనాలు ఉపయోగపడతాయి.

GSDP (Gross State Domestic Product):

“రాష్ట్ర భౌగోళిక ఎల్లల పరిధిలో ఒక సంవత్సర కాలంలో ఉత్పత్తి చేయబడిన అన్ని వస్తు సేవల విలువను స్థూల రాష్ట్ర ఉత్పత్తి (GSDP) అందురు.

- ❖ ఉత్పత్తి చేయబడిన అన్ని వస్తుసేవల విలువను కలిపితే Gross Value of Output వస్తుంది. దీనినుంచి వాటి ఉత్పత్తికోసం ఉపయోగించిన మధ్యంతర ఉత్పాదకాల విలువను తీసివేస్తే కలపబడిన స్థూలవిలువ (Gross Value Added) వస్తుంది.
Gross Value Added = Gross Value of Output – Intermediate Inputs / value of inputs.
- ❖ అంటే స్థూల ఉత్పత్తి విలువ (GVO) నుండి, మధ్యంతర ఉత్పత్తి కారకాల విలువను తీసివేస్తే GVA వస్తుంది.
- ❖ ఈ GVA నే GSDP అందురు.

NSDP (Net State Domestic Product):

కలపబడిన స్థూల విలువ (GVA) నుంచి, స్థిర మూలధన వినియోగ విలువ (Consumption of Fixed capital) ను తీసివేస్తే కలపబడిన నికర విలువ (Net value Added – NVA) వస్తుంది.

$$NVA = GVA - CFC / D \quad (\text{Group-II, 2011})$$

- ❖ ఈ NVA నే NSDP అందురు.
- ❖ స్థిర మూలధన వినియోగాన్ని (CFC), తరుగుదల (D) అందురు.
- ❖ $GVA - CFC = NVA / NSDP$ (లేదా)
- ❖ $GSDP - D = NSDP$ (కాబట్టి $NVA = NSDP$)
- ❖ మార్కెట్ ధరల్లో ఉన్న NSDP నుండి నికర పరోక్ష పన్నులు తీసివేస్తే ఉత్పత్తికారకాల ఖరీదు దృష్ట్యా NSDP వస్తుంది. దీనినే రాష్ట్రాదాయం/ నికర రాష్ట్ర ఉత్పత్తి అందురు.

ECONOMY

రాష్ట్ర తలసరి ఆదాయం :

రాష్ట్ర ఆదాయాన్ని, రాష్ట్ర జనాభాచే భాగిస్తే రాష్ట్ర తలసరి ఆదాయం వస్తుంది.

$$\text{రాష్ట్ర తలసరి ఆదాయం} = \frac{\text{NSDP}_{FC}}{\text{రాష్ట్ర జనాభా}} \quad (\text{లేదా}) \quad \frac{\text{NVA}_{FC}}{\text{రాష్ట్ర జనాభా}}$$

DES (Directorate of Economics and Statistics): 1971లో స్థాపించారు.

భారత జాతీయాదాయాన్ని కేంద్ర గణాంక సంస్థ (Central Statistical Organisation) గణించగా, రాష్ట్ర ఆదాయాన్ని రాష్ట్ర ఆర్థిక, గణాంక సంస్థ (Directorate of Economics and Statistics – DES) గణిస్తుంది.

మదింపు పద్ధతులు:

జాతీయ స్థాయిలో జాతీయాదాయం దేశీయ ఉత్పత్తి, జాతీయ ఉత్పత్తి అని రెండు రకాలుగా లెక్కించబడును. భారత భౌగోళిక సరిహద్దులలో జరిగే ఉత్పత్తి దేశీయ ఉత్పత్తికాగా; దేశ భౌగోళిక అవధులతో నిమిత్తం లేకుండా భారతీయులు, భారతదేశ సంస్థలు సృష్టించే ఆదాయాన్ని జాతీయ ఉత్పత్తి అందురు.

ఇదే పద్ధతిలో రాష్ట్ర ఉత్పత్తిని భావనాపరంగా రెండు విధానాలలో లెక్కించవచ్చు.

A) ఆవిర్భవించే ఆదాయం (Income Originating): (Group-II, 2011)

రాష్ట్ర భౌగోళిక సరిహద్దులలోపల సృష్టించబడే ఆదాయ మాత్రమే లెక్కించబడును. జాతీయ స్థాయిలో దీనిని GDP తో పోలుస్తారు.

Note: రాష్ట్ర ప్రజలు ఇతర రాష్ట్రాలలోగాని, ఇతర దేశాలలోగాని సంపాదించే ఆదాయంను లెక్కించరు.

- ❖ రాష్ట్ర ఉత్పత్తిని లెక్కించడానికి కావల్సిన దత్తాంశ సమాచారం రాష్ట్రంలో లభ్యం కావడంతో ఆచరణలో ఈ విధానంలోనే రాష్ట్ర ఉత్పత్తిని లెక్కిస్తున్నారు.

B) సిద్ధించే ఆదాయం (Income Accruing): (Group-II, 2011)

రాష్ట్ర భౌగోళిక సరిహద్దులతో సంబంధం లేకుండా రాష్ట్ర నివాసితులకు ఇతర రాష్ట్రాలనుండి గాని, ఇతర దేశాలనుండిగాని లభించే ఆదాయంను దీనిలో లెక్కిస్తారు. అంటే రాష్ట్ర ప్రజలు రాష్ట్రం వెలుపల ఉత్పత్తిచేసే వస్తుసేవల విలువను కూడా దీనిలో చేరుస్తారు. జాతీయస్థాయిలో దీనిని GNP తో పోలుస్తారు.

- ❖ అయితే దీనికి కావల్సిన దత్తాంశ సమాచారం రాష్ట్రంలో లభ్యం కాకపోవటచే, మొదటి పద్ధతి ద్వారానే (Income Originating), GSDP ని గణిస్తున్నారు.

స్థూల రాష్ట్ర ఉత్పత్తి (GSDP) ని, మూడు పద్ధతుల ద్వారా మదింపు చేస్తున్నారు.

- 1) ఉత్పత్తి మదింపు పద్ధతి (Production Approach)
- 2) ఆదాయ మదింపు పద్ధతి (Income Approach)
- 3) వ్యయ మదింపు పద్ధతి (Expenditure Approach)

GSDP మదింపు ఉద్దేశానికై, రాష్ట్ర ఆర్థిక వ్యవస్థను స్థూలంగా వ్యవసాయ, పారిశ్రామిక, సేవారంగాలుగా విభజిస్తున్నారు.

9 ప్రధాన రంగాలను మరల ఉపరంగాలుగా విభజించెను. అన్ని ఉపరంగాలు కలిపి మొత్తం 17. వీటిలో... (Group-II, 2011)

- | | | |
|----------------|---|--|
| 6 ఉప రంగాల్లో | - | ఉత్పత్తి మదింపు పద్ధతిని |
| 10 ఉప రంగాల్లో | - | ఆదాయ మదింపు పద్ధతిని |
| 1 ఉప రంగంలో | - | వ్యయ మదింపు పద్ధతిని ఉపయోగిస్తున్నారు. |

A) ఉత్పత్తి మదింపు పద్ధతి:

ఆర్థిక వ్యవస్థలో గల మొత్తం వస్తుసేవలు విలువను కలిపి, దాని నుంచి ఉత్పత్తి ప్రక్రియలో ఉపయోగించిన మధ్యంతర ఉత్పాదకాలను తీసివేయుట ద్వారా దీని విలువను పొందుతారు.

1. వ్యవసాయం, 2. పశుసంపద, 3. అటవీ సంపద, 4. చేపల పెంపకం, 5. గనుల త్రవ్వకం, 6. మాన్యుఫాక్చరింగ్ (రిజిస్టర్డ్) రంగాలలో దీనిని ఉపయోగిస్తారు.

B) ఆదాయ మదింపు పద్ధతి:

ఉత్పత్తి కారకాలకు వచ్చే ప్రతిఫలాలు చేర్చుటద్వారా అనగా బాటకం, వేతనాలు, జీతాలు, వడ్డీ, లాభాలు కలుపుట ద్వారా దీని విలువను పొందుతారు.

1. మాన్యుఫాక్చరింగ్ (అన్ రిజిస్టర్డ్), 2. విద్యుత్ గ్యాస్, నీటి సరఫరా, 3. వర్తకం, హోటళ్లు, రెస్టారెంట్స్, 4. రైల్వే రవాణా, 5. ఇతర రవాణా, నిల్వ, 6. సమాచారం, 7. బాంకింగ్ బీమా, 8. రియల్ ఎస్టేట్, ఇతర వ్యాపార సేవలు, 9. ప్రభుత్వ పాలన, 10. ఇతర సేవలు. ఈ 10 ఉప రంగాలలో దీనిని ఉపయోగిస్తారు.

C) వ్యయ మదింపు పద్ధతి:

వ్యయం జరిగే దశలో ఆదాయాన్ని గణించుట ద్వారా దీని విలువ పొందుతారు. మొత్తం ఆదాయం వినియోగం మరియు పొందుపుగా మారును. ఈ రెండింటిని చేర్చుటద్వారా దీని విలువను పొందవచ్చు.

1. నిర్మాణరంగంలో వ్యయమదింపు పద్ధతిని ఉపయోగిస్తున్నారు.

ప్రస్తుత & స్థిర ధరలలో GSDP :

జాతీయాదాయం వలే రాష్ట్ర ఆదాయాన్ని కూడా ప్రస్తుత (Current Price) ధరలలోనూ, స్థిర ధరలలోనూ (Constant Price) గణిస్తారు.

ప్రస్తుత సంవత్సర ధరలలో వస్తు సేవల విలువను అంచనావేస్తే ప్రస్తుత ధరలలో GSDP వస్తుంది. అయితే ఇది ఆర్థిక వ్యవస్థ వాస్తవ వృద్ధిని సూచించదు. కారణం దీనిలో రెండు ప్రభావాలు కల్పి ఉండను.

1. వస్తుసేవల మార్పు, 2. వస్తుసేవల ధరల మార్పు. ఈ రెండింటిలో ఏది మారినా GSDP మారును. ధరల మార్పు ప్రభావాన్నీ తొలగించేందుకు స్థిర ధరలలో GSDP ని అంచనా వేస్తారు.

స్థిర సంవత్సర ధరలలో GSDPని గణించాలంటే ఆధార సంవత్సరాన్ని తీసుకోవాలి. ఎటువంటి ఒడుదుడుకులు లేని ఒక సామాన్య సంవత్సరాన్ని (Normal year) ఆధార సంవత్సరంగా తీసుకొంటారు.

ఆంధ్రప్రదేశ్ లో ఇప్పటివరకు తీసుకొన్న ఆధార సంవత్సరాలు :

ఆధారం సంవత్సరం తీసుకొన్న సంవత్సరం

1960-61	1967
1970-71	1978
1980-81	1988
1993-94	1999
1999-2000	2005-06
2004 - 05	2009

ప్రస్తుత ఆధార సంవత్సరం 2004 - 05

ఆధార సంవత్సరాన్ని మార్చుటకు గల కారణాలు :

- ఎ) ఆర్థిక వ్యవస్థ నిర్మాణంలో వచ్చే మార్పులు తెలుసుకొనుటకు
- బి) అంతర్జాతీయ ప్రమాణాలు తెలుసుకొనుటకు
- సి) అధ్యయన పద్ధతులను మెరుగుపరుచుటకు
- డి) ఆర్థిక వ్యవస్థలో వాస్తవిక వృద్ధిని తెలుసుకొనుటకు

ECONOMY

GSDPలో వివిధ రంగాల వాటా :

1955-56 నుంచి 2008-09ల మధ్య వివిధ రంగాల వాటా

రంగం	1955-56	2002-2003	2010-2011(AE)
ప్రాథమికరంగం	64.5	28.58	24.6
ద్వితీయరంగం	9.0	21.30	21.6
తృతీయరంగం	26.5	50.12	53.5

స్థూలంగా పరిశీలిస్తే ప్రాథమిక రంగం వాటా GSDPలో 1955-56 నుంచి 2010-11 (AE) నాటికి 65% నుంచి 24.6%కు తగ్గినది.

ద్వితీయ రంగం వాటా 9% నుంచి 21.6%కి పెరిగినది.

తృతీయరంగం వాటా 26.5% నుంచి 53.5%కి పెరిగినది.

ప్రస్తుతానికి ఆంధ్రప్రదేశ్‌లో GSDPలో అత్యధిక వాటాదారు తృతీయరంగం (భారతదేశంలో కూడా ఇదే పరిస్థితి ఉంది.) ఆంధ్రప్రదేశ్ GSDPలో అత్యధిక వాటానందించే రెండవ రంగం ప్రాథమిక రంగం (భారతదేశంలో మాత్రం తృతీయరంగం తరువాత ఎక్కువ వాటా నందించేది ద్వితీయరంగం).

ఆంధ్రప్రదేశ్‌లో GSDPలో తక్కువ వాటా నందించేది ద్వితీయరంగం (భారతదేశంలో తక్కువ వాటాను అందించేది ప్రాథమిక రంగం).

ఉప రంగాల వారీగా GSDP (స్థిర ధరలలో):

Sl.No.	రంగం (Industry)	2001-01 %	2005-06 %	2010-11 (A) %
1.	వ్యవసాయం, అటవీ, మత్స్య సంపద			
1.1ఎ	వ్యవసాయం	20.14	15.40	12.24
1.1బి	పశుసంపద	6.45	7.17	5.58
1.2	అటవీ సంపద	1.02	0.73	1.16
1.3	చేపల పెంపకం	2.53	2.37	2.52
	వ్యవసాయ రంగం	30.15	25.8	21.51
2.	మైనింగ్ & క్వారీయింగ్	2.84	3.02	3.05
3.	మాన్యుఫ్యాక్చరింగ్	11.49	11.67	11.05
3.1	రిజిస్టర్డ్	7.80	8.15	8.1
3.2	అన్ రిజిస్టర్డ్	3.68	3.51	2.9
4.	విద్యుత్, గ్యాస్, నీటి సరఫరా	2.64	2.32	2.27
5.	నిర్మాణం	5.63	7.72	8.34
	పారిశ్రామిక రంగం (2+3+4+5)	22.61	24.73	24.7

RAMAKRISHNA

ECONOMY

6.	వర్తకం, హోటళ్లు, రెస్టారెంట్లు	13.27	13.32	14.41
7.	రవాణా, నిల్వ, కమ్యూనికేషన్లు	7.28	9.78	8.96
7.1	రైల్వేలు	1.40	1.42	1.03
7.2	ఇతర రవాణా & నిల్వ	4.21	4.74	5.20
7.3	సమాచారము	1.66	3.61	2.72
8	ఫైనాన్సింగ్, భీమా, రియల్ ఎస్టేట్ & బిజినెస్ సేవలు	12.12	12.96	18.45
8.1	బ్యాంకింగ్, భీమా	4.18	4.66	6.45
8.2	రియల్ ఎస్టేట్, బిజినెస్ సేవలు	7.93	8.29	12.00
9	సామాజిక వ్యక్తిగత సేవలు	14.55	13.50	11.93
9.1	ప్రభుత్వ పాలన	4.99	4.14	3.68
9.2	ఇతర సేవలు	9.55	9.35	8.25
	సేవారంగం (6+7+8+9)	47.22	49.57	83.8

ఉపరంగాల వారీగా పరిశీలిస్తే (2010-11 (AE) లో)

GSDPలో వ్యవసాయం (పశు సంపదతో కలిపి) వాటా 2010-11(A) నాటికి 17.82%నికీ తగ్గింది.

పశు సంపదను మినహాయించి ఒక వ్యవసాయాన్ని తీసుకుంటే కేవలం 12% మాత్రమే వస్తుంది.

అటవీ సంపద వాటా 1.16% గా ఉన్నది.

⇒

మైనింగ్ & క్వారీయింగ్ వాటా నెమ్మదిగా పెరుగుచూ 3%కి చేరింది.

మైనింగ్తో కలిపి ఉన్న ప్రాథమికరంగం వాటా 2010-11(A) నాటికి 24.5%కి తగ్గింది.

మైనింగ్తో కలిపి ఉన్న పారిశ్రామిక రంగంలో అత్యధిక వాటాను అందించేది మాన్యుఫ్యాక్చరింగ్ రంగం (11%). దీనిలో అధిక భాగం రిజిస్టర్డ్ మాన్యుఫ్యాక్చరింగ్ రంగానిదే.

పారిశ్రామిక రంగంలో రెండవస్థానం నిర్మాణానిదే.

తృతీయ / సేవారంగంలో అన్నింటా వాటా పెరుగుచున్నప్పటికీ, నూతన ఆర్థిక సంస్కరణలో భాగంగా ప్రభుత్వరంగ ప్రాధాన్యత మారుటవల్ల సామాజిక సేవల వాటా ఒక మోస్తారుగా తగ్గుచున్నది.

నోట్ : ఆర్థిక వ్యవస్థను ప్రాథమిక, ద్వితీయ, తృతీయ రంగాలుగా విభజిస్తే GSDPలో అత్యధిక వాటానందించుటలో

మొదటి స్థానం తృతీయ రంగం

రెండవ స్థానం ప్రాథమిక రంగం

చివరి స్థానం ద్వితీయ రంగం

ఆర్థిక వ్యవస్థను వ్యవసాయం, పరిశ్రమలు, సేవలు అని విభజిస్తే 2005-06 తరువాత అంచనాలలో GSDPలో

మొదటి స్థానం సేవారంగం

రెండవ స్థానం పరిశ్రమల రంగం

చివరి స్థానం వ్యవసాయ రంగం

ECONOMY

రంగం	2004-05	2010-11(AE)
వ్యవసాయంరంగం	25.1	21.5
పారిశ్రామిక రంగం	24.3	24.7
సేవారంగం	50.6	53.8

2001 వరకూ రాష్ట్ర GSDP, తలసరి ఆదాయ వృద్ధి రేట్లు :

సంవత్సరం	GDP & GSDP వృద్ధి రేటు		తలసరి ఆదాయ వృద్ధి రేటు	
	A.P	India	A.P	India
1980-81 నుండి 1990-91	5.5	5.37	3.33	3.24
1993-94 నుండి 2001	5.31	6.13	4.04	4.38

సంస్కరణల పూర్వం రాష్ట్ర GSDP వృద్ధి రేటు 5.5%కాగా, సంస్కరణల తరువాత వృద్ధి రేటు 5.31%కి పడిపోయింది. సంస్కరణల పూర్వం, భారత్ కంటే ఎ.పి. వృద్ధి రేటు ఎక్కువగా ఉండేది, సంస్కరణల తరువాత భారత్ కంటే ఎ.పి. వృద్ధి రేటు తక్కువగా ఉంది.

రాష్ట్ర తలసరి ఆదాయ వృద్ధి రేటు సంస్కరణల పూర్వం (3.33%) కంటే, సంస్కరణల తరువాత (4.04కి) పెరిగింది. ఆశ్చర్యకరంగా GSDP వృద్ధి రేటు తగ్గినా, తలసరి ఆదాయ వృద్ధి రేటు పెరిగింది. దీనికి కారణం 1990వ దశకంలో రాష్ట్రంలో జనాభా పెరుగుదల రేటు గణనీయంగా తగ్గడమే.

2003-04 నుంచి ఇండియా వృద్ధి రేటు కంటే రాష్ట్ర వృద్ధి రేటు ఎక్కువగా ఉంది.

అయితే 2008-09 స్థిర ధరలలో భారత వృద్ధిరేటు 6.7గా అంచనా వేయగా రాష్ట్రవృద్ధి రేటు 5.02%గా అంచనా వేయబడెను.

ప్రస్తుత ధరలలో GDP & GSDPల వృద్ధి రేట్లు

సంవత్సరం	A.P		India	
	GSDP	వృద్ధి రేటు	GDP	వృద్ధి రేటు
	(కోట్లలో)	%	(కోట్లలో)	%
2006-07	3,01,035	17.62	39,52,241	16.60
2007-08(R)	3,64,813	21.19	45,81,422	15.92
2008-09(P)	4,15,832	13.98	52,82,086	15.29
2009-10(Q)	4,75,267	14.29	61,33,230	16.11
2010-11(A)	5,65,066	18.89	72,56,571	18.32

R = Revised P= Provisional Q = Quick A = Advanced

2010-11 (A)లో ప్రస్తుత ధరలలో రాష్ట్ర GSDP వృద్ధి రేటు 18.89%. ఇది ఇండియా కంటే ఎక్కువ.

2006-07లో రాష్ట్ర GSDP ప్రస్తుత ధరలలో సుమారు 3,00,000 కోట్లు దాటగా, 2010-11 (A)లో రాష్ట్ర GSDP ప్రస్తుత ధరలలో సుమారు 5,65,000 కోట్ల రూ॥ దాటింది.

ECONOMY

ఆధార సంవత్సరం (స్థిర) ధరలలో GDP & GSDP వృద్ధి రేట్లు

సంవత్సరం	GSDP	వృద్ధి రేటు	GDP	వృద్ధి రేటు
	(కోట్లలో)	%	(కోట్లలో)	%
2006-07	2,73,730	11.18	35,66,011	9.58
2007-08(R)	3,06,645	12.02	38,98,958	9.34
2008-09(P)	3,22,053	5.02	41,62,509	6.76
2009-10(Q)	3,40,712	5.79	44,93,743	7.96
2010-11(A)	3,71,007	8.89	48,79,232	8.58

స్థిర ధరలలో రాష్ట్ర GSDP వృద్ధి రేటు జాతీయ స్థాయి కంటే ఎక్కువగా ఉంది. అయితే 2008-09, 2009-2010 లో మాత్రం రాష్ట్ర వృద్ధి దేశవృద్ధి కంటే తక్కువగా ఉంది. 2010-11(A)లో రాష్ట్ర వృద్ధి ఎక్కువ.

2010-11(A) లో వ్యవసాయరంగం 8.39%, పారిశ్రామిక రంగం 7.79%, సేవారంగం 9.61%, GSDP వృద్ధి 8.89% అంచనా వేసెను.

స్థిర ధరలలో రాష్ట్ర GSDP 2006-07లో 2,73,000 కోట్లు కాగా 2010-11 (A)లో 3,71,000 కోట్లకు చేరింది.

ప్రస్తుత ధరలలో రాష్ట్ర & దేశ తలసరి ఆదాయాలు, వృద్ధి రేట్లు :

సంవత్సరం	A.P		India	
	తలసరి ఆదాయం	వృద్ధి రేటు	తలసరి ఆదాయం	వృద్ధి రేటు
2006-07	33,135	16.30	31,198	15.02
2007-08(R)	39,727	19.89	35,820	14.82
2008-09(P)	45,007	13.29	40,605	13.36
2009-10(Q)	51,025	13.37	46,492	14.50
2010-11(A)	60,224	18.03	54,527	17.28

2006-07లో ప్రస్తుత ధరలలో రాష్ట్ర తలసరి ఆదాయం రూ॥ 33,000/- కాగా 2010-11లో (A) ప్రస్తుత ధరలలో రాష్ట్ర తలసరి ఆదాయం రూ॥ 60,224/-కి పెరిగింది.

గత కొన్ని సంవత్సరాలుగా ఇండియా తలసరి ఆదాయం కంటే, రాష్ట్ర తలసరి ఆదాయం ఎక్కువగా ఉంటూ వచ్చింది.

ప్రస్తుత ధరలలో 2010-11(A) రాష్ట్ర తలసరి ఆదాయ వృద్ధి రేటు 18.03%. ఇది ఇండియా (17.28%) కంటే ఎక్కువ.

స్థిర ధరలలో (2004-2005) రాష్ట్ర, దేశ తలసరి ఆదాయాలు, వృద్ధి రేట్లు

సంవత్సరం	A.P		India	
	తలసరి ఆదాయం	వృద్ధి రేటు	తలసరి ఆదాయం	వృద్ధి రేటు
2006-07	30,114	9.56	28,083	7.91
2007-08(R)	33,239	10.38	30,354	8.09
2008-09(P)	34,716	4.44	31,801	4.77
2009-10(Q)	36,345	4.69	33,731	6.07
2010-11(A)	39,240	7.97	36,003	6.74

ECONOMY

స్థిర ధరలలో రాష్ట్ర తలసరి ఆదాయం 2006-07లో రూ॥30,100/- కాగా, 2010-11(A) నాటికి రూ॥39,200/-కి పెరిగింది.

స్థిర ధరలలో రాష్ట్ర తలసరి ఆదాయం ఇండియా కంటే ఎక్కువగా ఉంది.

స్థిర ధరలలో తలసరి ఆదాయ వృద్ధి రేటు గత కొన్ని సంవత్సరాలుగా ఇండియా కంటే మన రాష్ట్రంలో ఎక్కువగా ఉన్నప్పటికీ, 2008-09, 2009-10 లో మాత్రం ఇండియా కంటే, రాష్ట్రంలో తక్కువగా ఉంది.

2009-10లో నికర రాష్ట్రాదాయం (NSDP) ఎక్కువగా గల రాష్ట్రాలు (ప్రస్తుత ధరలలో):

- | | | | |
|---|--------------|---|-----------------|
| 1 | మహారాష్ట్ర | - | 7,17,000 కోట్లు |
| 2 | ఉత్తరప్రదేశ్ | - | 4,28,000 కోట్లు |
| 3 | ఆంధ్రప్రదేశ్ | - | 3,68,700 కోట్లు |

తలసరి రాష్ట్ర ఆదాయం :

2009-10లో ప్రస్తుత ధరలలో అత్యధిక తలసరి ఆదాయం గల రాష్ట్రాలు, కేంద్రపాలిత ప్రాంతాలు :

- | | | | |
|----|-------------|---|----------|
| 1. | చండీఘర్ | - | 1,28,000 |
| 2. | పాండిచ్చేరి | - | 89,000 |
| 3. | హర్యానా | - | 77,000 |
| 4. | పంజాబ్ | - | 61,000 |



అత్యధిక తలసరి ఆదాయం గల కేంద్రపాలిత ప్రాంతం	చండీఘర్ (1,28,000/-)
అత్యధిక తలసరి ఆదాయం గల రాష్ట్రం	గోవా
పెద్ద రాష్ట్రాల్లో అత్యధిక ఆదాయం గల రాష్ట్రం	హర్యానా (77,878/-)
అతి తక్కువ తలసరి ఆదాయం గల రాష్ట్రం	బీహార్ (14,654/-)

GDDP (Gross District Domestic product) :

ఒక జిల్లా భౌగోళిక ఎల్లల పరిధిలో ఒక సంవత్సర కాలంలో ఉత్పత్తి చేసిన వస్తు సేవల ఆర్థిక విలువను, ఆ జిల్లా మొత్తం ఆదాయం (స్థూల జిల్లా ఉత్పత్తి) అందురు.

ప్రస్తుత ధరలలో :

2009-10(Q)లో ప్రస్తుత ధరలలో అత్యధికంగా GDDP గల జిల్లా	హైదరాబాద్ (42,006 కోట్లు)
రెండవ జిల్లా	విశాఖపట్నం (36,229 కోట్లు)
అత్యల్ప GDDP గల జిల్లా	విజయనగరం (9,924 కోట్లు)
రెండవ జిల్లా	శ్రీకాకుళం (10,023 కోట్లు)

ECONOMY

స్థిర ధరలలో :

2009-10(Q)లలో అత్యధిక GDDP గల జిల్లా	హైదరాబాద్ (31,670 కోట్లు)
రెండవ జిల్లా	విశాఖపట్నం (26,801 కోట్లు)
అత్యల్ప GDDP గల జిల్లా	శ్రీకాకుళం (6,819 కోట్లు)
రెండవ జిల్లా	విజయనగరం (7,117 కోట్లు)
ప్రాంతాల వారీగా పరిశీలిస్తే అత్యధిక ఆదాయం వచ్చే ప్రాంతం	తెలంగాణ
రెండవది	కోస్తా ఆంధ్ర
అత్యల్ప ఆదాయం వచ్చే ప్రాంతం	రాయలసీమ

జిల్లా తలసరి ఆదాయం :

జిల్లా ఆదాయాన్ని (GDDP), జిల్లా జనాభాచే భాగిస్తే తలసరి జిల్లా ఆదాయం (per capita GDDP) వస్తుంది.

ప్రస్తుత ధరలలో :

2009-10(Q)లలో అత్యధిక జిల్లా తలసరి ఆదాయం (తలసరి GDDP) గల జిల్లా	హైదరాబాద్ (86,012/-)
రెండవస్థానం -	విశాఖపట్నం (73,964/-)
అత్యల్ప జిల్లా తలసరి ఆదాయం గల జిల్లా -	శ్రీకాకుళం (33,779/-)
రెండవ జిల్లా -	వరంగల్ (37,614/-)

స్థిర ధరలలో :

2009-10(Q)లలో అత్యధిక జిల్లా తలసరి ఆదాయం గల జిల్లా -	హైదరాబాద్ 64,620/-
రెండవ స్థానం -	విశాఖపట్నం 54,094/-
అత్యల్ప జిల్లా తలసరి ఆదాయం గల జిల్లా -	శ్రీకాకుళం 23,010/-
రెండవస్థానం -	విజయనగరం 26,621/-

స్థూల స్థిర మూలధన కల్పన : ఆర్థిక వ్యవస్థ ఉత్పాదక శక్తి మూలధన సంచయనంపై ఆధారపడి ఉంటుంది. దీనిని మూలధన కల్పనతో అంచనా వేస్తారు. అధిక మూలధన సంచయనం వలన అధిక వృద్ధి రేటు సంభవించును.

స్థూల స్థిరమూల ధన కల్పన (Gross Fixed Capital Formation GFCF)పై ఉత్పాదక సామర్థ్యం ఆధారపడును. దీనిని గణించేందుకు వ్యయ మదింపు పద్ధతిని వాడుతారు. ప్రైవేట్ కార్పొరేట్ రంగంలో GFCFకు సంబంధించిన సమాచారం RBI అధ్యయనాలు ద్వారా సేకరిస్తారు.

GFCFను రాష్ట్రంలో GSDPలో శాతంగా వ్యక్తపరుస్తారు.

ECONOMY

GFCF as percentage of GSDP

Year	Andhra Pradesh	All India
2004 - 05	25.86	31.31
2005 - 06	28.21	33.20
2006 - 07	28.82	34.04
2007 - 08	30.08	35.54
2008 - 09(P)	29.43	34.75

GFCFలో ప్రభుత్వ ప్రైవేట్ రంగాల వాటా పరిశీలిస్తే ప్రైవేట్ రంగం వాటా పెరుగుతూ వస్తుంది. అత్యధిక వాటా ప్రైవేట్ రంగానిదే!

రంగం	1999-2000	2007-08	2008-2009(P)
ప్రైవేట్	67.7	70.36	69.95
ప్రభుత్వ	32.3	29.64	30.05

GSDP ప్రాధాన్యత :

- రాష్ట్ర ఆర్థికాభివృద్ధి తీరుతెన్నులు తెలుసుకొనుటకు ఉపయోగపడును.
- రాష్ట్ర తలసరి ఆదాయంను, తద్వారా ప్రజల జీవన ప్రమాణంను తెలుసుకొనుటకు ఉపయోగపడును.
- రాష్ట్రంలో వచ్చే నిర్మాణాత్మక మార్పులు అవగాహనకు ఉపయోగపడును.
- రాష్ట్రాన్ని, ఇతర రాష్ట్రాలతో పోల్చి, రాష్ట్ర స్థానాన్ని అంశాల వేసేందుకు ఉపయోగపడును.
- రాష్ట్రంలో వివిధ రంగాల సాపేక్ష ప్రాధాన్యతను తెలుసుకొనేందుకు ఉపయోగపడును.
- రాష్ట్ర ప్రణాళికలకు ఆధారం.
- రాష్ట్రంలో పొదుపు, పెట్టుబడులపై అవగాహనకు ఉపయోగపడును.
- జిల్లాలవారీ ఉత్పత్తిని గణించుటద్వారా, ప్రాంతీయ అసమానతలను అర్థం చేసుకోవచ్చును.
- రాష్ట్ర స్థూల ఆర్థిక విధానాలను అవగాహన చేసుకొనుటకు ఉపయోగపడును.

★ **ఆంధ్రప్రదేశ్ లో వృత్తుల వారీ విభజన :**

ఆంధ్రప్రదేశ్ లో ఆర్థిక వ్యవస్థ నిర్మాణానికి పనిచేయు శ్రమశక్తికి మధ్య వైరుధ్యం కనబడుతుంది. గత 40 సంవత్సరాలను పరిశీలిస్తే వృత్తులవారీ విభజన ఇంచుమించుగా అట్లాగే ఉంది. మరోవైపు లో వివిధ రంగాల నుంచి వచ్చే వాటా చెప్పుకోదగిన విధంగా మార్పు వస్తుంది. ప్రాథమికరంగం నుంచి నుంచి వచ్చే వాటా తగ్గుతూ వస్తుంది.

పనిచేసేవారి శాతం మరియు GSDP లో వారి శాతం

రంగం	1960-61		2000-01	
	work force (%)	GSDP(%)	work force (%)	GSDP(%)
ప్రాథమిక రంగం	72	63.49	64.6	36.64
ద్వితీయ రంగం	13	11.49	13.0	21.08
తృతీయ రంగం	15	25.02	22.4	42.28

ECONOMY

- పై గణాంకాలు పరిశీలిస్తే వ్యవసాయ రంగంపై ఆధారపడే జనాభా 72% నుంచి 65%కి తగ్గింది. ఈ తగ్గుదల చాలా తక్కువగా ఉంది.
మరోవైపు ఉత్పత్తిలో పరిశీలిస్తే ప్రాథమిక రంగం వాటా 63% నుంచి 2000-01కి 36%కు, 2006-07 నాటికి 26%కి తగ్గింది. అంటే GSDP లో ప్రాథమిక రంగం వాటా ఎక్కువగా ఉంది.
- అంతేకాక వ్యవసాయరంగం నుంచి తలసరి ఆదాయం తక్కువగా ఉండడమేకాక తగ్గుతూ వస్తుంది. దీనివల్ల ఆదాయ అసమానతలు పెరుగుతున్నవి.

వ్యవసాయ రంగంలో పనిచేసేవారు : (వ్యవసాయదారులు, వ్యవసాయ శ్రామికులు)

- ఆంధ్రప్రదేశ్ లో వ్యవసాయ రంగంలో వ్యవసాయదారుల అనుపాతం నిరంతరం తగ్గుతూ వస్తుంది. మరోవైపు 1971 నుంచి వ్యవసాయ శ్రామికులు పెరుగుచున్నారు. ఇది విచారించదగ్గ అంశం
- 1991 తరువాత కూడా మొత్తం వ్యవసాయ రంగంలో పనిచేసేవారు 69%కు నమోదయ్యారు.
- 1991-2001 మధ్య పరిశీలిస్తే మొత్తం పనిచేసే వారిలో వ్యవసాయ రంగంలో పనిచేసేవారి శాతం 68.6% నుంచి 62%కి తగ్గింది. దీనికి కారణం వ్యవసాయం చేసే వ్యవసాయదారులు 27% నుంచి 22%కి తగ్గడమే.
- 2001 నాటికి 62% (వ్యవసాయదారులు + వ్యవసాయపు కూలీలు) పనిచేసే వారు వ్యవసాయంపై ఆధారపడుచున్నారు. ఇది పంజాబ్ లో 39% తమిళనాడులో 49%గా ఉంది. అంతేకాక ఒక్కొక్క వ్యవసాయదారుడికి సగటును ఇద్దరు వ్యవసాయ శ్రామికులున్నారు. బీహార్ తరువాత అత్యధిక వ్యవసాయ శ్రామికులున్న రాష్ట్రం ఆంధ్రప్రదేశ్.

కాలం	వ్యవసాయదారులు	వ్యవసాయపు శ్రామికులు	మొత్తం వ్యవసాయ రంగంలో పని చేసేవారు	వ్యవసాయదారుల, వ్యవసాయ శ్రామికుల నిష్పత్తి
1961	40.12	28.59	68.71	0.71
1981	32.74	36.79	69.53	1.12
1991	27.74	40.87	68.61	1.47
2001	22.70	39.60	62.30	1.74

2001 నాటికి వ్యవసాయదారులు 22.70% కాగా వ్యవసాయశ్రామికులు 39.60% కలరు.

- ఆంధ్రప్రదేశ్ లో కూడా పై వ్యత్యాసం జిల్లాకి, జిల్లాకి మారుతుంది. తూర్పుగోదావరిలో వ్యవసాయదారులు 11.3% కాగా, వ్యవసాయ శ్రామికులు 50.9%గా నమోదయ్యారు.
- కృష్ణ, గోదావరి ప్రాంతంలో వ్యవసాయ శ్రామికులు ఎక్కువగా కేంద్రీకృతమై ఉన్నారు. దీనివలన భూమి పంపిణీ చేసే భూ సంస్కరణలు అమలు చేయవలసిన ఆవశ్యకత ఉందని తెలుస్తుంది.

ECONOMY

తెలుగు అకాడమీ ముఖ్యాంశాలు :

	1993-94 ధరల్లో	
	1960-61 (కోట్ల రూ॥)	2002-03 (కోట్ల రూ॥)
ప్రాథమిక రంగం	9,513 (63.87%)	42,956 (28.5%)
ద్వితీయ రంగం	722 (4.85%)	32,009 (21.3%)
తృతీయ రంగం	3749 (25.17%)	75,316 (50.12%)
GSDP	14,894 (100%)	1,50,281 (100%)

1960-61, 2002-03 మధ్య GSDP లో ప్రాథమిక రంగం వాటా 64% నుండి 28.5 శాతానికి తగ్గినది. ఇదే కాలంలో; ద్వితీయ రంగం వాటా 4.8% నుండి 21 శాతానికి పెరిగినది. తృతీయ రంగం వాటా 25% నుండి 50 శాతానికి పెరిగెను. ఈ 40 సం॥ల కాలంలో రాష్ట్ర ఆదాయం 10 రెట్లు పెరిగింది (తెలుగు అకాడమీ ప్రకారం 6 రెట్లు). ఈ 40 సం॥లలో ప్రాథమిక రంగం ప్రాధాన్యత తగ్గుచూ, ద్వితీయ, తృతీయ రంగాల ప్రాధాన్యం పెరిగింది. అయితే పరిశ్రమల రంగం కంటే సేవారంగానికే ప్రాధాన్యం పెరిగింది.

➤ 1999-2000 నుండి 2007-08 మధ్య (1999-2000 ధరల్లో) :

- ప్రాథమిక రంగంలో వ్యవసాయం వాటా అధికంగా తగ్గినట్లు గమనించవచ్చు.
- GSDP లో వ్యవసాయం వాటా 18.78% నుండి 14.67% కి తగ్గింది.
- వ్యవసాయ రంగంలోని ఇతర ఉపరంగాల్లో వచ్చిన మార్పులు ఎక్కువ ప్రాముఖ్యత గలవిగా లేవు.
- పరిశ్రమల రంగంలోనూ గమనించదగ్గ మార్పులు రాలేదు.
- సేవారంగంలో సమాచార ప్రసారం అనే ఉపరంగంలో గణనీయమార్పు కనిపించింది. అంటే దీనివాటా 1.4% నుండి 4.8%కి పెరిగింది.
- వ్యవసాయ రంగంలో ప్రభుత్వ పెట్టుబడులు తగ్గుట, వర్షాభావం మొదలగు సమస్యల వలన రాష్ట్రంలో వ్యవసాయం వాటా తగ్గింది.
- ప్రాథమిక రంగం, ద్వితీయ రంగాల కంటే సేవారంగంలోనే ఎక్కువ శాతం (71%) వృద్ధి కనిపిస్తోంది.

భారత్ లో వివిధ రాష్ట్రాల కాంపౌండ్ వృద్ధి రేటు :

• 1999-2000 ధరల్లో 1999-2000 నుండి 2005-06 వరకు కాంపౌండ్ వృద్ధి రేటును గణిస్తే అత్యధిక వృద్ధిరేటుతో గుజరాత్ (7.48%) ప్రథమ స్థానంలో ఉంది.

• రంగాలవారీగా పరిశీలిస్తే :

- ప్రాథమిక రంగంలో అత్యధిక కాంపౌండ్ వృద్ధిరేటు గల రాష్ట్రం : 1. గుజరాత్ (8.98%)
2. ఆంధ్రప్రదేశ్ (5.01%)
- ద్వితీయ రంగంలో అత్యధిక కాంపౌండ్ వృద్ధిరేటు గల రాష్ట్రం : 1. అసోం (12.25%)
2. కేరళ
7. ఆంధ్రప్రదేశ్ (5.97%)

తృతీయ రంగంలో అత్యధిక కాంపౌండ్ వృద్ధిరేటు గల రాష్ట్రం (ప్రధాన రాష్ట్రాల్లో) :

1. హర్యానా (10.04%)
2. కర్ణాటక (8.25%)
4. ఆంధ్రప్రదేశ్ (7.63%)

తలసరి ఆదాయం :

- భారత తలసరి ఆదాయం కంటే, రాష్ట్ర తలసరి ఆదాయం ఒక్క 1999-2000లో తప్ప అధికంగానే ఉంది.
- 2005-06లో నిలకడ ధరలవద్ద అధిక తలసరి ఆదాయం గల రాష్ట్రం: హర్యానా.

GDDP :

- జిల్లాస్థాయిలో ప్రణాళికల రూపకల్పనకు GDDP లెక్కలు అవసరం.
- జిల్లా అభివృద్ధి స్థాయిని సూచించేది ఆ జిల్లా యొక్క ఆదాయం (GDDP)
- GDDP ని గణించుట వల్ల ఆర్థిక ప్రణాళికల ద్వారా జిల్లాల మధ్య అసమానతలు తొలగించవచ్చు.
- రాష్ట్ర ఉత్పత్తిని గణించినట్లే GDDP ని కూడా Income Originating పద్ధతిలో గణిస్తారు.
- 1999-2000 నిలకడ ధరల్లో 2004-05 సం॥నకు అధిక తలసరి ఆదాయం గల జిల్లా : విశాఖపట్టణం
అల్ప తలసరి ఆదాయం గల జిల్లా : మహబూబ్ నగర్
- రాష్ట్ర సగటు తలసరి ఆదాయం కంటే '9' జిల్లాల తలసరి ఆదాయం అధికం. రాయలసీమలోని అన్ని జిల్లాలూ రాష్ట్ర సగటు తలసరి ఆదాయం కంటే తక్కువ తలసరి ఆదాయం కలిగి ఉన్నాయి.
- రంగారెడ్డి, Hyd, మెదక్ జిల్లాల్లో Govt. offices, వ్యాపార సంస్థలు అధికంగా ఉండటం వల్ల GDDP గానీ, తలసరి ఆదాయంగానీ ఈ జిల్లాలకే ఎక్కువ ఉండాలి. కానీ విశాఖలో అధికంగా ఉండటం విశేషం.
- కోస్తాలో అభివృద్ధి చెందిన జిల్లాలుగా పేరున్న ఉభయ గోదావరిలు, కృష్ణా, గుంటూరుల తలసరి ఆదాయం కంటే విశాఖ తలసరి ఆదాయం ఎక్కువగా ఉండటం కూడా చెప్పుకోదగినదే.

GFCF – Gross Fixed Capital Formation :-

- స్థూల స్థిరమూలధర కల్పన (GFCF)
- ఒక రాష్ట్ర ఆర్థిక వ్యవస్థ ఉత్పాదక సామర్థ్యం ఆ రాష్ట్ర మూలధన సంచయనం (Capital Accumulation) పై ఆధారపడును.
- మూలధన సంచయనం రేటు అధికంగా ఉండేకొద్దీ ఆర్థికవ్యవస్థ ఉత్పాదక సామర్థ్యం కూడా అధికంగా ఉంటుంది.
- మూలధన కల్పనకంటే GFCF సరియైన సూచిక.
- 2005-06లో రాష్ట్ర GFCF 22.28% (జాతీయ స్థాయిలో GFCF 23.97%) అంటే జాతీయ స్థాయికంటే రాష్ట్రంలో కొంచెం తక్కువ.
- GFCF లో ప్రభుత్వ, ప్రైవేట్ రంగాలు రెండూ పాల్గొంటాయి. అఖిల భారత స్థాయిలోనూ, మన రాష్ట్రంలోనూ GFCF లో ప్రైవేట్ రంగమే అధిక వాటాను కలిగి ఉన్నది.
- 1999-2000, 2005-06 మధ్య వివిధ రాష్ట్రాల స్థూల ఉత్పత్తి కాంపౌండ్ రేట్లు పరిశీలిస్తే: ఆంధ్రప్రదేశ్ మూడవ స్థానంలోనూ, ప్రాథమిక రంగం కాంపౌండ్ వృద్ధిరేటులో 2వ స్థానంలోనూ, పారిశ్రామిక రంగం కాంపౌండ్ వృద్ధిరేటులో 7వ స్థానంలోనూ, తృతీయ రంగం కాంపౌండ్ వృద్ధిరేటులో 4వ స్థానంలోనూ ఉంది.
- 1960-61, 2005-06 మధ్య 45 సం॥ల కాలంలో నిలకడ ధరల్లో రాష్ట్ర తలసరి ఆదాయం $3\frac{1}{2}$ రెట్లు పెరిగింది.
- 2005-06 సం॥లో తలసరి ఆదాయం అధికంగా గల రాష్ట్రాల్లో మన రాష్ట్రం '7'వ స్థానంలో ఉంది.
- మొత్తమ్మీద రాష్ట్ర ఆర్థికాభివృద్ధి సంతృప్తికరంగా ఉన్నప్పటికీ ఇతర రాష్ట్రాలతో పోలిస్తే ఎంతో పురోగతి చెందాల్సి వుంది.

KEY POINTS

- | | |
|--|--------------------------------------|
| 1. స్థూల ఉత్పత్తి, నికర ఉత్పత్తికి తేడా | తరుగుదల |
| 2. స్థూల ఉత్పత్తి - తరుగుదల | నికర ఉత్పత్తి |
| 3. నికర ఉత్పత్తి + తరుగుదల | స్థూల ఉత్పత్తి |
| 4. తరుగుదలకు మరొక పేరు | స్థిర మూలధన వినియోగం |
| 5. స్థూల దేశీయ ఉత్పత్తి, స్థూల జాతీయ ఉత్పత్తికి తేడా | నికర విదేశీ కారక ఆదాయం (NFIA) |
| 6. స్థూల జాతీయ ఉత్పత్తి - NFIA | స్థూల దేశీయ ఉత్పత్తి |
| 7. స్థూల దేశీయ ఉత్పత్తి + NFIA | స్థూల జాతీయ ఉత్పత్తి |
| 8. ఏ సందర్భంలో $GNP > GDP$ గా ఉంటుంది | NFIA ధనాత్మకమైతే |
| 9. ఏ సందర్భంలో $GDP > GNP$ గా ఉంటుంది | NFIA రుణాత్మకమైతే |
| 10. వచ్చిన విదేశీకారక ఆదాయం(R) - విదేశీ కారక చెల్లింపులు(P) | NFIA |
| 11. మార్కెట్ ధరలలో ఆదాయానికి, ఉత్పత్తి కారకాల ఖరీదు దృష్ట్యా ఆదాయానికి తేడా | నికర పరోక్ష పన్నులు |
| 12. మార్కెట్ ధరలలో ఆదాయం - నికర పరోక్ష పన్నులు = | ఉత్పత్తి కారకాల ఖరీదు దృష్ట్యా ఆదాయం |
| 13. ఉత్పత్తి కారకాల ఖరీదు దృష్ట్యా ఆదాయం + నికరపరోక్ష పన్నులు = | మార్కెట్ ధరలలో ఆదాయం |
| 14. నికర పరోక్ష పన్నులు అనగా | పరోక్ష పన్నులు - సబ్సిడీలు |
| 15. $GDP + NFIA =$ | GNP |
| 16. $GNP -$ తరుగుదల (D) | NNP |
| 17. NNP_{MP} - నికర పరోక్ష పన్నులు | NNP_{FC} |
| 18. ఉత్పత్తి కారకాల ఖరీదు దృష్ట్యా నికర జాతీయోత్పత్తినే | జాతీయాదాయం అందురు |
| 19. నిరుద్యోగ భృతి, విద్యార్థులకిచ్చే స్కాలర్‌షిప్స్, వృద్ధులకు, రిటైర్ అయినవారికి ఇచ్చే ఫింఫన్లు, ప్రభుత్వ రుణంపై వడ్డీ | బదిలీ చెల్లింపులు |
| 20. జాతీయాదాయం - ప్రభుత్వ ఆస్తుల నుంచి వచ్చే ఆదాయం, పొదుపు + బదిలీ చెల్లింపులు | ప్రైవేట్ ఆదాయం |
| 21. ప్రైవేట్ ఆదాయం - పంచిపెట్టబడని లాభాలు - కార్పొరేట్ పన్నులు | వ్యష్టి ఆదాయం |
| 22. వ్యష్టి ఆదాయం - వ్యష్టి పన్నులు | వ్యయర్హ ఆదాయం |
| 23. జాతీయాదాయం = | తలసరి ఆదాయం |
| జనాభా | |
| 24. జాతీయాదాయ వృద్ధి రేటు - జనాభా వృద్ధి రేటు = | తలసరి ఆదాయ వృద్ధి రేటు |
| 25. ప్రస్తుత మార్కెట్ ధరలలో జాతీయాదాయాన్ని లెక్కించుట | నామమాత్రపు జాతీయాదాయం |

ECONOMY

26. స్థిర ధరలలో జాతీయాదాయాన్ని లెక్కించుట	వాస్తవ జాతీయాదాయం
27. Value Added, Industrial origin, Net output method	ఉత్పత్తి మదింపు పద్ధతి
28. Gross value of output - intermediate consumption	Gross value added
29. Gross value added - Depreciation	Net value added
30. ఉత్పత్తి మదింపు పద్ధతిలో జాతీయాదాయ గణనలో, చేర్చాల్సిన అంశాలు	స్వయం వినియోగం Imputed Rent, Interest
31. ఉత్పత్తి మదింపు పద్ధతిలో మినహాయించవలసిన అంశాలు	గృహిణి సేవలు, పాత వస్తువుల అమ్మకం, షేర్లు, బాండ్లు అమ్మకాలవల్ల వచ్చే ఆదాయం
32. Factor Payment, Distributed share method	ఆదాయ మదింపు పద్ధతి
33. బోనస్, కమీషన్, ఉచిత యూనిఫారం, విద్య, రవాణా లాంటి వస్తు వేతనం, డివిడెండ్లు, పాత కారు అమ్మేటపుడు, షేర్లు అమ్మేటపుడు ట్రోకర్ కమీషన్	ఆదాయ మదింపు పద్ధతిలో చేర్చాలి
34. చట్ట వ్యతిరేక ద్రవ్యం, బదిలీ చెల్లింపులు, లాటరీలద్వారా వచ్చిన ఆదాయం	ఆదాయ మదింపు పద్ధతిలో చేర్చారు
35. Income disposal, consumption and investment method	వ్యయ మదింపు పద్ధతి
36. వ్యయ మదింపు పద్ధతిలో GDP =	$C + I + G + (X - M)$
37. నికర ఎగుమతులు అనగా	ఎగుమతులు - దిగుమతులు
38. విదేశీ వ్యాపారం లేని ఆర్థిక వ్యవస్థ	Closed Economy / Autarky
39. భారతదేశ జాతీయాదాయ గణనలో ఉపయోగించే పద్ధతి	మూడు పద్ధతులు (ఉత్పత్తి + ఆదాయ + వ్యయ మదింపు పద్ధతులు)
40. గ్రామీణ ప్రాంతాల్లో నిర్మాణరంగంలో అవలంబించే పద్ధతి	వ్యయ మదింపు పద్ధతి
41. వ్యవసాయం అటవీ, మత్స్య సంపద + గనులు త్రవ్వకం	ప్రాథమిక రంగం
42. ద్వితీయ రంగం + గనులు త్రవ్వకం	పారిశ్రామిక రంగం
43. 1980 వరకు 3.5%గా ఉన్న వృద్ధిరేటును 'హిందూ వృద్ధి రేటు'గా వ్యాఖ్యానించినది	ప్రొ రాజ్ కృష్ణ
44. ఇండియాలో అత్యధిక వృద్ధి రేటు నమోదైన సంవత్సరం	1988-89
45. ఇండియాలో అత్యధిక వృద్ధి రేటు నమోదైన ప్రణాళిక	10వ ప్రణాళిక (7.8%)
46. మనదేశంలో అధిక రుణాత్మక వృద్ధి రేటు సంభవించిన సంవత్సరం	1979-80
47. మనదేశంలో తక్కువ వృద్ధి నమోదైన ప్రణాళిక	3వ ప్రణాళిక
48. ప్రస్తుతం జాతీయాదాయంలో అత్యధిక వాటానందించే రంగం	సేవారంగం (57%)

ECONOMY

49. ప్రస్తుతం జాతీయాదాయంలో అతి తక్కువ వాటానందించే రంగం	ప్రాథమిక రంగం
50. ప్రభుత్వ, ప్రైవేట్ రంగాలలో అధిక వాటానందించేది	ప్రైవేట్ రంగం
51. గ్రామీణ, పట్టణ ప్రాంతాలలో అధిక వాటానందించే రంగం	పట్టణ ప్రాంతం
52. వ్యవస్థీకృత, అవ్యవస్థీకృత రంగాలలో అధిక వాటానందించే రంగం	అవ్యవస్థీకృత రంగం
53. గ్రామీణ స్థూల దేశీయ ఉత్పత్తిలో అధిక వాటాను అందించేది	వ్యవసాయరంగం
54. మొదటిసారిగా జాతీయాదాయాన్ని అంచనా వేసినది	దాదాబాయి నౌరోజీ
55. Poverty and UnBritish Rule in India గ్రంథకర్త	దాదాబాయి నౌరోజీ
56. స్వాతంత్ర్యం పూర్వపు అంచనాలలో ఎక్కువ శాస్త్రీయతతో కూడిన జాతీయాదాయ అంచనాలు	డా॥ వి.కె.ఆర్.వి. రావు
57. జాతీయాదాయ కమిటీ (1949)కి అధ్యక్షుడు	పి.సి. మహల్నోబిస్
58. C.S.O. (Central statistical organisation) కేంద్ర కార్యాలయం	న్యూఢిల్లీ
59. ప్రస్తుతం భారతదేశంలో జాతీయాదాయాన్ని లెక్కించేది	C.S.O
60. జాతీయాదాయ అంచనాలకు ప్రస్తుతం తీసుకొనే ఆధార సంవత్సరం	2004-2005
61. గృహిణి సేవలు లెక్కింపు, ఇన్వెంటరీ మార్పు విలువ కట్టుట ద్రవ్య మార్కెట్లోకి రాని వస్తువులు, చట్ట వ్యతిరేక ద్రవ్యం, వృత్తి ప్రత్యేకీకరణ లేకపోవుట etc. →	జాతీయాదాయ గణన సమస్యలు
62. గృహ రంగం + సంస్థల రంగం గల ఆర్థిక వ్యవస్థ	Two sector Economy
63. రెండు రంగాల ఆర్థిక వ్యవస్థలో ఆదాయ చక్రీయ ప్రవాహానికి చిద్రం	పొదుపు
64. రెండు రంగాల నమూనాలో ఆదాయ ప్రవాహానికి Injection ఏది	పెట్టుబడి
65. రెండు రంగా ఆర్థిక వ్యవస్థలో ఆదాయ సమతౌల్య నిబంధన	పొదుపు = పెట్టుబడి
66. గృహ + సంస్థల రంగానికి ప్రభుత్వ రంగం చేరితే	Three Sector Economy
67. మూడు రంగాల ఆర్థిక వ్యవస్థలో Leakageగా పిలువబడేది	పన్నులు
68. మూడు రంగాల ఆర్థిక వ్యవస్థలో Injectionగా పని చేయునది	ప్రభుత్వ వ్యయం
69. Closed Economy + విదేశీ వ్యాపార రంగం	Four Sector / Open Economy
70. నాలుగు రంగాల నమూనాలో Leakageగా పనిచేయునది	దిగుమతులు
71. నాలుగు రంగాల ఆర్థిక వ్యవస్థలో Injectionగా పనిచేయునది	ఎగుమతులు
72. HDIని 1990 నుంచి రూపొందించేది	UNDP
73. HDI రూపశిల్పి	మహాబాబ్-ఉల్-హాక్
74. ఆయుర్దాయం + అక్షరాస్యత + తలసరి GDP అనేది	HDIలోని అంశాలు
75. UNDP వారు రూపొందించే HDIలో తలసరి GDP	US\$లో కొనుగోలు శక్తి సమానత (PPP) రూపంలో తీసుకుంటారు

RAMAKRISHNA

ECONOMY

76. HDR 2011లో ఇండియా స్థానం	134వ ర్యాంక్ (0.547)
77. 15 రాష్ట్రాలలో HDI ₁ , HDI ₂ , HDI ₃ , HDI ₄ గణించినది	బిష్వజిత్ గుహ
78. జాతీయ మానవాభివృద్ధి నివేదిక (NHDR 2001) రూపొందించినది	ప్రణాళికా సంఘం
79. NHDR 2001లో ప్రథమ, చివరి స్థానాలు పొందిన రాష్ట్రాలు	కేరళ, బీహార్
80. NHDR 2001లో AP స్థానం	10వ ర్యాంక్ (0.416)
NHDR 2011లో AP స్థానం	15వ ర్యాంక్ (0.473)
81. మనదేశంలో మొదటిగా మానవాభివృద్ధి సూచీని తయారుచేసిన రాష్ట్రం	మధ్యప్రదేశ్
82. ఆంధ్రప్రదేశ్లో HDIని తయారుచేసినది	CESS
83. AP HDRలో మానవాభివృద్ధి సూచీ (2001)లో మొదటి, చివరి స్థానాలు	హైదరాబాద్, మహబూబ్ నగర్
84. మన రాష్ట్రంలో రాష్ట్ర ఉత్పత్తి (GSDP)ని గణించేది	DES (ఆర్థిక, గణాంక డైరెక్టరేట్)
85. రాష్ట్రంలో GSDPని గణించే పద్ధతి	ఉత్పత్తి + ఆదాయ + వ్యయ మదింపు పద్ధతుల్లో
86. రాష్ట్ర ఆదాయాన్ని (GSDP), లెక్కించేందుకు ప్రస్తుత ఆధార సంవత్సరం	2004-05
87. GSDPలో అత్యధిక వాటాను అందించే రంగం →	సేవారంగం
88. 2010-11(A) అంచనాలలో ప్రస్తుత ధరలలో రాష్ట్ర తలసరి ఆదాయం	60,000 (పైగా)
89. 2010-11 (A) అంచనాలలో స్థిర ధరలలో రాష్ట్ర తలసరి ఆదాయం	39,200 (పైగా)
90. అత్యధిక నికర రాష్ట్రాదాయం (NSDP) గల రాష్ట్రం	మహారాష్ట్ర
91. 2009-10లో అత్యధిక తలసరి ఆదాయం (ప్రస్తుత ధరలలో) గల ప్రాంతం	చండీఘర్
92. 2008-09లో అత్యధిక తలసరి ఆదాయం గల (ప్రస్తుత ధరలలో) రాష్ట్రం	గోవా
93. 2009-10(Q)లో అత్యధిక జిల్లా ఆదాయం (GDDP) గల జిల్లా	హైదరాబాద్
94. 2009-10(Q)లో అత్యల్ప జిల్లా ఆదాయం (GDDP) గల జిల్లా	విజయనగరం(ప్రస్తుత ధరలలో)
95. ప్రస్తుత ధరలలో అధిక తలసరి ఆదాయం గల జిల్లా 2009-10(Q)	హైదరాబాద్
96. స్థిర ధరలలో అధిక తలసరి ఆదాయం గల జిల్లా (2009-10)	హైదరాబాద్
97. ప్రస్తుత ధరలలో అత్యల్ప తలసరి ఆదాయం గల జిల్లా (2009-10)	శ్రీకాకుళం
98. స్థిర ధరలలో అత్యల్ప తలసరి ఆదాయం గల జిల్లా (2009-10)	శ్రీకాకుళం